



UNIVERSIDAD DEL AZUAY

FACULTAD DE DISEÑO,
ARQUITECTURA Y ARTE

DISEÑO DE SOUVENIRS COMESTIBLES BASADOS EN LAS FIESTAS TRADICIONALES DEL ECUADOR.

TRABAJO DE GRADUACIÓN PREVIO
A LA OBTENCIÓN DEL TÍTULO DE:
DISEÑADOR DE OBJETOS

AUTOR:
LUIS SIGÜENZA LAZO
DIRECTOR:
DIS. ALFREDO CABRERA CHIRIBOGA

CUENCA-ECUADOR

2021

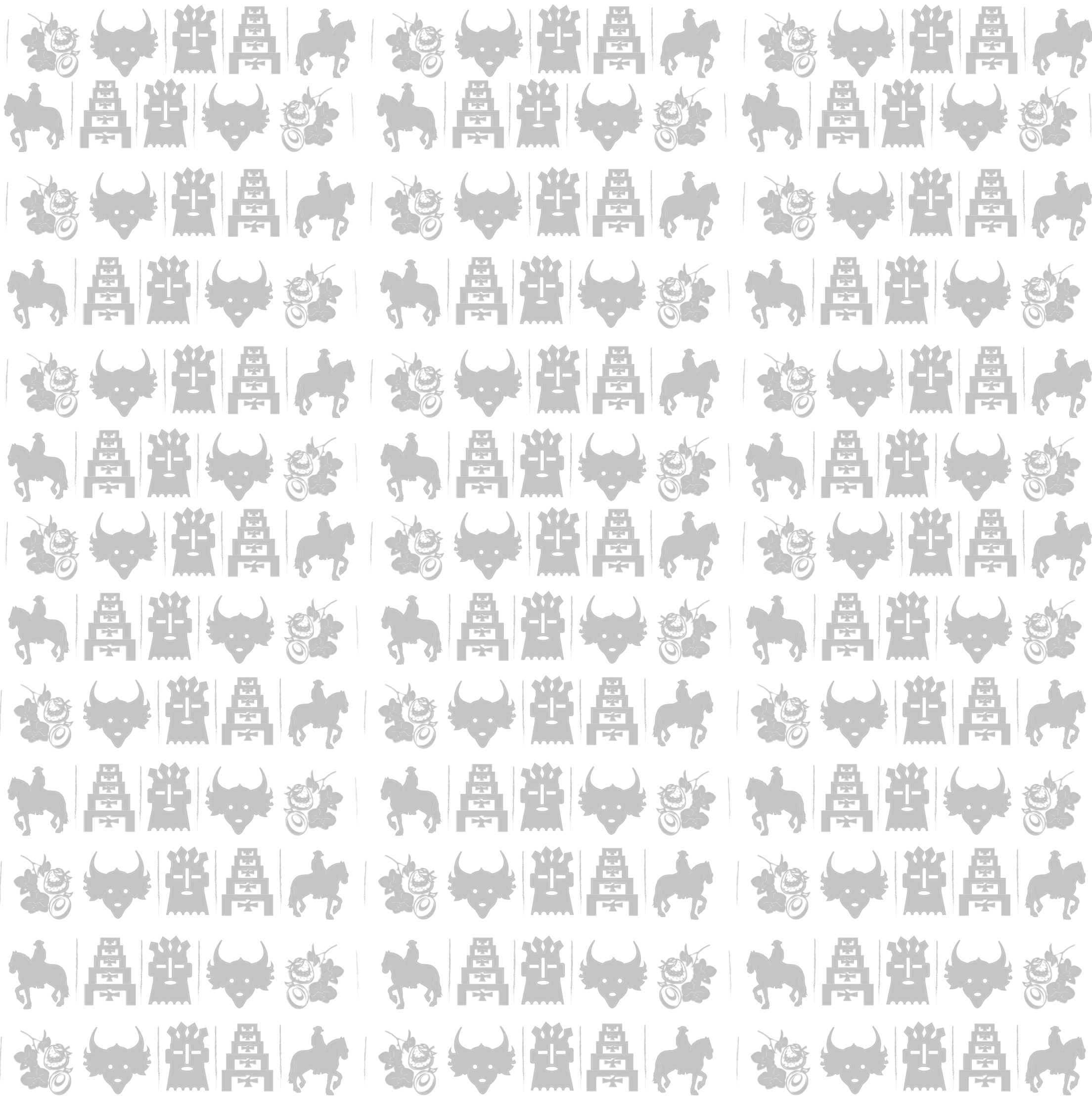



AGRADECIMIENTO

Doy gracias a Dios en primer lugar porque me ha dado la fuerza y el conocimiento necesario para poder seguir en esta etapa de mi vida, doy gracias también a mis padres a mis familiares, a mi cuñada Yica y pues claro mi tutor, ya que siempre me han estado apoyando, ayudando en este transcurso de mi proyecto, las enseñanzas y consejos que se me han ido otorgando a través de este apoyo incondicional que me han dado, ha formado parte de un pilar fundamental para mi vida, para que a futuro pueda lograr mis metas y objetivos que se vayan adquiriendo en el transcurso de mi crecimiento como profesional.

R

E

S

U

M

E

N

El Ecuador siendo un país intercultural como pluricultural, es privilegiado por sus condiciones climáticas, en donde cada una de sus regiones se caracteriza por una variación de vestimentas, gastronomía, tradiciones y sobre todo las fiestas populares que son las más reconocidas por el turista en su recorrido por el país.

El Food Design es un concepto nuevo que se empieza a considerar en la gastronomía ecuatoriana, por lo cual se pretende combinar este último con elementos destacados de las fiestas tradicionales como son los personajes.

Para este proyecto de tesis se propone el diseño y la elaboración de un souvenir comestible que transmita la cultura e identidad del país.

Palabras claves:

Turismo, región, Food Design, fiestas populares, identidad, pluricultural, cultura





A

B

S

T

R

A

C

T

Ecuador, being an intercultural country as a multicultural, is privileged for its climatic conditions, where each of its regions is characterized by a variation of clothing, gastronomy, traditions and above all the popular festivals that are the most recognized by the tourist on his tour of the country.

Food Design is a new concept that is beginning to be considered in Ecuadorian gastronomy, so it is intended to combine the latter with highlights of traditional festivals such as characters.

For this thesis project, the design and elaboration of an edible memory that conveys the culture and identity of the country is proposed.

Keywords:

Tourism, region, Food Design, popular festivals, identity, multicultural, culture

Indice

CAPÍTULO 1

Antecedentes 1

La industria del turismo. 1

Souvenirs industriales y artesanales 1

Souvenirs Industriales 1

Souvenirs Artesanales 2

Identidad cultural 2

Cultura 2

Identidad cultural 2

Fiestas tradicionales del Ecuador 2

Calendario de las fiestas del Ecuador 2

Categorización de las fiestas más reconocidas del Ecuador 3

El souvenir y la gastronomía 4

Homólogos 4

I love New York. 4

La muñeca otomí que es patrimonio cultural de Querétaro (México). 4

Mattel presenta nuevas Barbie Catrina para rendir tributo a la celebración del día de los muertos en México. 5

Muñeco de Lego inspirados en folklore peruano. 5

Estados del Arte 6

Cacao_lab_ec 6

Amezaiku: el antiguo arte de soplar y moldear caramelo 6

CAPÍTULO 2

Fiestas ocasionales 10

Fiestas tradicionales 10

Listado de las fiestas más importantes del Ecuador 11

Azuay 12

Cañar 12

Cotopaxi 12

Imbabura 13

Loja 13

Tungurahua 13

Conclusión 13

El Souvenir 14

Souvenir Gastronómico 14

El cacao ecuatoriano 14

Procesos para la concreción de la forma

15	
Mezcla de los granos de cacao	15
Refinado	15
Conchado	15
Templado	16
Moldeado	16
Moldes para chocolates	16
Moldes de policarbonato	16
Inyección:	16
El termoformado	17
Moldes de silicona	17

CAPÍTULO 3

Perfil del Usuario	20
Ideación	21
Triadas de las ideas	22
Idea a Tomar	23
Partidas de diseño	24
Formales:	24
Tecnológico	26
Planos de la figura	27
Planos generales	27

28

28	
Planos del despiece	28
Planos del Troquel	29
36	
Planos de la matriz	36

CAPÍTULO 4

Experimentación	40
40	
Prototipos	41
Empaque	42
Descripción de la Empresa	43
Misión y Visión	43
Validación	44
Costos	45
48	
48	
Preguntas	58
Respuestas	61

Bibliografía 64

Índice Gráfico

Contenido

Ilustración 1 Culture trip	2
Ilustración 2 Creategiftlove	3
Ilustración 3 Food Desing	4
Ilustración 4 il love NY	4
Ilustración 5 Muñeca Otomí	5
Ilustración 6 Mattel Barbie Catrina	5
Ilustración 7 Folklore Peruano	5
Ilustración 8 Cacao Lab.ec	6
Ilustración 9 Meia Duiza	6
Ilustración 10 Amezaiku	6
Ilustración 11 Fiestas Ecuatorianas	10
Ilustración 12 Fiestas típicas	11
Ilustración 12 Provincias del Ecuador	12
Ilustración 13 Pacari	15
Ilustración 14 Nestlé	16
Ilustración 15 Cacao	17
Ilustración 16 Large bear chocolate	22
Ilustración 17 idea 1 de las triadas	22
Ilustración 18 idea 2 de las triadas	23
Ilustración 21 idea 3 de las triadas	24
Ilustración 22 cabeza del hombre	24
Ilustración 19 cabeza de la mujer	24
Ilustración 20 hobre danzante	24
Ilustración 23mujer danzante	24
Ilustración 24 modelo numero 1	25
Ilustración 25 modelonumero2	25
Ilustración 26 modelo numero3	25
Ilustración 27 tecnologia	26
Ilustración 28 experimentacion cuerpo	40
Ilustración 27 experimentacion cabeza 1	40
Ilustración 29 experimentacion cabeza 2	40

Ilustración 30 Propuestas finales

1 prototipo	41
Ilustración 31 Propuestas finales	
2prototipo	41
Ilustración 32 Propuestas finales	
3 prototipo	41
Ilustración 33 Empaque render	42
Ilustración 34 Empaque informacion Nutricional	42





CAPÍTULO



Antecedentes

La industria del turismo.

Según Pulido (2013) describe el motivo por lo cual algunos visitantes o turistas buscan explorar nuevos lugares es por la cultura en donde se encuentran patrimonio material e inmaterial, esta motivación es producida por el conocer nuevas culturas en las cuales están implícitas las tradiciones, edificios, museos, música, danza entre otros, La demanda que tiene el turismo son los recursos, su potencial, las organizaciones de mercado, políticas, entre estos recientemente las redes que influyen directamente hacia el turista.

La industria del turismo como: hoteles, agencias de viaje, compañías aéreas, entre otros, estas organizaciones turísticas se involucran en buscar las necesidades del cliente, entre estas es la decisión de compra ya sea material o inmaterial, en este sentido hay factores en las cuales influyen en la decisión de compra como: la percepción, el aprendizaje, personalidad, motivos y las actitudes. En este proceso de decisión de compra la parte fundamental

es el marketing ya que este desarrolla estímulos positivos en la decisión de compra. (Arrebola, 1983)

Souvenir como recuerdo.

En un viaje o visita a un lugar determinado se generan hechos o recuerdos, en la cual permanecen en nuestra memoria, El visitar nuevos lugares implica el empaparse de nuevos conocimientos tanto como la cultura, tradiciones, vestimenta típica, gastronomía, danza, folclore, entre otros. En esta nueva adquisición de conocimientos ya sean por su geografía, paisajes, arquitectura todo ese espacio físico que nos rodea le almacenamos en nuestros recuerdos. El turismo por otra parte se ha vuelto uno de las principales fuentes de ingreso para algunas zonas, ciudades y países generando un nuevo servicio de entretenimiento para los turistas. (Petit-Laurent, 2013)

Gracias al turismo se ha logrado un desarrollo de nuevas industrias como la del souvenir o más conocido como objeto de recuerdo, este souvenir sirve como difusor y representante de

los diferentes destinos turísticos y la perseveración de memorias con relación del lugar visitado. este producto tangible ha generado un nivel de expansión mundial, se encuentra una gran variedad de souvenirs que de alguno u otra manera buscan convertirse en un símbolo de una experiencia vivida. (Petit-Laurent, 2013)

Souvenirs industriales y artesanales

Souvenirs Industriales

Los souvenirs industriales o de publicidad son objetos de recuerdo, algunos de estos objetos van dirigidos hacia familiares o amigos tomando como presente para esa persona especial o como recordatorio de una fecha. El souvenir puede hacer reconocer a una empresa como a una entidad funciona como una firma para darse a conocer. Este producto industrial es elaborado masivamente por moldeo, el tiempo de fabricación de este producto industria en mucho menor que el artesanal y más económico (Agencia Q4 Blog de Marketing, 2019)

Souvenirs Artesanales

Estos productos de recuerdo son elaborados por los mismos moradores de esa zona o sector, estos productos identifican un hito, hábito, costumbre, entre otros. El turista que visita este lugar se apropia de ese souvenir al momento que lo adquiere generando en su subconsciente un recuerdo o momento. Estos productos de recuerdo son directamente dirigidos hacia los turistas ya que estos productos forman parte de la experiencia de muchos visitantes, cuando son souvenirs artesanales contribuyen con la economía de ese lugar. En este sentido aparece la autenticidad del souvenir, para este autor el turista al momento de consumir este souvenir lleva gran parte elementos simbólicos que transmite de alguna u otra manera esa esencia de la cultura ya sea por su hechura o por su forma, todas estas características formales del souvenir lo hacen auténticos. (de Mello, 2017)

Identidad cultural

Cultura

Uno de los conceptos fundamentales en la teoría de Bronislaw Malinowski fundador de la antropología que consideraba que la cultura era un proceso de adaptabilidad teniendo en cuenta la satisfacción de las necesidades del ser humano, en este sentido Malinowski describe que el ser humano busca nuevas necesidades que lo satisfagan como lo político, educativo, religión, entre otros. Y partiendo de esas necesidades es como se va manifestando la cultura,

“La cultura se define como el conjunto de los rasgos distintivos, espirituales y materiales, intelectuales y afectivos que caracterizan a una sociedad o un grupo social.”
(Cepeda Ortega, 2018)

En la revista “Tabanque” da a conocer un antropólogo sudamericano con el nombre de Adam Kuper que nos relata el origen del término “cultura” que se remonta del siglo XVIII. En ese tiempo se consideraba una persona salvaje o bárbaro a las que incumplían las denotaciones cívicas de esa zona, con el paso del tiempo estas ideologías se han ido desarrollando y abarcando las tradiciones locales. En el siglo XIX aparece la palabra cultura como plural y asumiendo la multiculturalidad. (Cepeda Ortega, 2018)

Identidad cultural

La identidad cultural tiene que ver con la pertenencia o rasgos culturales únicos de esa región, así logrando diferenciarse del resto de lugares, este diferenciador puede ser por productos materiales como herramientas, utensilios, adornos y vestimenta. Estos productos que trabajan estas identidades culturales forman parte de sus tradiciones, aumentando su sentido de pertenencia. Estos productos con identidad son aquellas que cuentan una historia como los saberes, lugar y su cultura. Por otra parte, existen los inmateriales como la danza, las fiestas y la música, que transmiten tradiciones, saberes y costumbres que son hereda-



Ilustración 1

das manteniendo así esa identidad de ese lugar determinado. (Cepeda Ortega, 2018)

Fiestas tradicionales del Ecuador

La importancia que da a conocer José Pereira Valarezo en su libro “Las fiestas populares tradicional del Ecuador” muestra que las fiestas tradicionales son de origen de un grupo de individuos que responden a una expresión de su identidad cultural, en la cual se transmite de generación en generación, y que están involucrada: las etnias la cultura lo lingüístico, instituciones y la comunidad o sociedad que la celebran. Las fiestas se les deben conocer por sus hechos, personajes simbólicos y entidades. Todo esto hace que en cada zona, región o pueblo en lo particular renueva la visión que tiene de sí mismo y del entorno que lo rodea. (Valarezo, 2009)

Calendario de las fiestas del Ecuador

Remitirse a anexos para el listado de las fiestas.

Categorización de las fiestas más reconocidas del Ecuador

En todo este enlistado de las fiestas que hay en el Ecuador, existen eventos religiosos y no religiosos o también llamadas fiestas paganas o profanas, en la cual constan en festejar a varios personajes o entidades que atribuyen a la cosecha, agricultura, ganadería entre otras. Estas fiestas indígenas o también conocidas como celebraciones Folclóricas son una expresión de su cultura y tradición dependiendo de su región en donde se encuentran. (Valarezo, 2009)

En la página web de “El Diario” (2016) da a conocer algunas de las fiestas populares o tradicionales en la cual se manifiestan estos rasgos culturales, en donde se encuentran juegos pirotécnicos, vestimentas tradicionales, castillos, vacas locas, entre otros. Entre estas fiestas populares se encuentran:

Inti Raymi

La Mama Negra

La Chonta de la Amazonía

Rodeo Montubio costeño

El Carnaval de Guaranda

Flores y Frutas

La Diablada de Píllaro

Cerveza de yuca en Sarayaku

El Paseo Procesional del Chagra

El Yamor

Gastronomía Ecuatoriana

En la página web del Ministerio de

Turismo del Ecuador describe los beneficios del país, por su diversidad climática, especies y productos existentes. Tanto como la herencia indígena y la europea que han dejado raíces que se centra en la sazón y creatividad a nuevas generaciones de cocineros, esta combinación se lo ha definido como Comida Criolla. En las cuales existen una gran cantidad de postres ya sean de dulce o de sal entre estos: la fritada, humas, quimbolos, cebiches, chicha de chontaduro, la shinshicara, entre otros, estos alimentos culinarios dependerán de cada provincia. (Ministerio de Turismo, 2013)

La gastronomía ecuatoriana con su creatividad y calidad gourmet ha logrado paralizar al mundo con su sabor. En este sentido la página web del Ministerio del turismo da a conocer tres chefs que posicionaron la gastronomía ecuatoriana a escala mundial. Rodrigo Pacheco, Ricardo Arellano, Samuel Ortega Y Carolina Sánchez fueron los chefs que enaltecieron la gastronomía ecuatoriana.

El Ecuador busca un posicionamiento nacional con su calidad y preparaciones tradicionales, El Ecuador tiene otro tipo de productos como el cacao fino de aroma, plátano, camarones, café, entre otros productos que lo hacen especial frente al resto de países. (Ministerio de Turismo, 2018)

Una de estas empresas que ha logrado ganar por quinto año consecutivo uno de los títulos del “mejor chocolate del mundo” es Pacari, este premio fue entregado a nivel internacional por la **Asociación de industrias de chocolate fino (FCIA)**. Santiago Peralta



Ilustración 2

el fundador de la empresa elaboro su propia maquinaria para procesar el cacao y logro salir adelante con su emprendimiento y ahora competir con las “estrellas” como dice Peralta en una entrevista, el objetivo que tiene la marca Pacari no es competir con estas estrellas sino el generar un impacto positivo en el mundo, y cambiando la historia a través del chocolate. El nombre de Pacari en quechua significa Naturaleza. (El Comercio, 2016)

El souvenir y la gastronomía

Natalie Crozariol en su tesis de maestría nos da una idea de las experiencias que se da al momento de adquirir o comprar una bebida o alimentos típicos de ese lugar, en la cual se despiertan fuertes sensaciones al consumirlos. Los productos típicos locales son los más populares entre los turistas, estos vienen siendo souvenirs que tienen una importancia significativa para los viajeros y así logrando un recuerdo gastronómico hacia el visitante, entre estos recuerdos gastronómicos se encuentran los dulces locales ya que los turistas buscan algún souvenir que representen la cultura gastronómica de ese lugar. (Crozariol, 2020)



Ilustración 3

Homólogos

I love New York.

Esta marca ciudad, pionera es una pieza fundamental en la cual su posicionamiento es único, esta campaña de “I LOVE NY” fue creada con el motivo de dar a conocer la ciudad a los turistas, y con el tiempo esta marca a formado parte ya de la ciudad que tiene el mismo nombre de la ciudad. La carga de identidad de esta marca fue un gran acierto para la publicidad de esa ciudad. Logrando también que un corazón formase el símbolo “amor”. Este símbolo ha logrado nuevas visiones al campo del marketing y un método publicitario, esta campaña de promoción a generado un sentimiento de pertenencia hacia los neoyorquinos. La marca ciudad de Nueva York en el año 2005 ha generado una venta de 43.4 mil millones de dólares. (Echeverri, 2013)



Ilustración 4

La muñeca otomí que es patrimonio cultural de Querétaro (México).

Esta muñeca de tela con el nombre de “otomí” que forma parte del patrimonio cultural de la ciudad de Querétaro en México, promoviendo la cultura de esta ciudad con su tradicional vestimenta, y listones llamativos en su cabello. La muñeca cuyo nombre significa bebé es una muñeca de artesanía y exhibida en los espacios públicos, turistas y habitantes de cada ciudad donde podemos conocer la oferta cultural, turismo, y economía de Querétaro. Esta muñeca elaborada por los artesanos de esta región hechas de trapo y de coloridos listones, demostrando la mexicanidad mediante sus trazos y bordados.

Esta muñeca es elaborada con el objetivo de recuperar la pasión el amor y el valor de las mujeres mexicanas que se dedicaron a transmitir su sabiduría de bordado en bordado y en hilo en hilo, sin una sola gota de pegamento, todo es elaborado de hilo consigo lleva mucha carga de trabajo.

La muñeca otomí fue creada para conservar la magia, ternura, y humildad de todas las personas que han mirado nostálgicamente su infancia a través de sus llamativos colores. Como resultado esta muñeca ha tenido un impacto a nivel del país, y su venta por mes alcanza las 150mil unidades, siendo una fuente de ingreso y de trabajo para los artesanos mexicanos. (Lavín, 2018)



Ilustración 5

Mattel presenta nuevas Barbie Catrina para rendir tributo a la celebración del día de los muertos en México.

La marca de muñecas de Mattel presentó la muñeca catrina para conmemorar el día de muertos para principios de mes de noviembre. Mattel realizó un homenaje a México con la muñeca catrina que en esta ocasión tiene el rostro pintado de un diseño de calavera. Su vestido es de encaje de tonos rosa y blanco, adornado con detalles nacarados y una capa bordada de flores y esqueletos. El diseñador comentó que su intención es que estas muñecas generen mayor conciencia a la celebración mexicana, la cual honra y respeta a los amigos y familiares ausentes. Con esta muñeca vestida de calavera y en su vestimenta conlleva un

vestido largo y bordado con flores. La vestimenta típica de esta región así generando una identidad propia hacia la muñeca.

Con esto la marca Mattel lanza su segunda versión de catrina, siendo la muñeca favorita para los mexicanos en la pandemia. (El Comercio, 2019)



Ilustración 6

Muñeco de Lego inspirados en folklore peruano.

El diseñador industrial Diego Lau Toyasato fue el creador de múltiples accesorios de un muñeco de Lego peruano, enfocando la vida, tradición, folklore y danza peruana en piezas de Lego. Un colectivo de artistas se juntó para elaborar un conjunto de piezas y el Perú fue su inspiración. Estas figuras con una temática distinta que han impactado a miles de peruanos, identificando sus tradiciones con la conocida danza "la diablada puneña" que representa la lucha del bien y el mal.

Los muñecos revestidos exhiben esta danza mestiza con trajes típicos que muestran la religiosidad autóctona y cristiana. Todos estos accesorios fueron realizados en una impresora 3D y pintados a mano. Como resultado, este diseñador logra exaltar la cultura y tradición peruana armando fichas de Lego, dando así una imagen de identidad en el producto a la tradición peruana con una proyección al consumo. (Mott, 2016)



Ilustración 7

Estados del Arte

Cacao_lab_ec

La empresa cacao_lab_ec, ofrece la bombonera gourmet que trata de chocolates rellenos de varios sabores como: chocolate con avellanas, maracuyá, caramelo salado y de pay de limón. Estos chocolates poseen formas geométricas y orgánicas entre esto los colores llamativos.

Para la elaboración de este chocolate se utilizó moldes con diferentes texturas, y con esto para darle una identidad propia al chocolate.

La idea primordial es el dar a conocer a la gente los sabores exclusivos que tiene esta marca.

Con todo esto la marca ha logrado tener un impacto a los consumidores por sus sabores, formas y colores de estos chocolates. (America Vive, 2020)



Ilustración 8

Designer Souvenirs

“Meia Dúiza” una empresa portuguesa dedicada a la venta de mermeladas de frutas elaboradas a base de productos 100% orgánicos, que no contienen gluten apto, para un consumo saludable para el cliente.

A más de ofrecer al consumidor un producto natural su presentación demuestra un diseño sofisticado generando un sabor y un deleite al mirar, su presentación como una gama de colores en tubos de pintura de oleo decorando y saborizando así el ambiente, logrando captar el consumo inmediato de la mermelada en tubos de oleo.

La importancia de este packaging es el dar a conocer los diferentes sabores, colores, y aromas que tiene esta mermelada. Causando una impresión inmediata en el consumidor por su gran variedad de sabores y su presentación. Por ello este producto a recibido numerosos premios a nivel mundial y varios reconocimientos en la gastronomía gourmet. (Have a gift day, 2013)



Ilustración 9

Amezaiku: el antiguo arte de soplar y moldear caramelo

Este arte japonés esculpido con tintes comestibles para obtener un mejor resultado, estos productos comestibles son atraídos principalmente por los niños y los visitantes. Muchos de estos artistas se encuentran en las calles ya que son vendedores ambulantes, El caramelo que emplean estos artistas es preparada cuidadosamente para poder lograr esa consistencia adecuada para poder elaborar estos productos, estos caramelos tienen que ser elaborados rápidamente antes de que se enfríe el caramelo ya que se va endureciendo y menos maniobrable. (Cocina y vino, 2017)



Ilustración 10

Conclusiones

En este primer capítulo se da a conocer de como gracias al turismo surge nuevas necesidades para estos visitantes, una de estas necesidades es el conservar esos recuerdos vividos en aquel lugar, Es así como surge el souvenir o también llamados objetos de recuerdo que ayudan a rememorar esos momentos.

La gran variedad de fiesta que existen en el Ecuador, nos demuestra de alguna u otra manera las riquezas culturales y tradicionales que existen en el país. En este contexto se definirá algunas de estas fiestas ya nombradas para determinar los rasgos morfológicos con los cuales se va a trabajar para la elaboración de este souvenir comestible, con la finalidad que los turistas se lleven una experiencia completa tanto en el sabor como en su forma mismo que será compartido con las personas allegadas a estos que no tuvieron la suerte de conocer nuestro país.



CAPÍTULO

La fiesta

Estos actos o acciones que se realizan son netamente colectivas que se efectúan frecuentemente en distintas regiones del país, en forma de manifestaciones sociales y culturales. Estas expresiones dependen de las diversidades de etnias, lingüística, cultura, saberes, personajes sociales, entre otros factores. Todo esto engloba la carga de hechos y tradiciones que posee esa región.

“Si en algún lado se despliega el mestizaje con toda su riqueza estética, sus variados orígenes, sus contradicciones e incoherencias, pero también con su lógica de base, su cosmovisión y aquella inmensa capacidad de adaptación y de asimilación de lo diverso, es justamente en las fiestas, donde confluyen diversas culturas expresadas en la música, la danza, la comida, las artesanías y la indumentaria, que ya traen en sí las huellas de otros mestizajes.”
(Valarezo, 2009)

Entre las fiestas existen dos tipos de fiestas las ocasionales y las tradicionales.

Fiestas ocasionales

Las ocasioneses son fiestas o eventos sociales ya sean formales o infor-



Ilustración 11

males entre estas están las familiares, amigos, por mérito deportivo, cumpleaños, aniversarios, o cualquier otro motivo. Estas fiestas tienen como fin de celebrar o por el mismo hecho de pasarla bien. La conducta Festiva nos libera nuestra identidad personal en las cuales generamos lazos comunitarios con otras personas.

Fiestas tradicionales

Por otro parte las fiestas tradicionales comprenden una necesidad profunda de los individuos o de un grupo social en donde expresan su devoción ante a diversas advocaciones y temáticas como: los santos, vírgenes, Cristo, año viejo, día del trabajo, Grito de la independencia, entre otros muchos más. En estas expresiones festivas muestra una carga de cultura y tradi-

ción, a diferencia de las fiestas ocasionales estas pueden ser nacionales o locales, las tradicionales se celebran anualmente en fechas previstas, algunas de estas tienen duración de 4 a 5 días con la participación de la comunidad.

Entre las fiestas más devotas y a las que atraen mayor vinculación de los participantes son las religiosas, Sobre todo en la sierra es donde existe mayor devoción ya que este mantiene una mezcla precolombina y tradicional específicamente el catolicismo en este tipo de fiestas tienden a manifestarse distintos atractivos como las vestimentas tradicionales, gastronomía, danza, música, entre otros todos estos constituyen un elemento importante para estas fiestas. (2009)

Listado de las fiestas más importantes del Ecuador

En el Ecuador existen 169 fiestas dentro de estas en la página web del “Instituto Nacional de Patrimonio Cultural” describe las fiestas más relevantes o representativas del Ecuador en las cuales están enlistadas en este cuadro de reflexión (2017)

Fiestas	Fecha	Ubicación	Motivo
Mama Negra	24 de septiembre	Cotopaxi, Latacunga	Festividad de la Virgen de la Merced.
Fiestas de San Pedro	29 de junio	Pichincha, Pedro Moncayo	Nombre del santo Pedro, manifestaciones de resistencia de la conquista
Pase del Niño Viajero	24 de diciembre	Azuay, Cuenca	Nacimiento del niño Jesús.
Fiestas de los Inocentes	31 de diciembre	Imbabura, Antonio Ante	Elaboración de monigotes por fin de año.
La Diablada Pillareña	25 al 29 de diciembre	Tungurahua, Santiago de Pillaro	Disfraces de diablos, aruchicos, carishinas tiene mucha influencia de las realizadas en Bolivia y Perú.
Corpus Cristi	Junio	Cotopaxi, Pujilí, Azuay, Cuenca	Expresión de lo religioso lo social y lo político cultural en la erigida al cuerpo y la sangre de Cristo, resistencia de la colonización, productividad de la tierra, dios sol,
Carnaval de Guaranda	Entre febrero y marzo	Bolívar, Guaranda	Juega con polvo de maíz festejo carnaval, trajes para desfiles. Reconocido nacional e internacional
Lo Rucos-Valle de los Chillos		Pichincha	Personajes festivos viejos protectores, convergen Rucos, soldados, sacharunas, Palla y Pallo, soldados, caporales, diablo-humas, que danzan hasta que las campanadas de la Iglesia, liturgia
Paseo del Chagra	20 de junio	Cantón Mejía, Pichincha	Cantonización del cantón desfilan en caballos



Ilustración 12

Según este cuadro reflexivo se ha podido tomar la decisión de trabajar con la fiesta de Corpus Christi ya que está expresa ámbitos políticos, religiosos y culturales. Esta fiesta mayormente religiosa impuesta por el catolicismo que celebra el cuerpo y la sangre de Cristo, esta fiesta se logra evidenciar la hibridación de lo religioso y lo cultura, en esta mezcla de conceptos los indígenas pusieron resistencia a la los colonos dando como resultado esta fiesta que celebra la productividad de la tierra, al dios sol y al cuerpo y la sangre de Cristo dando como resultado esta unión. (Instituto Nacional de Patrimonio Cultural, 2017).

En esta fiesta se celebran en diferentes provincias del Ecuador como en el Cañar, Pujilí, Imbabura, Loja, Tungurahua, Salasacas y el Azuay, Por otra parte, la cantidad de identidad cultura en las cuales están involucradas como los trajes típicos, su danza, su cromática, gastronomía, sus personajes, sus carros alegóricos, entre otros. Logrando mayor acogida de turistas a nivel del país.

Entre las distintas provincias en las cuales se celebran la fiesta de Corpus Christi son:

Azuay

El Corpus Christi en este sector se celebra una mezcla de la gastronomía y la cultura, en esta fiesta se da honor al Santísimo Sacramento o también conocido como la sangre y el cuerpo de Cristo. Esta tiene una duración de siete días en donde es amenizada con bailes, música, gastronomía, quema de la vaca loca, pero lo que más destaca en esta fiesta es la quema del castillo. Esta fiesta es conocida como la feria de dulces más grande del Ecuador en donde se encuentran una infinidad de bocadillos diversos ya sea por su olor por su sabor por su forma o por su cromática (2009).

Cañar

En este sector esta fiesta comienza con los juegos artificiales, disfrazados, vacas locas, perros locos, el indio lorenzo, rucuyaya. Esta fiesta es organizada por los sacerdotes, este durante la fiesta debe llevar una vara de chonta forrada de plata y la esposa es encargada de llevar una imagen de Jesús, durante esta fiesta existen ritos como:

Huagra llushtina o pelea de ganado. – se celebra días posteriores al corpus Christi en donde llegan invitados a la casa del sacerdote previamente este organizador elije una res lo amarra lejos de la casa una vez ya estando todos reunidos el sacerdote manda a traer la vaca y la echan en el suelo amarrada de las extremidades los invitados ejecutan el baile del toro y sacrifican a la res cortándole la yugular y la san-



Ilustración 12

gre es bebida una vez que la res este muerta la despostan (descuartizan y aprovecharlo como alimento) entre esto el sacerdote invita a la casa para en donde inicia un desfile con las piezas de la res y quien lleva la piel del animal abraza a las mujeres como señal de despedida y para finalizar hay abundante bebida para los invitados.

El Cuyñaña. – a los quince días faltantes para la fiesta de Corpus Christi se organizan en la entrega de los cuyes para esto se necesita la construcción del cuyñaña que es como un reservorio para transportar los cuyes algunos de los invitados cogen los cuyes y simulan que es un toro, el sacerdote es acompañado de música y danzas y una bailarina que tiene un litro de agua ardiente sale a recibir la ofrenda.

Lo que caracteriza esta fiesta es los cantos, danzas y los personajes célebres como el General Morales y el Suscal sus vestimentas son elaboradas

por ellos mismos entre las danzas involucradas como la danza del borrego, danza del ángel, danza del toro y la danza del mirlo.

Cotopaxi

En el Cotopaxi la más importante es la de Pujilí debido a los personajes que lo caracterizan como los danzantes, al igual de del resto de regiones, está implícito el sacerdote ya que vendría a ser el organizador por ese año, en esta plaza está llena de gigantes de jardines y de castillos. En esta parroquia el teniente político pide un donativo de los castillos y de una comparsa en las cuales están formadas por los diablillos, monos, animales salvajes, vaca loca, yumbos, negros y dos personajes propios de esta parroquia que son los guardianes y los contrabandistas ya que estos danzantes representan la figura del cóndor de los Andes que la parte atractiva son sus

coronas en la cuales están adornadas con plumas y la amplia cola, su vestimenta es de colores llamativos con encajes, bordados, monedas antiguas, su corona lleva enormes espejos en las cuales demuestran el poder de el cóndor, en su mano derecha lleva una arma elaborada de alambre decorada con adornos de aves y en la mano izquierda lleva una paloma en la cual simboliza el Espíritu Santo en la cual le acompaña durante el trayecto de esta fiesta.

Imbabura

En el cantón de Carchi el sacerdote construye cobertizos donde los invitados degustan de las comidas y las bebidas en donde también están involucradas los juegos pirotécnicos, danzas y música. Entre los personajes más importantes en esta fiesta son los pingullos y tambores y los abagos que simulan una lucha golpeando sus machetes al ritmo de la música y en un ruedo. En el cantón Atutaqui es iniciada el día jueves con la visita de los cuatro altares en las cuales los sacerdotes elaboraron, el día viernes es un espectáculo de juegos artificiales acompañadas de música, el sábado se realiza una ceremonia de la semana santa como la construcción del monte Calvario, las tres horas, el descendimiento de la cruz, y como último día el domingo donde el cura es el personaje principal en donde en esta procesión recorren los seis altares, una vez terminado esta festividad comienza un concurso en donde el ganador es el que quemas más juegos artificiales y el concurso de mayor consumo de la melcocha.

Loja

Esta fiesta se elabora en el cantón Saraguro en donde participan el sacerdote y otros personajes como los mayordomos y los muñidores en los cuales se generan dos grupos los janailu y el uraillu que son los de arriba y los de abajo estos comandados por el sacerdote. En estos dos grupos son quienes hacen los preparativos para el almuerzo conocido con el nombre de shayarina al que son participes los mayordomos, muñidores y los devotos.

Tungurahua

En esta zona la duración de esta fiesta es de más o menos un mes esta fiesta coincide con la fiesta del Inti Raymi en la cual es donde hay mayor presencia de indígena, en esta fiesta del Corpus se realiza en agradecimiento a las cosechas y a los frutos. En esta fiesta los danzantes o personajes son disfrazados de toros en las cuales llevan sobre sus cabezas cuernos o cachos de toro o de mochos cubriendo su rostro de un mato de colores otros personajes son los baqueros que llevan puestos sus ponchos, botas y casco estos van acompañados con la banda y el pueblo. En San Andrés en la parroquia de Píllaro los danzantes se visten con adornos de colores en las cuales están adornados con espejos, monedas antiguas en las cuales están pegadas en las telas, en su cabeza se adornan con plumajes y espejos en su mano izquierda lleva una paloma adornada como símbolo de paz son acompañados por los **sahumeriantes** y los monos en esta fiesta cuentan chistes hacer reír y gritan es-

tos también van acompañadas por la manda de matillo al final de la fiesta algunos de los invitados se reúnen en la casa del sacerdote comen y beben y al día siguiente el sacerdote se visitan y se dan obsequios. En San Miguel parroquia de Píllaro existen otros tipos de personajes llamados **huacos** en las cuales utilizan mascararas con cintas de colores que llegan hasta las pantorrillas utilizan alpargatas adornadas y en su mano derecha llevan unos cuernos de venado en donde cantan y bailan hasta recibir una propina.

Conclusión

Como se ha podido observar y analizar los diferentes tipos de fiestas más importantes del Ecuador donde se dan a conocer sus trajes típicos, gastronomía, danza, música, personajes típicos, la importancia de estas fiestas es la identidad cultural que transmite hacia el espectador. Sin embargo, la fiesta que se ha tomado es el Corpus Christi por su celebración de varias provincias y la cantidad de personajes en las cuales están involucradas en esta fiesta. Siendo así en dicha fiesta no existe un souvenir o recuerdo que lo caracterice de tal manera que el turista pueda identificar y conocer sobre la historia de esa fiesta.

Por eso la importancia del souvenir es primordial para que el turista pueda reconocer y aprender sobre la fiesta.

El Souvenir

Como ya se ha habado en el primer capítulo sobre el souvenir como tal, se describió que gracias al turismo salen a flote diferentes tipos de industrias que permiten que los turistas se sientan más cómodos y puedan generar nuevas experiencias, una de estas son los objetos de recuerdo también conocidos como los souvenirs que permiten rememorar esa vivencia en ese lugar.

Souvenir Gastronómico

El turista por otra parte al generar esos recuerdos y significados que van teniendo a lo largo de la estancia de ese lugar logran de alguna u otra manera la difusión de ese destino, esto dependerá del criterio y la percepción del turista al adquirir estos recuerdos, es así que existen souvenirs gastronómicos que permiten experimentar sabores nuevos o inusuales para el paladar, logrando así un recuerdo de ese sabor. Sin embargo, estos productos gastronómicos deben constar de varios factores como: la calidad, el sabor, el lugar de origen, la historia de los alimentos, la autenticidad, costo, entre otros. Estos factores contribuyen a la elección de compra de este souvenir gastronómico. Una de las estrategias que menciona en esta revista es la indicación geográfica y otros signos distintivos. (2017)

Así como los factores que ayudan a la compra existen componentes esenciales en las cuales deben estar implícitas en el producto como:

- Componente cognitivo: en estas están involucradas las

creencias, conocimientos y la información de la persona en relación con el producto.

- Componentes afectivos: en esta están involucradas los sentimientos y las emociones en relación con el producto.
- Componentes hiperactivos: en este último tiene que ver con el factor iniciativo o de intenciones de compra o de consumo de el producto.

El cacao ecuatoriano

El Ecuador debido a la gran riqueza que posee, es exportador de varios productos primarios como: el banano, petróleo, varios minerales como el cobre, el cacao, entre otros. Todos estos productos no poseen ningún valor agregado ya que todo lo que se exporta es en crudo y a muy bajo costo. Por otra parte, el país consume productos ya elaborados a precios muy elevados (algunos de estos son de la materia prima del Ecuador) esto ocasiona un desbalance a nivel país. Entre estos factores negativos existen iniciativas de empresas que buscan poder expandirse y ser reconocidos a nivel local e internacional con productos ya con valor agregado, tales como el sombrero de paja toquilla y el chocolate gourmet (Montalvo, 2011).

El cacao ecuatoriano es conocido mundialmente por su alta calidad tanto como por su variedad y su fino aroma, posicionándolo como el ma-

yor productor del mundo de cacao fino, este producto primario es utilizado para la elaboración de chocolates gourmet finos de alta calidad, el consumo del chocolate ha ido creciendo favorablemente, logrando un crecimiento de las industrias del cacao exportando una cantidad de 146.240 toneladas de cacao en el 2009. Sin embargo, estas industrias no han logrado poder salir con productos elaborados a mercados internacionales. Algunas empresas de chocolate gourmet o premium nacionalmente algunas han sabido distinguirse del resto como: Cacaoyere, ESchocolat, Fridas, República del Cacao, PACARI, Puro de Aroma, entre otras.

Pese a esta gran acogida del chocolate han surgidos empresas como la marca PACARI que ha tomado esta materia prima a producir productos ya elaborados con valor agregado, esta marca ha participado en distintas ferias internacionales en las cuales, ha sido acreedora de cinco premios como el mejor chocolate del mundo por la “Asociación de industrias de chocolate fino” (2011). Es así que todos estos insumos se convierten en un souvenir de la identidad ecuatoriana a nivel del mundo ya sea por su olor o su sabor, estos valores agregados es por la combinación que se han mostrado a nivel industrial tienden a experimentar con cada sabor en las cuales se encuentran: maracuyá, naranjilla, guanábana, aceituna, cedrón, entre otros (Montalvo, 2011).



Procesos para la concreción de la forma

Para la concreción de la forma del chocolate se debe tomar en cuenta los procesos necesarios para la elaboración del chocolate entre estos existen: la mezcla del grano del cacao, refinación, conchado, templado y por último el modelado. (Delgado, 2011)

Mezcla de los granos de cacao

En este proceso se mezclan los granos de cacao de diferentes lugares y variaciones con el fin de lograr un balance preciso dando así un sabor peculiar y logrando así un sabor peculiar. Esta es la que indica la calidad del chocolate.

Refinado

En este proceso los granos son transportados por un rodillo giratorio que al mismo tiempo va calentando para formar un líquido llamado licor de cacao, a este punto se les mezcla varios ingredientes como el azúcar y la leche en polvo o también dependiendo de la cobertura que se requiera, se le coloca manteca de cacao. En este proceso las partículas del cacao tienen una dimensión de 17 micras.

Conchado

En este proceso es donde se mezclan los diferentes tipos de ingredientes con una temperatura de 60C y 75C, el tiempo de duración dependerá de los resultados que se quiera estos podrán durar de varias horas a días. Durante este proceso el agua presente en la pasta se evapora reduciendo a menos el 1% de la humedad logrando trans-



Ilustración 13

formarse en un chocolate más suave, brillante y es así como se controla la viscosidad, al mismo tiempo se extrae el ácido natural que tiene el cacao.

Templado

Cuando el chocolate ya se encuentra polimérico que es cuando se solidifica o cristaliza, en este estado se encuentran tres tipos de cristalización llamados alfa, beta y beta prima. El alfa es aquella que se puede fundir a una temperatura de 23°C, la beta a 34°C y la beta prima a 26°C, cada uno de estos cristales son aquellos que le dan al chocolate ese brillo y suavidad. Para mayor brillo y suavidad se requiere un proceso llamado comúnmente como el baño maría que consiste en colocar una olla con agua y otra más pequeña dentro y poner a fuego lento, después de esto se le coloca el chocolate picado y es así como se va fundiendo hasta llegar a una crema homogénea.

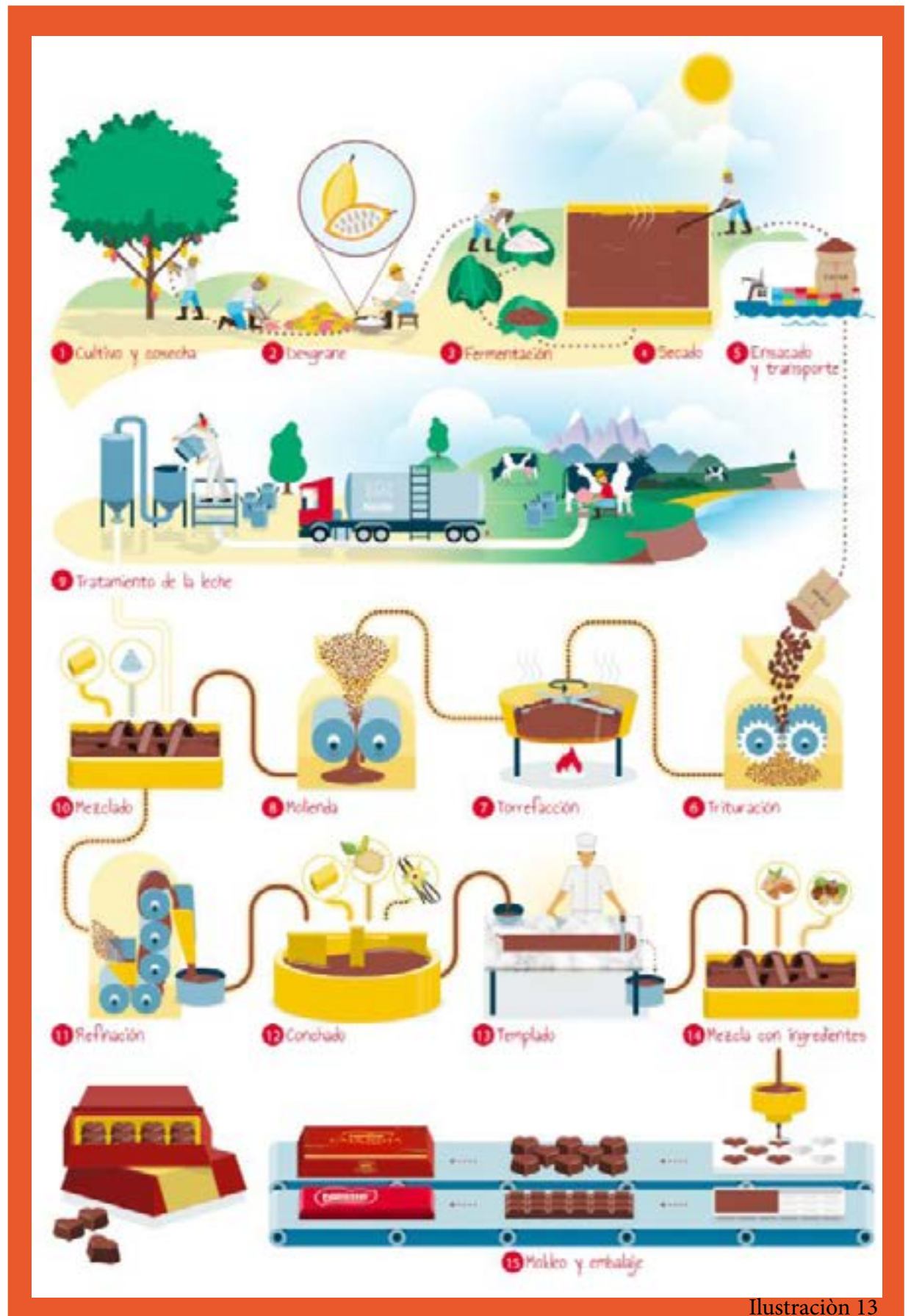
Moldeado

Para esta parte final el chocolate se lo vierte en moldes en la cual tomará la forma debidamente luego para poder desmoldar el chocolate se lo enfría y pasa por un proceso de empaque para su distribución.

Moldes para chocolates

Entre los moldes existen los bidimensionales y los tridimensionales, Los bidimensionales son moldes no muy complejos al momento que es vertido el chocolate se lo enfría y se voltea el molde para lograr sacar la figura, por otra parte, los moldes tridimensionales se requieren de un molde más



Ilustración 14

complejo y al momento de colocar el chocolate se necesitan de movimientos de traslación y de rotación para que adquiera la forma. Entre estos moldes más utilizados es el de silicona, policarbonato.

Moldes de policarbonato

El policarbonato puede ser utilizado como aislamiento o cobertura de algún elemento o espacio, este elemento es parte de los termoplásticos con el cual es muy utilizado para la elaboración de trabajos como el de moldear y el de termoformar. El color natural de este material es translúcido, aunque existen pigmentos para poder darles color. Para la elaboración de estos moldes existen por inyección y por termoformado.

Inyección:

En este proceso el policarbonato pasa por varios factores fundamentales como: la temperatura, presión, velocidad de flujo y el tiempo. Sus compuestos sufren de modificaciones dependiendo de los procesos, para esto es importante el molde ya que se deberá tomar en cuenta el espesor de cavidad, longitud de la trayectoria, posición, soldadura, sistemas de refrigeración, cavidades de alimentación y el diseño.

La presión y la temperatura es controlado por una máquina al momento de la inyección en esto se producen dos tipos de efectos que dependerá de la temperatura como: la disminución de la viscosidad y aumento del volumen esto se debe por la expansión térmica y por última es el aumento de presión incrementa la viscosidad y disminuye

el volumen. (R., 1995)

El termoformado

Es un proceso en la cual una lámina de algún tipo de polímero pasa por un cambio físico de deformación mediante el calentamiento de la lámina volviéndose flexible, en este estado puede llevarse por medio de vacío o presión para poder lograr la concreción de la forma del molde donde se la coloca. En la mayoría de estas láminas de polímeros son producidos mediante un proceso de extrusión donde se obtiene espesores de 0.1mm hasta los 50.0mm.

Entre estos procesos de termoformado existen dos grandes categorías que son las permanentes o las industriales como: paneles decorativos, accesorios para motos o para carros, bañeras, empaques, bandejas de comidas, contenedores, moldes, entre otros. En este proceso de termoformado puede ser asistido mecánicamente o manualmente estos consisten en aplicar presión mediante estructuras solidas a la lámina del polímero. (R. & M, 2017)

Moldes de silicona

Los moldes de silicona es un material versátil que, por su eficiencia al momento del copiado de la pieza, se utiliza principalmente para la fabricación de moldes con un fin de replicar la pieza en diferentes tipos de materiales como el yeso, resina, parafina, cemento, entre otros.

Estos cauchos de silicona “son elastómeros de siliconas de dos componentes líquidos (el caucho y un catalizador) que vulcanizan a temperatura

ambiente. Luego del curado resulta un material elástico y resistente pudiendo variarse algunas de sus propiedades físicas (por medio de productos auxiliares o variaciones de temperatura) para adecuarlos a distintos usos.”. (Noviplast, 2014)

Para este proceso de molde existen diferentes tipos de silicona en las cuales varían su elasticidad y resistencia entre estas están:



Ilustración 15

Calidad	Resistencia o dureza en shore A	Tiempo de curado	% de catalizador	Utilización
Extraflex	10	3 a 4 horas	2%	Colada
Silicona tipo 6	20	3 a 4 horas	2%	Colada o brocha
Silicona tipo 5	20	3 a 4 horas	2%	Brocha
Silicona tipo 4	30	3 a 4 horas	2%	Colada o brocha



CAPÍTULO

Perfil del Usuario

Adrián Fares



Personalidad:
Alegre
Extrovertido
Amigable

Gustos:
Gusto por la identidad cultural
Consumir recuerdos con identidad.
El chocolate o bocadillos.

Bibliografía

Adrián Fares de 28 años es arquitecto. Es propietario de una oficina en el centro de Guayaquil. Adrián es una persona que le gusta mucho los productos nacionales con carga de identidad cultural, aprovecha los días festivos para viajar a los diferentes tipos de provincias del país con el fin de asistir a las fiestas tradicionales del Ecuador. Adrián le gusta mucho comprar artículos de recuerdo ya sean físicos o comestibles para compartir con sus familiares y amigos como un pequeño presente. Él piensa que el consumir productos naciones de alguna u otra manera ayuda a difundir el lugar donde visito.

28 años
Arquitecto
Soltero
Guayaquil-Ecuador
Turista Nacional

Noah Smith



Personalidad:
Serio
Introvertido
Cauteloso

Gustos:
Gusto por la gastronomía de diferentes sectores.
Gusto por los productos poco convencionales.
Gusto por viajar y conocer otros países.

Bibliografía

Noah con 45 años a logrado visitar 40 países en las cuales a obtenido impresionantes fotos de las culturas y tradiciones de estos, a mas de las fotos le gusta probar la gastronomía tanto de dulce como la de sal para generar un tipo de recuerdo en su paladar. En cada lugar visitado le gusta llevar algún souvenir en la cual tenga identidad ya sea cultural o tradicional con el fin de rememorar esos momentos, Noah es amante de los souvenirs poco convencionales o únicos de ese sector.

45 años
Fotógrafo
Casado
Ohio-Estados Unidos
Turista Internacional



Ideación

1. Base informativa: esta base tendrá la información necesaria de la fiesta y servirá como soporte de la figura.
2. Piezas para armar: la figura de chocolate será entregada en piezas separadas, en donde el consumidor podrá armar y concretar la figura.
3. Materiales extras: el uso de estos materiales ayudara a la confección y la estructuración de la figura estos elementos extras (para vestimenta o accesorios del souvenir).
4. Cromática: estos serán útiles para mostrar la gama de colores que emplean en las vestimentas típicas de esa fiesta (tintes comestibles).
5. Art Toy: este estilo ayudara a tomar la parte formal de la figura del personaje con una apariencia más agradable y divertida.
6. Armables: este aportará al momento de la concreción de la forma ya que estará implícito en el molde para poder generar piezas con un grado de complejidad mayor.
7. Textura: esta será de ayuda para que el consumidor pueda distinguir los elementos o vestimenta de las piezas (acabado de la figura).
8. Abstracción de la forma: para este se tomará en cuenta los parámetros más relevantes de la fiesta para la elaboración de la figura.
9. Do it yourself: en este concepto se basa en la experiencia del usuario al momento de interactuar con el producto en la cual se pueda manipular.
10. Geometrización: este concepto nos ayudara a generar propuestas nuevas ya que se basa en trazos secuenciales generando una abstracción

Triadas de las ideas



Ilustración 16



Ilustración 17



Ilustración 18

Idea a Tomar

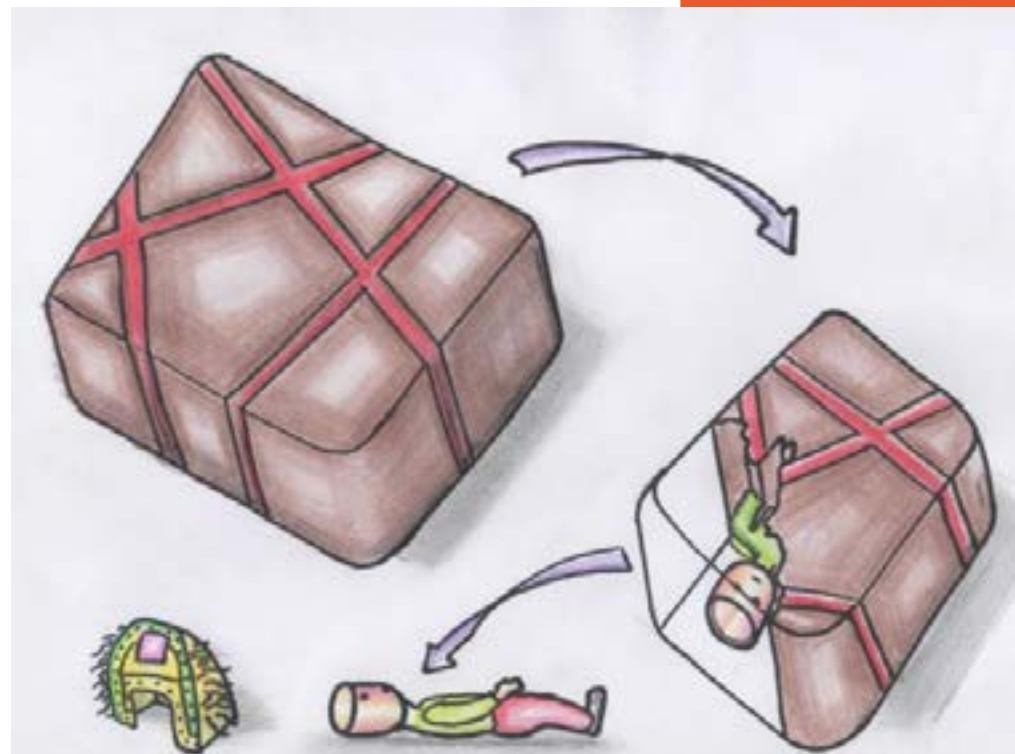

Partidas de diseño

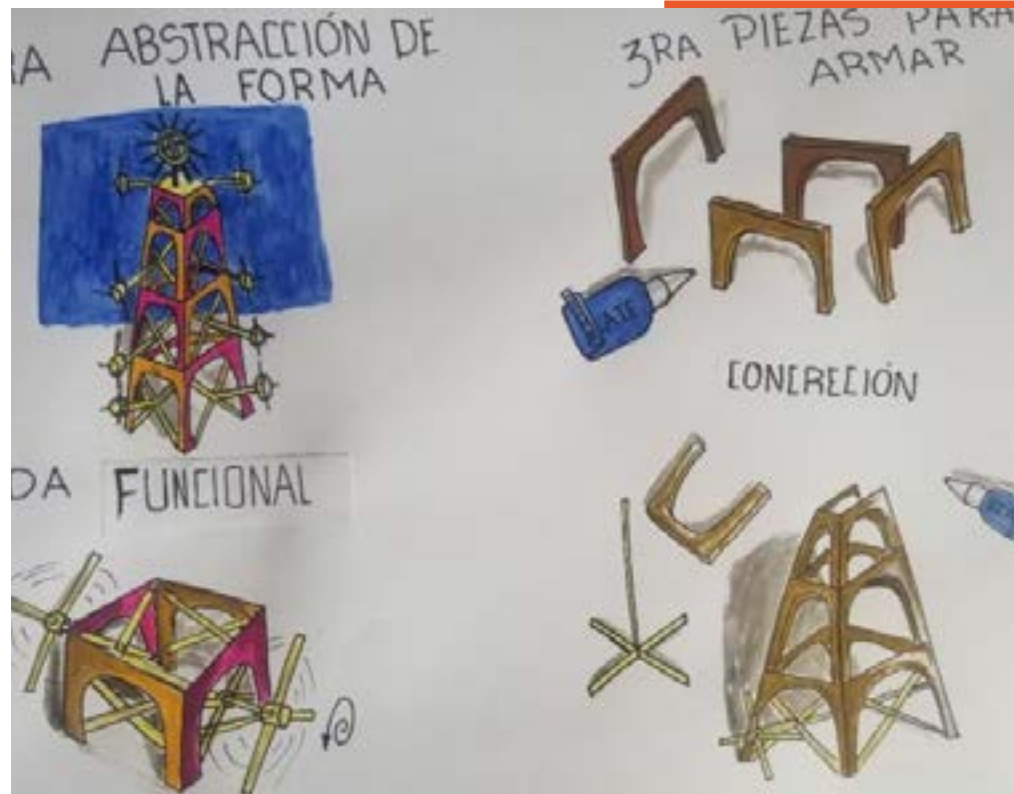
Formales:

Para la parte formal de este proyecto se tomó los rasgos con el fin de dar un aspecto más propio del Ecuador con el motivo de mostrar la etnia de origen.

Para llegar a la concreción de la forma se modeló en plasticera ya que es un material no tóxico y fácil de manipular.

Indumentaria del producto

La indumentaria de estas figuras es basada en los personajes más importantes de la fiesta del Corpus Christi. Los personajes más importantes son:

Danzante de cabeza: es el personaje más importante del Corpus Christi en Pujilí, este personaje demuestra la expresión artística y simbólica, danza alrededor de las multitudes. Este personaje representa al cóndor andino distinguido por su corona con plumas, su traje típico es decorado con espejos grandes y monedas con el fin de representar al ave andina.

Mujer danzante: este es un personaje que acompaña al danzante de cabeza.

Prioste: este es elegido por la comunidad para correr con los gastos de la fiesta. Antes de eso es acompañante de la banda del pueblo, la quema del castillo y la quema de la vaca loca.



Ilustración 19



Ilustración 20



Ilustración 21



Ilustración 22



Ilustración 23

Funcional

El producto tomara como principal función el apoyar al turismo de Ecuador mediante este souvenir comestible, en lo cual este me ayudara a manejar un lenguaje visual de las fiestas más importantes del país, por lo cual nos lleva al cumplimiento de lo que se ha ido hablando durante los capítulos anteriores que es el objetivo principal de este proyecto.

Por otra parte, el consumir este souvenir comestible generará una nueva experiencia hacia los turistas al momento de ver personajes de las fiestas tradicionales plasmada en un insumo alimentario con su indumentaria conveniente.



Ilustración 24



Ilustración 25



Ilustración 26

Tecnológico

Para la construcción de los prototipos se aplicaron varios aspectos tecnológicos como son la de los moldes para la producción de las figuras de chocolate, para la elaboración de dichos moldes se tomaron en cuenta la silicona alimentaria ya que no son nocivas para el ser humano.

Para la concreción de la figura de chocolate se dividirá en dos partes una de ellas es la cabeza y la otra es el cuerpo, con el fin de agilizar los procesos de producción y de desmolde.

A continuación, se presentará los procesos previos a la construcción.

En este proceso es importante la fijación de la pieza en el molde, para que al momento de verter la silicona no se mueva la pieza, una vez ya fijo se procede a verter la silicona hasta el tope. Como siguiente etapa es el colocar el contramolde y verter el resto de la silicona una vez ya fraguado se retira el molde, el contramolde y la pieza dentro, después de limpiar el molde de silicona se le vierte chocolate líquido que ya de antemano debe de hacer hervir en agua maría para su fundición



Ilustración 27

Planos de la figura
Planos generales

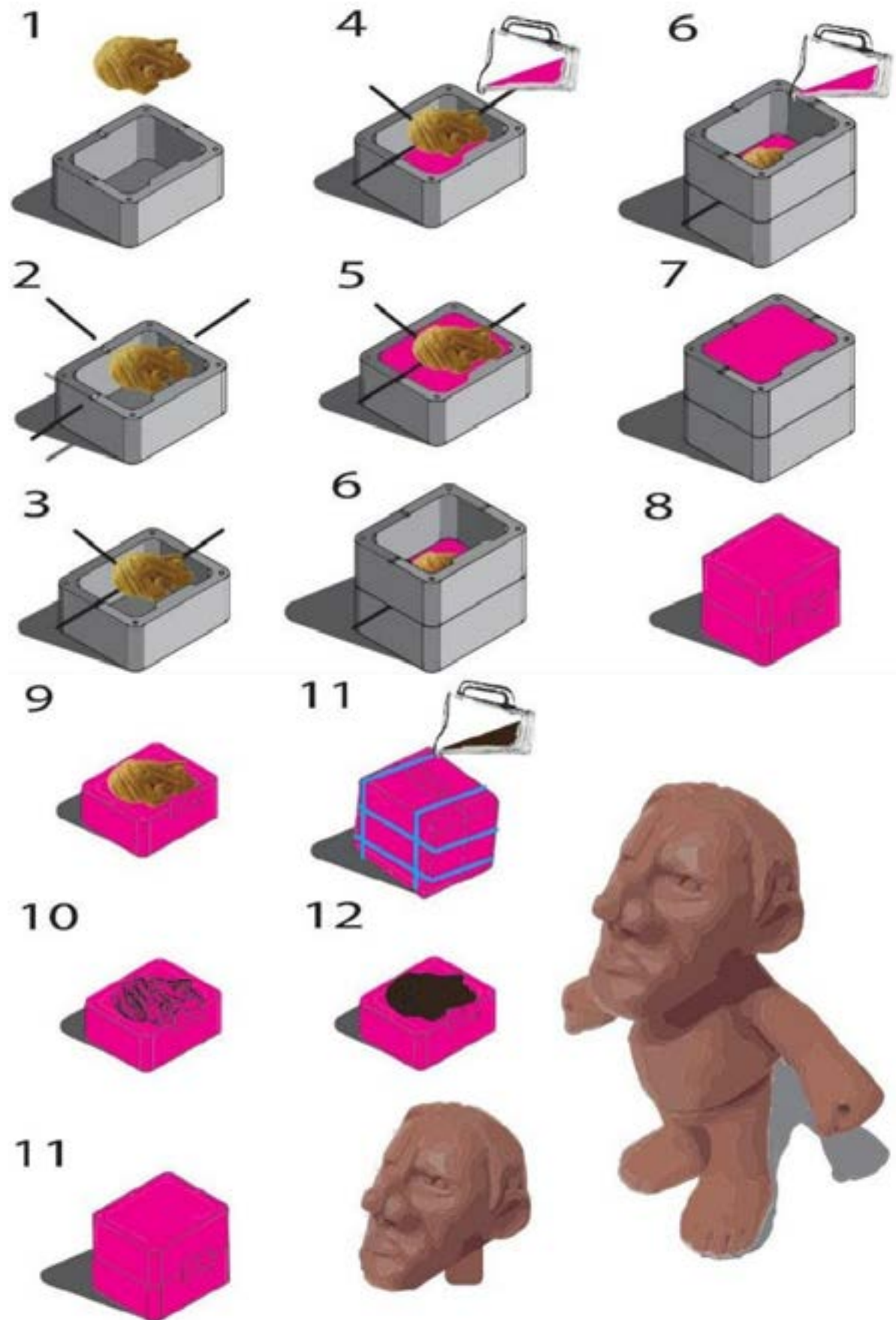
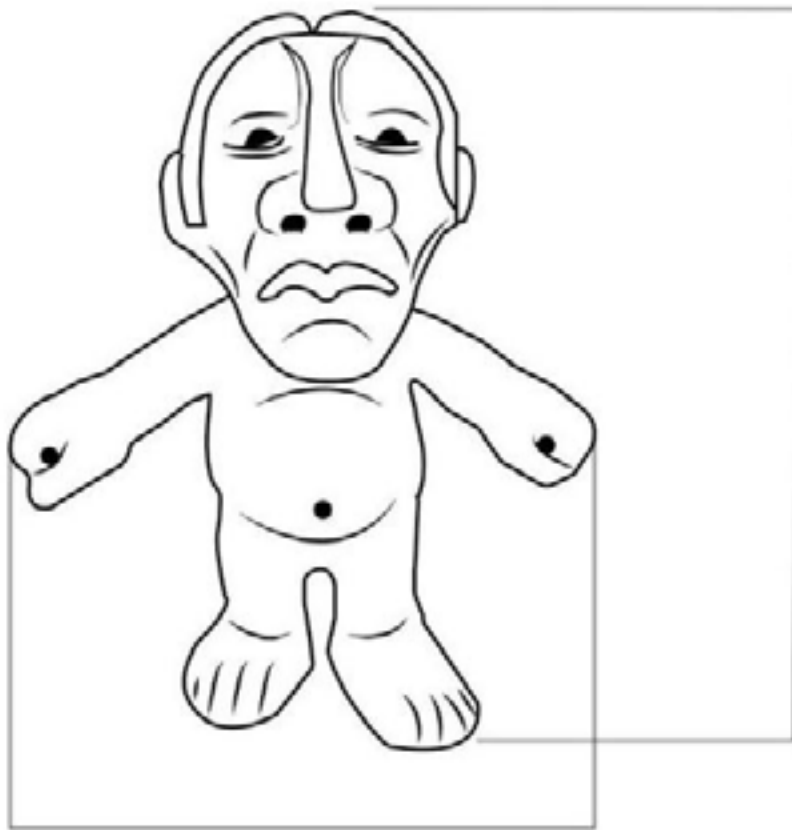

85

95

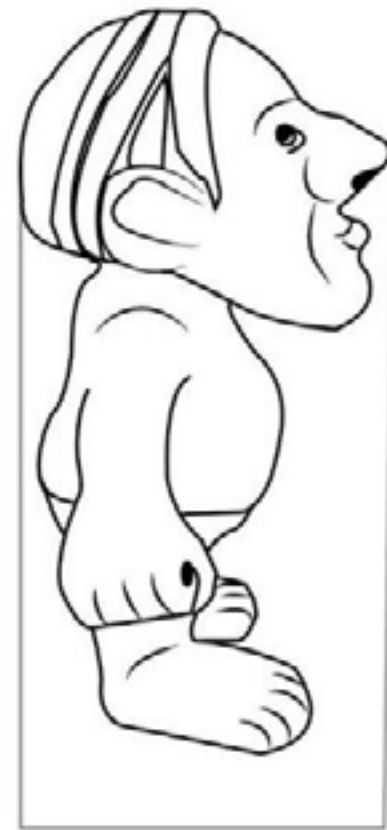

50

Planos del despiece

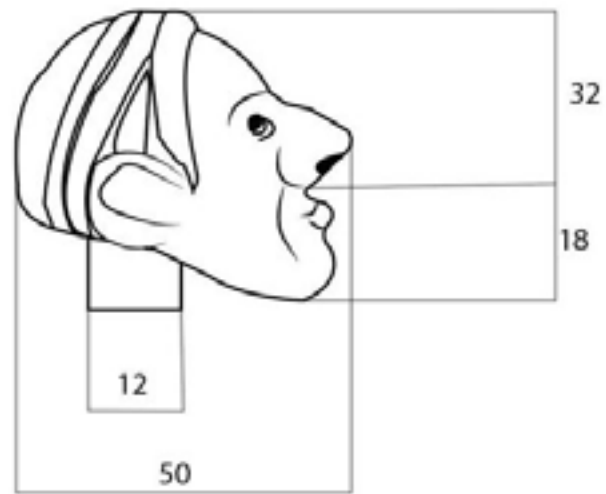
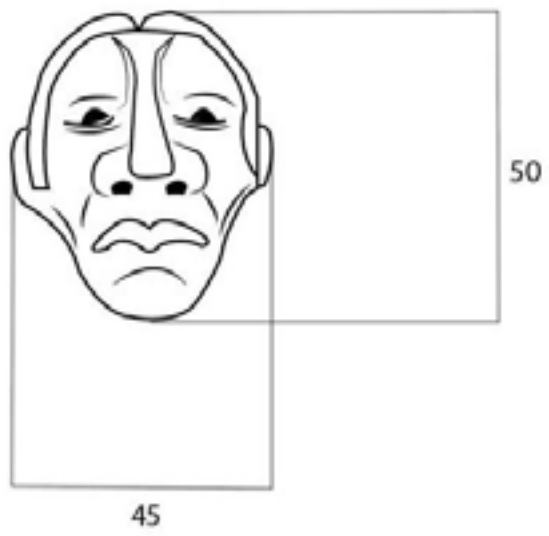
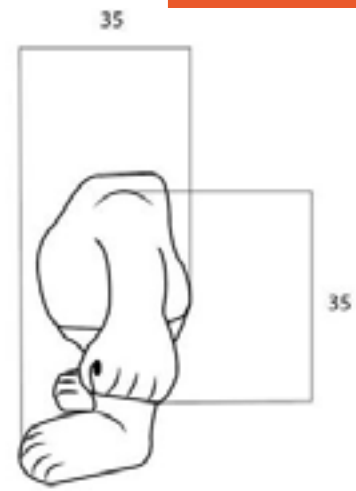
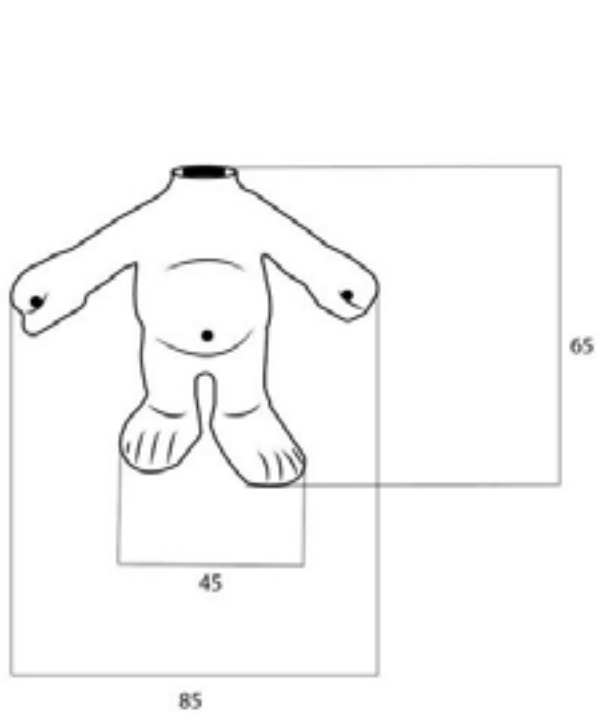

Planos generales
mujer

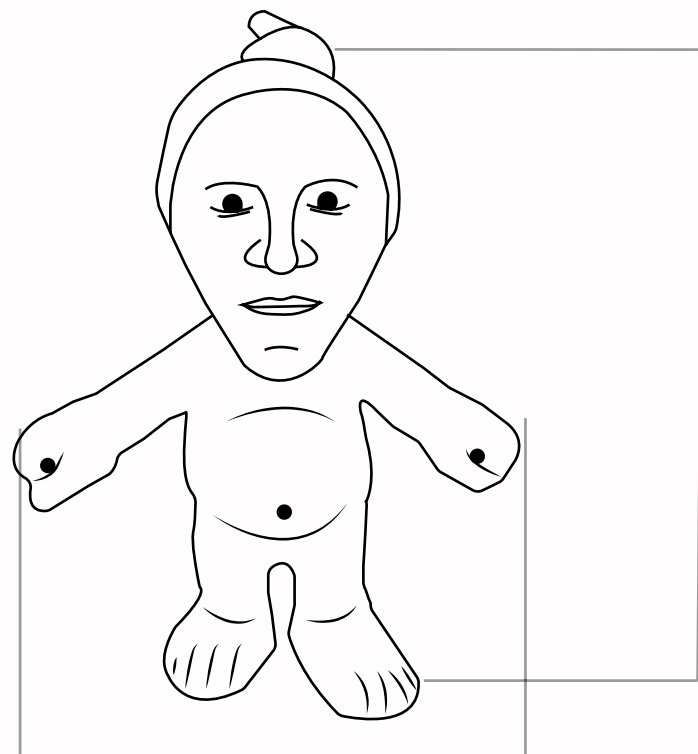

85

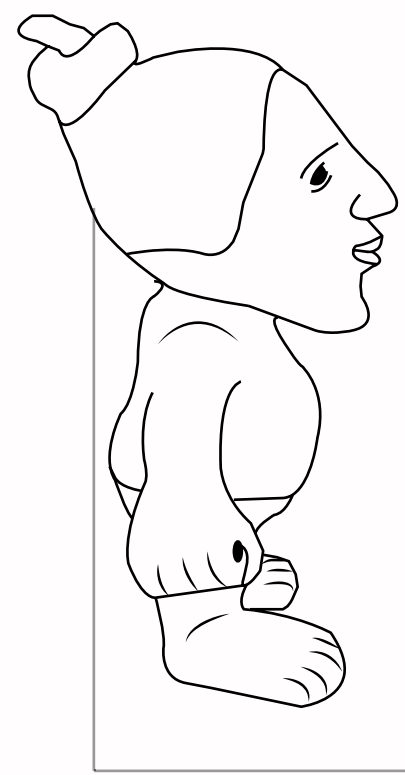

50

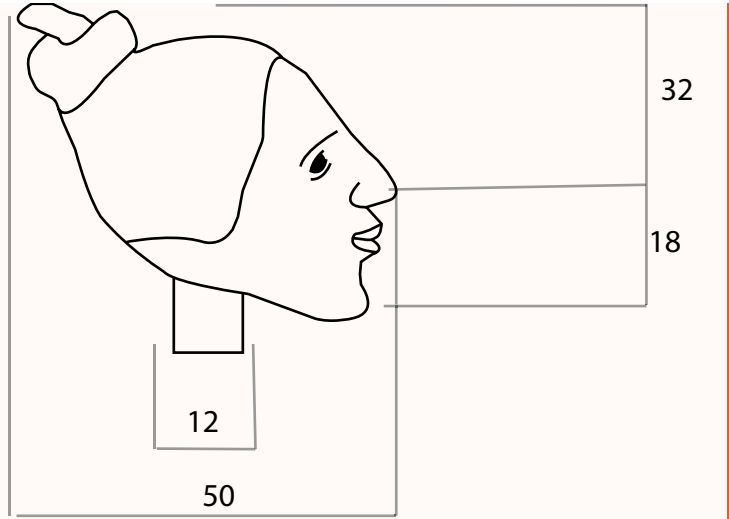
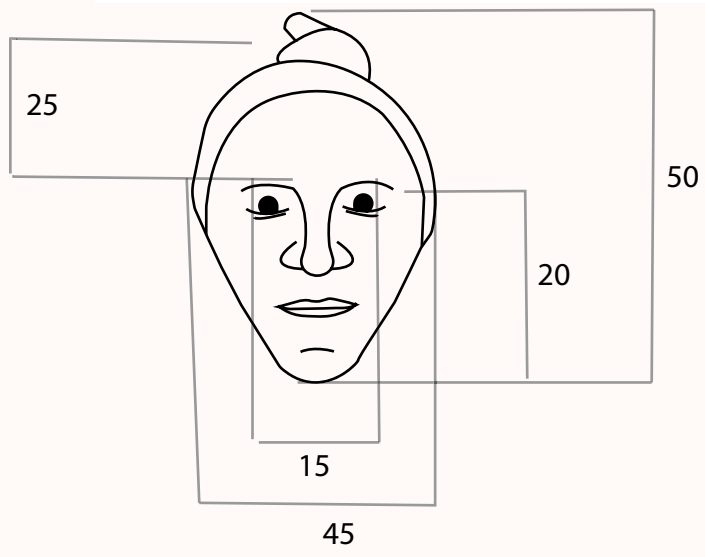
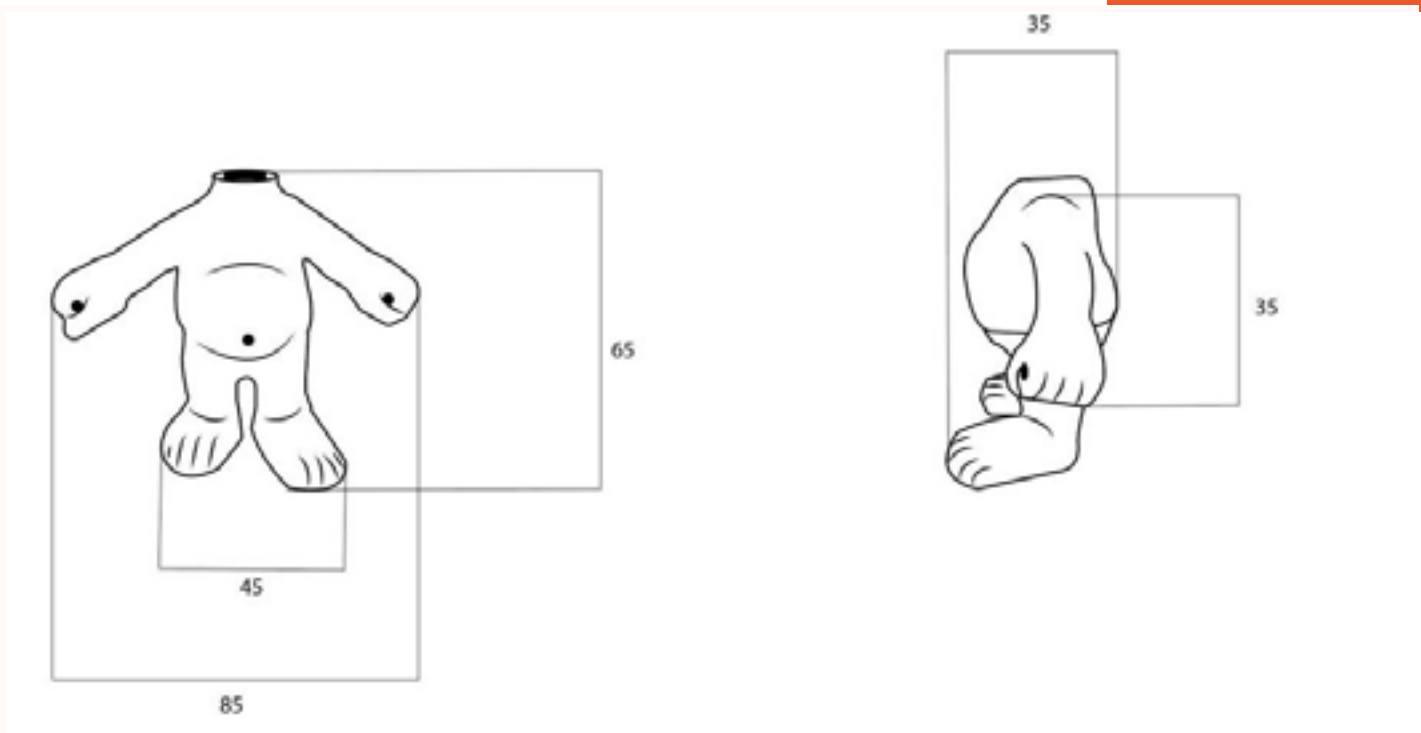

Planos del Troquel

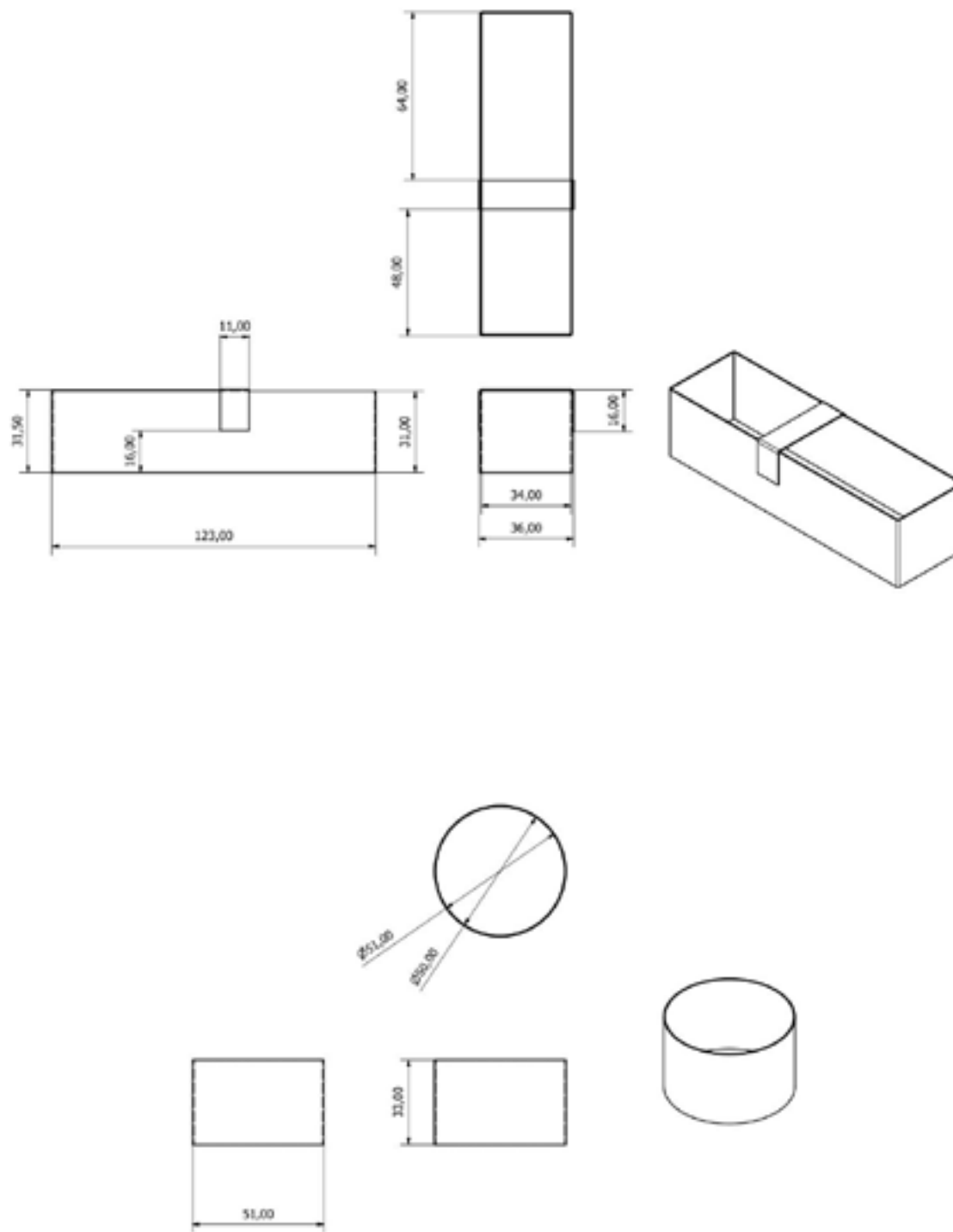

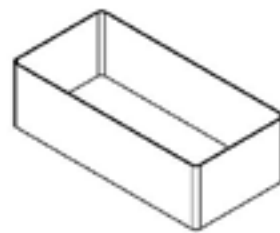
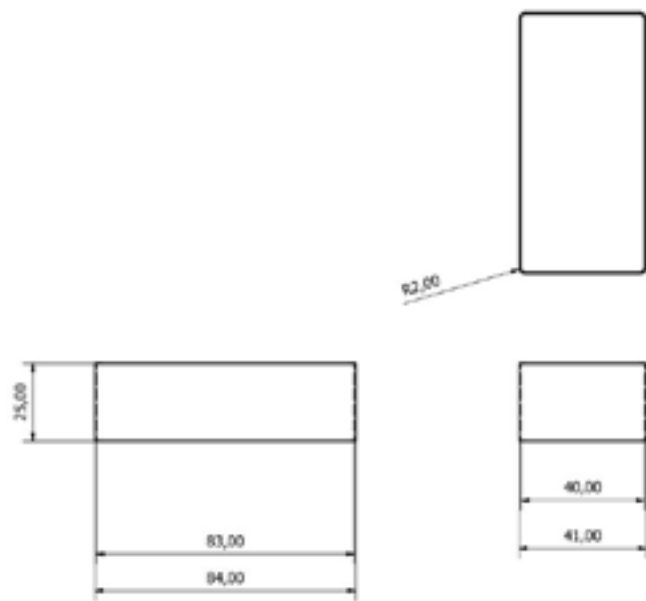
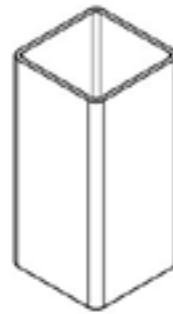
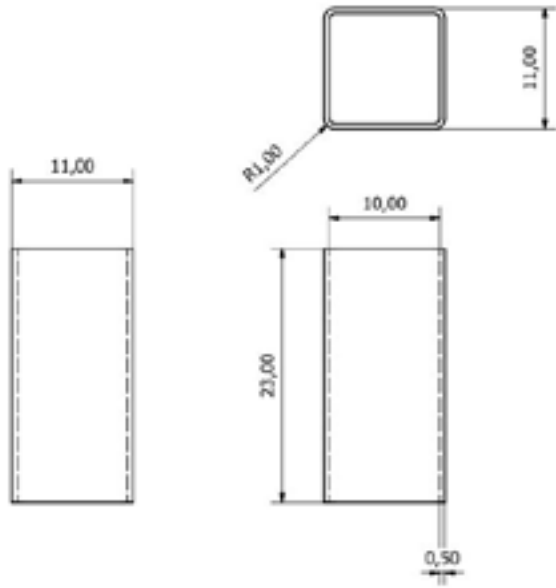

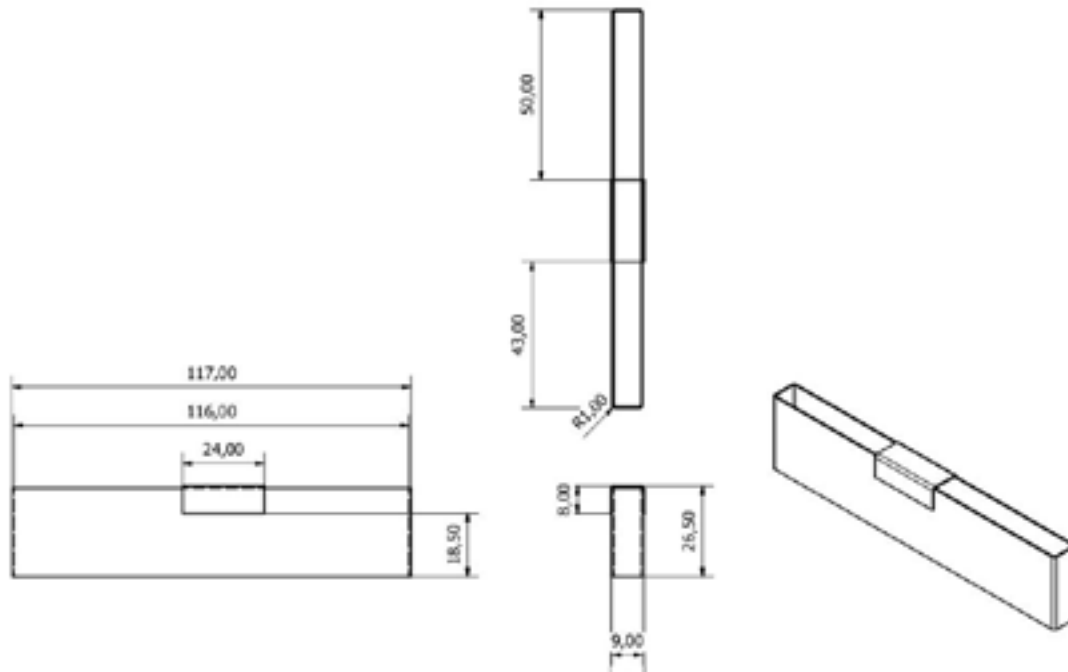

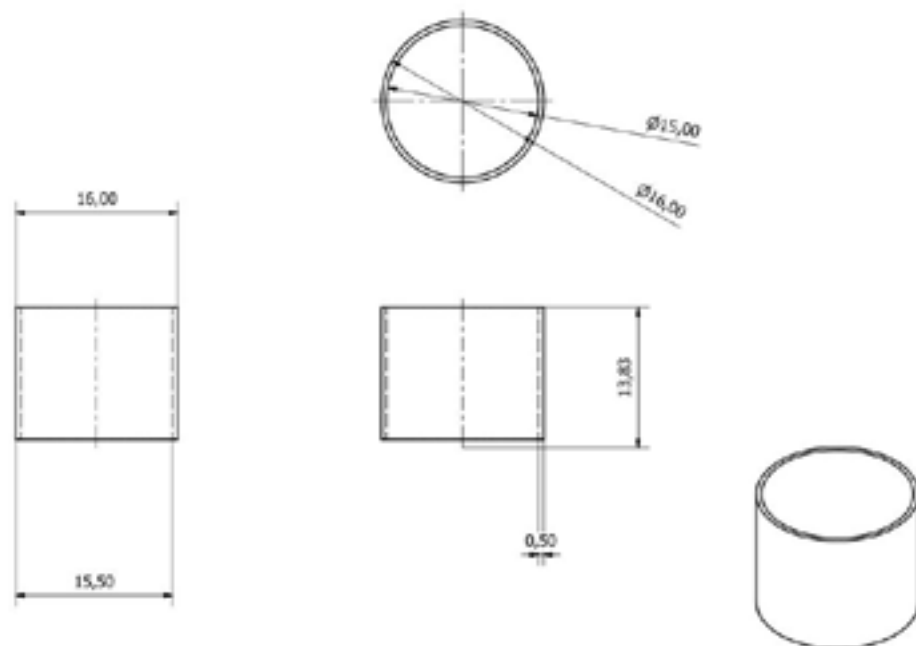
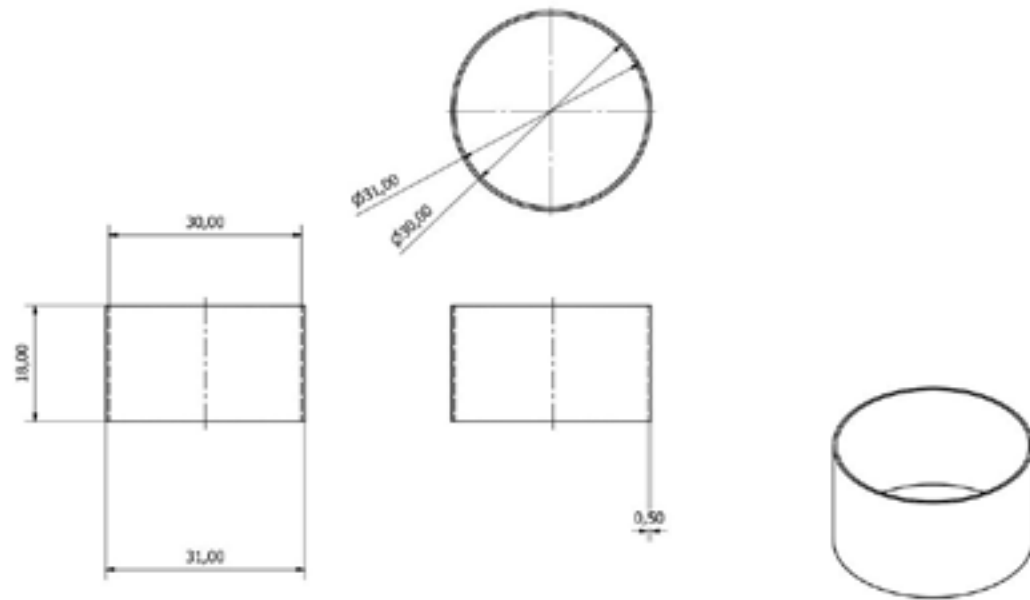

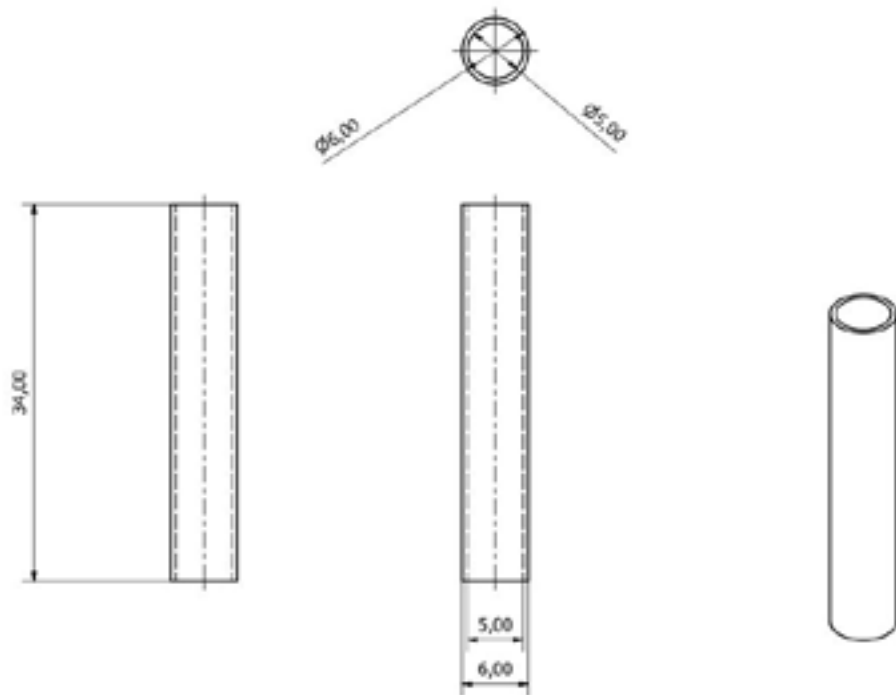
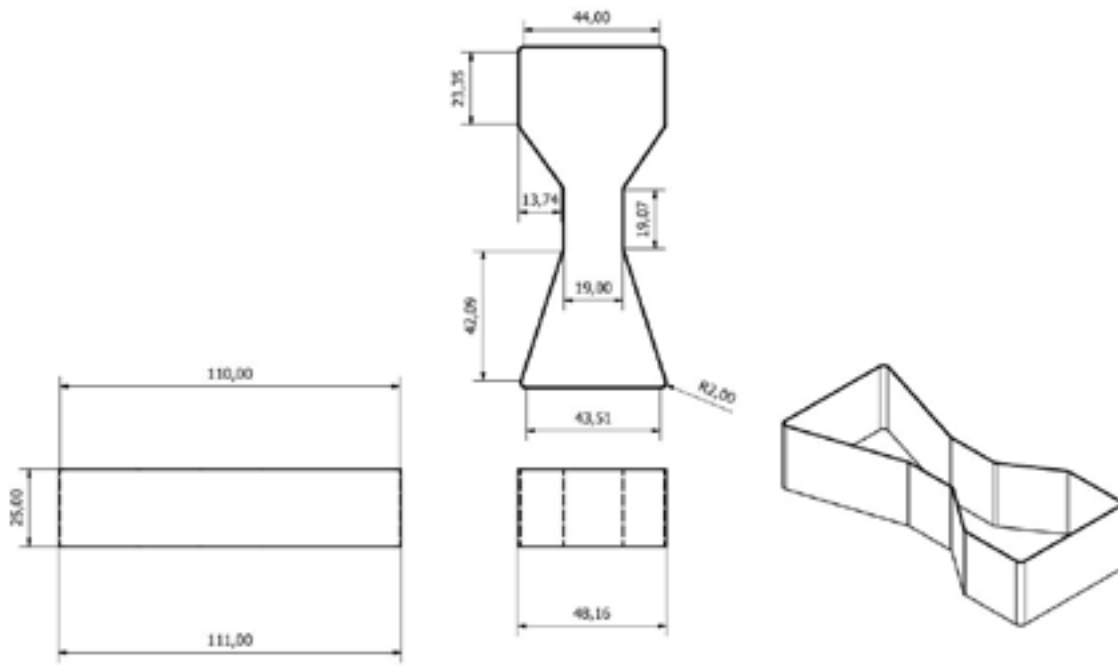

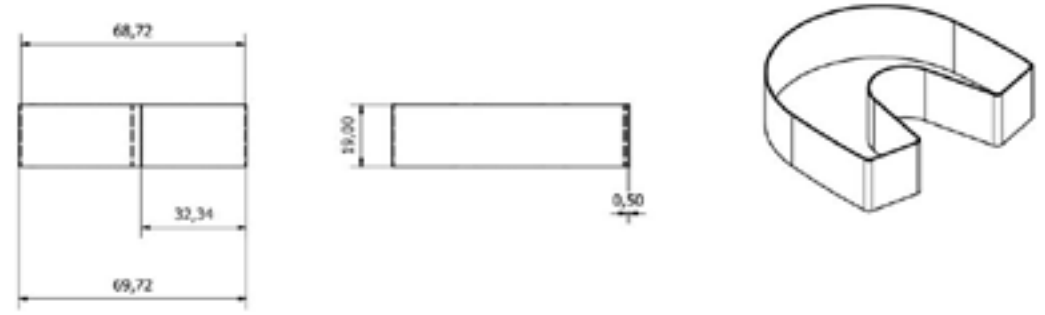
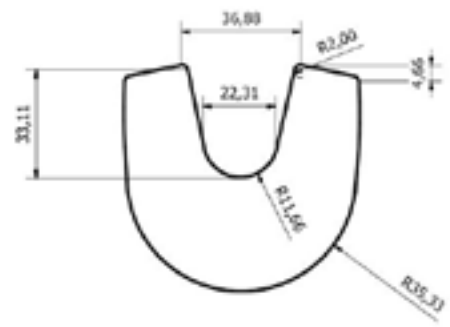
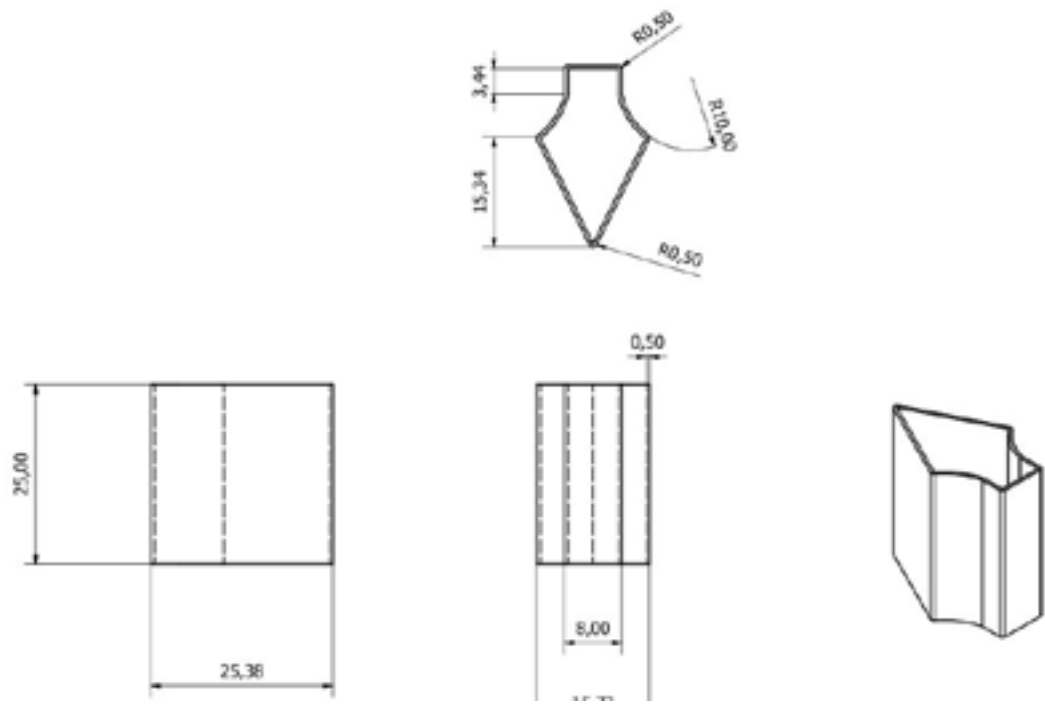

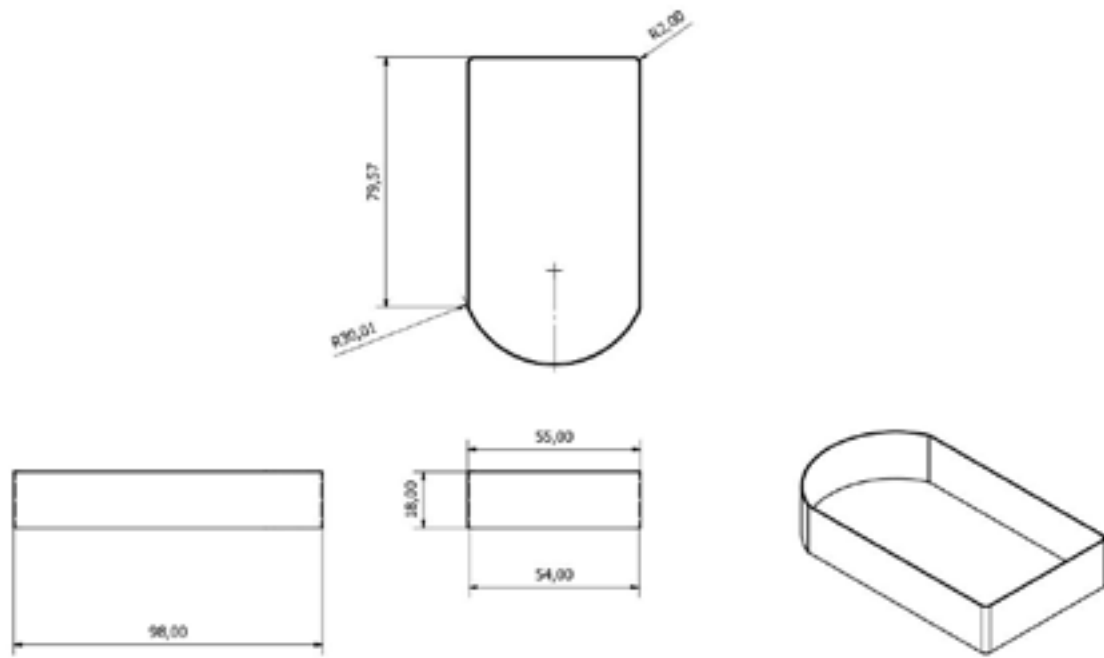

Planos de la matriz

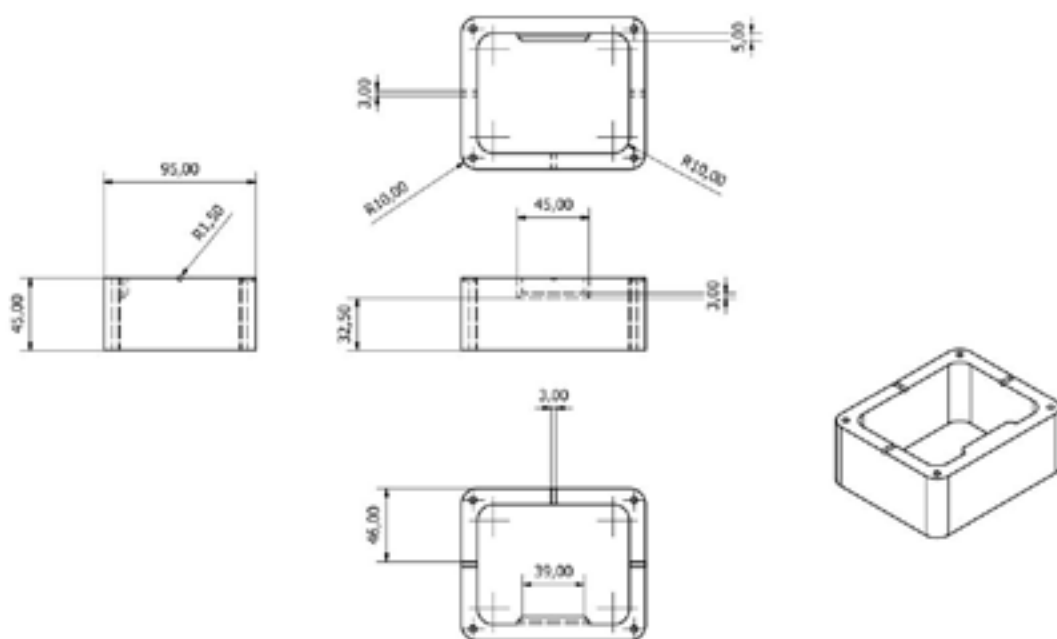
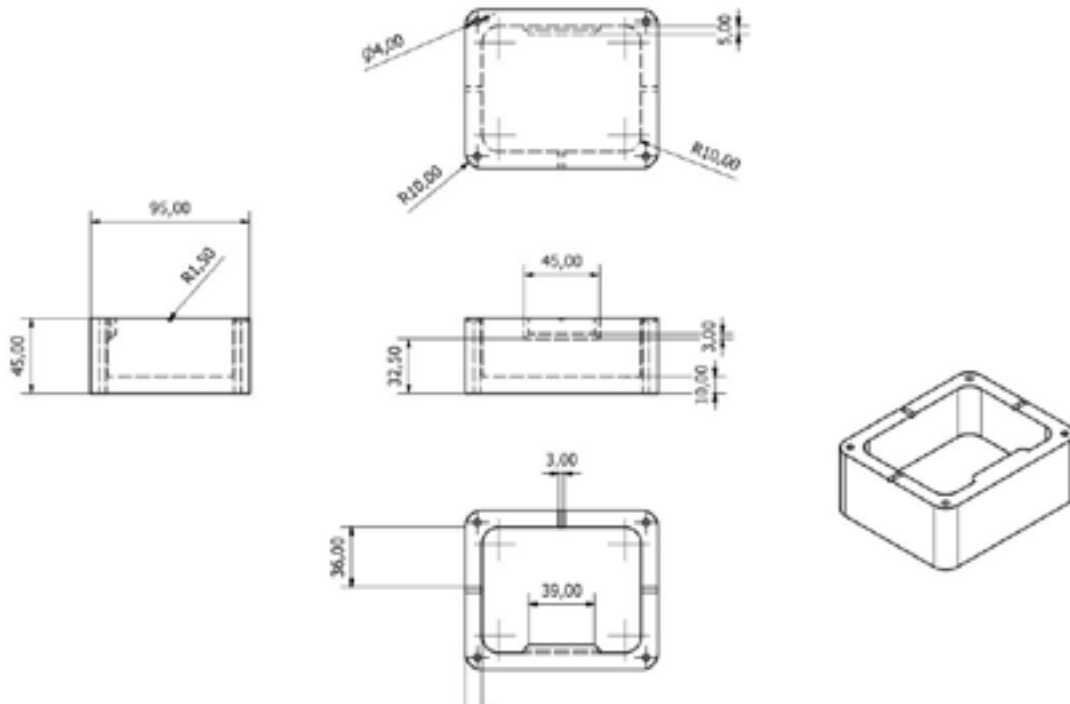



IV

CAPÍTULO

Experimentación

En este punto, la experimentación es un factor primordial para la elaboración de estos productos comestibles, dependerá mucho de la materia prima a utilizar, en este caso el chocolate y el molde de silicona alimentaria.

En esta experimentación hubo diferentes tipos de acabados ya que estos dependieron de la cantidad de leche y de la manteca de cacao que se emplearon en el chocolate, teniendo en cuenta que para fundir el chocolate es recomendable utilizar un método llamado “baño maría” que consta en llenar una olla de agua y hacerla hervir, una vez listo, se coloca otra olla con el chocolate encima con el fin de que el vapor funda el chocolate, después dependerá la cantidad de leche y de manteca de cacao que se coloca para los acabados



Ilustración 27



Ilustración 28



Ilustración 29



Prototipos

En los prototipos se ha ido tomando en cuenta las escalas de la indumentaria con el fin de que la figura este de acuerdo con la vestimenta, en cuanto a la figura se colocó colores en el cabello con el fin de que el producto final tuviera mejores acabados en cuanto a su apariencia. Se le colocó también una base para que el personaje sea más estable y para que en el empaque no se pueda mover.



Ilustración 30



Ilustración 31



Ilustración 32



Descripción de la Empresa

MISKI-Cao es una empresa Cuencana ubicada en la provincia del Azuay en el Ecuador, dedicada a la elaboración y comercialización de chocolates con identidad ecuatoriana.

Nuestro producto se basa en la elaboración y modelado artesanal de figuras tradicionales de la cultura ecuatoriana en chocolate, representando fiestas y tradiciones únicas que caracterizan al Ecuador, utilizando también técnicas de recubrimiento a base de fondant.

Nuestro mayor objetivo es engrandecer el turismo ecuatoriano frente al resto del mundo. Además de mantener vivas tradiciones y fiestas que hacen del Ecuador un lugar pluricultural.

Misión y Visión

Misión

Llegar a ser una empresa referente que apoya a la identidad del Ecuador a través de la venta de souvenirs comestibles donde se pueda resaltar la cultura y principales tradiciones del país para el segmento de mercado al que va dirigido.

Visión

Ser la empresa símbolo de la identidad ecuatoriana siendo reconocida por sus souvenirs comestibles y el valor que estos representan para el país.





Validación

Objetivos de la validación

El objetivo planteado en este proyecto es apoyar al turismo del Ecuador mediante los souvenirs comestibles basados en las fiestas tradicionales más importantes del país.

Las preguntas serán evaluadas a los turistas nacionales como a los extranjeros con el fin de saber si el producto es reconocido por sus rasgos étnicos, las fiestas y la funcionalidad del empaque.

- ¿El personaje y su vestimenta le parece de una fiesta popular o tradicional?
- ¿De acuerdo con la apariencia de la figura puede observar rasgos étnicos del Ecuador?
- ¿Cree usted que elaborar personajes populares y/o tradicionales en chocolate puede ser una nueva propuesta de souvenir?
- ¿Ha consumido alguna vez algún souvenir con identidad cultural?
- ¿Usted cree que este empaque protege al producto?
- ¿Cree usted que este empaque tiene la suficiente información del producto?
- ¿Al momento de transportar este producto cree conveniente este empaque?

Conclusiones

El Ecuador es un país muy rico en tradiciones y cultura, que lo caracterizan al resto de otros países. Es por eso que MISKI-CAO propone apoyar al turismo del país mediante souvenirs comestibles en la cual difunden las fiestas más icónicas del Ecuador.

MISKI-CAO es un proyecto que a largo se piensa seguir trabajando con la identidad y cultura del Ecuador con fin de difundir las riquezas del país tanto a los turistas nacionales como extranjeros.

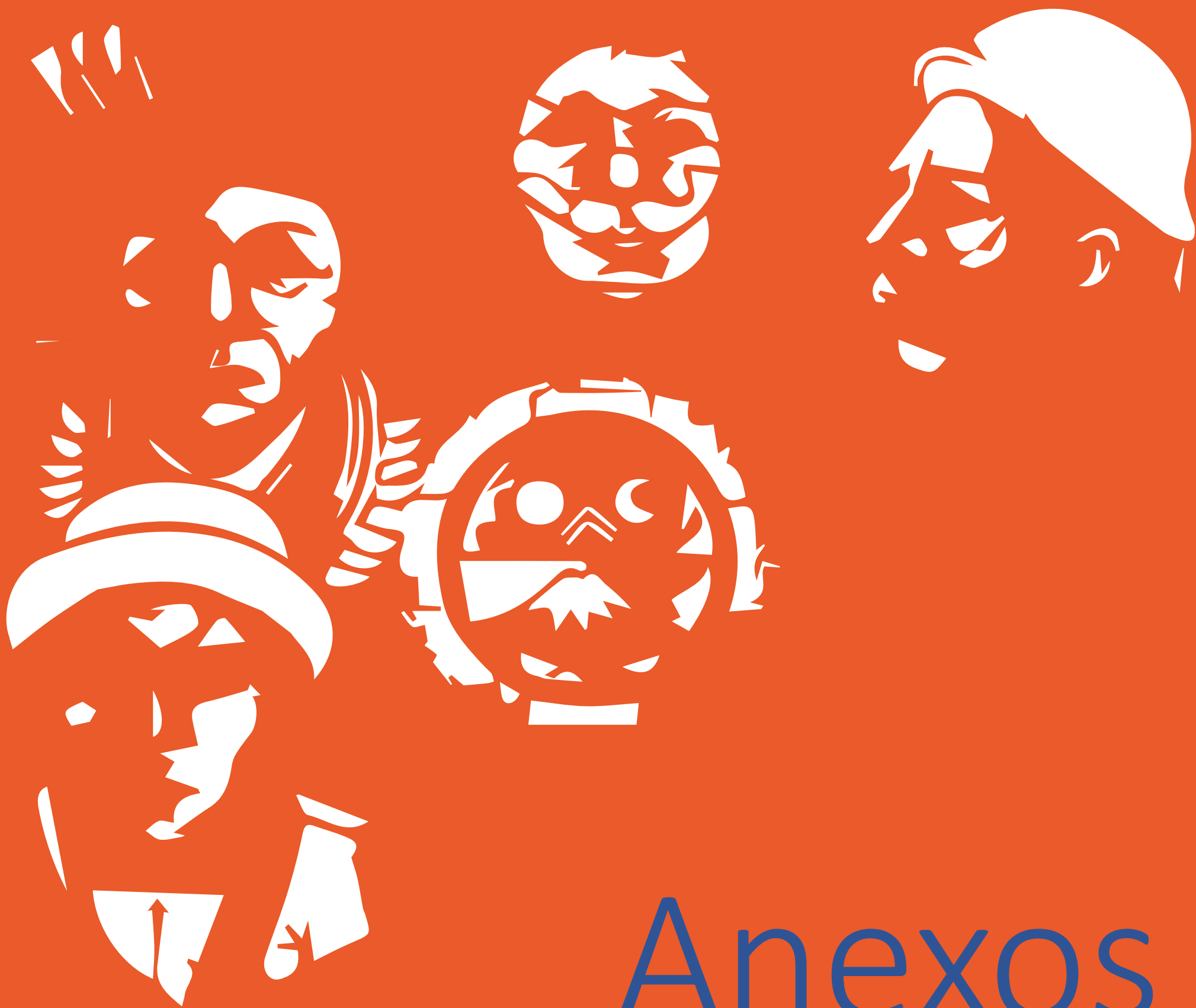

Anexos

Fecha	Denominación	Lugar	Provincia
de enero	Fiesta de Año Nuevo	A nivel nacional	
	Fiesta de la Virgen de Fátima	Comunidad de Pichic, San Lucas	Loja
al 6 de enero	La Diablada	Pujilli	Cotopaxi
		Pillaro	Tungurahua
de enero	Fiesta de Reyes	Cuenca	Azuay
		Salinas de Bolívar	Bolívar
		Calpi	
		Gatazo Grande - Riobamba	Chimborazo
		Riobamba	
		Montecristi	Manabí
		Tisaleo	Tungurahua
		La Magdalena, Quito	Pichincha
	Misa de Fiesta	Tisaleo	Tungurahua
	Misas del Niño	Cuenca	Azuay
	Baile de Máscaras	Chillogallo, Quito	Pichincha
	Adoración al Niño de Isinche	Hacienda Isinche Grande	Cotopaxi
	El Corso de las Flores y de la Alegría	Ambato	Tungurahua
y 8 de enero	El Gobierno de las Mujeres	El Onzole	Esmeraldas
de enero	San Sebastián	Tufiño	Carchi
		Pifo	Pichincha
	El Señor de Cumbe	Cumbe	Azuay

Fecha	Denominación	Lugar	Provincia
Primeros días de febrero	Reis Pishta	Salasaca, Pelileo	Tungurahua
de febrero	Fiesta de la Virgen de la Candelaria	Riobamba	Chimborazo
	Fiesta de la Virgen de la Caridad	Mira	Carchi
		Salasaca, Pelileo	Tungurahua
al 23 de febrero	Pawkar Raymi	Peguiche, Otavalo	Imbabura
de febrero	Señor del Terremoto	Patate	Tungurahua
de febrero	Eventos Cívicos	A nivel nacional	
de febrero	Aniversario de la Batalla de Tarqui o Día del Civismo	A nivel nacional	
	Fiesta de la Chonta o Rito de Uwi	Centros Shuar-Achuar Gualaquiza, Bomboiza	Morona Santiago
	Los Caporales	Salasaca	Tungurahua
Móvil	Carnaval	Guaranda	Bolívar
		San José de Chimbo	
		Cañar	Cañar
		Esmeraldas	Esmeraldas
		Ambato	Tungurahua
		Chilcapamba	
	Totoras		
	San Carlos	Guamote	Chimborazo
	Feria de las Flores y Las Frutas	Ambato	Tungurahua
	Feria de la Cerámica	La Victoria	Cotopaxi
	Desfile	Colta	Chimborazo
	Virgen de Agua Santa de Baños	Baños	Tungurahua
	Miércoles de Ceniza	Chimbo	Bolívar
Fiesta del Cuy	Ricaurte	Azúay	
Coya Raymi (fiesta de la Diosa Luna)			
Inti Raymi (fiesta del Rey Sol)	Cañar	Cañar	

Fecha	Denominación	Lugar	Provincia
de marzo	Festival de la Caña	Atuntaqui	Imbabura
y 4 de marzo	Festival del Durazno, Frutas y Artesanías	Gualaceo	Azuay
de marzo	Estampas Vivas	Atuntaqui	Imbabura
de marzo	Fiesta del Ovo	Ambuquí	Imbabura
de marzo	San José	Ancón	Guayas
de marzo	Equinoccio	San Antonio	Pichincha
de marzo	Festival de la Fruta	Paute	Azuay
Móvil	Domingo de Ramos	Toda la Sierra	
	Semana Santa	A nivel nacional	
	Señor del Buen Suceso, Martes Santo	Riobamba	Chimborazo
	Jesús del Gran Poder, Viernes Santo	Quito	Pichincha
	Fiesta de Corazas	San Rafael	
	Fiesta de los Guioneros (siguiente domingo después de Pascua)	Tabacundo	Pichincha
	Cristo del Consuelo, Viernes Santo	Guayaquil	Guayas
		Turi, Cuenca	Azuay
		San Miguel	Bolívar
		Zaruma	El Oro
		Chachis	Esmeraldas
		Telembí	
		Caranqui	Imbabura
		Cotacachi	
		Saraguro	Loja
		Monte Bombolí, Santo Domingo	Pichincha
Representación del Vía Crucis	Vinces	Los Ríos	
Sábado Santo (de Gloria)	Santo Domingo de los Colorados	Pichincha	

Fecha	Denominación	Lugar	Provincia
de abril	Fiesta de San Vicente	Quero	Tungurahua
de abril	Cantonización de Tulcán	Tulcán	Carchi
de abril	Fundación de la ciudad	Cuenca	Azuay
de abril	Fiesta de la Guitarra y la Manzana	San Bartolomé	Azuay
al 21 de abril	Feria Agrícola, Ganadera, Artesanal e Industrial	Riobamba	Chimborazo
de abril	Fundación de la ciudad	Riobamba	Chimborazo
al 26 de abril	Feria Popular Latinoamericana de Exposición de Artesanías	Ibarra	Imbabura
de abril	Rememoración del Terremoto	Ibarra	Imbabura
	Fiesta de la Chonta	Archidona	Pastaza
3a semana de abril	Fiesta de Mama Monserrat	Cumbre-Totorillas, Cuenca	Azuay
Entre abril y mayo	Corpus Christi	San Andrés	Chimborazo

Fecha	Denominación	Lugar	Provincia
de mayo	Día del Trabajo	A nivel nacional	
de mayo	Señor de la Buena Esperanza		Bolívar
			Carchi
		Checa	Pichincha
de mayo	Programas Místicos	Cuenca	Azuay
de mayo	La Santísima Cruz	Cuenca	Azuay
		Oña	
		Saraguro	Leja
			Varias provincias
de mayo	Provincialización de Esmeraldas	Esmeraldas	Esmeraldas
de mayo	Feria Agropecuaria e Industrial de la Amazonía	El Puyo	Pastaza
de mayo	Aniversario de la Batalla de Pichincha	A nivel nacional	

Fecha	Denominación	Lugar	Provincia
de junio	Fiesta de la Virgen Dolorosa	Engabao, Playas	Guayas
de junio	Aniversario de San Bernabé	Los Bancos	Pichincha
de junio	Fiesta de San Antonio	Simiatug	Bolívar
al 23 de junio	Fiesta del Sol	Ingapirca	Cañar
de junio	Fiesta del Maíz	Sangolquí	Pichincha
	Gallo Compadre	Calpi	Chimborazo
al 27 de junio	Fiesta de San Juan o Inti Raymi	Comunidad de la Bolsa, Otavalo	Imbabura
	Los Danzantes	Comunidad de Ilumán, Otavalo	
de junio	Gallo Compadre	Licán	Chimborazo
	Fiestas de San Juan	Riobamba	
		Cotacachi	Imbabura
	Corpus Christi	Cañar	Cañar
		Pujilí	Cotopaxi
		Salasaca	Tungurahua
	Septenario	Cuenca	Azuay
Azogues		Cañar	
Rama de Gallos	Abatag	Imbabura	
de junio	Fiesta de San Pedro	Recinto Chininvi, Echandia	Bolívar
de junio al 1 de julio	Fiesta Ritual del Inti Raymi, de San Pedro	Comunidad de San Pedro, Cotacachi	Imbabura
y 29 de junio	Representación de Presidente Blanco y Negro	Picoazá, Portoviejo	Manabí
		Alausí	Chimborazo
	Fiestas de San Pedro y San Pablo	Pueblos pescadores	Guayas
		Saraguro	Loja
		Crucita	Manabí
		Manta	
		Pueblos pescadores	Pichincha
		Cayambe	
Pomasqui			
de junio	Fiesta del Apóstol Santiago, El Mayor	Pillaro	Tungurahua
y 30 de junio	Fiesta de San Juan o Inti Raymi	Comunidad de Abatag, San Pablo del Lago, Otavalo	Imbabura
Móvil	Corpus Cristi	Cuenca	Azuay
		Pujilí	Cotopaxi
	Fiesta de la Virgen del Perpetuo Socorro	San José de Minas	Pichincha

Fecha	Denominación	Lugar	Provincia
1ra semana de julio	Virgen de la Consolación	Portovelo	El Oro
de julio	Cantonización de Santo Domingo	Santo Domingo	Pichincha
de julio	Provincialización de Orellana	Coca	Orellana
de julio	Fiesta de la Virgen del Carmen	Zaruma	El Oro
		La Tolita	Esmeraldas
		Lomas de Sargentillo	Guayas
		Ibarra	Imbabura
		Catarama	Los Ríos
		Zamora	Zamora
de julio	Cantonización de Pelileo	Pelileo	Tungurahua
de julio	Paseo del Chagra	Machachi	Pichincha
al 25 de julio	Fundación de la ciudad	Guayaquil	Guayas
de julio	Fiesta del Patrón Santiago	Gualaceo	Azuay
	Natalicio de Simón Bolívar	A nivel nacional	
de julio	Fiesta del Apóstol Santiago, el Mayor	Pillaro	Tungurahua

Fecha	Denominación	Lugar	Provincia
al 31 de agosto	Mes del Arte y la Cultura	Quito	Pichincha
de agosto	Independencia de la ciudad	Esmeraldas	Esmeraldas
al 7 de agosto	Fiesta de la Virgen de las Nieves	Sicalpa	Chimborazo
de agosto	Fiesta de la Virgen de la Chilla		El Oro
de agosto	Festival de la Concha Prieta	Muisne	Esmeraldas
de agosto	Aniversario del Primer Grito de la Independencia	Quito	Pichincha
	Fiesta de San Nicolás y San Lorenzo	Vinces	Los Ríos
de agosto	Santa Clara de Millán	Quito	Pichincha
al 20 de agosto	Fiesta de la Virgen del Cisne	El Cisne	Loja
de agosto	Fiesta de San Jacinto	Yaguachi	Guayas
	Fiesta del Café	Pedernales	Manabí
2ª Semana de agosto	Fiesta de Santa Rosa FERIA del Langostino	Santa Rosa	El Oro
de agosto	Fiesta de la Virgen de la Dolorosa	Valle del Chota	Imbabura
de agosto	Fiesta de la Virgen del Camino	Nono	Pichincha
de agosto	Fiesta de Santa Rosa de Lima	Riobamba	Chimborazo
de agosto	Fiesta del «Yamor de Oro»	Otavalo	Imbabura
de agosto	Fiesta de Sara Raymi San Antonio de Padua	Salasaca	Tungurahua

Fecha	Denominación	Lugar	Provincia
de septiembre	La Flor de Septiembre	Portoviejo	Manabí
de septiembre	Fiesta del Yamor	Otavalo	Imbabura
al 15 de septiembre	Homenaje a la Virgen del Cinto	El Cinto	Pichincha
al 14 de septiembre	Fiesta de la Jora	Cotacachi	Imbabura
de septiembre	La Virgen de Chilla		El Oro
	La Virgen de Guayco	Chimbo	Bolívar
y 9 de septiembre	Fiestas Populares	Sangolquí	Pichincha
	Feria Agropecuaria	Macará	Loja
al 16 de septiembre	Feria Agrícola	Milagro	Guayas
al 24 de septiembre	Virgen de las Mercedes	Babahoyo Quevedo	Los Ríos
de septiembre	Fundación de la ciudad	Ibarra	Imbabura
de septiembre	Virgen de las Mercedes	Latacunga	Cotopaxi
al 26 de septiembre	Feria Mundial del Banano	Machala	El Oro
de septiembre	Fundación de la ciudad	Esmeraldas	Esmeraldas
	Encuentro «La Siembra» Señor de los Milagros	Gualaceo	Azuay
y 24 de septiembre	Mama Negra	Latacunga	Cotopaxi
	Feria de la Producción	Piñas	El Oro
de septiembre	Fiesta de la Virgen de las Mercedes	Piñas	El Oro
		Portoviejo	Manabí
		Quito	Pichincha
	Fiesta de San Bartolomé	San Bartolomé	Azuay
al 28 de septiembre	Fiesta de los Lagos	Ibarra	Imbabura
de septiembre	Día de la Bandera	A nivel nacional	
de septiembre	Fiesta de la Caña de Azúcar	Santa Isabel	Azuay
	Fiesta de San Roque	Junín	Manabí
de septiembre	Fiesta del Maíz y el Turismo	Machachi	Pichincha

Fecha	Denominación	Lugar	Provincia
1er domingo de octubre	Día de la Negritud	Esmeraldas	Esmeraldas
de octubre	Fundación de la ciudad	Ibarra	Imbabura
	Rodeo Montubio	Olmedo	Manabí
de octubre	Fiesta del Señor de los Milagros	Parroquia Nulti	Azuay
de octubre	San Jerónimo	Píntag	Pichincha
al 8 de octubre	Feria del Cacao	Pasaje	El Oro
de octubre	Independencia de la ciudad	Guayaquil	Guayas
	Feria de Durán	Durán	
de octubre	Día de la Raza	A nivel nacional	
		Esmeraldas	Esmeraldas
		Guayaquil	Guayas
		Babahoyo	Los Ríos
		Ambato	Tungurahua
		El Puyo	Pastaza
	Rodeo Montubio	Vinces	Los Ríos
al 23 de octubre	Fiesta de San Lucas	Llacao	Azuay
de octubre	Feria del Comercio	Manta	Manabí
de octubre	Virgen del Rosario	Comunidad de Cochahuaico, Biblián	Cañar
Móvil	Santa Lucía	Tisaleo	Tungurahua

Fecha	Denominación	Lugar	Provincia
de noviembre	Festival Acústico «Noche Veneciana»	Vinces	Los Ríos
	Fiesta de La Virgen de Santa Rita	Barreiro	Los Ríos
al 3 de noviembre	Fiesta de las almas	Buenaventura	Cotopaxi
de noviembre	Día de los Difuntos	A nivel nacional	
de noviembre	Independencia de la ciudad	Cuenca	Azuay
	Fiesta de la Mama Negra	Latacunga	Cotopaxi
	San Martín de Porres		Esmeraldas
de noviembre	Cantonización de Manta	Manta	Manabí
al 8 de noviembre	Feria Agropecuaria Cantonización	Piñas	El Oro
de noviembre	Fiesta de la Virgen de Monserrate		Manabí
	Fiesta de la Virgen del Quinche	El Quinche	Pichincha
de noviembre	Fiesta del Señor de los Milagros	Girón	Azuay
	Feria de Toros		

Fecha	Denominación	Lugar	Provincia
al 6 de diciembre	Fundación de la ciudad	Quito	Pichincha
de diciembre	Fiesta de la Virgen de Guano, Mama Punlli	Guano	Chimborazo
de diciembre	Navidad Chigualo	Varias ciudades	Manabí
de diciembre	Navidad	A nivel nacional	
	La Fiesta de Navidad	Saraguro	Loja
	Pase del Niño	Varias ciudades	Azuay
de diciembre	Fiesta de Inocentes	Quito	Pichincha
de diciembre	Fiesta de Fin de Año	A nivel nacional	

Preguntas

¿De acuerdo con la apariencia de la figura puede observar rasgos étnicos del Ecuador?



- Sí
- No

¿El personaje y su vestimenta le parece de una fiesta popular o tradicional?



- Popular
- Tradicional

¿Cree usted que elaborar personajes populares y/o tradicionales en chocolate puede ser una nueva propuesta de souvenir/recuerdo ?

- Sí
- No
- Tal vez

¿Ha consumido alguna vez algún souvenir con identidad cultural?

- Sí
- No
- Tal vez

¿Usted cree que este empaque protege al producto?



- Sí
- No

¿Cree usted que este empaque tiene la suficiente información del producto?



- Sí
- No
- Tal vez

¿Al momento de transportar este producto cree conveniente este empaque?



- Sí
- No
- Tal vez

Respuestas

¿De acuerdo con la apariencia de la figura puede observar rasgos étnicos del Ecuador?
14 respuestas

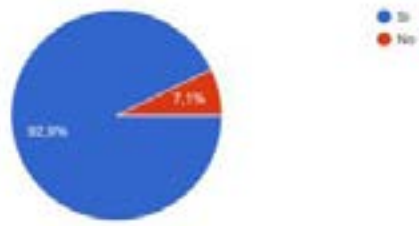

¿El personaje y su vestimenta le parece de una fiesta popular o tradicional?
14 respuestas

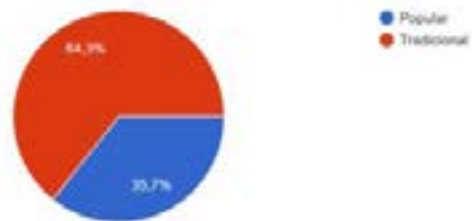

¿Cree usted que elaborar personajes populares y/o tradicionales en chocolate puede ser una nueva propuesta de souvenir/recuerdo?
14 respuestas

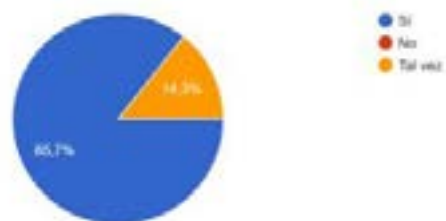

¿Ha consumido alguna vez algún souvenir con identidad cultural?
14 respuestas

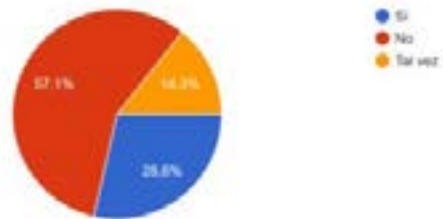

¿Usted cree que este empaque protege al producto?
14 respuestas



¿Cree usted que este empaque tiene la suficiente información del producto?
14 respuestas



¿Al momento de transportar este producto cree conveniente este empaque?
14 respuestas





Cuenca, junio 27 de 2021

Diseñadora

Genoveva Malo Toral, Mgt.

DECANA DE LA FACULTAD DE DISEÑO

Su despacho.

De mi consideración:

Yo, Sigüenza Lazo Luis Adrian, con código 80320, estudiante de la carrera de Diseño de Objetos, de la Facultad de Diseño, Arquitectura y Arte, solicito a usted comedidamente se sirva autorizar y fijar fecha de sustentación para mi proyecto de fin de carrera titulado:

Diseño de souvenirs comestibles basado en las fiestas tradicionales del Ecuador.

,

en razón de que a la presente fecha he cumplido con todos los prerrequisitos para dicha sustentación.

Atentamente.

Sigüenza Lazo Luis Adrian

80320

luissiguenza@es.uazuay.edu.ec

Informe favorable del Director

UNIVERSIDAD DEL AZUAY

FACULTAD DE DISEÑO, ARQUITECTURA Y ARTE

INFORME AVAL DEL DIRECTOR/A DEL PROYECTO DE TITULACIÓN PARA PROCEDER A SUSTENTACIÓN PÚBLICA

DATOS DEL PROYECTO DE TITULACIÓN:

AUTOR/A:	Sigüenza Lazo Luis Adrian	Código: 80320
DIRECTOR/A:	Dis. Alfredo Cabrera Chiriboga Mgt.	
ESCUELA:	Diseño de Objetos	
TÍTULO PROYECTO:	Diseño de souvenirs comestibles basado en las fiestas tradicionales del Ecuador.	
SUBTÍTULO PROYECTO:		

Yo, **Dis. Alfredo Cabrera Chiriboga Mgt.** en calidad de Director/a del Proyecto de Titulación

Diseño de souvenirs comestibles basado en las fiestas tradicionales del Ecuador.

Emito informe favorable del mismo, avalando tanto su contenido como la calidad de presentación, pudiendo iniciarse el proceso de sustentación pública.

Dis. Alfredo Cabrera Chiriboga Mgt.S
Director

Sigüenza Lazo Luis Adrian
80320
Alumno - autor

Cuenca, 25/06/2021



Bibliografia

Bibliografía

- Agencia Q4 Blog de Marketing. (3 de Junio de 2019). *Producción de souvenir, excelente elección o dinero arrojado al viento?* Obtenido de <http://www.agenciaq4.es/produccion-de-souvenirs-excelente-eleccion-o-dinero-arrojado-al-viento>
- America Vive. (9 de Noviembre de 2020). *Una adicción diferente y elegante de comer chocolate.* Obtenido de <https://www.facebook.com/watch/?v=797240917788659>
- Arrebola, J. L. (1 de junio de 1983). *la decisión de compra del turista-consumidor.* Obtenido de Archivo PDF: <https://dialnet.unirioja.es/servlet/articulo?codigo=5307159>
- Cepeda Ortega, J. (2018). *UNA APROXIMACIÓN AL CONCEPTO DE IDENTIDAD CULTURAL A PARTIR DE EXPERIENCIAS: EL PATRIMONIO Y LA EDUCACIÓN.* Obtenido de Archivo PDF: <https://doi.org/10.24197/trp.31.2018.244-262>
- Cocina y vino. (8 de Febrero de 2017). *Amezaiku: el antiguo arte de soplar y moldear caramelo.* Obtenido de <https://www.cocinayvino.com/en-la-cocina/especiales/amezaiku-antiguo-arte-soplar-moldear-caramelo/>
- Crozariol, N. (Agosto de 2020). *EL COMPORTAMIENTO DE COMPRA DE RECUERDOS GASTRONÓMICOS.* Obtenido de https://comum.rcaap.pt/bitstream/10400.26/33780/1/natalie_crozariol.pdf
- de Mello, C. I. (21 de Agosto de 2017). *El Souvenir Artesanal y la producción de la imagen del lugar turístico .* Obtenido de Archivo PDF: <https://www.redalyc.org/pdf/1807/180738583001.pdf>
- Delgado, D. C. (2011). Elavoración artesanal de nuevos bombones y trufas con chocolate. *Universidad de Cuenca* , 26-31.
- Echeverri, L. (16 de Mayo de 2013). *Marca ciudad como estrategia de marketing en New York y Bogotá.* Obtenido de Archivo PDF: <http://doccdn.simplesite.com/d/a8/e1/284852682200768936/8ba68f33-2585-4901-b6db-142b54d-4f999/4%2BMarketing%2Bde%2Bciudades.pdf>
- El Comercio. (11 de Diciembre de 2016). *El campesino ecuatoriano que se convirtió en el “mejor chocolate del mundo”.* Obtenido de <https://www.elcomercio.com/actualidad/ecuatoriano-mejor-chocolatero-mundo-pacari.html>
- El Comercio. (13 de Septiembre de 2019). *Mattel presenta nuevas Barbie Catrina para rendir tributo a la celebración del día de los muertos en México.* . Obtenido de <https://www.elcomercio.com/tendencias/mattel-barbie-catrina-dia-muertos.html>
- El Diario. (30 de Enero de 2016). *las 10 fiestas populares.* Obtenido de <https://www.eldiario.ec/noticias-manabi-ecuador/380586-las-10-fiestas-populares/>
- Have a giff day. (31 de Marzo de 2013). *Designer Souvenirs en Maison&Objet.* Obtenido de <http://www.designersouvenirs.com/blogs/noticias>
- INSTITUTO NACIONAL DE PATRIMONIO CULTURAL . (13 de Julio de 2017). *Patrimonios Inmateriales del Ecuador.* Obtenido de <https://www.patrimoniocultural.gob.ec/patrimonios-inmateriales-del-ecuador/#326>
- Instituto Nacional de Patrimonio Cultural. (30 de Noviembre de 2017). *LA FIESTA DE LAS OCTAVAS DEL CORPUS CHRISTI O DEL DANZANTE.* Obtenido de <https://www.patrimoniocultural.gob.ec/la-fiesta-de-las-octavas-del-copus-christi-o-del-danzante/>
- Juan Ignacio Pulido, M. d. (2013). *Turismo Cultural.* España: Síntesis.

- Lavín, A. (6 de Septiembre de 2018). *La muñeca otomí que es patrimonio cultural de Querétaro (México)*. . Obtenido de <https://matadornetwork.com/es/muneca-otomi-patrimonio-cultural-de-queretaro/>
- Masset, J. (2 de Mayo de 2020). *Significados de los recuerdos turísticos: de la experiencia de las vacaciones a la vida cotidiana*. Obtenido de <https://journals.sagepub.com/doi/full/10.1177/0047287520915284>
- Medeiros, M. L., Horodyski, G. S., & Passador, J. L. (24 de Mayo de 2017). *Souvenirs gastronômicos na percepção do turista: o caso do queijo minas artesanal do serro*. Obtenido de <http://dx.doi.org/10.7784/rbtur.v11i2.1307>
- Ministerio de Turismo. (12 de Junio de 2013). *La gastronomía ecuatoriana al alcance de todos*. Obtenido de <https://www.turismo.gob.ec/la-gastronomia-ecuatoriana-al-alcance-de-todos/>
- Ministerio de Turismo. (22 de 11 de 2018). *Gastronomía ecuatoriana entre las mejores del mundo*. Obtenido de <https://www.turismo.gob.ec/gastronomia-ecuatoriana-entre-las-mejores-del-mundo/>
- Montalvo, M. E. (Septiembre de 2011). *ECUADOR DE EXPORTADOR DEL MEJOR CACAO DEL MUNDO*. Obtenido de Archivo Pdf: <https://repositorio.flacsoandes.edu.ec/bitstream/10469/6407/2/TFLACSO-2011MEBM.pdf>
- Mott. (16 de Febrero de 2016). *Muñecos de Lego inspirados en Folklore peruano*. Obtenido de <https://mott.pe/noticias/muñecos-de-lego-inspirados-en-folklore-peruano/>
- Noviplast. (14 de Mayo de 2014). *Cauchos de Silicona*. Obtenido de <http://www.noviplast.com.ar/caucho%20de%20siliconas.htm>
- Petit-Laurent, C. (7 de Febrero de 2013). *IDENTIDAD CULTURAL EN EL OBJETO Y DISEÑO DE SOUVENIRS*. Obtenido de Archivo PDF: <https://eprints.ucm.es/id/eprint/22913/>
- R., i. A. (1995). Procesos de transformación de plásticos por inyección: aplicaciones en materiales de ingeniería. *REVISTA DE PLASTICOS MODERNOS*, Vol. 57, No. 396, p. 911-916.
- R., M., & M, C. (2017). Diseño y fabricación de un molde de termoformado utilizando herramientas CAD/CAE. *Revista de la facultad de ingeniería/ Caracas*, 01-03.
- Revista Brasileira de Pesquisa en turismo. (2017). Souvenirs gastronômicos na percepção do turista: o caso do queijo minas artesanal do serro. *RB TUR*, 349/350/351.
- Revista PUCE. (3 de Noviembre de 2015). *LA CONSTRUCCIÓN DEL DISCURSO SOBRE PATRIMONIO INMATERIAL Y LAS POLÍTICAS CULTURALES EN EL ECUADOR*. Obtenido de Archivo PDF: <http://www.revistapuce.edu.ec/index.php/revpuce/article/view/2/25>
- UNESCO. (11 de Mayo de 2017). *que es el patrimonio cultural inmaterial?* Obtenido de <https://ich.unesco.org/es/que-es-el-patrimonio-inmaterial-00003>
- Valarezo, J. P. (2009). *La fiesta popular tradicional del Ecuador*. Quito: Ministerio de Cultura.