



**UNIVERSIDAD  
DEL AZUAY**

**FACULTAD DE  
DISEÑO  
ARQUITECTURA  
Y ARTE**

**ESCUELA DE DISEÑO DE INTERIORES**

Trabajo de Graduación previo a la obtención del título de  
**DISEÑADORA DE INTERIORES**

**APLICACIÓN DE LA NEUROARQUITECTURA COMO  
ESTRATEGIA DE DISEÑO INTERIOR EN EL CENTRO  
DE REPOSO Y ADICCIONES, HOSPITAL PSIQUIÁTRICO  
HUMBERTO UGALDE CAMACHO**

Autoras:

**María Emilia Amoroso  
Doménica Carchi**

Directora:

**Arq. Manuela Cordero Salcedo**

**Cuenca – Ecuador  
2021**



## **ESCUELA DE DISEÑO DE INTERIORES**

Trabajo de Graduación previo a la obtención del título de  
**DISEÑADORA DE INTERIORES**

**APLICACIÓN DE LA NEUROARQUITECTURA COMO  
ESTRATEGIA DE DISEÑO INTERIOR EN EL CENTRO  
DE REPOSO Y ADICCIONES, HOSPITAL PSIQUIÁTRICO  
HUMBERTO UGALDE CAMACHO**

Autoras:

**María Emilia Amoroso  
Domélica Carchi**

Directora:

**Arq. Manuela Cordero Salcedo**

**Cuenca – Ecuador  
2021**

## **DEDICATORIA**

Dedico este trabajo a mi familia y a todas y cada una de las personas que con su esfuerzo y sacrificio han sabido guiar y apoyarme a lo largo de mis estudios, y en especial a mi madre, Jinna, por su permanente apoyo y, sobre todo, el amor incondicional con el cual ha sabido acompañarme en las alegrías y dificultades de mi vida.

**Doménica**

Esta tesis va dedicada principalmente a mis padres, gracias mamá, gracias papá, por siempre creer en mí, por haber sido un ejemplo y modelo a seguir, gracias por enseñarme a vivir con humildad, siempre con la frente en alto, por haberme forjado como la persona que soy actualmente, muchos de mis logros se los debo a ustedes. También le dedicó a mi hermano Lucas quien fue mi cómplice y mi constante compañía en las madrugadas, y de quien espero ser su ejemplo, su guía y su modelo de superación.

A mi segunda mamá, Janeth Amoroso quien estuvo en cada paso que di, quien me guio y apoyó a seguir adelante y culminar esta etapa siempre con un consejo y una palabra de amor y superación.

A mi abuela Débora por guiarme con la palabra de Dios.

Finalmente le dedicó a Elisa y Ricardo que fueron un pilar fundamental para mí en todo este proceso.

**Emilia**

## AGRADECIMIENTO

El desarrollo de este trabajo ha involucrado a muchas personas e instituciones que de una u otra manera han colaborado para que hayamos tenido un final satisfactorio. En tal virtud quiero agradecer, en primer lugar a Dios, por darme la sabiduría, la fortaleza y la capacidad para afrontar este reto, luego, de manera especial, a nuestra Directora Manuela Cordero y al Tribunal por su valioso aporte y conocimientos, al personal del Hospital Psiquiátrico Humberto Ugalde Camacho por abrirnos sus puertas y brindarnos la oportunidad de llevar adelante nuestro proyecto, y, a María Emilia, mi compañera y amiga, con quien hemos compartido esta gran experiencia de crecimiento y desarrollo profesional.

**Doménica**

## AGRADECIMIENTO

Afortunadamente tengo la dicha de decir que tuve a muchas personas a mi espalda durante todo este proceso, personas que me empujaron a seguir adelante.

Quiero empezar agradeciendo a Dios por haberme bendecido con una familia admirable y unida, quienes han creído en mí siempre, gracias a mis tías (Lourdes y Gimena) y mis tíos (Milton y Jaime), el amor que me han sabido dar siempre es algo que me motivo a seguir adelante y son un ejemplo para mí.

A mi compañera de tesis Doménica que se convirtió en mi amiga y en un apoyo incondicional.

Agradezco a mi querida Universidad del Azuay la cual se convirtió en mi segundo hogar y me regaló otra familia de corazón, gracias a mi amiga Camila que estuvo pendiente de mí y de cada entrega, gracias por las personas que conocí y que se convirtieron en mis amigos y amigas que ahora puedo llamarlos colegas, agradecerle a la universidad porque me regaló experiencias inolvidables que me formó no solo como profesional sino también como persona, la linda relación con respeto que tuve en las aulas de clase y especialmente a la Arq. Manuela Cordero como nuestra directora de tesis, al Arq. Leonardo Bustos que me conoció desde el primer día de clases y al Arq. Carlos Contreras que me enseñó a ser una buena profesional, son profesionales admirables y agradezco que hayan sido mis mentores.

**Emilia**

## RESUMEN

Los espacios para la rehabilitación y la salud son un importante campo de estudio en el área del diseño de interiores debido a la relevancia, cada vez mayor, que se otorga a la relación: bienestar de los pacientes, tratamiento y espacio. El presente trabajo centra su desarrollo en el Hospital Psiquiátrico Humberto Ugalde Camacho, Centro de Recuperación de Adicciones – C.R.A., en la ciudad de Cuenca, en donde se plantea el rediseño de áreas comunes y habitaciones desde una perspectiva de la neuroarquitectura, a fin de dotar a pacientes y personal sanitario de espacios eficientes, cómodos y confortables que favorezcan el ambiente de recuperación.

**Palabras Clave:**

Neuroarquitectura – Salud mental – Rehabilitación – Diseño interior

## ABSTRACT

Spaces for rehabilitation and health are an essential field of study for interior design due to the increasing importance given to the relationship: The well-being of patients, treatment, and space. The present work focuses on the current situation of the Humberto Ugalde C. Psychiatric Hospital. Addiction Recovery Center in the city of Cuenca, where the redesign of common areas and rooms is proposed from the neuroarchitecture to provide patients and staff on efficient and comfortable spaces that favor the recovery environment.

**Keywords:**

Neuroarchitecture - Mental health – Rehabilitation - Interior design

## TABLA DE CONTENIDO

DEDICATORIA  
AGRADECIMIENTO  
AGRADECIMIENTO  
RESUMEN  
ABSTRACT  
OBJETIVO GENERAL  
OBJETIVO ESPECÍFICO  
INTRODUCCIÓN

### 1 MARCO TEÓRICO

1.1	Introducción	14
1.2.	Alcoholismo y drogadicción	15
1.2.1.	Alcoholismo	15
1.2.2.	Drogadicción	15
1.3.	Centros de Rehabilitación de Adicciones	16
1.3.1.	Condiciones que debe cumplir un centro de rehabilitación	17
1.4	El papel de la Neuroarquitectura, en la rehabilitación de personas con adicciones.	18
1.5.	Psicología del color	20
1.6.	Factores que inciden sobre la percepción del espacio desde la Neuroarquitectura	20

### 2 DIAGNÓSTICO

2.1.	Introducción	26
2.2.	Estudios de casos Homólogos	26
2.2.1.	Homólogo 1. Proyecto Home Galicia Centro de Rehabilitación	26

2.2.2.	Homólogo 2, Proyecto Recal	29
2.2.3.	Homólogo 3. Centro de Investigación y Tratamiento de las Adicciones (CITA)	31
2.3.	Resultado de las entrevistas	32
2.4.	Caso de Estudio: Centro de Reposo y Adicciones Hospital Psiquiátrico Humberto Ugalde Camacho, Cuenca, Ecuador.	32
2.4.1.	Datos generales de emplazamiento	34
2.4.2.	Zonas y espacios existentes del Hospital Centro de Reposo y Adicciones Hospital Psiquiátrico Humberto Ugalde Camacho	35
2.4.3.	Análisis espacial y de estado de conservación del Hospital Psiquiátrico Humberto Ugalde Camacho.	38

### 3 PROGRAMACIÓN

3.1.	Introducción	46
3.2.	Condicionantes de diseño	46
3.2.1.	Condicionantes funcionales:	47
3.2.2.	Condicionantes Tecnológicos:	47
3.2.3.	Condicionantes expresivos:	47
3.3.	Programa Arquitectónico	48
3.4.	Criterios de Diseño	64
3.4.1.	Criterios de Diseño Funcionales:	64
3.4.2.	Criterios funcionales por espacios.	64
3.4.3.	Criterios de Diseño Expresivos:	65
3.4.4.	Criterios de diseño por áreas	65
3.4.5.	Criterios de Diseño Tecnológicos:	66
3.4.6.	Criterios De Diseño Por Áreas	66
3.5.	Bocetos con respuesta a los criterios de diseño	67

## 4 PROYECTO DE DISEÑO

4.1.	Introducción	72
4.2.	Modelo Conceptual	73
4.3.	Presupuesto	74
4.4	Representación del proyecto de diseño.	76
4.5	Documentación técnica	98

DOCUMENTACIÓN TECNICA

CONCLUSIONES

RECOMENDACIONES

BIBLIOGRAFÍA

CRÉDITO DE IMÁGENES

CREDITO DE IMÁGENES

ÍNDICE DE TABLAS

ANEXOS

## OBJETIVO GENERAL

Desarrollar un proyecto de diseño interior que integre aspectos de la neuroarquitectura con la finalidad de aportar en el proceso de rehabilitación de los pacientes del Centro de Rehabilitación y Reposo C.R.A.

## OBJETIVO ESPECÍFICO

- Analizar las formas de tratamiento en los pacientes del Centro de Rehabilitación y Reposo C.R.A. y la relación que estas tienen con el espacio.
- 
- Definir estrategias de diseño de interiores a partir del estudio de la neuroarquitectura.
- 
- Desarrollar una propuesta de diseño de interior a partir de la aplicación de estrategias de diseño basado en la neuroarquitectura.

## INTRODUCCIÓN

Desde hace algunos años, en nuestro país, los tratamientos para los diferentes tipos de adicciones han sido un tema de interés social, pues cada vez aumenta el número de personas que han “caído” o han sido víctimas de este problema social; ante esta situación, la ciencia ha planteado una serie de alternativas desde diferentes ámbitos como por ejemplo el médico, el psicológico el social, etc., que, con el paso del tiempo han ido evolucionando; son muchos los factores que se han analizado, considerado y aplicado, que han ayudado para mejorar este tipo de tratamientos y la consecuente mejora de los pacientes, sin embargo no es un tema concluido, ni mucho menos, pues se pueden seguir incorporando otros elementos, desde otras áreas como es el tema de este trabajo que pueden aportar de una manera significativa a estos tratamientos.

Por otro lado, con el paso del tiempo las tendencias van cambiando y el diseño de interiores ha ido adaptando diferentes formas y estilos para convertir lugares tradicionales y de uso cotidiano en espacios que pueden generar sensaciones de bienestar y tranquilidad de las personas que habitan o permanecen en ellos.

Así también, hemos incorporado elementos de la neuroarquitectura en nuestro trabajo, pues esta ha basado sus investigaciones y aplicaciones, en cómo los espacios arquitectónicos pueden afectar la mente de las personas e implícitamente su estado de ánimo. En este sentido, nuestro interés se orienta en analizar e identificar las mejores alternativas de diseño de tal manera que las personas puedan tener una sensación de bienestar y mejoras en su rendimiento enfrentando además situaciones de estrés y depresión.

El presente trabajo de tesis **“Aplicación de la neuroarquitectura como estrategia de diseño interior en el Centro de Reposo y Adicciones, Hospital Psiquiátrico Humberto Ugalde Camacho”** aborda principalmente la relación e influencia que tienen los espacios con el estado de ánimo y las emociones de las personas, la aplicación de la neuroarquitectura en la creación de espacios que ayuden a un ambiente terapéutico idóneo, introduciendo los conceptos de la neuroarquitectura en diseños que proporcionen estados anímicos de estabilidad y salud.





# Capítulo I

# Marco Teórico

## 1.1 Introducción

En este primer capítulo se realizará una panorámica respecto a la problemática del alcoholismo y la drogadicción y la manera en la que las sociedades han abordado la necesaria rehabilitación de las personas que sufren de adicciones. Abordaremos algunos elementos históricos que nos permitan conocer los Centros de Rehabilitación, considerados claves en el tratamiento médico y psicológico de adicciones. Así también el capítulo revisa datos relacionados a los Centros de Rehabilitación en el Ecuador y sus características y la reglamentación vigente sobre estas infraestructuras sanitarias, se revisarán las condiciones y características, establecidas desde el Ministerio de Salud del Ecuador, que estos espacios deben cumplir para un adecuado funcionamiento.

Se describe la realidad de estos Centros de Rehabilitación a fin de identificar las características espaciales de estos espacios y se reflexionará respecto a las características necesarias que estos espacios deben cumplir para la mejora de la habitabilidad y los tratamientos a las personas que ahí se encuentren.

Por otro lado se revisarán conceptos relacionados a la Neuroarquitectura, su relación con la psicología del color, su influencia y relación con el ánimo y las emociones de las personas y sus aplicaciones en la conformación de espacios que aporten a un ambiente terapéutico adecuado, poniendo estos conceptos en relación con la función de los Centros de Rehabilitación de Adicciones, con especial énfasis en el papel que cumple el Diseño Interior en la configuración de los espacios para la rehabilitación, definiendo las características significativas, funcionales, materiales, y tecnológicas que aporten a la mejora de la experiencia de los usuarios.

## 1.2. Alcoholismo y drogadicción

### 1.2.1. Alcoholismo

La Organización Mundial de la Salud (OMS) define al alcoholismo como “un trastorno en el cual el consumo de alcohol va en deterioro de la salud o del funcionamiento social de la persona, por un período de tiempo”. (Alcohol y atención primaria de la salud, 2008)

Imagen 1: Consumo excesivo de alcohol



Fuente: Agenda País, 2019

Tal y como lo indica Ra Ximhai, (2017), este trastorno presenta tres etapas:

1. Episodio de exceso de alcohol, que se describe como un acto de consumir bebidas alcohólicas por un corto tiempo, generalmente se da en un ambiente social ya que el acto se ejecuta con un grupo de personas generalmente amigos o familiares;
2. El exceso alcohólico habitual, se describe por la cantidad y frecuencia de alcohol excesiva que se ingiere;
3. La dependencia física, es una etapa en la que se puede presentar síntomas como malestar, ansiedad, sudor y temblores después de ingerir alcohol, los periodos de ingerir alcohol se prolongan y aumenta la necesidad de ingerir más.

La adicción, es una enfermedad en la que el sujeto es incapaz de

controlar la ingesta de sustancias estimulantes o depresoras como las drogas o el alcohol, y desarrolla una dependencia física y emocional. Cuando el consumo es continuo y por un tiempo superior a un mes se entiende que el sujeto sufre una adicción.

En el caso del alcoholismo, el término alcoholismo surge originalmente en 1849 por Magnus Huss. Hasta la década de 1940 el alcoholismo se refería principalmente a las consecuencias físicas del consumo masivo y prolongado de alcohol.

Otro concepto más estricto es el alcoholismo considerado como enfermedad que está marcado por la pérdida de control sobre la bebida, causado por una alteración biológica preexistente y que tiene una evolución progresiva previsible.

La enfermedad suele ser progresiva y fatal. Se caracteriza por los siguientes episodios que pueden ser continuos o periódicos: deterioro del control sobre la bebida; obsesión por el alcohol; consumo de alcohol pese a sus consecuencias adversas y perturbación del pensamiento, sobre todo negación. (Ministerio de Salud y Consumo y Bienestar Social, España, 2008). El alcoholismo es una enfermedad que tiene una causa biológica primaria y una evolución natural previsible. Alcohólicos Anónimos (1939) afirma que el alcoholismo, se caracteriza por la pérdida de control sobre la bebida y, por tanto, sobre la propia vida. El concepto estaba grabado en las concepciones médicas que consideran a la embriaguez como una enfermedad. En 1977, un Grupo de Investigadores de la OMS, en respuesta al uso impreciso y variable del término alcoholismo, propuso utilizar en su lugar la expresión síndrome de dependencia del alcohol en nosología psiquiátrica. (MSC, 2008)

Tomando como referencia cada uno de los conceptos mencionados se puede concluir que en esencia el alcoholismo es una enfermedad en la cual la persona se hace dependiente del alcohol y pierde el control para decidir si dejarlo o no, adicionalmente esta enfermedad se ha convertido en un problema de salud pública que necesita medidas para prevenirla.

### 1.2.2. Drogadicción

Según la Organización Mundial de la Salud (OMS) la droga es “toda sustancia que, introducida en un organismo vivo, pueda modificar una o varias de sus funciones”. En 1982 la OMS delimitó cuáles eran las sustancias que producían dependencia y declaró droga a “aquellas

sustancias que producen cambios en la percepción, el estado de ánimo, la conciencia, y el comportamiento”.

La drogadicción es el consumo compulsivo de cualquier sustancia psicoactiva que pueda dañar la salud física y mental. También se aplica al consumo de cualquier sustancia considerada ilegal como el

Imagen 2: Aumenta microtráfico y consumo de drogas en la adolescencia



Fuente: Unicanal, 2020

dopaje deportivo, la dependencia implica la necesidad de consumir frecuentemente una sustancia que conlleva un deterioro apreciable. (García Martínez Alonso, 2011).

El consumo de las drogas y el alcohol tiene un sin número de consecuencias negativas, que incluyen el fracaso escolar, el riesgo de accidentes, la violencia, relaciones sexuales no planificadas y en muchos casos el suicidio. Las consecuencias más comunes por el consumo de estas sustancias son:

- Problemas familiares, son muy frecuentes ya que por el uso excesivo de estupefacientes suelen perder amistades, familiares e incluso el trabajo.
- Ansiedad e insomnio, es muy conocido en las personas que consumen sustancias psicotrópicas habituales, suelen sufrir de ansiedad y alteraciones del sueño. (AACAP, 2015)

El consumo excesivo de sustancias psicotrópicas y estupefacientes desencadena en enfermedades físicas y psicológicas debido a la alteración que existe en el cuerpo y en la mente, al mismo tiempo

generan varios problemas sociales. En el caso de la ciudad de Cuenca, como lo indica Armijos (2015) la drogodependencia se encuentra en los diferentes estratos sociales, no distingue sexo, edad, raza, religión, situación económica, afinidad política o condición social.

Es muy común asociar el consumo y/o tráfico de drogas con la juventud, pero la realidad es que no solo algunos jóvenes consumen drogas, sino también niños y adultos. La drogodependencia se ha convertido en un problema de la sociedad en general.

Los datos que se muestran a continuación pertenecen al año 2015, fueron publicados por el Consejo Nacional de Sustancias Estupefacientes y Psicotrópicas (CONSEP) y corresponden a la ciudad de Cuenca-Ecuador:

Tipo sustancia	Porcentaje de población	Frecuencia de consumo
Alcohol	24.50 %	Consume ocasionalmente
Alcohol	8.50%	Consume regularmente
Alcohol	3.10%	Consume frecuentemente
Alcohol	1.83%	Consume intensamente
Droga	1.99%	Consume experimentalmente
Droga	1.90 %	Consume ocasionalmente
Droga	0.29%	Consume regularmente
Droga	1.26 %	Consume frecuentemente
Droga	0.23 %	Consume intensamente

### 1.3. Centros de Rehabilitación de Adicciones

La historia de los centros de rehabilitación de adicciones se remonta la década de los años 30 del siglo XX, cuando en los sistemas penitenciarios de Estados Unidos se separaban en celdas diferentes a los presos que tenían problemas de abuso de drogas, ya que según los psicólogos de esa época se creía que aislar a estos pacientes era importante para su recuperación ya que no debían ser influenciados por otras personas adictas. Para el año 1930 ya se conocía que ciertas sustancias causaban dependencia, pero no existían medidas

para cubrir estos problemas. Al inicio, el gobierno de los Estados Unidos creó centros para el tratamiento y se les nombró manicomios,

Imagen 3: Rehabilitación de adicciones



Fuente: Adicciones Resiliencia

en donde el tratamiento era aplicado por médicos con medicinas experimentales.

El programa de Alcohólicos Anónimos (AA por sus siglas) inicia en el año 1935 en Akron, Ohio con Bill W., quien tras varios intentos de dejar la ingesta de alcohol, se dio cuenta que ayudar a personas con su mismo problema disminuía su ansiedad de consumo, junto con el Dr. Bob S. quien padecía del mismo problema se convencieron de que la ayuda a otras personas que atravesaban problemas de alcoholismo se convirtió en un estímulo para dejar su adicción y es así como en el año 1939 publican el libro “Alcohólicos Anónimos”, que dio la pauta para que este programa se expandiera rápidamente por varios países. Este programa fue fundamental para la recuperación de personas toxicómanas, ya que el programa consistía en hacer que la persona redujera poco a poco el consumo de alcohol, este programa se convirtió en un éxito en el siglo 20 y de esta manera nació el concepto de rehabilitación. Para los años 1980 y 1990 los centros de rehabilitación de drogas y alcohol se habían convertido en una parte importante para la sociedad. Actualmente la comunidad AA funciona a través de más de 115.000 grupos dispersos en la mayoría de los países del mundo. (Alcohólicos Anónimos, 2021)

Entre 1950 y 1960 se incrementan las investigaciones sobre adicciones, entonces surge en los médicos una actitud compasiva hacia los pacientes y la sociedad reconoce a las drogas y alcohol como un problema grave. (House of freedom, s.f). Hoy por hoy se entiende que los centros de rehabilitación son una instituciones públicas o privadas especializadas, dedicadas a brindar atención ambulatoria o residencial a personas que presentan problemas de consumo o

dependencia a sustancias estupefacientes y psicotrópicas; mediante terapias individuales, familiares y grupales. En estos centros de rehabilitación se estructuran diferentes programas con el fin de que los pacientes permanezcan en una residencia apartados de la sociedad durante un periodo de tiempo. Dependiendo del paciente y lo crónico de su padecimiento, estos espacios son, junto con el tratamiento impartido por personal especializado, puntos claves para una adecuada recuperación de los pacientes. En este sentido los espacios de tratamiento resultan de fundamental importancia para conformar el ambiente adecuado para la recuperación de las personas, influyen sobre el comportamiento, percepciones y actitudes de los usuarios asociados al consumo de drogas y alcohol. (Morocho Zuleyka, 2018). En el caso del Ecuador, los Centros de Rehabilitación están regentados por el Ministerio de Salud Pública, mediante la Agencia de Aseguramiento de la Calidad de los Servicios de Salud y medicina pre-pagada (ACESS). Según el (ACESS, 2017) los Centros de Rehabilitación se clasifican en:

- CATAD: Centro ambulatorio para el tratamiento a personas con consumo problemático de alcohol y otras drogas.
- CETAD: Centro especializado para el tratamiento a personas con consumo problemático de alcohol y otras drogas.
- HESM: Hospital especializado en salud mental.
- 

En el Ecuador existen treinta y nueve (39) centros licenciados especializados en tratamiento a personas con consumo problemáticos de alcohol y otras drogas, de los cuales en el Azuay se han establecido 15 centros dentro de la clasificación CETAD, convirtiéndose en la provincia con el mayor número de dichos centros. (ACESS, 2018).

#### 1.3.1. Condiciones que debe cumplir un centro de rehabilitación

Los centros de rehabilitación deberán estar diseñados con el fin de brindar todos los recursos necesarios para que el paciente llegue a su fase de recuperación completa y la renovación de la persona tanto emocionalmente como psicológicamente. Muchas de las instalaciones en estos lugares permitirán tener un programa de tratamientos amplios y diversos que aportaran a concluir con éxito su recuperación, uno de los tratamientos más utilizados es convivir con compañeros que padecen del mismo problema de adicción, además se administran tanto terapias individuales como grupales en espacios colectivos, por lo que los centros deben cumplir con los siguientes requerimientos (Ministerio de Salud, 2010):

1. Ser un lugar limpio
2. Espacios adecuados para:
  - Área administrativa
  - Área de servicio que están constituidos por: médicos, psicólogos, enfermeras cocineras y guardias
  - Áreas de habitaciones acogedoras
  - Área de ejercicios
  - Área verde
  - Consultorios de psicología
  - Consultorio medico
  - Aula de aprendizaje
  - Cocina y comedor
  - Servicios higiénicos

En relación con el área de desintoxicación, indican Gutiérrez y Morocho (2018) que es necesario tomar en cuenta que estos lugares pueden estar ocupados por los pacientes de 3 a 7 días para desintoxicarse. Estas áreas deben contar con espacios de atención especializada ya que en la desintoxicación de: heroína, opiáceos, drogas prescritas o metanfetaminas, se necesita de más cuidado y atención. En el caso del Ecuador como lo indica el Ministerio de Salud Pública (2010), los establecimientos que prestan servicios de tratamiento a personas con consumo problemático de alcohol y otras drogas se regirán bajo la normativa sanitaria, ambiental y laboral nacional vigente. La infraestructura de los centros de rehabilitación dependerá de su tipología y categorización, dentro de sus instalaciones, a más de servicios residencial, deben prestar servicios de atención ambulatoria, los centros deberán disponer de al menos un espacio de trabajo terapéutico individual, un espacio de trabajo grupal y un área de estar, cada uno de ellos con capacidad suficiente para ser ocupado.

Las personas que padecen cualquier tipo de adicción deberán disponer de espacios mínimos suficiente, exposición diaria a la luz natural, ventilación o calefacción apropiadas, esto se verá necesario según las condiciones climáticas del lugar donde se encuentren los centros de rehabilitación. A los internos se les proporcionará una cama individual con sus respectivas almohadas, colchón, menaje de cama y todas las demás condiciones indispensables para el descanso diurno. Para las instalaciones se deberán tomar en cuenta las necesidades especiales de las personas con discapacidad, esto incluye niños, niñas, adolescentes, adultos mayores, mujeres embarazadas u otras personas con discapacidades especiales (Ministerio de Salud, 2010).

## 1.4 El papel de la Neuroarquitectura, en la rehabilitación de personas con adicciones.

Imagen 4: Neuroarquitectura, espacios verdes y el ahorro



Fuente: Grupo Adrián Mercado, 2019

Decir espacio arquitectónico, es hablar del lugar donde habita el hombre, por lo tanto, se podría definir al diseño arquitectónico como la ciencia del diseño de un espacio habitable. Un espacio habitable es aquel que produce satisfacción en la persona que lo ocupa; la habitabilidad es la cualidad de los espacios que son construidos para satisfacer las necesidades de las personas o de un grupo de personas. El espacio arquitectónico comprende al espacio interior como su parte principal. Debido a que el primer pensamiento natural del ser humano es tener protección, un techo, privacidad, seguridad, entonces el espacio es conceptualizado, diseñado y construido para este fin por lo que influye directamente en el estado de ánimo, emociones y el comportamiento de la persona que lo habita, es así que la calidad del ambiente puede incidir sobre las funciones del cerebro. (Gutiérrez Laurente, 2018). Rivera (2017) citado en Laurent (2018) señala que hay tres factores para crear buenos y mejorados espacios:

1. Un primer factor es la continuidad espacio-tiempo, como preámbulo a este tema se conoce que nuestro cerebro está formado por algunas neuronas que reaccionan a la conformación de los espacios, estas neuronas impulsan una idea del mundo exterior del individuo.
2. Un segundo factor es el impacto de la arquitectura en la percepción espacial, esto hace referencia a que el profesional en diseño o arquitectura al hacer un proyecto debe actuar con mucha prudencia con el fin de no causar problemas a las personas que habitarán en el espacio, especialmente cuando los espacios diseñados

son para personas con problemas psiquiátricos, ya que algunos elementos les puede causar estrés, nervios, sentirse desubicados, entre otros.

3. Y el último factor es la iluminación, el ser humano fisiológicamente necesita estar expuesto a la luz natural, la falta de esta iluminación causa en las personas desmejoramiento en su parte anímica.

Con lo descrito y conociendo que los cambios en el entorno de las personas afectan su comportamiento y pueden tener una influencia sobre sus funciones cognitivas y de percepción, en consecuencia, sobre sus funciones cerebrales, el reto de un profesional en arquitectura y diseño es comprender la relación entre la conformación de los espacios y su influencia sobre la percepción de las personas. El psicólogo Christoph Hölscher, indica por ejemplo que, la luz atrae al ser humano, por lo que se convierte en un elemento clave que va a guiar al individuo en su experiencia en el espacio. La luz natural ayuda a la concentración de las personas y genera un ambiente más confortable que la luz artificial, la luz natural acerca a los individuos con el exterior de los espacios (Kirschbaum, 2016).

Gutiérrez Laurente (citado por Saenz, 2014) menciona que los colores influyen en el estado de ánimo de las personas, por lo que es fundamental estudiar el efecto de las distintas tonalidades en nuestro cerebro y así emplearlos de la forma más eficiente. Los tonos cercanos a la naturaleza (verdes, azules, amarillos) reducen el estrés, aumentan la sensación de confort e inciden sobre la percepción del espacio como una edificación saludable. Por otra parte, tonos como el rojo captan la atención del receptor por lo que en tareas de concentración son los más indicados.

El color es sensorial e individual, por tanto, el color influye sobre el ser humano, y la humanidad le ha dado significados que trascienden de su propia apariencia. Los efectos son de carácter fisiológico y psicológico, pueden producir impresiones y sensaciones, cada uno tiene una vibración en nuestra visión y en nuestra percepción. El color es capaz de estimular o deprimir, puede crear alegría o tristeza. Los colores despiertan actitudes activas o pasivas. También favorecen sensaciones térmicas de frío o de calor, podemos tener impresiones de orden o desorden, por tanto, no sólo es sensación, sino que, básica y principalmente es emoción. Sus significados son apreciados por los artistas, publicistas, diseñadores, decoradores, científicos, educadores, políticos y agentes sociales y laborales, etc. (DISSENY, 2020)

### 1.4.1. Neuroarquitectura y las emociones

La neuroarquitectura es una rama de la arquitectura que estudia cómo el entorno modifica el comportamiento, las emociones del ser humano, su función es crear nuevos espacios para bienestar y mejorar la calidad de vida de las personas. Surge como un trabajo conjunto entre arquitectos y neurocientíficos, cuyo objetivo es el crear espacios y edificaciones centrados en el funcionamiento del cerebro de las personas que ocupan el espacio. La neuroarquitectura es una tendencia que está consolidada como “arte de los espacios”, esta se refiere a la convivencia entre espacios físicos y los estados mentales que abren nuevas dimensiones y criterios para poder crear nuestro entorno físico (Carrasco, 2018).

La neuroarquitectura se estudia desde los años 50 del siglo XX cuando Jonas Salk trabajaba buscando una vacuna contra la poliomielitis en los sótanos de la Universidad de San Diego en Pittsburgh, Salk se dio cuenta que su trabajo no progresaba y fue ahí donde decidió viajar por inspiración a Italia donde visitó el Convento de San Francisco en Asís, al recorrer y admirar su arquitectura sus ideas fluyeron nuevamente, Salk quedó convencido de que la arquitectura del convento ayudó a su mente a encontrar un concepto de la vacuna y la forma de producirla, una vez regresando a EE.UU se unió con el arquitecto Louis Kahan para construir el Instituto Salk, un centro de investigación de vanguardia, considerado como el primer referente de la neuroarquitectura (Worktech Academy, 2020; Arcos Gloval, 2019)

El arquitecto e investigador de la Universidad Politécnica en Valencia, Juan Luis Higuera, señala que pasamos el 90% de nuestro día en espacios arquitectónicos. Con esto encontramos la importancia de replantearnos el diseño de espacios para lograr que sean saludables para los seres humanos y que generen bienestar. La neuroarquitectura propone el diseño del espacio para influir en nuestras emociones, pensamientos y conductas, es decir, la neuroarquitectura sabe cómo influir en nuestro cerebro debido a que estudia todos los rasgos que afectan al mismo, tales como, la distribución, la disposición y forma del espacio y el mobiliario. Criterio que coincide con la investigación de Fred Gage en el año 1998, el mismo que fue presentado en el 2003 al Instituto Americano de Arquitectura, quien manifiesta que el cerebro humano genera más neuronas y cambia nuestro comportamiento según el entorno en el que convivimos.

La neuroarquitectura, en palabras de Eve Edelstein (2014) trata de

considerar cómo cada aspecto de un entorno arquitectónico podría influir sobre determinados procesos cerebrales, como el estrés, la emoción y la memoria.

Para Zeisel (2006) el reto de la arquitectura es tener una conexión íntima con el cerebro, y así entender por qué hay espacios que favorecen el estado de ánimo. El autor investiga en el campo de la neurociencia para explicar el impacto de los edificios y espacios en la vida de los seres humanos y así lograr crear edificios y espacios en armonía con nuestro bienestar físico y mental. Estas investigaciones demuestran que la neurociencia ha contribuido con los conocimientos acerca de cómo actúa nuestro cerebro al mundo que nos rodea.

### 1.5. Psicología del color

Sánchez y Caldera (2016) en su trabajo de investigación llamado “La significación del color y su importancia para la divulgación de la ciencia” estudian la relación entre los aspectos del color tanto físicos, psicológicos y semióticos que participan en la percepción visual de las personas. Doménech y Galindo (2016) por su parte desarrollaron un trabajo de investigación llamado “El color y la ergonomía en nuestro entorno”, la investigación llevó a la conclusión de que el color está relacionado con la luminancia e influye en la sensación de bienestar y en la percepción que la persona tiene de su entorno habitual. Los colores producen distintas sensaciones y reacciones físicas.

Imagen 5: Psicología del color



Fuente: Realego oficina creativa, 2020

Cuervo (2012) desarrolló un trabajo de investigación llamado “El poder de color” esta investigación llegó a la conclusión de que el cerebro reacciona rápidamente al observar dos estímulos con una asociación

fuerte. Los expertos mediante sus investigaciones coinciden en que el color, es decisivo para definir el espíritu y la función de un espacio. La apreciación del color es subjetiva ya que cada individuo percibe los colores de manera distinta. La percepción del color de los objetos que vemos depende de la luz con la que se iluminen y de las propiedades que poseen para reflejar la luz. El color, también influye en la sensación de bienestar y en la apreciación que la persona tiene del entorno.

### 1.6. Factores que inciden sobre la percepción del espacio desde la Neuroarquitectura

De los factores claves mencionados anteriormente por el ANFA se desprende algunos elementos que la neuroarquitectura establece a la hora de configurar los espacios.

- **La iluminación natural y artificial.** La luz atrae al ser humano, (reconocido por el científico Christoph Hölscher), la luz natural ayuda a la concentración de las personas y crea ambientes más confortables que la luz artificial, esta luz obliga al cerebro a esforzarse más en las tareas que se deben realizar, también la luz natural acerca a las personas con el exterior de los espacios. Según el neurocientífico de Salk Institute, Fred Gage (2003) un lugar iluminado con luz natural ayuda al cerebro a esforzarse a realizar diferentes actividades, también menciona que los cambios de nivel y temperatura del color de la luz natural afecta en el estado de ánimo y en la actividad de las personas. Fred, da como solución generar espacios abiertos para que ingrese la luz natural de mejor manera.

En el caso de no contar con luz natural en un espacio, se recomienda la luz artificial con colores cálidos ya que este tipo de luz tiene un efecto relajante al igual que la luz azulada que tiene un efecto activador, al mismo tiempo, si la intensidad de luz esta alta, generará exaltación y por lo tanto aumenta la actividad y mejora el estado de ánimo, por el contrario, si utilizamos niveles bajos de luz, se induce a la relajación y el descanso.

Como señala el Instituto Nacional de Ciencias Médicas Generales, los tipos de luz disparan diferentes efectos fisiológicos. La luz azul / blanca, similar a una luz brillante del mediodía, suprime la melatonina y aumenta la serotonina, esta luz es ideal para la actividad. Por el contrario, la luz roja / naranja activa la melatonina en preparación para ir a dormir. Si todo está en equilibrio, el cuerpo

generará dopamina, serotonina, cortisol y melatonina en las cantidades correctas en el momento correcto del día.

En hospitales y centros de atención médica, es importante que los pacientes y el personal tengan acceso a luz blanca fría similar a la luz del día. Varios estudios han documentado la importancia de la luz para reducir la depresión, disminuir la fatiga, mejorar el estado de alerta, modular los ritmos circadianos, entre otros.

- **Zonas verdes.** La sensación de estar encerrados genera estrés y disminuye la productividad de quienes se encuentren en estos espacios, el contacto de las personas con las zonas verdes ayuda a abrir la mente, aumenta la concentración y les da calma. Ver al exterior de los edificios mejora el estado de ánimo de los habitantes o trabajadores.

La Arq. María Alvarado (2020), dice que en la neuroarquitectura se puede crear espacios armónicos y confortables para el usuario con la utilización de plantas, ya que las mismas tienen un efecto relajante, oxigenan y purifican el aire y finalmente ayuda en el estado de ánimo.

- **Los techos.** Estudios científicos dicen que la altura de los techos también influye en la concentración y actividades de las personas. Cuando los techos son altos ayudan para las tareas más creativas, y cuando son bajos dan un trabajo de carácter más rutinario.
- **La proxemia.** Según John Paul Eberhard fundador y ex presidente de la Academia de Neurociencia para la Arquitectura (2003) menciona que un elemento fundamental dentro de la neuroarquitectura es poner atención a la distancia física entre las personas que comparten un espacio (proxemia) a fin de garantizar el confort de los usuarios, señala que existen cuatro distancias espaciales básicas a tomar en cuenta: la distancia íntima, personal, social y pública, menciona que al infringir estos límites del espacio personal provoca diversos grados de malestar.
- **Los colores.** Los colores influyen y ayudan al estado de ánimo de las personas, por lo que es muy importante estudiar el efecto de las distintas tonalidades en nuestro cerebro y así aplicarlos de la forma más eficiente.
- **Elementos arquitectónicos.** Las formas y los ángulos en los

- **Las características de los materiales.** La textura y color que posee cada material tiene una influencia estética y funcional en el diseño arquitectónico. El material y su textura debe elegirse adecuadamente según la función que tienen que desempeñar en el espacio. Se conocen dos tipos de textura en un material, como lo señala Nieto (2015):

- **El visual:** representa a una textura táctil a través de un medio gráfico; al ser observada por las personas puede traer sensaciones táctiles a ella.
- **Táctil:** se percibe a través la visión y del tacto, al tocar y observar cierto elemento. Mediante el uso y la combinación de materiales es posible lograr diferentes sensaciones en los ambientes.

La textura influye en los sentidos y crea una reacción personal, ya sea de atracción o rechazo. Una superficie de textura lisa y uniforme puede producir una sensación de calma, agradable, una textura rugosa, irregular, geométrica puede crear un ritmo, movimiento que nos lleva a la dinámica. (Nieto, 2015).

En la tabla que se ha desarrollado a continuación se detallan sensaciones que producen los materiales y los usos que son dados por distintos profesionales (ver tabla 1).

Tabla 1:

**Significado de materiales**

<b>SIGNIFICADO DE MATERIALES</b>		
<b>(Cuadro realizado por las autoras, basado en consultas realizadas a diferentes profesionales del diseño y la arquitectura)</b>		
<b>Material</b>	<b>Sensaciones de los Materiales</b>	<b>Uso dentro de espacios arquitectónicos</b>
Vidrio	Pureza, inspiración	<ul style="list-style-type: none"> <li>• Separa ambientes tanto</li> <li>• Determina espacios de diferentes actividades, sin restar la visión del espacio contiguo.</li> <li>• Iluminación cenital, óptimo para pasillos y cuartos de baño.</li> </ul>
Hormigón	Fuerza, frialdad, tranquilidad	<ul style="list-style-type: none"> <li>• Uso frecuente en muros debido a su alta resistencia</li> <li>• Espacios sociales</li> <li>• Estructura</li> </ul>
Metal	Frialdad, fuerza, pesadez, pulcritud	<ul style="list-style-type: none"> <li>• Revestimientos de exteriores e interiores</li> <li>• Revestimiento de cubiertas</li> <li>• Estructura</li> </ul>
Agua	Inspiración, relajación, tranquilidad, placer y fluidez	<ul style="list-style-type: none"> <li>• Áreas de relajación y meditación para reducir el estrés.</li> <li>• Crear ambientes naturales en espacios interiores, puede combinarse con vegetación.</li> <li>• Cortinas de agua, generar un espacio contiguo con límites.</li> </ul>
Piedra	Riqueza, poder, lujo, monumentalidad y frialdad	<ul style="list-style-type: none"> <li>• Pisos de uso frecuente debido a su alta resistencia.</li> <li>• Revestimientos, aplicación pesado visualmente.</li> <li>• Resalta un detalle en particular.</li> </ul>
Madera	Calidez, comodidad, acogedor, flexibilidad y expansión	<ul style="list-style-type: none"> <li>• Unifica una secuencia de espacios sin caer en monotonía.</li> <li>• Realza la sensación de espacialidad siguiendo la longitud mayor del espacio.</li> <li>• Habitaciones de ocio y relajación, brinda una sensación acogedor</li> </ul>

offee

coffee

coffee

offee

coffee

offee

Capítulo II

Diagnóstico

## 2.1. Introducción

En este capítulo se revisarán tres casos homólogos de Centros de Rehabilitación de Adicciones, y se describirá la geometría de sus instalaciones, la multifuncionalidad de sus espacios y los materiales con los que fueron construidos, cada uno de estos Centros poseen características que serán consideradas en el desarrollo de nuestro proyecto. Se revisarán las entrevistas realizadas (ver anexo 2) a personal que labora en el hospital psiquiátrico, ex pacientes y a varios profesionales de la salud. Por último, se realiza un análisis del estado de los espacios del Centro de Reposo y Adicciones del Hospital Psiquiátrico Humberto Ugalde Camacho, propósito de este trabajo de graduación.

## 2.2. Estudios de casos Homólogos

Analizaremos tres casos homólogos que nos servirán de referencia y guía para la propuesta del rediseño de ciertas áreas del Centro de Reposo y Adicciones C.R.A.

### 2.2.1. Homólogo 1. Proyecto Home Galicia Centro de Rehabilitación

- Ubicación: Santiago de Compostela, La Coruña, España
- Arquitectos: Elsa Urquijo Arquitectos
- Área: 2996 m<sup>2</sup>
- Año: 2012

Se trata de una edificación social que trabaja en la identificación de problemas con el consumo de sustancias psicotrópicas para llegar a la recuperación del paciente y de esta manera logre volver a ser un miembro activo de la sociedad. El diseño de este edificio nace a partir de la idea de trabajar junto con un marco terapéutico y educativo creando espacios confortables e íntegros. Su geometría es de dos volúmenes horizontales que forman una planta en L. (Valdivieso, 2017)

Multifuncionalidad:

- Área de terapia ambulatoria
- Área administrativa
- Área residencial

- Área de talleres
- Área deportiva
- Auditorio
- Comedor (servicio de cocina)
- Lavandería

Se ve el aprovechamiento al máximo de la iluminación natural que fluye dentro de los espacios dando la sensación de estar en un espacio semiabierto, esto elimina la sensación de encierro y claustrofobia. Este proyecto cuenta con 24 habitaciones dobles, el área de descanso se encuentra en una zona privada, Las habitaciones fueron ubicadas en la primera planta alta del edificio para evitar problemas de fugas comunes por parte de los pacientes, también la planta baja cuenta con una sala de espera pequeña para cuando los familiares lleguen a visitarlos. (ver imágenes 6, 7, 8)

Imagen 6: Sala de Estar



Fuente: Proyecto Home Galicia

Imagen 7: Habitación



Fuente: Proyecto Home Galicia

Imagen 8: Habitación

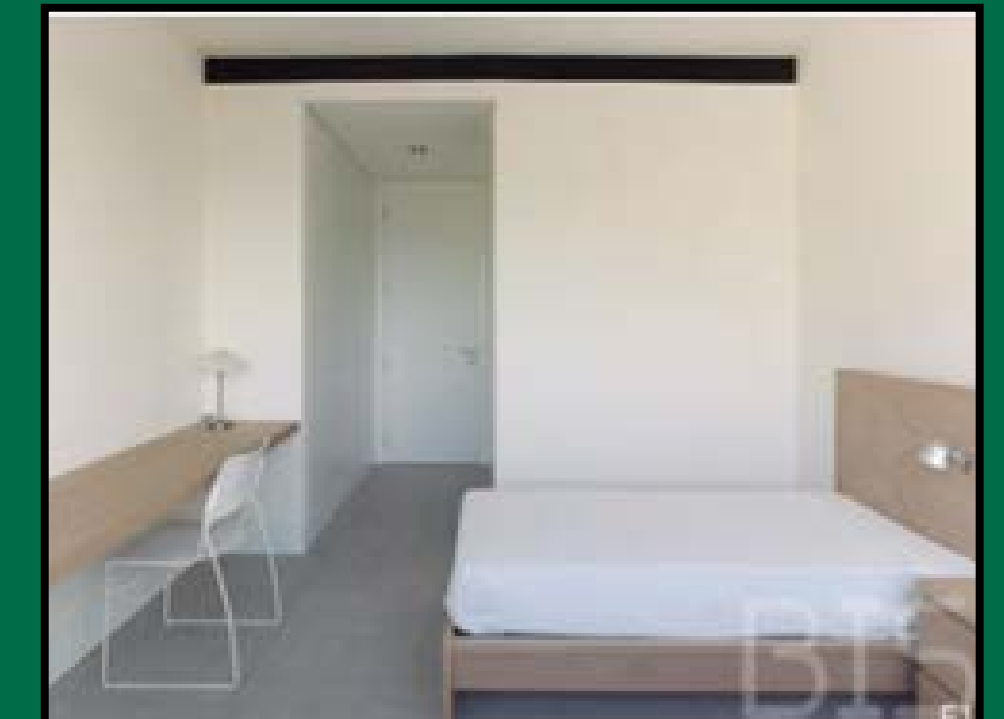

Fuente: Proyecto Home Galicia



Se utilizan materiales nobles, en este proyecto sobresale el hormigón, brindando una sensación de pureza y tranquilidad. Los pisos exteriores están compuestos de hormigón como el resto de la edificación, en los pisos de interior se ha utilizado porcelanato para una fácil limpieza. La falta de vegetación es un problema dentro de este proyecto, ya que la misma influye positivamente en el estado de ánimo de las personas. No existe un estudio en el uso del color dentro de los ambientes, se utiliza únicamente colores neutros como el blanco para paredes y cielo raso, y el color beige en el tratamiento de pisos al interior. El color blanco en las paredes brinda la sensación de pureza y limpieza, también tiene la capacidad de generar seguridad en los pacientes que ahí residen. El color beige en el piso crea un ambiente de simplicidad y serenidad. (ver imágenes 9, 10, 11 sobre áreas exteriores y salas de terapias)

Imagen 9: Exterior



Fuente: Proyecto Home Galicia

Imagen 10: Pasillo



Fuente: Proyecto Home Galicia

Imagen 11: Sala de terapias



Fuente: Proyecto Home Galicia

## 2.2.2. Homólogo 2, Proyecto Recal

- Ubicación: Majadahonda, Madrid, España
- Arquitectos: A-cero Tech
- Año: 2001

Es un centro sin fines de lucro para personas con problemas de adicción a sustancias psicoactivas. Está formado por dos volúmenes rectangulares, es reconocido por ser un proyecto diseñado y construido dándole una importancia y cuidado al medio ambiente. Fue construida con materiales prefabricados, haciendo excepción únicamente de su cimentación. Este proyecto posee una ubicación privilegiada debido a que se encuentra en una de las áreas con mayor valor ecológico de España.

El proyecto cuenta con ventanas de piso a cielorraso con las que aprovechan al máximo la iluminación natural en el día, en las fachadas del edificio usan ventanales que dan una buena iluminación natural a los espacios, también permiten tener una vista hacia la naturaleza, creando así espacios terapéuticos para los pacientes (ver ilustraciones 7 y 8). El proyecto presenta espacios que permiten desarrollar actividades al aire libre en contacto con la naturaleza y el medio ambiente.

Al tener vidrios no transparentes, tipo polarizados, en toda la edificación, brinda mayor privacidad al paciente, al no permitir visuales desde el exterior hacia el interior de la edificación. Ha sido tratado interior como

Imagen 12: Ventanas hasta el techo



Fuente: Proyecto Recal

Imagen 13: Fachada de la edificación



Fuente: Proyecto Recal

exteriormente con colores neutros, especialmente beige, blanco usado en paredes con en puertas, correderas y mobiliario. Se ha utilizado colores claros para crear ambientes puros, limpios y tranquilos que generan una sensación de seguridad de quienes lo habitan. En cuanto a la distribución del centro se dan por zonas:

- Zonas públicas. Hall, recepción, porche + terraza, (ver imágenes 9, 10 y 11)
- Zona de archivo 3 despachos (dirección, psiquiatría, terapeutas), 3 aseos (minusválidos, señoras y caballeros), gimnasio, salón, comedor, cocina, despensa, cuarto de basuras, consulta médica,
- Zonas de terapia, cocina – office, y 3 salas de conferencias, todo en 335m<sup>2</sup>, en nivel de planta baja.

Imagen 14: Zona pública, hall



Fuente: Proyecto Recal

Imagen 16: Micro hábitat



Fuente: Proyecto Recal

Imagen 15: Paisajes de la edificación



Fuente: Proyecto Recal

### 2.2.3. Homólogo 3. Centro de Investigación y Tratamiento

Se encuentra en un Parque Natural, en una finca colindante de Barcelona. Es una clínica y comunidad terapéutica, que tiene una infraestructura organizada pese al hecho de ser una adaptación, sin embargo, el análisis de CITA como referente está basado sobre todo en la estructura de su programa de rehabilitación y su funcionamiento como centro. Disponen de piscina, pistas de pádel, campo de fútbol y vóley, actividades al aire libre, biblioteca, gimnasio y sala de spinning, salas de ocio, sesiones de fisioterapia, entre otras.

El centro ofrece dos tipos de tratamientos en dos diferentes espacios, el primero es la Psicoterapia Asistida por Equinos, que consiste en participar en distintas actividades con caballos y trabajar posteriormente las emociones, el otro es el más común, que dan todos los centros, que son tratamientos con los familiares; con todos estos servicios lo convierte en uno de los centros más completos en cuanto a tratamiento se refiere.

Imagen 17: Exteriores



Fuente: Centro de investigación y Tratamiento de las Adicciones (CITA)

Imagen 18: Espacios recreativos



Fuente: Centro de Investigación y Tratamiento de las Adicciones (CITA)

### 2.3. Resultado de las entrevistas

Con la idea de conocer el criterio tanto de profesionales de la salud, funcionarios, pacientes rehabilitados y terapeutas vivenciales, se formuló un banco de preguntas semi-estructuradas, para entrevistar a tres profesionales de la salud, dos funcionarios del C.R.A., y dos ex pacientes con un total de ocho personas. Entre los temas que se abordaron se trataron sobre la problemática de la infraestructura, en donde gran parte de los entrevistados coincidieron con el criterio de que el C.R.A. en la actualidad no cuenta con una adecuada funcionalidad en sus espacios interiores, señalaron problemas con la distribución de los ambientes y el mal estado en el que se encuentra sus instalaciones. Tanto los ex pacientes como los profesionales, afirman que en el caso de los centros de rehabilitación de adicciones el espacio debe ser de calidad, que se debe pensar en todas las variantes interiores para conformar un espacio agradable para vivir.

### 2.4. Caso de Estudio: Centro de Reposo y Adicciones Hospital Psiquiátrico Humberto Ugalde Camacho, Cuenca, Ecuador.

El C.R.A. fue fundado en el año de 1972 en la Ciudad de Cuenca, es decir es una edificación de aproximadamente cincuenta años, está emplazada en una superficie de terreno de 8.113,56 m<sup>2</sup> y el área de construcción es de 2515,4 m<sup>2</sup>, los cuales se dividen en dos plantas, la planta baja en la zona derecha están las habitaciones de mujeres, en la zona izquierda áreas verdes de hombres y en el segundo piso, las habitaciones y áreas comunes de hombres como se puede observar en las ilustraciones 14 y 15.

Actualmente en el C.R.A. se encuentran divididas las zonas en hombres y mujeres, sin distinción de pacientes psiquiátricos o pacientes del área de adicciones debido a que, como ya se revisó en el marco teórico, la adicción es una enfermedad mental que tiene cura al igual que las enfermedades psicológicas, por supuesto que en el tema de terapias existen terapias comunes como terapias individuales para las dos clases de pacientes.

Esta institución ha pasado por importantes momentos que marcaron su historia (ver tabla 2), entre éstas el haber sido el único centro de

Según los profesionales entrevistados en las áreas de psiquiatría y neurología, estos coinciden que una habitación para internos debe alojar a un máximo de cuatro personas porque la forma como una persona se desenvuelve en un ambiente depende de las características físicas de este ambiente, y en la realidad actual el hospital cuenta con habitaciones que hospedan hasta diez personas.

Otro tema importante que se mencionó en todas las entrevistas, es lo referente a las áreas de esparcimiento y recreación, las mismas que se considerarán para el proceso de nuestra investigación, se habló de la necesidad de implementación de áreas verdes correctamente adecuadas para los pacientes, áreas lúdicas ya que tienen mucho tiempo de ocio y no existen lugares adecuados para realizar actividades que motiven al cerebro, de igual manera, la necesidad de implementación de una zona de lectura con el mismo concepto que el área mencionada.

rehabilitación de adicciones del austro ecuatoriano reconocido por la Organización Mundial de la Salud (OMS) en el año 1982 como “Centro de Rehabilitación para Adicciones”, cumpliendo con la demanda para aquella época. Es reconocido en la mayoría de países de América y algunos de Europa por su participación y organización en varios eventos sobre problemas de alcohol, drogas y también psiquiatría. Sus fines y objetivos son:

1. Brindar tratamiento y rehabilitación integral a personas con problemas psiquiátricos y por consumo de alcohol y drogas, particularmente a quienes han desarrollado abuso y/o dependencia.
2. Promociona la salud mental de la población, especialmente de los sectores más vulnerables.
3. Ejecutar acciones de prevención de los problemas que afectan la salud mental de nuestra población.
4. Investigar los factores que influyen en la salud mental de la población, con énfasis en los relacionados con el consumo de alcohol y drogas.
5. Desarrollar programas de capacitación y docencia.

6. Colaborar con organismos públicos y privados en el desarrollo y prestación de servicios vinculados a su ámbito de acción “ (C.R.A, 2021).

Los servicios que ofrece son:

1. Hospitalización,
2. Consulta Externas,
3. Emergencias, Alcoholismo,
4. Fármaco Dependencias
5. Problemas Psiquiátrica.

Tabla 2: Cronología del Hospital Psiquiátrico C.R.A

Cronología del Hospital Psiquiátrico Humberto Ugalde Camacho	
1967	Creación del “Centro de Rehabilitación de Alcohólicos” C.R.A por un grupo de ex adictos, profesores y estudiantes de la Universidad de Cuenca, ubicado en la calle Padre Aguirre
1969	Donación del actual terreno por la I Municipalidad de Cuenca donde se inicia la construcción del C.R. AW
1972	Inauguración del “Centro de Rehabilitación de Alcohólicos” C.R.A en la ubicación actual
1977	El Centro C.R.A empieza a ser reconocido en la mayoría de países de América y algunos de Europa por su participación y organización en varios eventos sobre problemas de alcohol, drogas y psiquiatría
1982	Reconocimiento por la Organización Mundial de la Salud OMS / Organización Panamericana de la Salud OPS Designado por el Ministerio de la Salud Pública “Centro Nacional de Alcoholismo” cumpliendo con la demanda y requerimientos para esa época
2003	Empieza a llamarse “Centro de Reposo y Adicciones” por estatuto del Ministerio de Salud Pública, manteniendo sus siglas C.R. A
2015	Centro de reposo y adicciones hospital psiquiátrico Humberto Ugalde Camacho

### 2.4.1. Datos generales de emplazamiento

Respecto a la ubicación e instituciones cercanas a la edificación, la misma se encuentra ubicada en la calle Nicanor Corral y Av. 10 de agosto en la ciudad de Cuenca - Ecuador, al sur-este de la ciudad, rodeada de instituciones como el Hospital Vicente Corral Moscoso, el Instituto de cáncer "SOLCA" y al Parque El Paraíso, en una zona de vías de alto tráfico donde se genera gran contaminación auditiva.

También se encuentra influenciada por la cercanía del Río Yanuncay lo que genera que la temperatura de esta área sea baja y la humedad alta. (ver ilustración 14). El tiempo estimado de llegada desde el centro histórico, en vehículo es de 8 minutos y a pie de 36 minutos (ver ilustración 15).

Imagen 19: Vista satelital de la ubicación del hospital

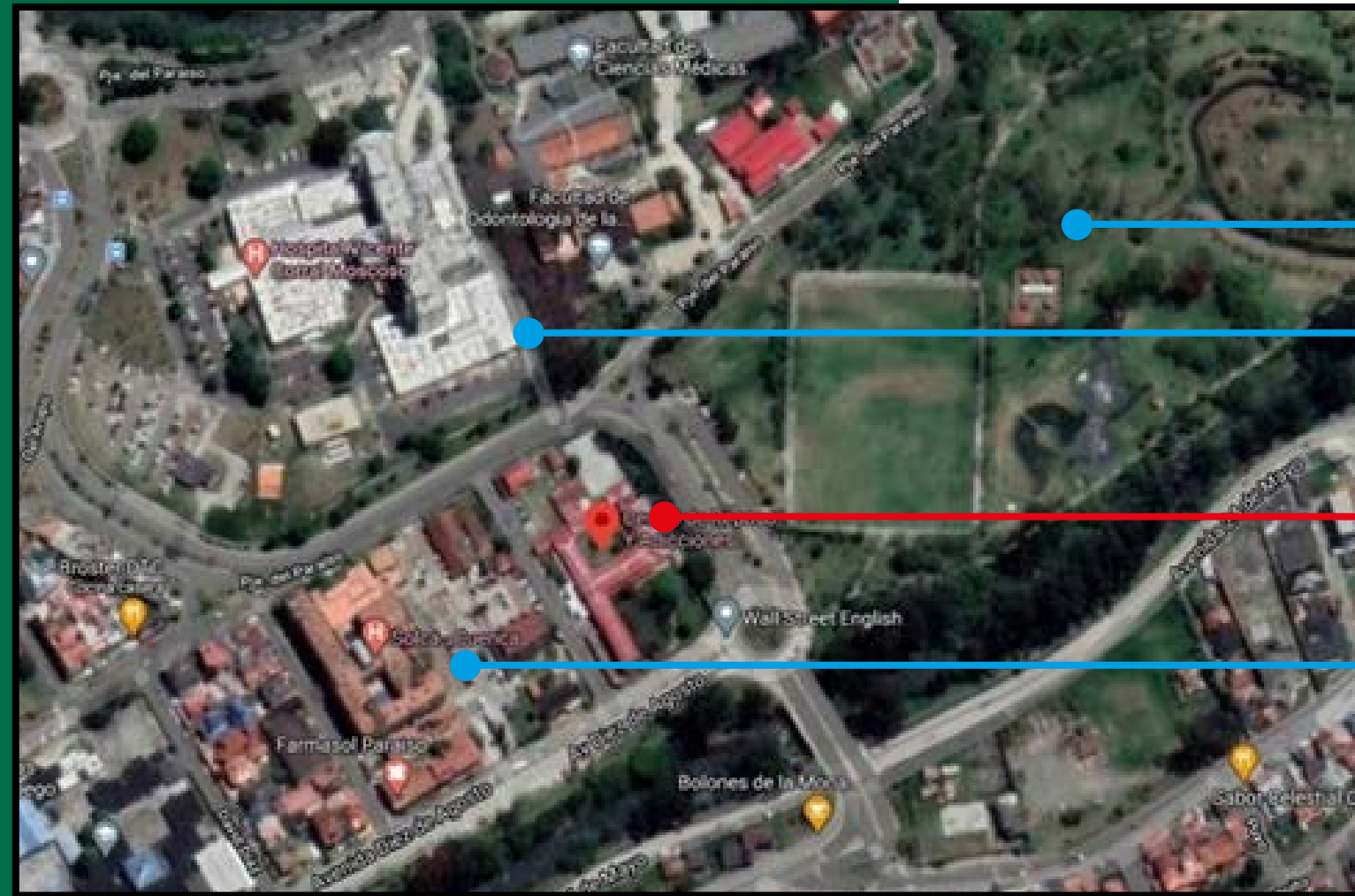

Fuente: de google maps

Parque el Paraiso

Hospital Vicente Corral Moscoso

C.R.A.

SOLCA

Imagen 20: Vista Satelital

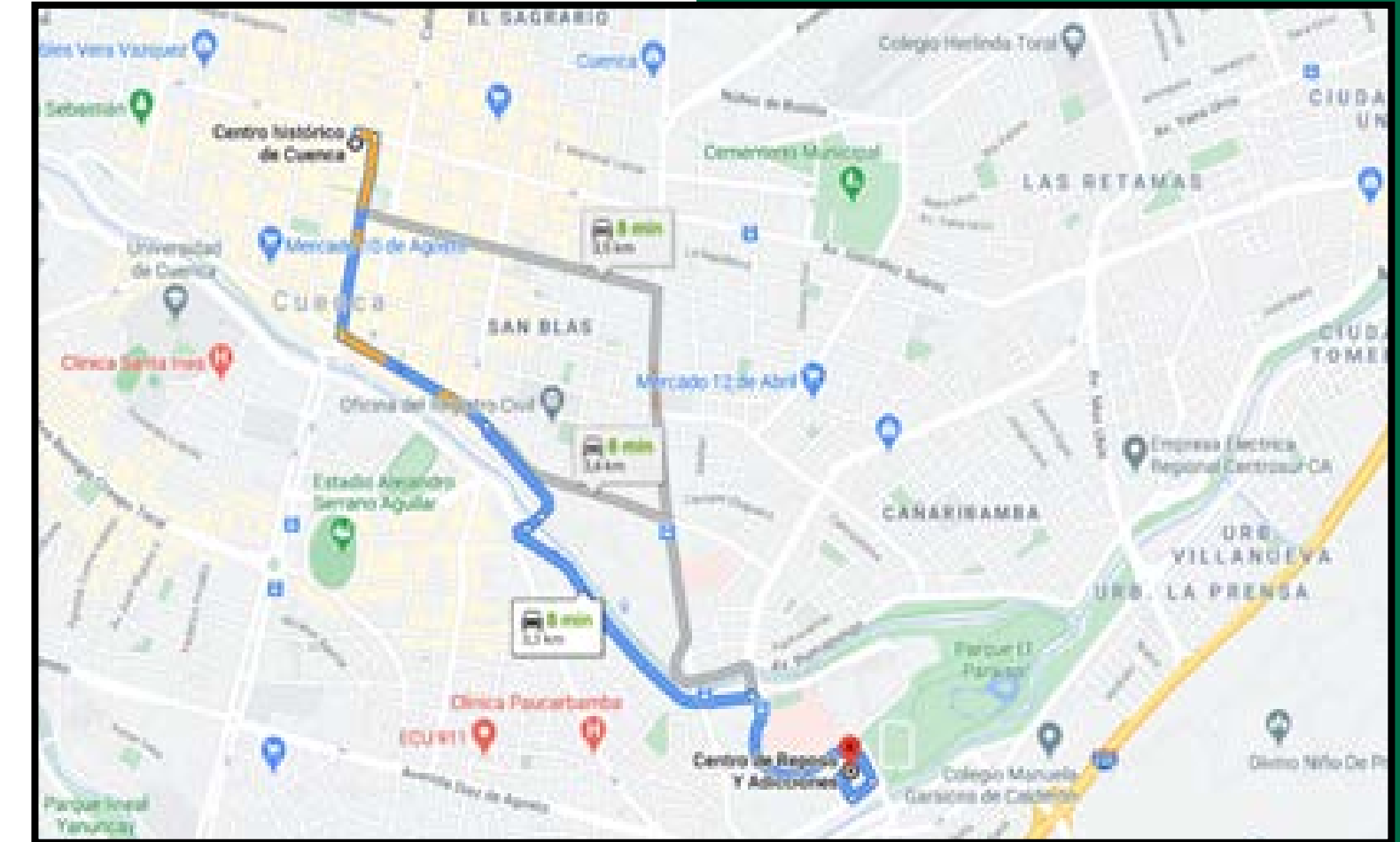

Fuente: google maps

### 2.4.2. Zonas y espacios existentes del Hospital Centro de Reposo y Adicciones Hospital Psiquiátrico Humberto Ugalde Camacho

A continuación, se presenta en la Tabla 3, un cuadro descriptivo de la zonificación del hospital, los colores muestran el espacio del que se trata, así también se presenta las plantas generales y de circulación (ver imágenes 21, 22, 23)

Tabla 3: Zonas y espacios existentes en el C.R.A. (elaboración propia)

ZONAS Y ESPACIOS EXISTENTES EN EL CRA	
<b>Zonas verdes:</b> 3 áreas verdes 1 patio mujeres 1 patio hombres 1 patio en el ingreso al Hospital	<b>Comedores:</b> 2 zonas de comedores 1 zona de comedor de hombres 1 zona de comedor de mujeres
<b>Emergencia/Enfermería:</b> 3 zonas 1 zona de emergencia 1 zona de enfermería hombres 1 zona de enfermería mujeres	<b>Sala de terapia:</b> 3 zonas de terapia ubicadas en la zona de hombres 1 zona de terapia en la segunda planta 1 zona de terapia en el patio 1 zona en los pasillos (no tuvimos acceso)
<b>Habitaciones mujeres:</b> 7 habitaciones en total  5 pensiones: 3 habitaciones de 2 camas c/h 1 habitación de 3 camas 1 habitación (sala general 1) de 9 camas 1 habitación (sala general 2) de 10 camas	<b>Habitaciones hombres:</b> 17 habitaciones en total  13 pensiones: 7 habitaciones de 1 cama c/h 5 habitaciones de 2 camas c/h 1 habitación de 4 camas 1 habitación de 5 camas 1 habitación de recuperación de 1 cama 1 habitación de observación de 5 camas 1 habitación (sala general 1) de 9 camas 1 habitación (sala general 2) de 10 camas
Zona administrativa Zona de consultorios Habitaciones de residentes Emergencia y Enfermería	No se interviene

Fuente: Elaboración propia

Imagen 21: Planta de circulación y zonificación de mujeres – Planta baja

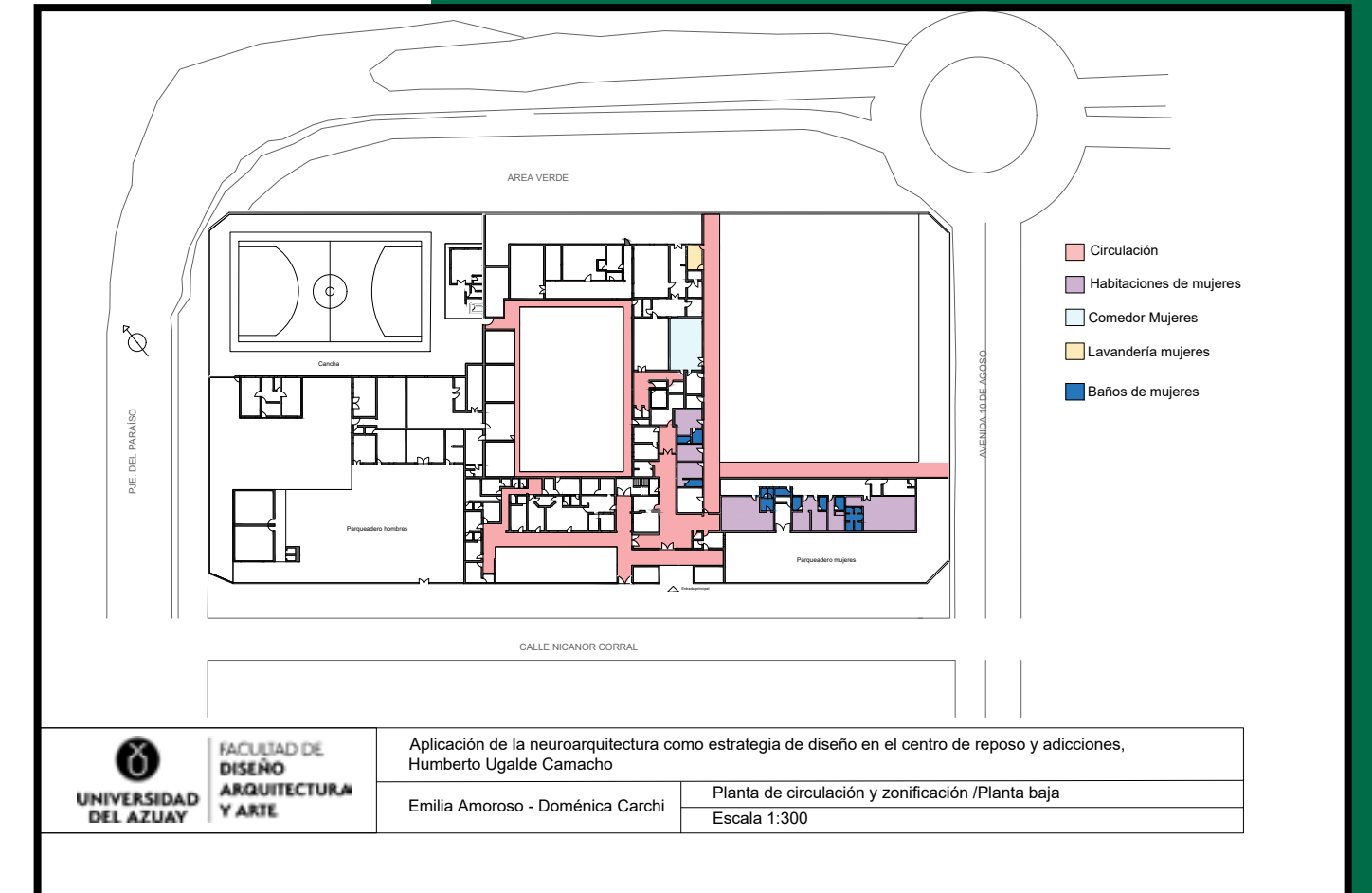

Fuente: Elaboración propia

Imagen 22: Planta de circulación y zonificación de hombres - Planta alta

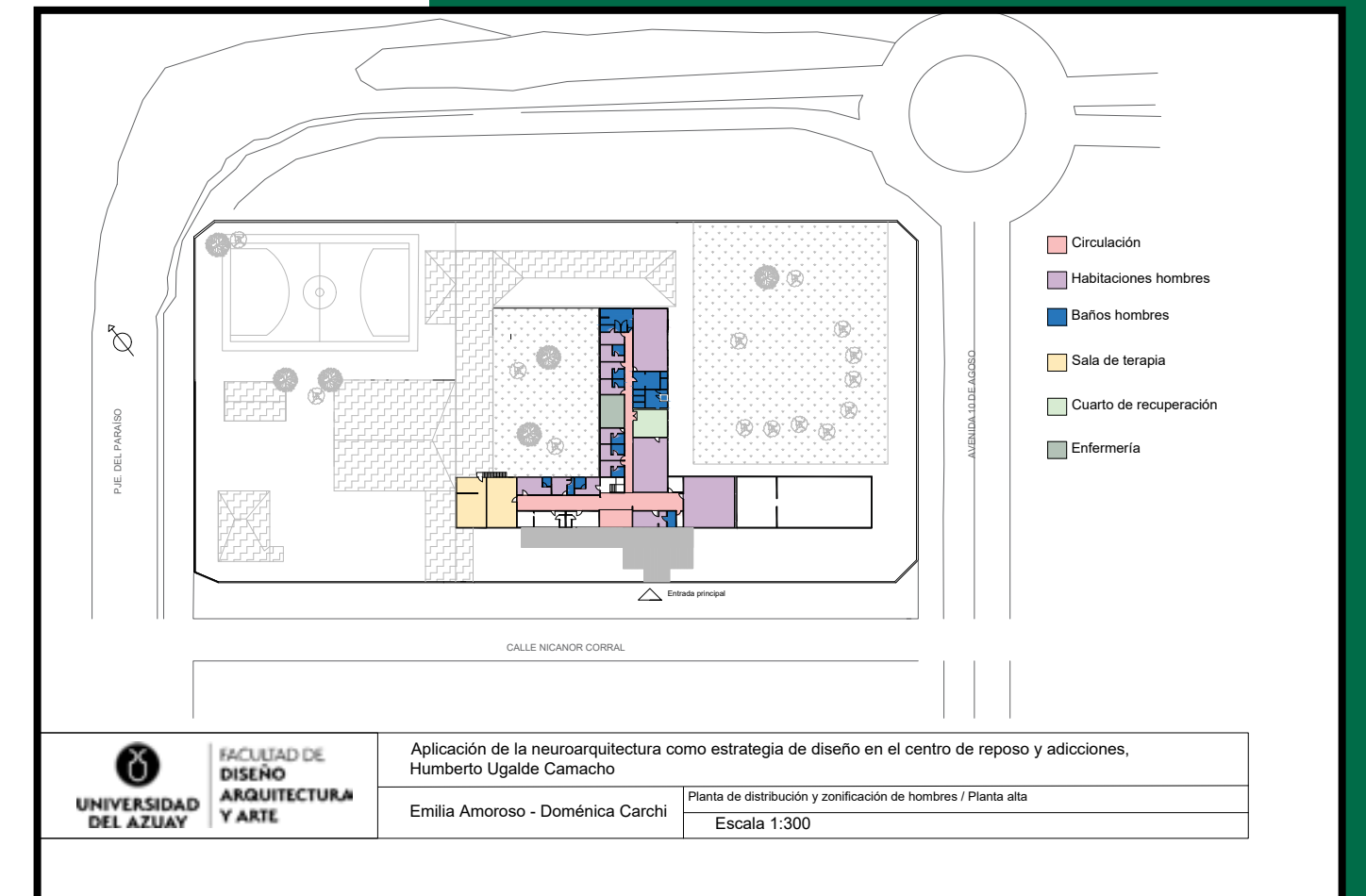

Fuente: Elaboración propia



Imagen 23: Planta de circulación y zonificación, zona administrativa, consultorios, emergencia - Planta baja

Fuente: Elaboración propia

### 2.4.3. Análisis espacial y de estado de conservación del Hospital Psiquiátrico Humberto Ugalde Camacho.

En cuanto al estado de conservación de la edificación, esta no se encuentra en un estado crítico, no obstante, necesita adecuación y cambio de materiales de revestimiento, los cuales se encuentran especificados más adelante. La edificación es de mampostería enlucida y de color blanco, los tejados son paneles de PVC de color anaranjado, las puertas que dan a la calle son corredizas metálicas por un tema de seguridad, y las puertas que encontramos en los interiores son tamboreadas de madera, las ventanas son de vidrio y aluminio con un sistema de seguridad de rejas de color blanco, finalmente en pisos encontramos pisos de adoquín y de cerámica al igual que la cerámica en paredes, el mismo en mal estado debido al tiempo y el desgaste natural del material (ver Tabla 4).

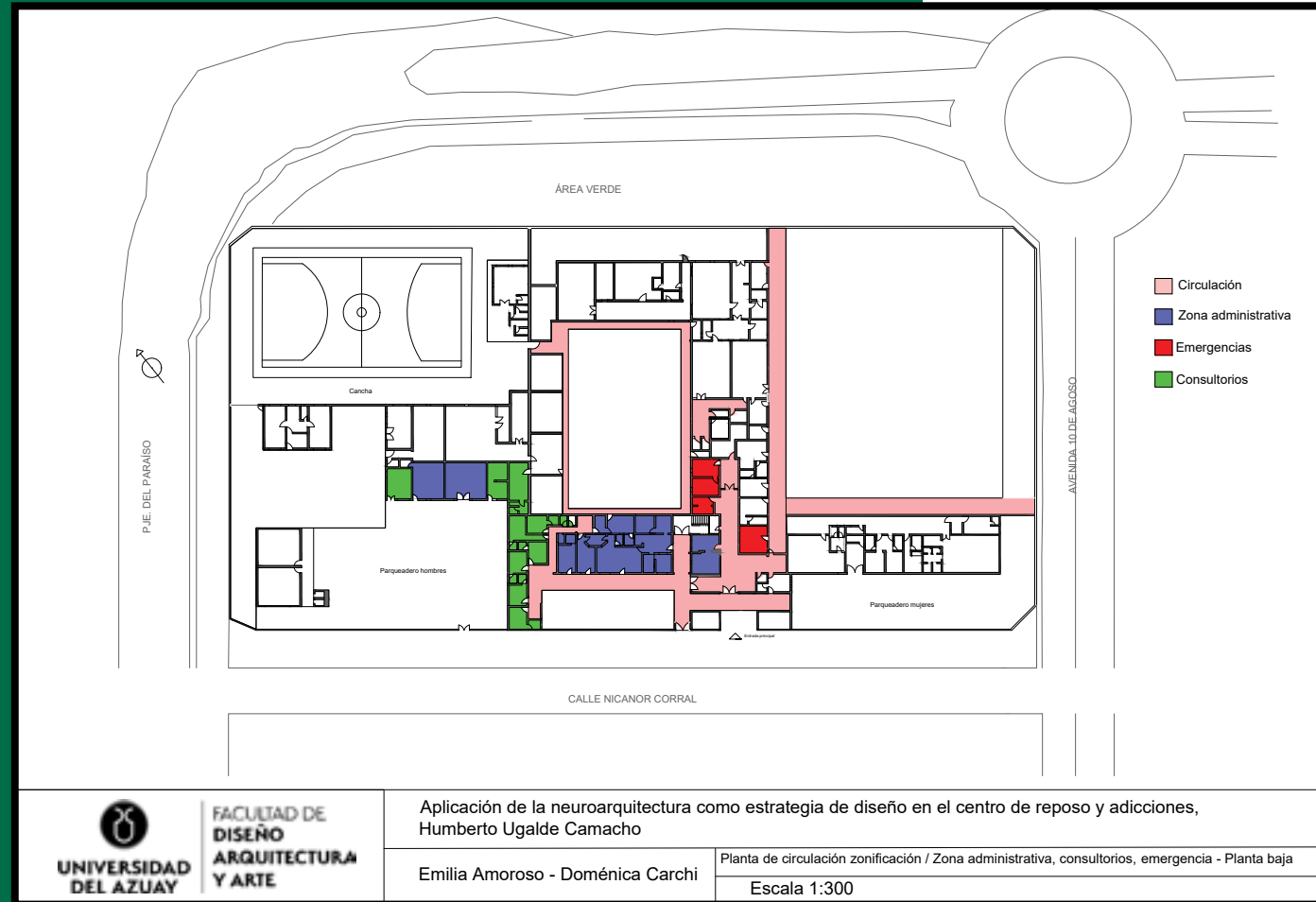
La edificación se encuentra conformada principalmente por un bloque de dos plantas en forma de T, con lo que se logra tener dos patios privados, tanto para mujeres como para hombres. El área administrativa se encuentra ubicada en el ala central, la zona de

mujeres se encuentra en la primera planta y la zona de hombres en la segunda planta, cada una tiene visuales hacia los dos patios privados, los cuales ayudan a reducir las ondas de ruido que llegan hacia la edificación al atravesar por estos.

Dentro de las zonas de mujeres y hombres se encuentran los siguientes tipos de habitaciones:

- Salas generales: habitaciones múltiples con baño compartido, donde son ubicados los pacientes bajo observación al momento de ingresar al centro.
- Habitaciones simples y dobles: habitaciones privadas con baño propio, son ubicadas en éstas según la pensión que cancelan. Cada habitación posee ventanas para iluminación natural y vistas hacia los patios.

De acuerdo a la forma en la que ha sido emplazado el proyecto, se

pensó en un diseño para crear dos patios privados e independientes, para mujeres y hombres.

Para cada una de las habitaciones del centro se encuentran asignadas ventanas que dan hacia los patios tanto de mujeres como de los hombres, lo que permite que puedan recibir iluminación natural

durante todo el día. Por la seguridad que se debe tener dentro de un centro de salud de este tipo, existe un muro de ladrillo visto en el cerramiento, limitando así partes visuales hacia el exterior; sin embargo, las habitaciones dan una muy buena vista hacia los patios, los cuales poseen abundante vegetación.

Imagen 24: Habitación de hombres



Fuente: Elaboración propia

Imagen 25: Habitación general hombres



Fuente: Elaboración propia

Tabla 4: Análisis del estado actual de las áreas del hospital  
(Elaboración Propia)

ANÁLISIS DEL ESTADO ACTUAL DE LAS ÁREAS DEL HOSPITAL						
Área	Cielo raso	Pisos	Paredes	Mobiliario	Estado	Revisar imagen
Sala de reuniones	Duelas de madera	Cerámica color blanco	Hormigón enlucido color blanco	Sillas de plástico color blanco	Regular	23
Dormitorios	Estructura de aluminio y yeso	Cerámica color beige y blanco	Hormigón enlucido color blanco	Camas de acero y hierro, veladores, armario de madera	Regular	18
Comedor	Estructura de aluminio y yeso	Cerámica color beige	Hormigón color beige y azul, con la misma cerámica del piso	Mesas y sillas de plástico color blanco y azul	Regular	20
Terapia	Estructura de hierro con placa eternit teja ondulada	Cerámica color beige y café	Ladrillo visto pintado de blanco	Sillas y mesas de plástico color blanco	Regular	23
Baños	Estructura de aluminio y yeso	Cerámica color café	Cerámica antigua de diferentes tonalidades	Lavamanos, duchas, inodoros	Malo	21
Gimnasio	Duelas de madera	Cerámica color beige, blanco y azul	Hormigón enlucido color verde olivo	Máquinas de ejercicio	Regular	22
Lavandería	Estructura de hierro color rojo	Cerámica color café y blanco	Hormigón, cerámica color café y azul	Lavarropas, espacio para almacenamiento	Malo	19

Fuente: Elaboración propia

A continuación, en la Tabla 5 se ha realizado un detalle de las áreas que el Ministerio de Salud Pública del Ecuador presenta como exigencia para la aprobación de un Centro de Rehabilitación, las mismas que fueron verificadas dentro de las instalaciones del Centro de Reposo y Adicciones C.R.A. y se identificaron los problemas que se detallan en la misma. Se recogió también información respecto al dimensionamiento y mobiliario de los espacios del Hospital que se puede revisar en la Tabla 6.

Tabla 5: Análisis de zonas requeridas por el MSP (Elaboración propia)

Análisis de zonas requeridas por el MSP			
ÁreaW	Si cuenta	Cuenta, pero en mal estado	No cuenta
Área administrativa	•		
Área de servicio que está constituida por médicos, psicólogos, enfermeras, cocineras y guardias			•
Área de habitaciones acogedor		•	
Área de ejercicios		•	
Área verde	•		
Consultorios de psicología	•		
Consultorio médico	•		
Aula de aprendizaje (talleres)		•	
Área de cocina y comedor		•	
Área de servicios higiénicos		•	

Fuente: Elaboración propia

En detalle, las áreas en mal estado o con las que no cuenta el centro de reposo y adicciones C.R.A. Son las siguientes:

Área de servicio a la que tienen acceso y cotidiano uso por parte de médicos, psicólogos, enfermeras, cocineras, personal de limpieza y guardias. Dentro del análisis espacial del Hospital pudimos notar la falta de un área para el personal, si bien cuentan con habitaciones para residentes, no existen espacios comunes para su uso, por eso la necesidad de proponer la implementación de ésta, para que así el personal del centro disponga de un espacio de convivencia entre ellos.

- Área de habitaciones acogedoras, actualmente el Hospital cuenta con veinte y cuatro habitaciones que, de acuerdo a nuestro análisis y a los resultados obtenidos en las entrevistas, se propone modificar la distribución del mobiliario para dar un ambiente más acogedor a dichas habitaciones.
- Área de ejercicios, el área de ejercicios actualmente no se encuentra equipado adecuadamente, ya que no cuenta con la cantidad de máquinas que abastezcan al número de pacientes

que acoge el Hospital.

- Aula de aprendizaje (talleres), el Hospital actualmente cuenta con una sola aula de aprendizaje para uso exclusivo de los hombres, en tanto para las mujeres se improvisan espacios, se propone la implementación de un aula adicional ya que estos espacios son fundamentales en el proceso de la rehabilitación.
- Área de cocina y comedor, en el área de cocina no se intervendrá, sin embargo, se puede aprovechar unos espacios que al momento están disponibles para adecuar dos bares. El área de comedor necesita ser intervenida para darle una ambientación agradable al lugar, modificando la iluminación, el cielo raso y la cromática.
- Áreas de Servicios higiénicos, ciertas áreas de servicios higiénicos, necesitan un cambio en el revestimiento cerámico, de paredes y pisos con materiales antisépticos ya que actualmente su estado es regular.

Las imágenes 24 a la 31, corresponden al estado actual del Centro, lo que permite observar cómo se encuentran los materiales, la cromática que se utiliza y la distribución del mismo.

Imagen 26: Dormitorio general mujeres



Fuente: Elaboración propia

Imagen 27: Lavandería de mujeres



Fuente: Elaboración propia

Imagen 28: Comedor de hombres



Fuente: Elaboración propia

Imagen 30: Gimnasio



Fuente: Elaboración propia

Imagen 29: Baño en habitaciones para hombres



Fuente: Elaboración propia

Imagen 31: Sala de reuniones



Fuente: Elaboración propia

Tabla 6: Dimensionamiento y mobiliario de los espacios del Hospital  
(Elaboración Propia)

DIMENSIONAMIENTO Y MOBILIARIO DE LOS ESPACIOS DEL HOSPITAL PSIQUIÁTRICO HUMBERTO UGALDE CAMACHO					
Espacios	M2	Iluminación		Altura	Mobiliario
		Natural	Artificial		
Habitación (general) Mujeres 10	124,07 m2	si	no	2,60 m	Camas y veladores de hierro, closet general
Habitación (pensiones 1) Mujeres	20,96 m2	si	no	2,60 m	Cama y velador de hierro, closet general
Habitación (pensiones 2) Mujeres	20,86 m2	si	no	2,60 m	Camas y veladores de hierro, closet general
Habitación (pensiones 3) Mujeres	31,38 m2	si	no	2,60 m	Camas y veladores de hierro, closet general
Lavandería Mujeres	5,33 m2	si	no	2,60 m	Mobiliario fijo: lavarropas y espacio de almacenamiento
Comedor Mujeres	16,82 m2	si	no		Mesas y sillas de plástico y hierro
Patio mujeres	40,51 m2	si	no		Bancas
Baño de habitación general mujeres 10	16,82 m2	si	no	2,60 m	Mobiliario fijo: Inodoros, lavamanos, duchas
Baño de pensiones mujeres (1)	5,87 m2	si	no	2,60 m	Mobiliario fijo: Inodoro, lavamanos, ducha
Baño de pensiones mujeres (2)	5,98 m2	si	no	2,60 m	Mobiliario fijo: Inodoros, lavamanos, duchas
Baño de pensiones mujeres (3)	6,90 m2	si	no	2,60 m	Mobiliario fijo: Inodoros, lavamanos, duchas
Habitación (general) hombres 10	87,21 m2	si	no	2,60 m	Camas y veladores de hierro, closet general
Habitación (pensiones 1) hombres	11,79 m2	si	no	2,60 m	Cama y velador de hierro, closet general
Habitación (pensiones 2) hombres	12,72 m2	si	no	2,60 m	Camas y veladores de hierro, closet general
Habitación (pensiones 4) hombres	11,79 m2	si	no	2,60 m	Camas y veladores de hierro, closet general
Baño de (pensiones 1) hombres	4,42 m2	si	no	2,60 m	Mobiliario fijo: Inodoro, lavamanos, ducha
Baño de (pensiones 2) hombres	5,17 m2	si	no	2,60 m	Mobiliario fijo: Inodoros, lavamanos, duchas
Baño de (pensiones 4) hombres	4,42 m2	si	no	2,60 m	Mobiliario fijo: Inodoros, lavamanos, duchas
Baño de habitación general hombres 10	31,35 m2	si	no	2,60 m	Mobiliario fijo: Inodoros, lavamanos, duchas
Lavandería Hombres	48,49 m2	si	no	2,60 m	Mobiliario fijo: lavarropas y espacio de almacenamiento
Comedor Hombres	74,34m2	si	no	2,60 m	Mesas y sillas de plástico y hierro
Gimnasio	60,95 m2	si	no	2,50 m	Máquinas de Ejercicio
Patio hombres	704,84 m2	si	no		Bancas
Sala de terapia 1	134,72 m2	si	no	2,60 m	Sillas de plástico
Sala de terapia 2	61,04 m2	si	no	2,60 m	Sillas de plástico
Sala de recuperación	67,33 m2	si	no	2,60 m	Camas de hierro
Talleres	86,99 m2	si	no	2,60m	Mesas y sillas

Fuente: Elaboración propia





# Capítulo III Programación

### 3.1. Introducción

En este capítulo describiremos, en primer lugar, el estado actual del caso de estudio “Centro de Reposo y Adicciones (C.R.A.) Hospital Psiquiátrico Humberto Ugalde Camacho”, puntualmente se abordarán las condicionantes que nos determina la neuroarquitectura y los requerimientos establecidos por el Ministerio de Salud Pública y por la Organización Mundial de la Salud, así como también los criterios aportados por los profesionales y las personas que han recibido tratamiento en el Centro. Se presentará la programación arquitectónica donde se definen las intervenciones en el espacio. Además, se determinarán los criterios de diseño, basándonos en las condicionantes previamente analizadas, definiendo todas las intervenciones que se deberán realizar, generando así soluciones para mejorar al espacio.

### 3.2. Condicionantes de diseño

A continuación en la Tabla 7, se verifica el cumplimiento de la infraestructura del C.R.A. respecto a las determinantes marcadas por la Organización Mundial de la Salud, así como también por el Ministerio de Salud Pública del Ecuador, que en definitiva es la norma que rige el funcionamiento de instituciones como el C.R.A., de igual manera, los condicionantes de este proyecto se basan en lo descrito en el marco teórico respecto a la neuroarquitectura, el análisis del estado actual de la edificación, las necesidades de los usuarios a los que se pudo acceder por medio de entrevistas tanto a funcionarios como a ex pacientes, así como criterios especializados de los profesionales consultados

Tabla 7: Determinación de condiciones (Elaboración propia)

Determinación de condicionantes				
Fuente	Ítem	Condicionantes		
		Funcionales	Tecnológicos	Expresivos
MSP	Los ambientes del hospital deberán contar con iluminación y ventilación suficiente.		•	
MSP	La separación entre cama y cama debe ser de 1.5 m.	•		
MSP	El ingreso de luz debe ser de preferencia natural durante toda la jornada.		•	
MSP	El suministro de energía eléctrica será seguro y de suficiente capacidad, así como un sistema de iluminación de emergencia.		•	
OMS	Las instalaciones eléctricas deben ser empotradas y con un sistema que evite la concentración y descarga eléctrica.		•	
OMS	Para las áreas con actividad visual baja se recomienda 150/200 lux, y en áreas con actividad visual normal o media se recomiendan 500 lux en las de actividad visual elevada entre unos 500 a 1500 lux según la precisión de los trabajos que se realicen.		•	
OMS	Los muros deben caracterizarse por ser fáciles de limpiar y desinfectar, pues en un hospital debe ser estricto en temas de higiene y asepsia para evitar infecciones y la proliferación de bacterias.			•
MSP	Los suelos, se debe tener en cuenta la circulación, los centros médicos tienen muchos usuarios y equipamiento móvil, es por esto que, debemos buscar materiales que sean homogéneos y resistentes, sobre todo que sean de fácil limpieza.			•
MSP	El mobiliario, debe ser flexible y adaptable a las condiciones y necesidades del hospital.	•		•
MSP	El baño, utilización de materiales que ayuden a evitar el desgaste, además que sean zonas ajustables con zonas de seguridad y que permitan apoyarse, materiales antisépticos.			•
MSP	El revestimiento debe ser liso, lavable de bordes y uniones redondas.			•

Fuente: Elaboración propia

#### 3.2.1. Condicionantes funcionales:

Según el Ministerio de Salud del Ecuador (2010), las instalaciones de Hospitales deberán tener un programa de tratamientos amplios y diversos que aportarán a concluir con éxito los tratamientos, en tal virtud, debe incluir los siguientes espacios:

- Área administrativa
- Área de servicio que están constituidos por: médicos, psicólogos, enfermeras cocineras y guardias.
- Área de habitaciones acogedor
- Área de ejercicios
- Área verde
- Consultorios de psicología
- Consultorio medico
- Aula de aprendizaje
- Área de Cocina y comedor
- Áreas de Servicios higiénicos

El Ministerio de Salud también nos dice que las áreas deben ser adecuadamente distribuidas y delimitadas. Se debe disponer de espacio suficiente que facilite el desplazamiento del personal y coches, evitando el hacinamiento y permitiendo la realización de funciones en espacios requeridos, también la señalización de las áreas y material infeccioso debe ser notoria y de fácil detección.

Por lo descrito, los condicionantes funcionales para el C.R.A. serán:

- Contar con un área de servicios exclusiva para el personal que labora en el Centro, espacio requerido por el Ministerio de Salud Pública del Ecuador.
- Cumplir con la disposición del Ministerio de Salud Pública en lo referente a la distancia que debería mantenerse entre cama y cama.
- El Centro cuenta con mobiliario en las áreas requeridas, sin embargo, existen zonas específicas como el comedor, baños, lavandería y el gimnasio que requiere de muebles que se adapten según el espacio con el que se cuenta.

#### 3.2.2. Condicionantes Tecnológicos:

##### RECOMENDACIONES DE LA ORGANIZACIÓN MUNDIAL DE LA SALUD RELATIVAS A LAS EXIGENCIAS DE VENTILACIÓN.

Cuando se diseñan centros de salud ventilados naturalmente, debe prestarse atención para que el flujo de aire general lleve el aire de la fuente de patógenos a zonas donde la dilución sea suficiente, y preferiblemente al exterior (Gustafson et al., 1982; Bloch et al., 1985; Hutton et al. 1990; Calder et al. 1991).

El diseño debe tener en cuenta las fluctuaciones de la tasa de ventilación. Cuando la ventilación natural no es suficiente para satisfacer las exigencias recomendadas, se recurrirá a otros sistemas de ventilación, como los de ventilación natural híbrida (mixta) y, si tampoco es suficiente, se utilizará la ventilación mecánica.

- La iluminación y ventilación natural en las habitaciones y áreas comunes como los comedores, áreas de terapias y talleres deberían ser las más óptimas, debido a que el MSP solicita diferente intensidad de luz según la zona donde se realice la actividad.
- En ciertos espacios del C.R.A. debería tener un mejor ingreso de iluminación y ventilación natural.
- Los puntos de iluminación según el MSP deben estar empotrados, sin embargo, en las zonas destinadas para lavandería y terapia no cumplen con esta condición.

#### 3.2.3. Condicionantes expresivos:

Sobre los condicionantes de cromática, existen estudios relacionados a la iluminación de las Unidades de Hospitalización en donde se hace referencia al rendimiento del color, en este aspecto se recomienda el uso del grupo de rendimiento 1B, cuyo IRC (rango del rendimiento de color) >90 o >=80, su apariencia de color es cálido o intermedio.

En relación a los condicionantes de material, en la Tabla 8 podemos observar aquellos recomendados por el MSP, por espacios de infraestructuras de salud. (Reglamento del Ministerio de Salud Pública).

Tabla 8: Materiales recomendados por el Ministerio de Salud

MATERIALES RECOMENDADOS POR EL MINISTERIO DE SALUD		
PISOS	COLOR / TONOS	REFERENCIAS ESPACIALES
Porcelanato	Constelaciones blanco, gris, beige; tonos Suaves.	Ingresos principales, enfermería, utilería, consultorios, sala de espera general, oficinas, baños, cafetería, salas múltiples, cocina
Recubrimientos de pintura epóxica sobre pisos de hormigón pulido	Color de cintas: Bodegas: gris. Máquinas: amarillos Talleres: azules, gris	Bodegas, Máquinas, Talleres.
Vinil	Blanco, gris, beige; tonos Suaves.	Salas de tratamientos, corredores generales, zonas de terapia, espacios comunes
PAREDES	COLOR / TONOS	REFERENCIAS ESPACIALES
Porcelanato	Blanco, Dakar gris claro. Acabado pulido	Área de Lavado, baños uso individual, baños de habitaciones, zona de lavado
Cerámica	Blanco alabados brillante	Cocina general y áreas complementarias
Pintura de esmalte de agua	blanco, gris, beige; tonos Suaves.	Consultorios, bodegas, talleres, consulta externa
Pintura vinílica antibacterial satinada	Blanco, azul, beige, gris	Áreas de farmacia, administrativa
CIELO RASO	COLOR / TONOS	REFERENCIAS ESPACIALES
Cielo raso falso	Blanco, beige	Todas las zonas

Fuente: Ministerio de salud publica

En base a lo revisado condicionantes expresivos propuestos son:

- El C.R.A. debería cumplir con el IRC (rango de rendimiento del color) en ciertos espacios, como habitaciones y salas de terapia según las normas del Ministerio de Salud Pública del Ecuador.
- El C.R.A. debería estar adecuado con los materiales que el MSP estipula, tal es el caso de los pisos y paredes, los cuales no son homogéneos y de fácil limpieza.
- El C.R.A. en ciertas áreas deberá contar con el mobiliario requerido, especialmente en el comedor y las habitaciones, no es flexible y adaptable a las diferentes necesidades.
- Las paredes de las lavanderías del C.R.A. deberán contar con pintura lavable, por lo que no garantiza una fácil limpieza.

### 3.3. Programa Arquitectónico

En las imágenes 27, 28, se detallan la planta alta y baja de zonificación con las áreas a intervenir de color rosado, las áreas que no se intervienen en color gris y la circulación de color amarillo.

En la imagen 29, se pueden observar las zonas que se proponen implementar pues se considera sumamente necesarios dentro del Hospital.

Imagen 32: Planta de zonificación - planta baja

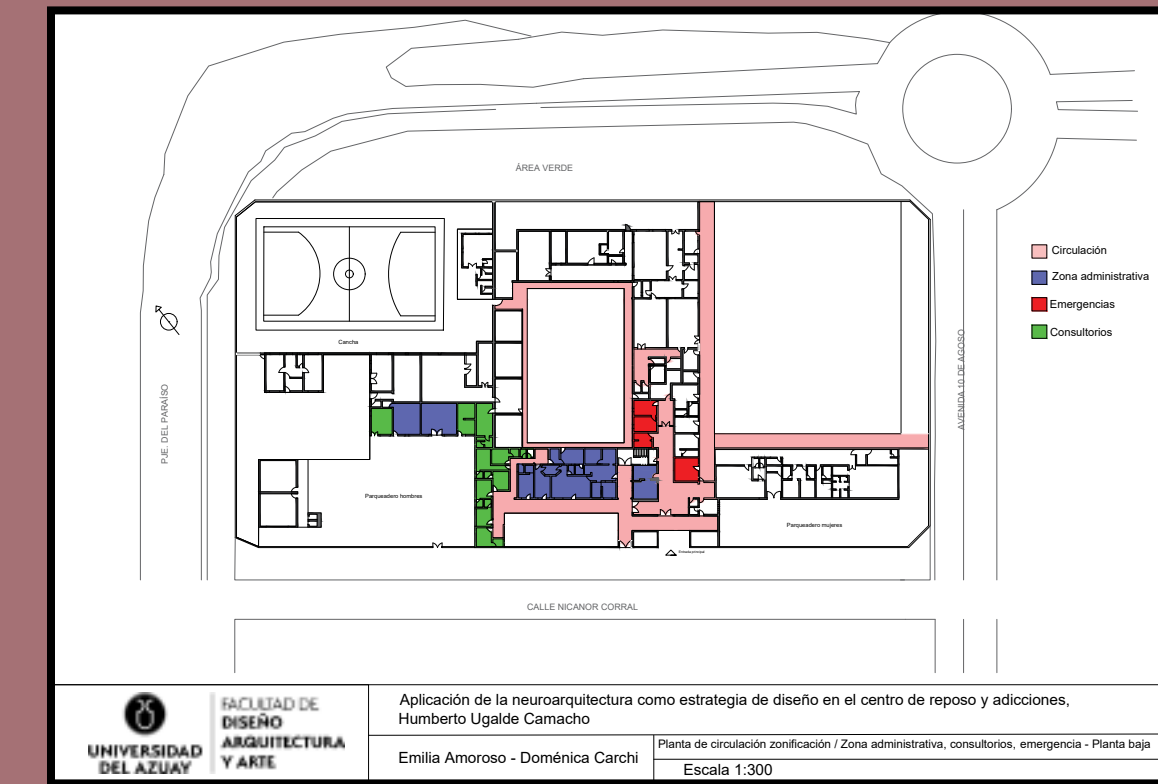

Fuente: Elaboración propia

Imagen 33: Planta de zonificación - planta alta



Fuente: Elaboración propia

Los espacios que se propone intervenir son:

- Áreas de terapia
- Áreas de talleres
- Áreas de comedores
- Espacios verdes
- Gimnasio

Además se proponen nuevos espacios que complementen el funcionamiento del Hospital, lo que se detallan a continuación:



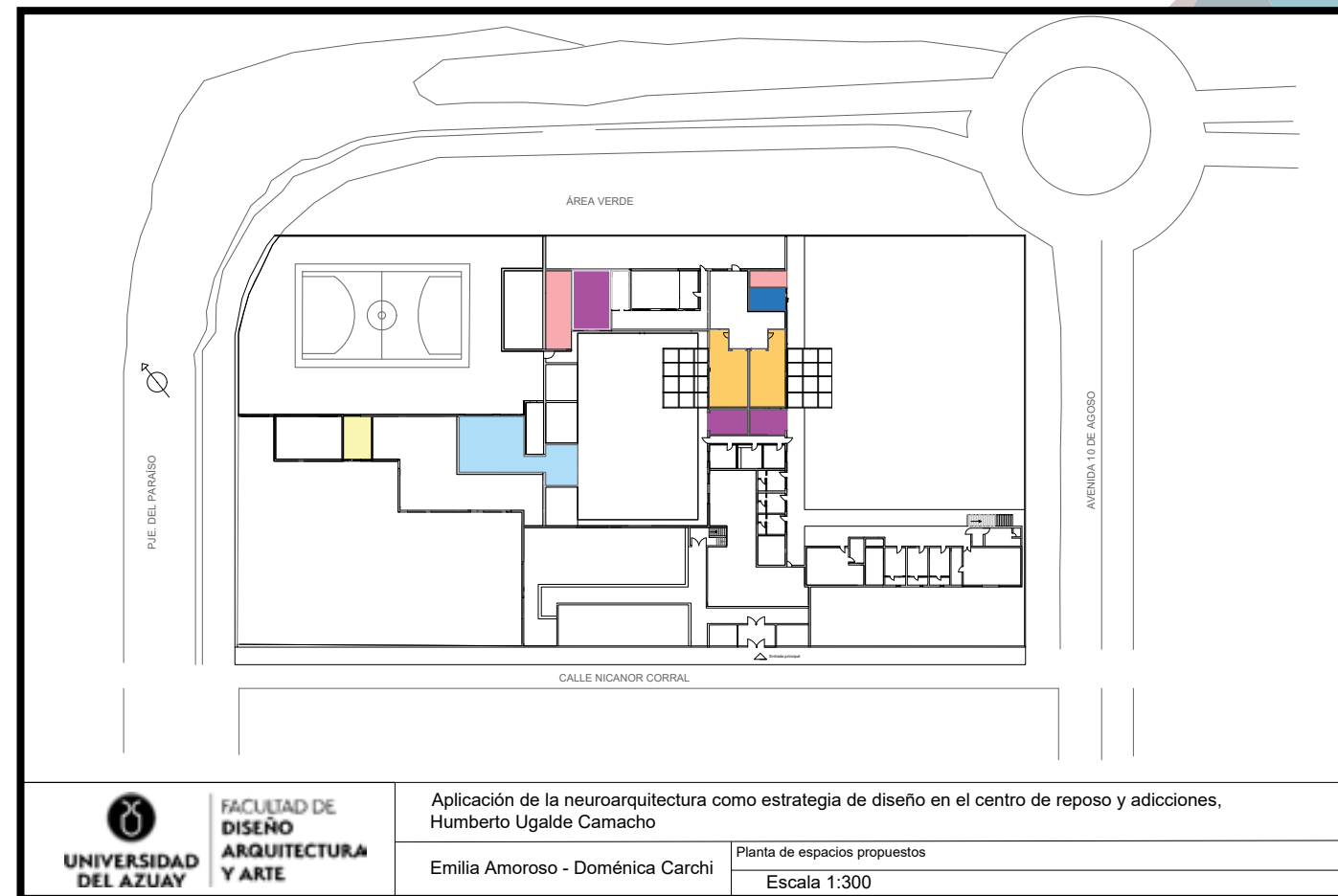

1	Ampliación área de terapia
2	Aplicación de lavandería
3	Inclusión de área común para personal inclusión de espacio de visitas
4	Inclusión de Áreas lúdicas
5	Inclusión de área de taller
6	Bar en ambas zonas

Imagen 34: Planta de espacios nuevos propuestos

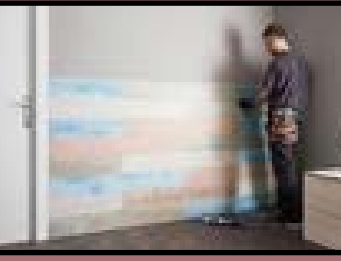

Fuente: Elaboración propia

Tabla 9: Tabla de Programación

TABLA PROGRAMACIÓN																		
I						PROPUESTA C.R.A												
Espacios	M2	Iluminación		Altura	Mobiliario	Zona	Espacios	Acción	M2	Iluminación		Altura	Mobiliario	Paredes	Piso	Ventanas	Cielo raso	Imágen
		Natural	Artificial							Natural	Artificial							
Habitación (general) Mujeres 10	124.07 m2	si	si	2.60 m2	Camas y veladores de hierro, closet general	ZONA 1. MUJERES	Habitación (general) Mujeres 10	Se seccionará la habitación en dos, logrando independencia y los requerimientos de cantidad de personas.	124.07 m2	Se ampliarán las ventanas para una mejor entrada de luz	Uso de luminarias( ojo de buey) luz cálida	2.60 m2	Mobiliario multifuncional en camas, las mismas que cumplirán la función de cajonera y de armario siguiendo una configuración curva, su material será de plástico ABS y madera, Implementación de mamparas divisorias de mdf. Uso de vegetación en las habitaciones, lengua de suegra, Flor de la paz, Palmera de bambú	Pintura vinílica antibacterial en tonos verdes, gris, blanco. Láminas de vinilo (1.20*2.40m) en ciertas zonas de las paredes recubrimiento de madera. Sistema de calefacción radiante en paredes.	Vinil (1.20*2.40m ) con un diseño que semeja un piso flotante	Sistema de protección de rejas.( hierro)	Cielo raso falso de planchas de yeso cartón ( 2.40*3m) Sistema de ventilación por ductos	 
Habitación (pensiones 1) Mujeres	20.96 m2	si	si	2.60 m2	Cama y velador de hierro, closet general		Habitación (pensiones 1) Mujeres		20.96 m2	Si	Uso de luminarias ( ojo de buey) luz cálida	2.60 m2	Se plantea el cambio del mobiliario (cama, armario y velador), su material será de madera y plástico ABS uso de vegetación en las habitaciones, luenga de suegra, Flor de la paz, Palmera de bambú	Pintura vinílica antibacterial en tonos verdes, gris, blanco. Láminas de vinilo en ciertas zonas de las paredes recubrimiento de madera. Sistema de calefacción radiante en paredes.	Vinil (1.20*2.40m ) con un diseño que semeja un piso flotante	Sistema de protección de rejas.( hierro)	Cielo raso falso de planchas de yeso cartón ( 2.40*3m). Sistema de ventilación por ductos	
Habitación (pensiones 2) Mujeres	20.86 m2	si	si	2.60 m2	Camas y veladores de hierro, closet general		Habitación (pensiones 2) Mujeres		20.86 m2	Si	Uso de luminarias ( ojo de buey) luz cálida	2.60 m2	Se plantea el cambio del mobiliario (cama, armario y velador), su material será de madera y plástico ABS uso de vegetación en las habitaciones, luenga de suegra, Flor de la paz, Palmera de bambú	Pintura vinílica antibacterial en tonos verdes, gris, blanco. Láminas de vinilo en ciertas zonas de las paredes recubrimiento de madera. Sistema de calefacción radiante en paredes.	Vinil (1.20*2.40m ) con un diseño que semeja un piso flotante	Sistema de protección de rejas.( hierro)	Cielo raso falso de planchas de yeso cartón ( 2.40*3m) Sistema de ventilación por ductos	
Habitación (pensiones 3) Mujeres	31.38 m2	poca	si	2.60 m2	Camas y veladores de hierro, closet general		Habitación (pensiones 3) Mujeres		31.38 m2	Si	Uso de luminarias ( ojo de buey) luz cálida	2,60 m2	Se plantea el cambio del mobiliario (cama, armario y velador), su material será de madera y plástico ABS uso de vegetación en las habitaciones, luenga de suegra, Flor de la paz, Palmera de bambú	Pintura vinílica antibacterial en tonos verdes, gris, blanco. Láminas de vinilo en ciertas zonas de las paredes recubrimiento de madera. Sistema de calefacción radiante en paredes.	Vinil (1.20*2.40m ) con un diseño que semeja un piso flotante	Sistema de protección de rejas.( hierro)	Cielo raso falso de planchas de yeso cartón ( 2.40*3m) Sistema de ventilación por ductos	
Lavandería Mujeres	5,33 m2	si	si	2.60 m2	Mobiliario fijo: lavarropas y espacio de almacenamiento		Lavandería Mujeres	Ampliar debido a requerimiento de los funcionarios, ya que nos comentan que esta área es muy pequeña e incómoda.	20.81 m2	Si	Uso de luminarias ( ojo de buey) luz cálida	2.60 m2	Mobiliario fijo: lavarropas de cerámica y espacio de almacenamiento( mdf )	Pintura vinílica antibacterial en tonos verdes, gris, blanco.	Porcelanato (45*65,5cm) tonos azules. Blanco, gris	Sistema de protección de rejas.( hierro)	Cielo raso falso de planchas de yeso cartón (2,40*3m)	

**TABLA PROGRAMACIÓN**

I					PROPUESTA C.R.A														
Espacios	M2	Iluminación		Altura	Mobiliario	Zona	Espacios	Acción	M2	Iluminación		Altura	Mobiliario	Paredes	Piso	Ventanas	Cielo raso	Imágen	
		Natural	Artificial							Natural	Artificial								
Comedor Mujeres	16.82 m2	poca	si	2.50 m2	Mesas y sillas de plástico y hierro	ZONA 1. MUJERES	Comedor Mujeres		16.82 m2	Si	Uso de luminarias ( ojo de buey) luz cálida	2.50 m2	Mesas y sillas de plástico ABS y madera.	Pintura vinílica antibacteriana en tonos verdes, blanco, gris.	vinil (1.20*2.40m) con un diseño que semeja un piso flotante	Sistema de protección de rejas. (hierro)	Cielo raso falso de planchas de yeso cartón (2.40 * 3m) Sistema de ventilación por ductos		
Patio mujeres	40.51 m2	si	no		Bancas		Patio mujeres	Implementación de mobiliario para exteriores, dando significado a una área tan grande,	40.51 m2	Si	no	--	mobiliario de mimbre para exteriores	—	—	—	—	—	
Baño de habitación general mujeres 10	16.8 2m2	muy poca	si	2.60 m2	Mobiliario fijo: Inodoros, lavamanos, duchas		Baño de habitación general mujeres 10	Se seccionará la habitación en dos, logrando independencia y los requerimientos de cantidad de personas.	16.82 m2	Se ampliarán las ventanas para una mejor entrada de luz	Uso de luminarias ( ojo de buey) luz cálida	2.60 m2	Mobiliario fijo: Inodoros, lavamanos, duchas, y muebles modulares de mdf.	Porcelanato (45*65.5cm) tonos verdes, gris, blanco.	Porcelanato (45*65,5cm) tonos verdes, azules, gris. blanco	Sistema de protección de rejas. (hierro)	Cielo raso falso de planchas de yeso cartón (2.40 * 3m) Sistema de ventilación por ductos		
Baño de pensiones mujeres (1)	5.87 m2	no	si	2.60 m2	Mobiliario fijo: Inodoro, lavamanos, ducha		Baño de pensiones mujeres (1)		5.87 m2	Si	Uso de luminarias ( ojo de buey) luz cálida	2.60 m2	Mobiliario fijo: Inodoros, lavamanos, duchas, y muebles modulares, de mdf	Porcelanato (45*65.5cm) tonos verdes, gris, blanco.	Porcelanato (45*65,5cm) tonos verdes, azules, gris. blanco	Sistema de protección de rejas. (hierro)	Cielo raso falso de planchas de yeso cartón (2.40*3m) Sistema de ventilación por ductos		
Baño de pensiones mujeres (2)	5,98 m2	poca	si	2.60 m2	Mobiliario fijo: Inodoros, lavamanos, duchas		Baño de pensiones mujeres (2)		5,98 m2	Si	Uso de luminarias ( ojo de buey) luz cálida	2.60 m2	Mobiliario fijo: Inodoros, lavamanos, duchas, y muebles modulares de mdf	Porcelanato (45*65.5cm) tonos verdes, gris, blanco.	Porcelanato (45*65,5cm) tonos verdes, azules, gris. blanco	Sistema de protección de rejas. (hierro)	Cielo raso falso de planchas de yeso cartón (2.40*3m) Sistema de ventilación por ductos		
Baño de pensiones mujeres (3)	6.90 m2	no	si	2.60 m2	Mobiliario fijo: Inodoros, lavamanos, duchas		Baño de pensiones mujeres (3)		6.90 m2	Se ampliarán las ventanas para una mejor entrada de luz	Uso de luminarias ( ojo de buey) luz cálida	2.60 m2	Mobiliario fijo: Inodoros, lavamanos, duchas, y muebles modulares de mdf	Porcelanato (45*65.5cm) tonos verdes, gris, blanco.	Porcelanato (45*65,5cm) tonos verdes, azules, gris. blanco	Sistema de protección de rejas. (hierro)	Cielo raso falso de planchas de yeso cartón (2.40*3m) Sistema de ventilación por ductos		

**TABLA PROGRAMACIÓN**





I																		
PROPUESTA C.R.A																		
Espacios	M2	Iluminación		Altura	Mobiliario	Zona	Espacios	Acción	M2	Iluminación		Altura	Mobiliario	Paredes	Piso	Ventanas	Cielo raso	Imagen
		Natural	Artificial							Natural	Artificial							
Habitación (general) hombres 10	87.21 m2	si	si	2.60 m2	Camas y veladores de hierro, closet general	ZONA 2 HOMBRES	Habitación (general) hombres 10	Se seccionará la habitación en dos, logrando independencia y los requerimientos de cantidad de personas.	87.21 m2	Si	Uso de luminarias ( ojo de buey) luz cálida	2.60 m2	Mobiliario multifuncional en camas, las mismas que cumplirán la función de cajonera y de armario siguiendo una configuración curva, su material será de plástico ABS y madera. Implementación de mamparas divisorias de mdf. Uso de vegetación en las habitaciones, lengua de suegra, Flor de la paz, Palmera de bambú	Pintura vinílica antibacterial en tonos lavanda, rosa, gris, blanco. Láminas de vinilo (1.20*2.40m) en ciertas zonas de las paredes recubrimiento de madera. Sistema de calefacción radiante en paredes.	Vinil (1.20*2.40m ) con un diseño que semeja un piso flotante	Sistema de protección de rejas. (hierro)	Cielo raso falso de planchas de yeso cartón (2.40*3m) Sistema de ventilación por ductos	
Habitación (pensiones 1) hombres	11.79 m2	si	si	2.60 m2	Cama y velador de hierro, closet general		Habitación (pensiones 1) hombres		11.79 m2	Si	Uso de luminarias ( ojo de buey) luz cálida	2.60 m2	Se plantea el cambio del mobiliario (cama, armario y velador), su material será de madera y plástico ABS uso de vegetación en las habitaciones, lengua de suegra, Flor de la paz, Palmera de bambú	Pintura vinílica antibacterial en tonos verdes, gris, blanco. Láminas de vinilo (1.20*2.40m) en ciertas zonas de las paredes recubrimiento de madera. Sistema de calefacción radiante en paredes.	Vinil (1.20*2.40m ) con un diseño que semeja un piso flotante	Sistema de protección de rejas. (hierro)	Cielo raso falso de planchas de yeso cartón (2.40*3m) Sistema de ventilación por ductos	
Habitación (pensiones 2) hombres	12.72 m2	si	si	2.60 m2	Camas y veladores de hierro, closet general		Habitación (pensiones 2) hombres		12.72 m2	Si	Uso de luminarias ( ojo de buey) luz cálida	2.60 m2	Se plantea el cambio del mobiliario (cama, armario y velador), su material será de madera y plástico ABS uso de vegetación en las habitaciones, lengua de suegra, Flor de la paz, Palmera de bambú	Pintura vinílica antibacterial en tonos verdes, gris, blanco. Láminas de vinilo (1.20*2.40m) en ciertas zonas de las paredes recubrimiento de madera. Sistema de calefacción radiante en paredes.	Vinil (1.20*2.40m ) con un diseño que semeja un piso flotante	Sistema de protección de rejas. (hierro)	Cielo raso falso de planchas de yeso cartón (2.40*3m) Sistema de ventilación por ductos	
Habitación (pensiones 4) hombres	11.79 m2	si	si	2.60 m2	Camas y veladores de hierro, closet general		Habitación (pensiones 4) hombres		11.79 m2	Si	Uso de luminarias ( ojo de buey) luz cálida	2.60 m2	Se plantea el cambio del mobiliario (cama, armario y velador), su material será de madera y plástico ABS uso de vegetación en las habitaciones, lengua de suegra, Flor de la paz, Palmera de bambú	Pintura vinílica antibacterial en tonos verdes, gris, blanco. Láminas de vinilo (1.20*2.40m) en ciertas zonas de las paredes recubrimiento de madera. Sistema de calefacción radiante en paredes.	Vinil (1.20*2.40m ) con un diseño que semeja un piso flotante	Sistema de protección de rejas. (hierro)	Cielo raso falso de planchas de yeso cartón (2.40*3m) Sistema de ventilación por ductos	
Baño de (pensiones 1) hombres	4.42 m2	si	si	2.60 m2	Mobiliario fijo: Inodoro, lavamanos, ducha		Baño de (pensiones 1) hombres		4.42 m2	Si	Uso de luminarias( ojo de buey) luz cálida	2.60 m2	Mobiliario fijo: Inodoros, lavamanos, duchas, y muebles modulares de mdf	Porcelanato (45*65.5cm) tonos verdes, gris, blanco. Porcelanato (45*65.5cm) tonos verdes, gris, blanco	Porcelanato (45*65,5cm) tonos verdes, azules, gris, blanco	Sistema de protección de rejas. (hierro)	Cielo raso falso de planchas de yeso cartón (2.40*3m) Sistema de ventilación por ductos	

TABLA PROGRAMACIÓN



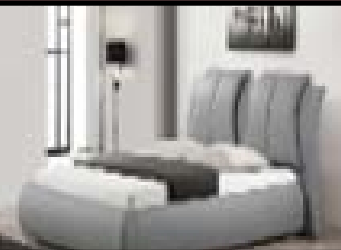



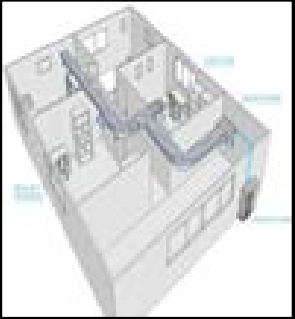

I					PROPUESTA C.R.A													
Espacios	M2	Iluminación		Altura	Mobiliario	Zona	Espacios	Acción	M2	Iluminación		Altura	Mobiliario	Paredes	Piso	Ventanas	Cielo raso	Imágen
		Natural	Artificial							Natural	Artificial							
Baño de(pensiones 2) hombres	5.17 m2	si	si	2.60 m2	Mobiliario fijo: Inodoros, lavamanos, duchas	ZONA 2 HOMBRES	Baño de(pensiones 2) hombres		5.17 m2	Si	Uso de luminarias( ojo de buey) luz cálida	2.60 m2	Mobiliario fijo: Inodoros, lavamanos, duchas, y muebles modulares de mdf.	Porcelanato (45*65.5cm) tonos verdes, gris, blanco	Porcelanato (45*65,5cm) tonos verdes, gris, blanco	Sistema de protección de rejas. (hierro)	Cielo raso falso de planchas de yeso cartón (2.40*3m) Sistema de ventilación por ductos.	
Baño de (pensiones 4) hombres	4.42 m2	si	si	2.60 m2	Mobiliario fijo: Inodoros, lavamanos, duchas		Baño de (pensiones 4) hombres		4.42 m2	Si	Uso de luminarias( ojo de buey) luz cálida	2.60 m2	Mobiliario fijo: Inodoros, lavamanos, duchas, y muebles modulares de mdf.	Porcelanato (45*65.5cm) tonos verdes, gris, blanco.	Porcelanato (45*65,5cm) tonos verdes, gris, blanco.	Sistema de protección de rejas. (hierro)	Cielo raso falso de planchas de yeso cartón (2.40*3m) Sistema de ventilación por ductos.	
Baño de habitación general hombres 10	31.35 m2	muy poca	si	2.60 m2	Mobiliario fijo: Inodoros, lavamanos, duchas		Baño de habitación general hombres 10	Se seccionará la habitación en dos, logrando independencia y los requerimientos de cantidad de personas.	31.35 m2	Si	Uso de luminarias ( ojo de buey) luz cálida	2.60 m2	Mobiliario fijo: Inodoros, lavamanos, duchas, y muebles modulares de mdf	Porcelanato (45*65.5cm) tonos verdes, gris, blanco.	Porcelanato (45*65,5cm) tonos verdes, gris, blanco	Sistema de protección de rejas. (hierro)	Cielo raso falso de planchas de yeso cartón (2.40*3m) Sistema de ventilación por ductos.	
Lavandería Hombres	48.49 m2	si	si	2.60 m2	Mobiliario fijo: lavarropas y espacio de almacenamiento		Lavandería Hombres		48.49 m2	Si	Uso de luminarias( ojo de buey) luz cálida	2.60 m2	Mobiliario fijo: lavarropas de cerámica y espacio de almacenamiento( mdf )		Porcelanato (45*65,5cm) tonos verdes, blanco, gris	Sistema de protección de rejas. (hierro)	Cielo raso falso de planchas de yeso cartón (2.40*3m)	
Comedor Hombres	74.34 m2	si	si	2.60 m2	Mesas y sillas de plástico y hierro		Comedor Hombres	Al igual que en el caso de hombres, se propone la implementación de ventanales. Cambio de material y de cromática.	74.34 m2	Se ampliarán las ventanas para una mejor entrada de luz	Uso de luminarias ( ojo de buey) luz cálida	2.60 m2	Mesas y sillas de plástico y hierro ,uso de vegetación, legua de suegra, Flor de la paz, Palmera de bambú	Pintura vinílica antibacteriana en tonos verdes, blanco, gris	Vinil (1.20*2.40m ) con un diseño que semeja un piso flotante	Sistema de protección de rejas. (hierro)	Cielo raso falso de planchas de yeso cartón (2.40*3m) Sistema de ventilación por ductos.	



TABLA PROGRAMACIÓN

I				PROPUESTA C.R.A														
Espacios	M2	Iluminación		Altura	Mobiliario	Zona	Espacios	Acción	M2	Iluminación		Altura	Mobiliario	Paredes	Piso	Ventanas	Cielo raso	Imágen
		Natural	Artificial							Natural	Artificial							
Gimnasio	60.95 m2	si	si	2,50 m2	Máquinas de Ejercicio	ZONA 2 HOMBRES	Gimnasio	Se adecuara correctamente este lugar, se abrirá ventanales grandes para la conexión de espacios interiores con exteriores	60.95 m2	Se ampliarán las ventanas para una mejor entrada de luz	Uso de luminarias ( ojo de buey) luz cálida	2,50 m2	Máquinas de Ejercicio, mobiliario funcional para esta zona. (casilleros mdf)	Pintura vinílica antibacteriana en tonos verdes, blanco, gris	Piso de caucho para gimnasio.	Sistema de protección de rejas. (hierro)	Cielo raso falso de planchas de yeso cartón (2.40*3m) Sistema de ventilación por ductos.	
Patio hombres	704,84 m2	si	no		Bancas		Patio hombres	--	704,84 m2	Si			Mobiliario de mimbre para exteriores	—	—	—	—	
Sala de terapia 1	134.72 m2	si	si	2.60 m2	Sillas de plástico	Salas de terapia	Sala de terapia 1	Se adecuara correctamente este lugar, se abrirá ventanales grandes para la conexión de espacios interiores con exteriores	134.72 m2	Se ampliarán las ventanas para una mejor entrada de luz	Uso de luminaria. ( ojo de buey) luz cálida	2.60 m2	Mesas y sillas de plástico y hierro ,uso de vegetación, legua de suegra, Flor de la paz, Palmera de bambú	Pintura vinílica antibacteriana en tonos verdes, banco, gris	Vinil (1.20*2.40m) con un diseño que semeja un piso flotante.	Sistema de protección de rejas. (hierro)	Cielo raso falso de planchas de yeso cartón (2.40*3m) Sistema de ventilación por ductos	
Sala de terapia 2	61.04 m2	muy poca	si	2.60 m2	Sillas de plástico		Sala de terapia 2	Se adecuara correctamente este lugar, se abrirá ventanales grandes para la conexión de espacios interiores con exteriores	61.04 m2	Se ampliarán las ventanas para una mejor entrada de luz	Uso de luminarias ( ojo de buey) luz cálida	2.60 m2	Mesas y sillas de plástico y hierro ,uso de vegetación, legua de suegra, Flor de la paz, Palmera de bambú	Pintura vinílica antibacteriana en tonos verdes, banco, gris.	Vinil (1.20*2.40m) con un diseño que semeja un piso flotante.	Sistema de protección de rejas. (hierro)	Cielo raso falso de planchas de yeso cartón (2.40*3m) Sistema de ventilación por ductos.	
Sala de recuperación	67,33 m2	si	si	2.60 m2	Camas de hierro		Bar en ambas zonas	Se adecuara correctamente este lugar, se abrirá ventanales grandes para la conexión de espacios interiores con exteriores	14,38 m2	Se propondrá una solo ventana grande, para lograr una entrada de iluminación natural	Uso de luminarias( ojo de buey) luz cálida	2.60 m2	Mobiliario madera mdf (módulos de almacenamiento), uso de vegetación.	Pintura vinílica antibacteriana en tonos verdes, banco, gris.	Vinil (1.20*2.40m ) con un diseño que semeja un piso flotante.	Sistema de protección de rejas. (hierro)	Cielo raso falso de planchas de yeso cartón (2.40*3m) Sistema de ventilación por ductos.	

TABLA PROGRAMACIÓN																		
I						PROPUESTA C.R.A												
Espacios	M2	Iluminación		Altura	Mobiliario	Zona	Espacios	Acción	M2	Iluminación		Altura	Mobiliario	Paredes	Piso	Ventanas	Cielo raso	Imágen
		Natural	Artificial							Natural	Artificial							
Talleres	86.99 m2	muy poca	si	2.60 m2	mesas y sillas		Sala de terapia	Se adecuara correctamente este lugar, se abrirá ventanales grandes para la conexión de espacios interiores con exteriores	44.30 m2	Se propondrá una solo ventana grande, para lograr una entrada de iluminación natural	Uso de luminarias ( ojo de buey) luz cálida	2.60 m2	Mesas y sillas de plástico ABS y hierro, uso de vegetación, lengua de suegra, Flor de la paz, Palmera de bambú.	Pintura vinílica antibacterial en tonos verdes, blanco, gris.	Vinil (1.20*2.40m) con un diseño que semeja un piso flotante.	Sistema de protección de rejas. (hierro)	Cielo raso falso de planchas de yeso cartón (2.40*3m) Sistema de ventilación por ductos.	
ESPACIOS NUEVOS, QUE PLANTEA EL PROYECTO							Area lúdica	Se adecuara correctamente este lugar, se abrirá ventanales grandes para la conexión de espacios interiores con exteriores	39.17 m2	Se propondrá una solo ventana grande, para lograr una entrada de iluminación natural	Uso de luminarias ( ojo de buey) luz cálida	2.60 m2	Mobiliario de madera (mesas, sillas y espacio de casilleros), uso de vegetación, lengua de suegra, Flor de la paz, Palmera de bambú.	Pintura vinílica antibacterial en tonos verdes, gris, blanco. Láminas de vinilo (1.20*2.40m) en ciertas zonas de las paredes recubrimientos de madera.	Vinil (1.20*2.40m) con un diseño que semeja un piso flotante.	Sistema de protección de rejas. (hierro)	Cielo raso falso de planchas de yeso cartón (2.40*3m) Sistema de ventilación por ductos.	
							Área de talleres	Se adecuara correctamente este lugar, se abrirá ventanales grandes para la conexión de espacios interiores con exteriores	22.45 m2	se propondrá una solo ventana grande, para lograr una entrada de iluminación natural	Uso de luminarias ( ojo de buey) luz cálida	2,60 m2	Mesas y sillas de plástico ABS y hierro, uso de vegetación, lengua de suegra, Flor de la paz, Palmera de bambú.	Pintura vinílica antibacterial en tonos verdes, gris, blanco. Láminas de vinilo (1.20*2.40m) en ciertas zonas de las paredes recubrimientos de madera.	Vinil (1.20*2.40m) con un diseño que semeja un piso flotante	Sistema de protección de rejas. (hierro)	Cielo raso falso de planchas de yeso cartón ( 2.40*3m) Sistema de ventilación por ductos	
							Espacio de visitas	Se adecuara correctamente este lugar, se abrirá ventanales grandes para la conexión de espacios interiores con exteriores	27.10 m2	se propondrá una solo ventana grande, para lograr una entrada de iluminación natural	Uso de luminarias (ojo de buey) luz cálida	2.60 m2	Sillas y mesas de madera mdf y hierro, uso de vegetación, lengua de suegra, Flor de la paz, Palmera de bambú	Pintura vinílica antibacterial en tonos verdes, gris, blanco. Láminas de vinilo (1.20*2.40m) en ciertas zonas de las paredes simulando un aspecto de madera.	Vinil (1.20*2.40m) con un diseño que semeja un piso flotante	Sistema de protección de rejas. (hierro)	Cielo raso falso de planchas de yeso cartón (2.40*3m) Sistema de ventilación por ductos	

Fuente: Elaboración propia

### 3.4. Criterios de Diseño

Es importante marcar como eje central de los criterios de diseño aquellos que la Neuroarquitectura marca para generar espacios que favorezcan el bienestar y el desarrollo de sus habitantes, esto son:

- **Áreas verdes:** son fundamentales en la neuroarquitectura la luz natural y el contacto del ser humano con las zonas verdes, lo que ayuda a abrir la mente, aumenta la concentración y favorece la calma.
- **Relación del interior con el exterior:** los espacios interiores deberían siempre, en la medida de lo posible, mantener una relación directa con los espacios exteriores.
- **Iluminación y ventilación:** desde el punto de vista de la neuroarquitectura se señala que es preferible la iluminación y ventilación natural sobre la artificial.
- **Proxemia:** es la distancia física de las personas que están en un mismo espacio.
- **Psicología del color:** cómo afectan los colores al comportamiento de las personas, este va ligado al color de la iluminación y a las áreas verdes.
- **La forma:** la forma debe ser curva y contornos suaves.

Los Criterios de Diseño aplicando los principios de la neuroarquitectura y en relación a los reglamentos del Ministerio de Salud Pública del Ecuador se describen a continuación:

#### 3.4.1. Criterios de Diseño Funcionales:

Se propone optimizar los espacios mencionados en la Programación, para lograr adaptar todas las zonas que exige el Ministerio de Salud Pública, considerando que actualmente el Hospital no cuenta con todos los espacios requeridos.

- Distribuir las habitaciones de tal forma que se pueda llegar a un diseño óptimo cumpliendo con la proxemia y las necesidades espaciales de cada paciente.
- Proponer un cambio al nombrado “cuarto rosa” cuya función es acoger a pacientes que están en riesgo de autolesión, el cambio consiste en modificar la cromática y la iluminación, ya que existen estudios como los realizados por los investigadores de la Universidad de Surrey y corrobora los principios a los que se refiere la neuroarquitectura, donde se ha demostrado que la exposición

total a niveles altos de luz azul reduce la presión sanguínea sistólica en la misma magnitud en la que se puede reducir con drogas, por lo que se propondrá cambiar el recubrimiento del cuarto por blanco e implementar la luz azul.

- Lo ideal para alcanzar el contacto del interior con el exterior como nos recomienda la neuroarquitectura en zonas como comedor, habitaciones, gimnasio, sala de terapia, en las cuales es posible intervenir en paredes, es incrementar el espacio visual, por lo que se propone la unión de las ventanas, realizando un ventanal grande con vista al patio y a los jardines, aplicando los reglamentos, irán cercados; esta propuesta aplica para las dos áreas tanto hombres como mujeres. De esta forma respondemos a tres condicionantes, la conexión de espacios, ventilación y la condicionante de lugares amplios y dinámicos, ya que no podemos ampliar los espacios, pero podemos causar una ilusión óptica con el uso de vidrio.
- La neuroarquitectura recomienda una altura mínima de 2,40 m entre piso y cielo raso, en el Hospital objeto de la investigación se encontró una sola área que no cumple con esta condicionante, la misma que está ubicada frente al patio principal del sector destinado para hombres. Con el propósito de crear un solo ambiente entre el lugar situado en el patio, se propondrá retirar la división que separa estos espacios, debido a la imposibilidad de remover el techo.
- También se propone la expansión de ciertas zonas en las que actualmente no se da un uso adecuado, como es la zona del bar.
- El bar será reubicado a otra área con mejor funcionalidad, y aprovechando dos espacios que actualmente se encuentran sin funcionar, se plantea la creación de dos bares completamente aislados entre hombres y mujeres.
- Finalmente, en el área de lavandería para mujeres se propone una expansión con el fin de brindar más espacio a las pacientes.

#### 3.4.2. Criterios funcionales por espacios.

Habitaciones:

- Desarrollo de mobiliario multifuncional en camas, las mismas que cumplirán la función de cajonera y armario, de esta forma cumplimos las condicionantes que nos recomienda la neuroarquitectura, en cuanto a la forma del mobiliario (redondo), por otro lado, se recomienda la madera y plástico ABS en ciertas zonas de la cama, recubriendo de esponja y tela.
- Implementación de mamparas divisorias en las habitaciones generales (10 personas), con esto se cumple la condicionante de

proxemia a la que se refiere la neuroarquitectura, adicionalmente se propone colocar una división que separe la habitación con el cuarto de baño.

Baños:

- Debido a la falta de mobiliario dentro de los baños, los artículos de aseo personal (champú, jabón, pasta de dientes, etc.) de los pacientes están distribuidos entre el piso y el lavamanos, por lo que se propone la implementación de un mueble modular bajo los lavamanos, con repisas suficientes para guardar dichos artículos.
- Se propone la renovación de sanitarios debido al mal estado en el que se encuentran en la actualidad.

Comedores:

- Se propondrá un mobiliario como sillas y mesas de hierro y plástico ABS, cumpliendo con el criterio que nos da la neuroarquitectura en lo referente a la forma (redondo), el cual será distribuido de tal manera que ayude a una buena circulación, para llegar a crear un espacio cómodo.

Gimnasio:

- Se propondrán una variedad de nuevas máquinas de ejercicios, las cuales serán distribuidas de manera que los pacientes tengan su propio espacio, basándonos así en lo que nos dice la neuroarquitectura sobre la proxemia.
- Se propone implementar mobiliario adecuado para el lugar, para brindar mayor comodidad a los pacientes al momento de utilizar las instalaciones.

Áreas verdes:

- Se propondrá diferente tipo de mobiliario para exteriores donde los pacientes y personas del hospital puedan tener contacto con la naturaleza como nos recomienda la neuroarquitectura, distribuido por diferentes zonas de las áreas verdes, para así crear un ambiente pacífico y tranquilo.

Áreas de talleres:

- Se propondrá el cambio del mobiliario con puntas curvas y la implementación de casilleros para mantener el orden con sus materiales de trabajo. El mobiliario actual tiene forma cuadrada con punta lo cual podría generar estrés.
- La distribución del mobiliario será de tal manera que ayude a una buena circulación, para llegar a crear un espacio agradable,

cómodo y confortable como nos dice la neuroarquitectura.

Áreas de lavandería:

- Para no quitar espacio se recomienda colocar muebles de almacenamiento aéreos.

#### 3.4.3. Criterios de Diseño Expresivos:

En cuanto a estos criterios, se propone estudiar bien la gama de colores propuesta, diseñar dichos espacios siguiendo el IRC estipulado por el Ministerio de Salud Pública del Ecuador y la recomendación de la Psicología del color. El mobiliario, será propuesto por nosotras, pensado en la forma requerida según la neuroarquitectura. Buscar dentro del mercado la mejor opción de materiales que se requeriría para la creación y adecuación de los espacios, utilizando materiales funcionales y que a su vez sean estéticamente agradables con el espacio para el usuario.

Un criterio muy importante de la neuroarquitectura es la psicología del color, la cual se propondrá en todos los espacios del C.R.A., se implementarán los colores que ayudarán a los pacientes en la mejora de su salud mental, se utilizará este criterio tanto en iluminación como en materialidad, para así poder llegar a crear diferentes sensaciones en los espacios.

Dentro del marco teórico, tenemos el estudio de la neuroarquitectura sobre la vegetación, que se pueden utilizar en los espacios, así que nuestra propuesta incluye determinar lugares adecuados y aptos para colocar vegetación.

#### 3.4.4. Criterios de diseño por áreas

Habitaciones:

- La neuroarquitectura recomienda el uso de vegetación en las habitaciones, por lo que se recomendará colocar los siguientes tipos de plantas: lengua de suegra, potus, flor de la paz, palmera de bambú; que darán armonía al lugar y ayudarán a bajar el estrés de las personas.
- Según dice el reglamento del Ministerio de Salud, las ventanas deberán tener un sistema de protección de rejillas, la propuesta es implementar protecciones más sutiles que las actuales.
- El material del piso será de vinil con un diseño que se asemeja un piso flotante, condicionante del reglamento que estipula el

Ministerio de Salud Pública.

- En las paredes se propone cambiar la pintura actual a pintura vinílica antibacteriana en tonos lavanda, rosa, gris, blanco; colores que según la psicología del color son tonos que ayudan al equilibrio, comprensión, y a la calma, así también colocar recubrimientos de madera.

Baños:

- Se propone el cambio de todo el porcelanato por uno que sea de fácil limpieza y desinfección como exige el Ministerio de Salud Pública.
- Se propone utilizar pintura vinílica antibacteriana en colores azules, verdes y blancos ya que según la psicología del color estos colores causan un efecto relajante, armónico y que se asocian a la tranquilidad y la calma.

Comedores:

- Se cambiará la pintura de las paredes por pintura vinílica antibacteriana de color azul, gris y blanco ya que según la psicología del color el azul es beneficioso para el cuerpo y la mente, el gris ayuda a la creatividad; también se cambiarán los pisos con vinil de diferentes colores y diseños, cumpliendo con los reglamentos del MSP.

Gimnasio:

- Se propone un cambio en el piso del gimnasio a piso de caucho especialmente para estas áreas.
- En las paredes al igual que de los comedores, se colocará pintura vinílica de color gris y azules ya que simboliza el éxito y la calma.

Áreas de terapia:

- Cambio completo del piso actual por porcelanato.
- Paredes de pintura vinílica de tonos verdes, lavandas, blancos ya que, según la psicología del color, los tonos verdes hablan de la naturaleza y simboliza armonía, es un color relajante al igual que el color lavanda, que significa equilibrio.

### 3.4.5. Criterios de Diseño Tecnológicos:

La propuesta, de acuerdo a estos criterios, es el cambio completo de las luminarias existentes, modificando la potencia y el tono de la luz.

Implementación de nueva iluminación de pisos y paredes de luces de emergencia, según disposición del Ministerio de Salud Pública del Ecuador y recomendación de la neuroarquitectura que nos dice que si existe una escasez de iluminación natural se optará por una iluminación artificial adecuada. En cuanto a la ventilación, se propone la implementación de ductos de aire en el cielo raso que pasen por toda la edificación cubriéndolo con un cielo raso falso, adicionalmente se propone colocar calefacción radiante en paredes de habitaciones, para lograr el confort térmico de los pacientes.

### 3.4.6. Criterios De Diseño Por Áreas

Habitaciones:

- Se propone realizar un cielo raso falso de planchas de yeso cartón, condicionante del Ministerio de Salud Pública del Ecuador.
- Se propondrá un sistema de calefacción radiante en paredes, que consiste en colocar un circuito de tuberías que distribuyen el calor. El objetivo de proponer este sistema se da debido a que el C.R.A. se encuentra ubicado a poca distancia del río Yanuncay, lo que le convierte en un lugar frío.
- Un principio de la neuroarquitectura es la ventilación, aspecto muy importante al momento de diseñar ya que un lugar ventilado ayuda a la concentración y al bienestar de las personas, se propone implementar un sistema de ventilación por ductos que estarán por encima del cielo raso falso.
- Otro condicionante del Ministerio de Salud es mantener las luminarias empotradas en todo el espacio, se propondrá cambiar por unas nuevas y modernas.
- La iluminación es clave para la neuroarquitectura, ya que, esta ayuda indirectamente a las personas debido a que mejora la productividad, la concentración y la memoria, mejorando la calidad de vida. También, tiene un efecto positivo en el estado de ánimo y el metabolismo, por esto hemos decidido implementar luz blanca en zonas de trabajo y en zonas de habitaciones luz fría y cálida para inspirar tranquilidad en las habitaciones.
- Los cambios que se están proponiendo en las habitaciones con respecto a cielo raso falso, sistema de ventilación, e iluminación se aplicará en baños, comedores, sala de terapia y gimnasio, con el único cambio que se aplicará luz blanca.

## 3.5. Bocetos con respuesta a los criterios de diseño

Imagen 35: Estado actual del comedor



Fuente: Elaboración propia

Imagen 36: Boceto 1 - intervención comedor



Fuente: Elaboración propia

Imagen 37: Boceto 2 - intervención comedor



Fuente: Elaboración propia

En este boceto podemos observar algunos criterios de la neuroarquitectura como son:

- Espacios iluminados con luz natural
- Conexión interior - exterior
- Ventilación adecuada
- Y como criterio del MSP: Ventanas cubiertas por rejas en el boceto1

Imagen 38: Intervención pasillo mujeres



Fuente: Elaboración propia

Imagen 39: Pasillo mujeres, estado actual



Fuente: Elaboración propia

De igual manera aquí podemos observar la propuesta de aplicar ventanales grandes con vista al patio cumpliendo los criterios de la neuroarquitectura en cuanto a la vegetación.

Cumpliendo con los mismos criterios antes mencionados:

- Espacios iluminados con luz natural
- Conexión interior - exterior
- Ventilación adecuada

La lectura  
es a la mente  
lo que el ejercicio  
al cuerpo

# Capítulo IV

# Proyecto de Diseño

#### 4.1. Introducción

Considerando que el diseño de interiores puede ser aplicado en diferentes ámbitos de la vida y, sobre todo, en el habitacional, en donde atiende, entre otros, aspectos materiales, tecnológicos y funcionales de los espacios, es importante recalcar que un buen diseño apoya para que podamos sentirnos a gusto y con energías positivas en el entorno.

En este capítulo se presenta, en primera instancia, un presupuesto de nuestra propuesta, incluyendo todos los elementos que consideramos necesarios implementarlos, y a continuación se puede observar, en imágenes, el diseño propuesto mediante plantas, cortes, ilustraciones gráficas y detalles constructivos.

Como parte de este proyecto se han diseñado plantas y cortes, con los cuales se puede evidenciar que los espacios resultan apropiados para la finalidad propuesta, de igual manera identificar si fuera necesario plantear un rediseño antes de avanzar con la planificación y la construcción.

En la representación gráfica también se puede observar, mediante detalles, las distintas tipologías constructivas de los espacios que se proponen modificar en el Centro.

#### 4.2. Modelo Conceptual

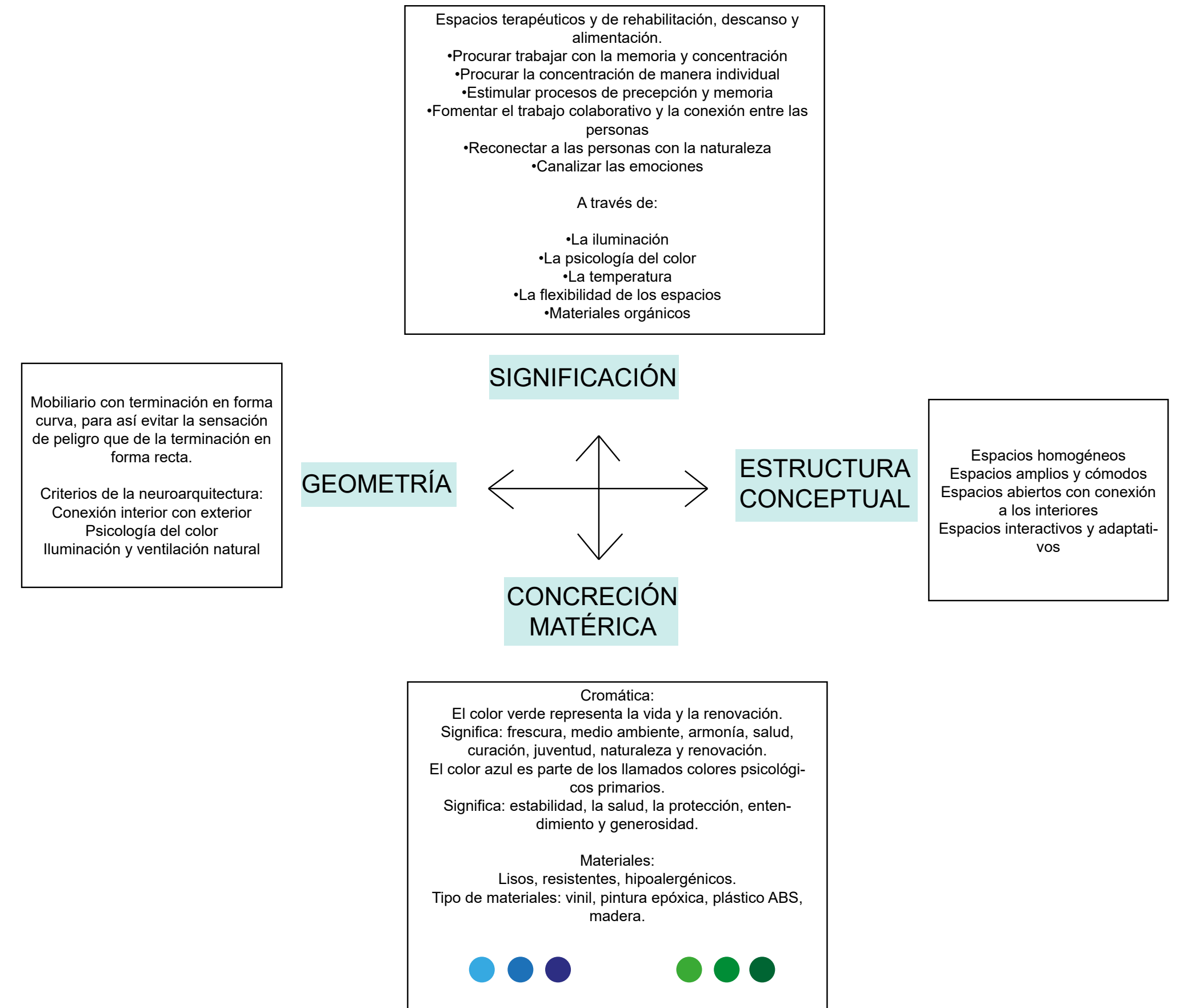

### 4.3. Presupuesto

Oferente	Amoroso María Emilia, Carchi Doménica Pamela
Obra	Tesis (descripción)
Ubicación	Nicanor Corral y Av. 10 de agosto
Fecha	22/06/2021

En la siguiente Tabla se puede observar un presupuesto resumen, resultado del análisis de costos del proyecto.

RUBRO	DESCRIPCION	PRECIO TOTAL
1	Comedor 1 y 2	\$25.087,70
2	Terapia Grande	\$8.803,75
3	Área de Visita	\$7.314,46
4	Área Para Yoga	\$8.710,96
5	Gimnasio	\$5.368,76
6	Cuarto simple 1 incluido baño	\$6.677,78
7	Cuarto simple 2 incluido baño	\$6.677,78
8	Cuarto simple 4 incluido baño	\$6.677,78
9	Cuarto simple 5 incluido baño	\$6.677,78
10	Cuarto simple 6 incluido baño	\$6.677,78
11	Cuarto simple 7 incluido baño	\$6.677,78
12	Cuarto simple 8 incluido baño	\$6.677,78
13	Cuarto simple 9 incluido baño	\$6.677,78
14	Cuarto simple 10 incluido baño	\$6.677,78
15	Cuarto doble 1 incluido baño	\$7.314,47
16	Cuarto doble 2 incluido baño	\$7.314,47
17	Cuarto doble 3 incluido baño	\$7.314,47
18	Cuarto doble 4 incluido baño	\$7.314,47
19	Cuarto doble 5 incluido baño	\$7.314,47
20	Cuarto doble 6 incluido baño	\$7.314,47
21	Cuarto doble 7 incluido baño	\$7.314,47
22	Cuarto triple 1 incluido baño	\$9.060,05
23	Cuarto triple 2 incluido baño	\$9.060,05
24	Cuarto triple 3 incluido baño	\$9.060,05
25	Cuarto triple 4 incluido baño	\$9.060,05
26	Cuarto triple 5 incluido baño	\$9.060,05
27	Cuarto triple 6 incluido baño	\$9.060,05
28	Cuarto triple 7 incluido baño	\$9.060,05
29	Cuarto triple 8 incluido baño	\$9.060,05
30	Cuarto triple 9 incluido baño	\$9.060,05
31	Cuarto triple 10 incluido baño	\$9.060,05
32	Cuarto triple 11 incluido baño	\$9.060,05
33	Cuarto general 1 incluido baño	\$24.551,66
34	Escritorios generales 1 y mobiliario para baño	\$19.648,82
35	Escritorios generales 2 y mobiliario para baño	\$16.554,72
36	Baño de gimnasio	\$5.868,74
	<b>Subtotal</b>	<b>\$306.667,89</b>
	<b>IVA</b>	<b>\$36.800,15</b>
	<b>Total</b>	<b>\$343.468,04</b>

Tabla 10: Presupuesto resumen de la propuesta

Fuente: Elaboración propia



4.4 Representación del proyecto de diseño.

**IMÁGENES DIGITALES SALA DE TERAPIA**

VISTA CAMARA 2



imagen 40: Sala de terapia

Fuente: Elaboración propia

VISTA CAMARA 1



imagen 41: Sala de terapia

Fuente: Elaboración propia



PLANTA SALA DE TERAPIA

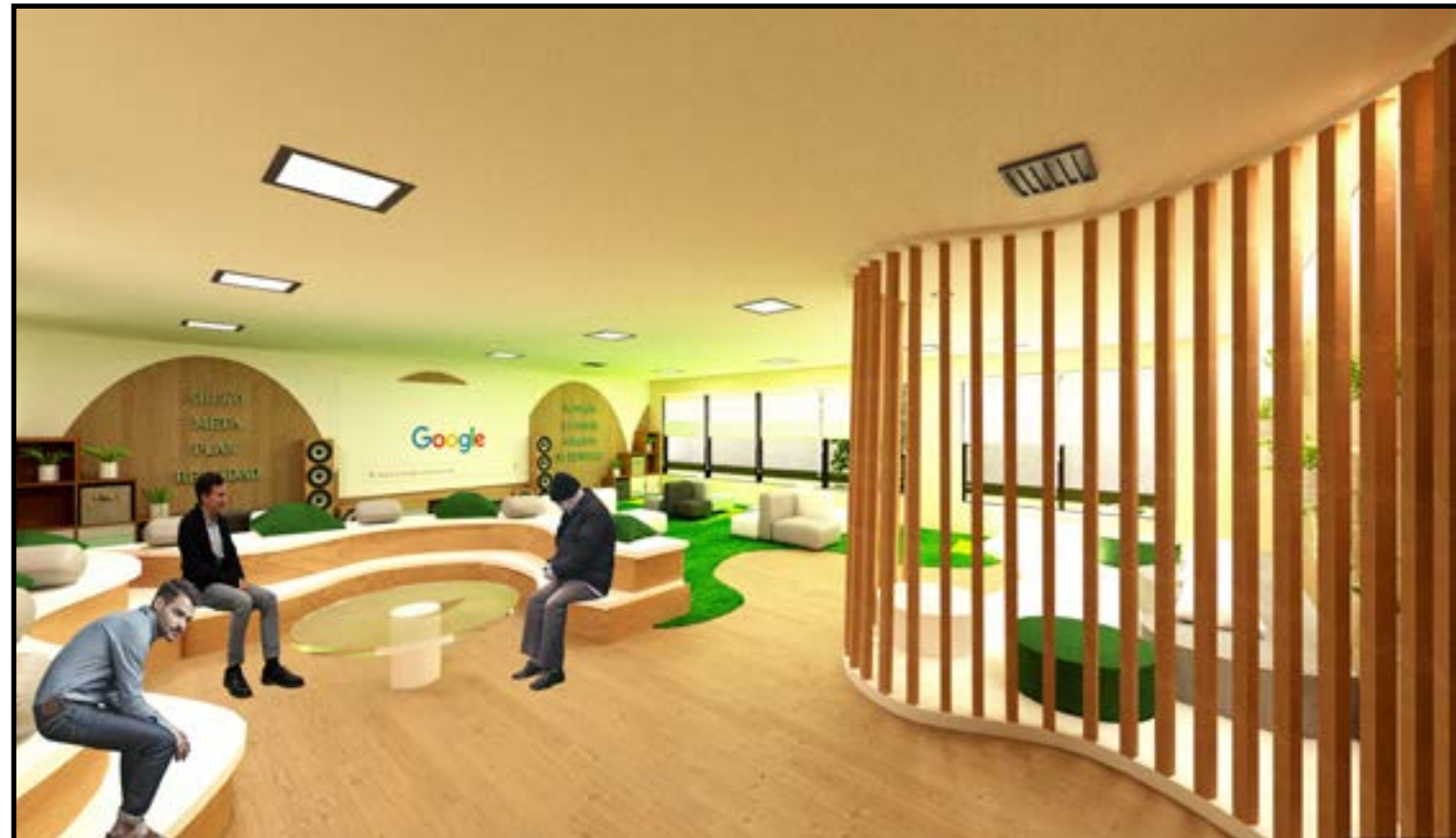
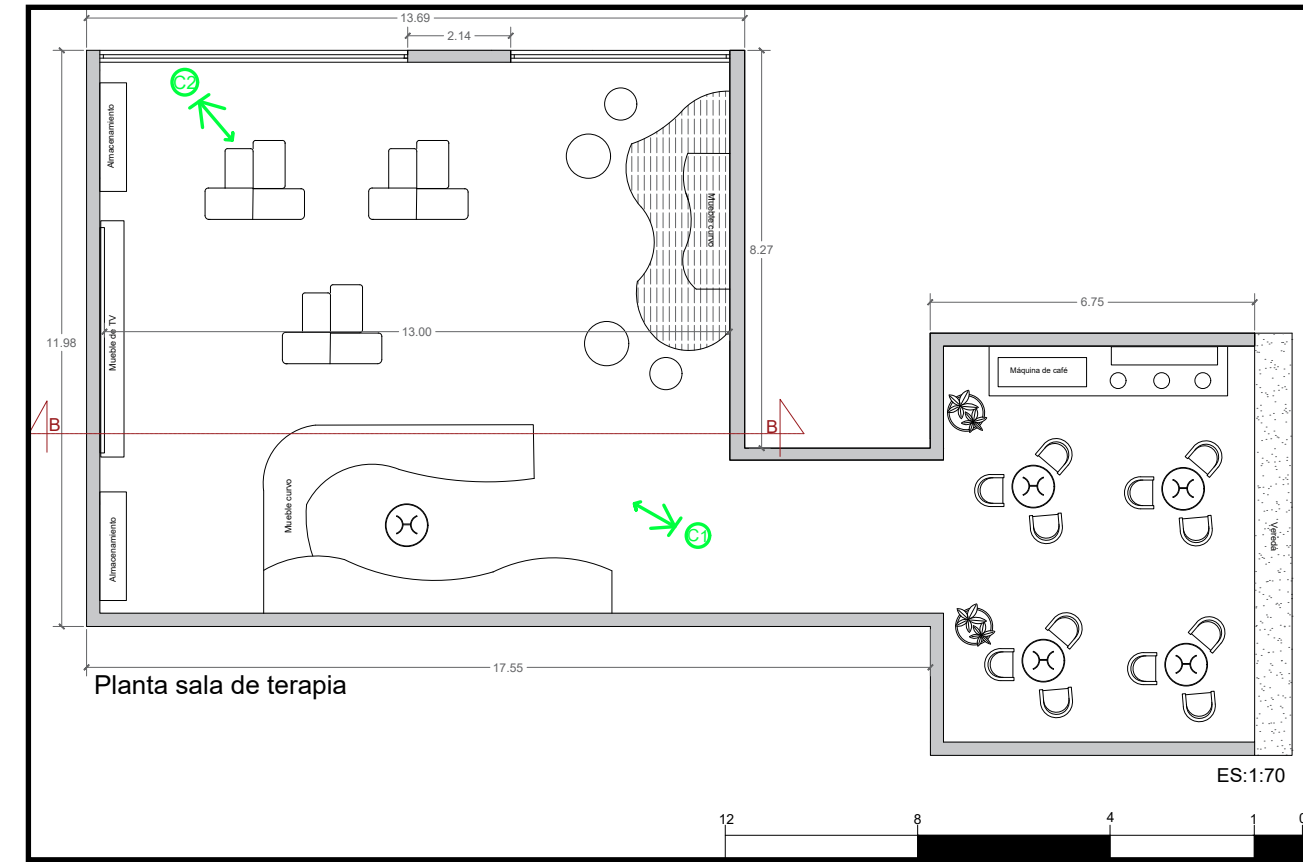
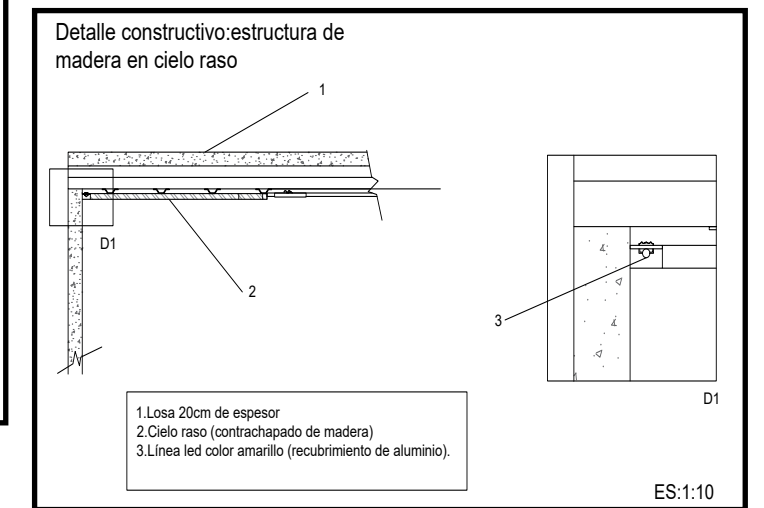
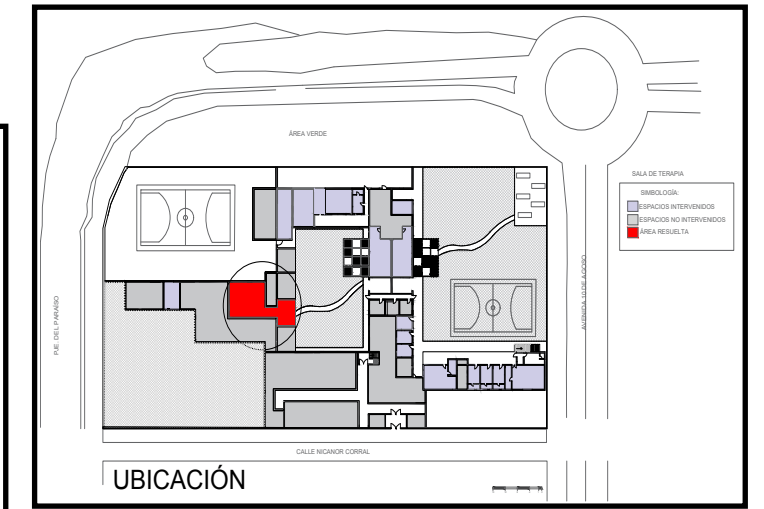

DETALLE CUARTO DE LECTURA

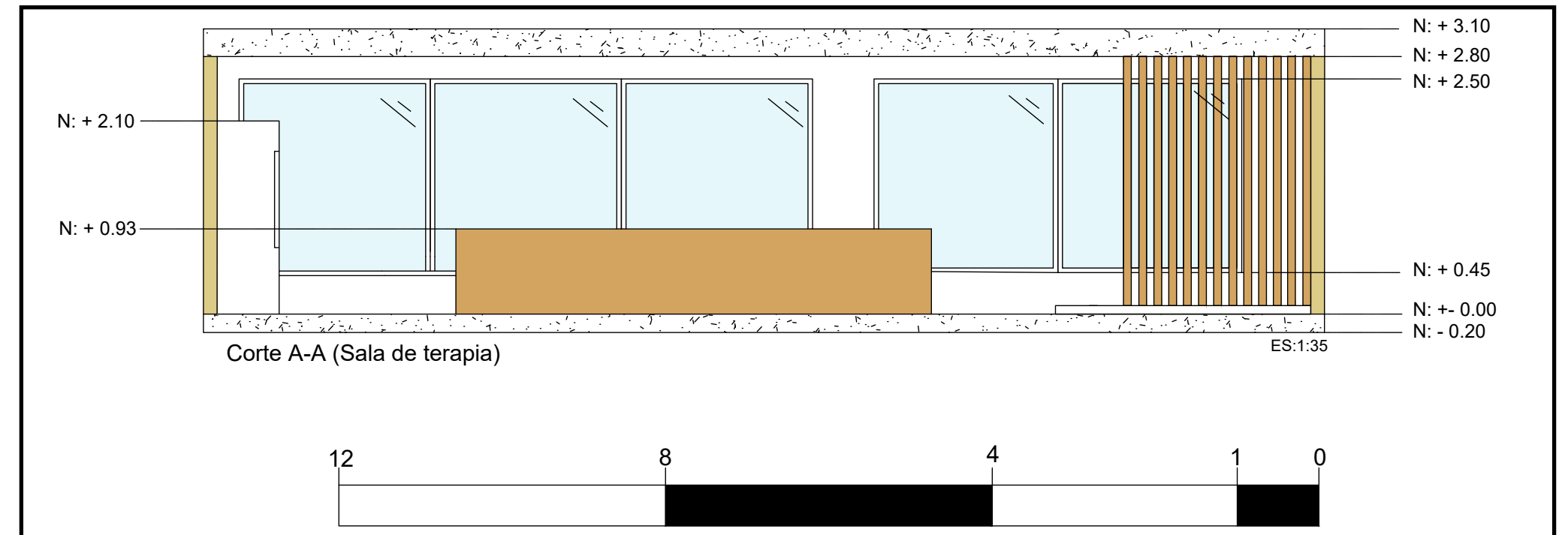

CORTE SALA DE TERAPIA

# IMÁGENES DIGITALES COMEDOR MUJERES

VISTA CAMARA 2



imagen 42: Comedor

Fuente: Elaboración propia

VISTA CAMARA 1



imagen 43: Comedor

Fuente: Elaboración propia

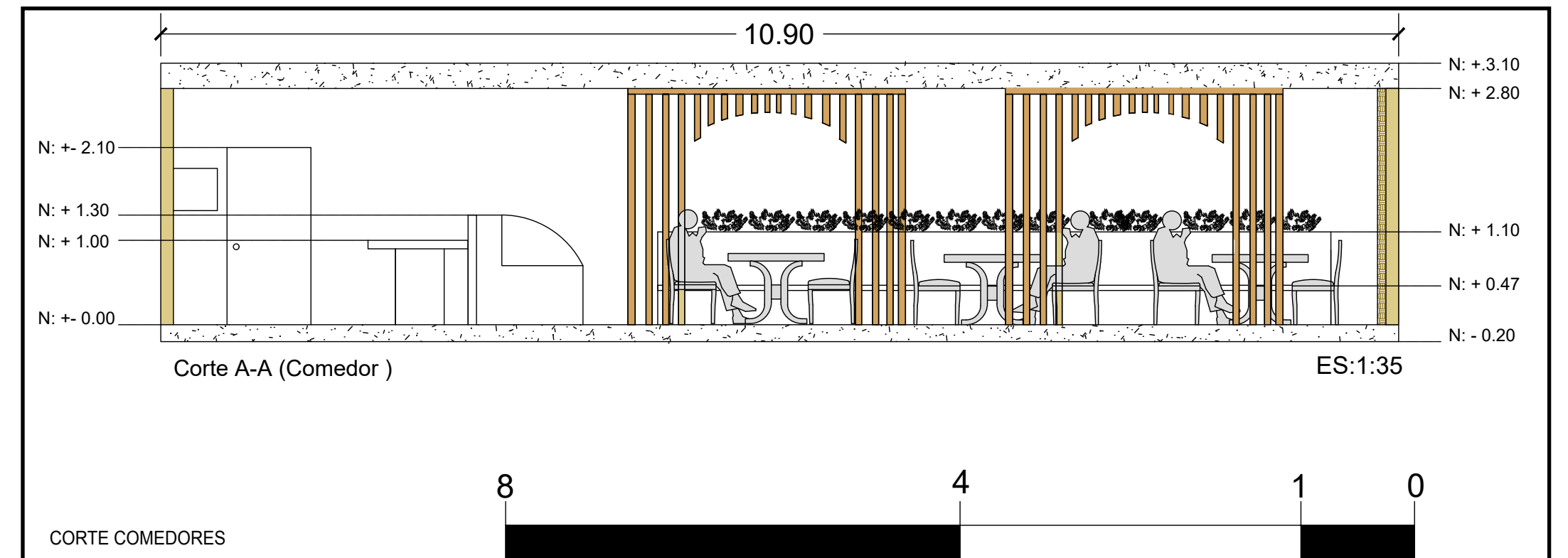
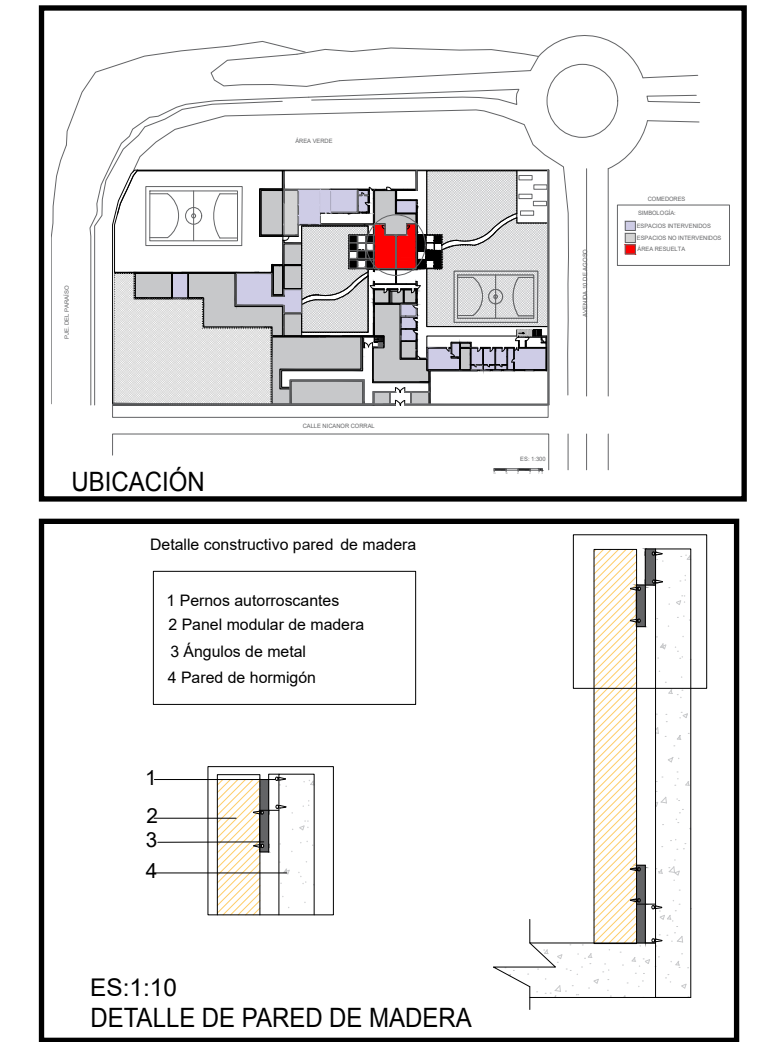
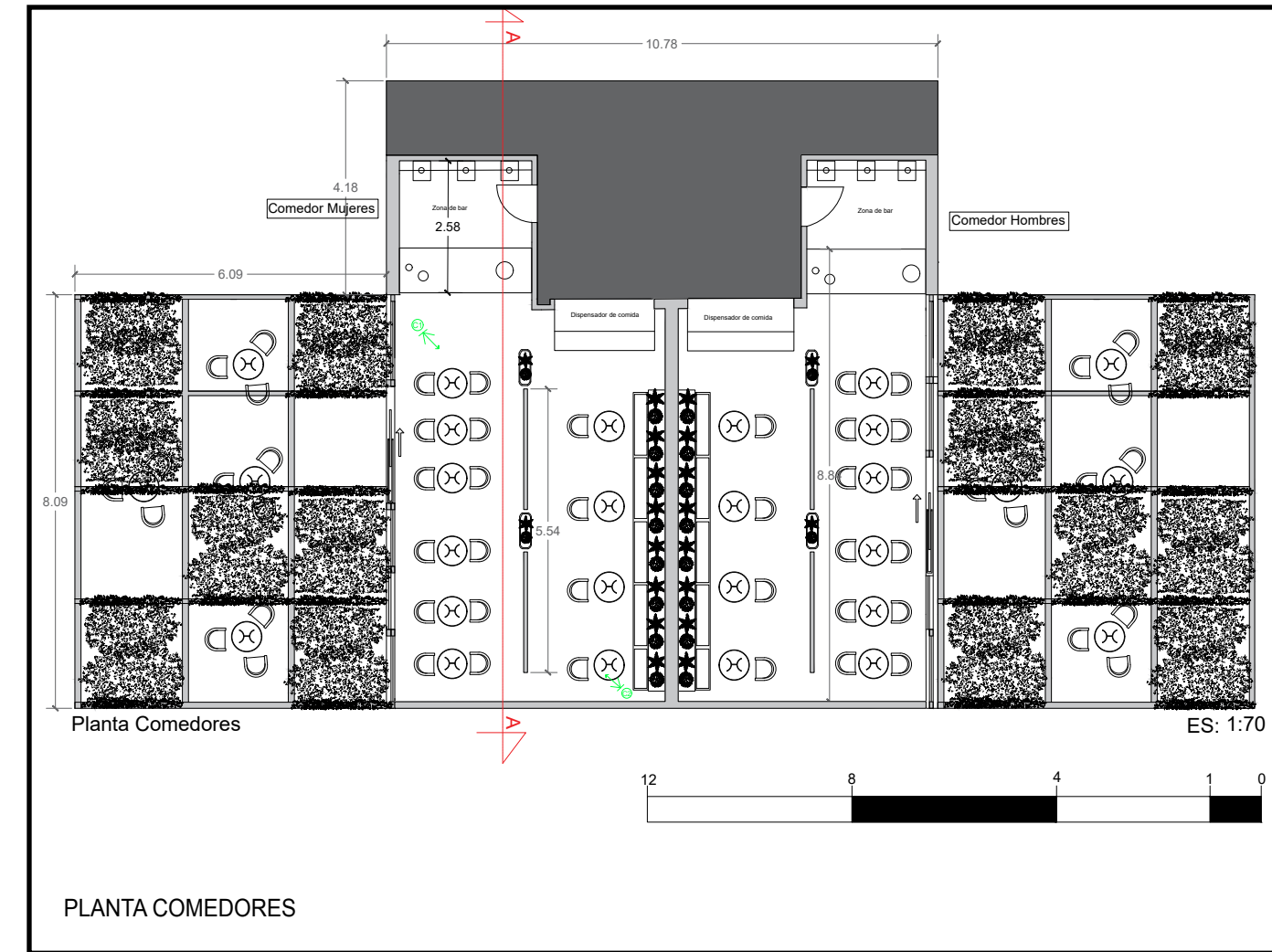

# IMÁGENES DIGITALES GIMNASIO

VISTA CAMARA 2



imagen 44: Gimnasio

Fuente: Elaboración propia

VISTA CAMARA 1



imagen 45: Gimnasio

Fuente: Elaboración propia

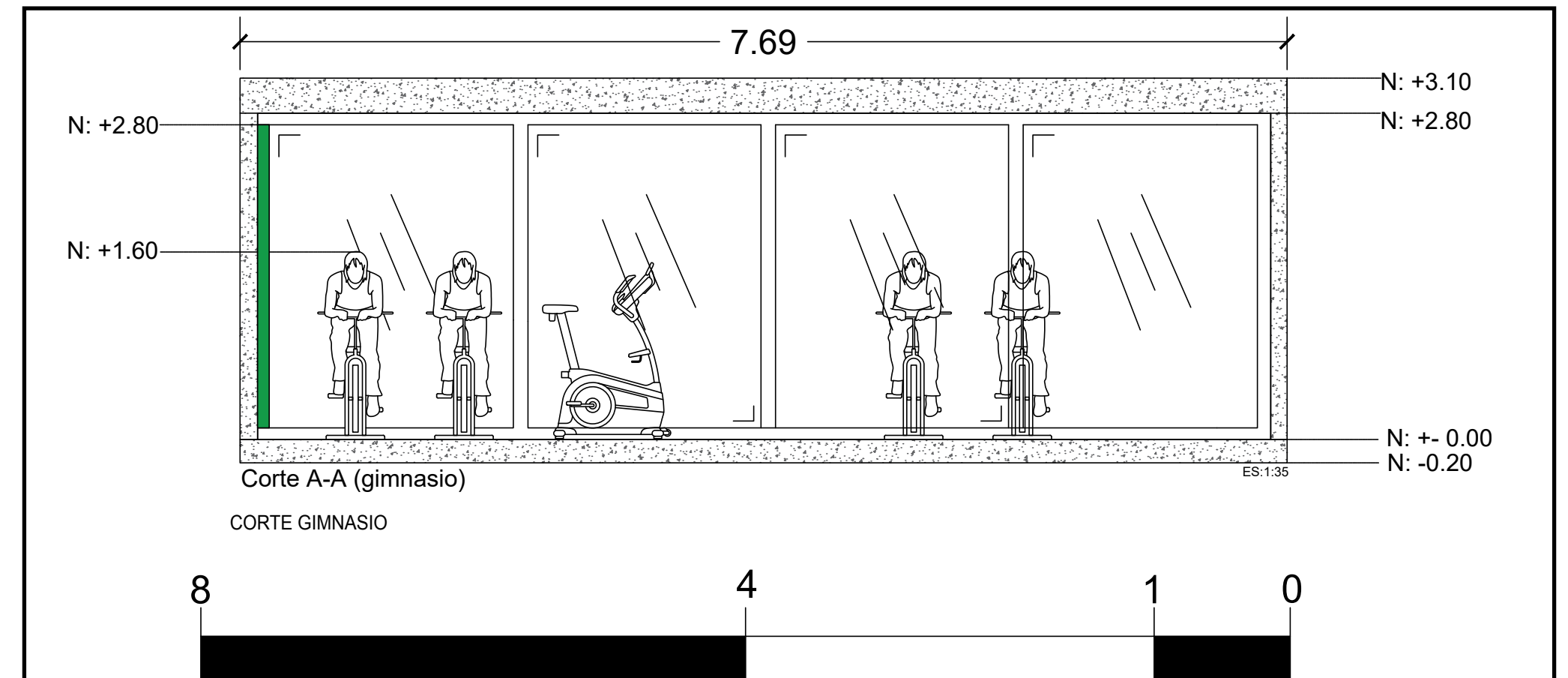
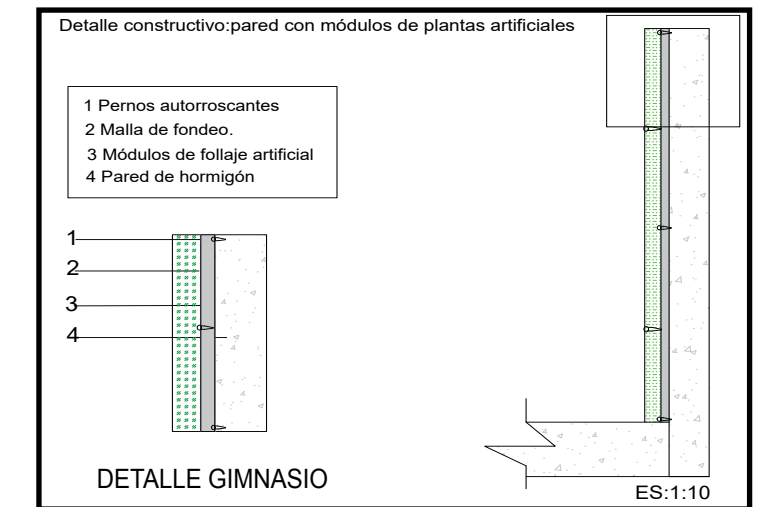
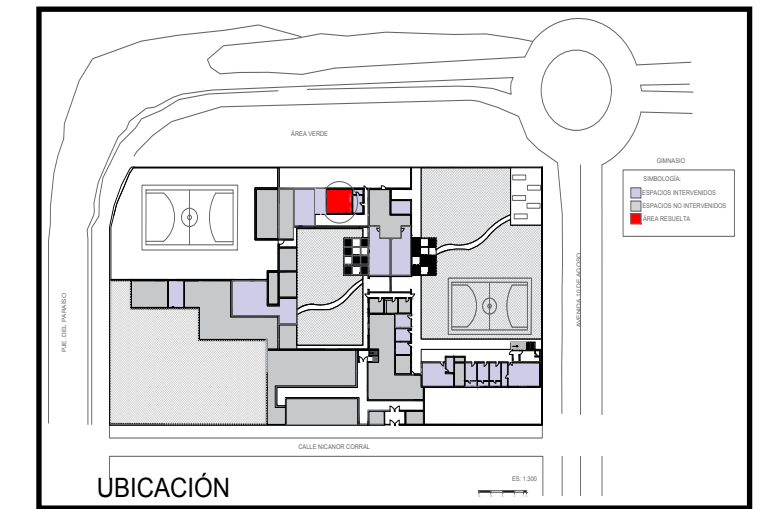
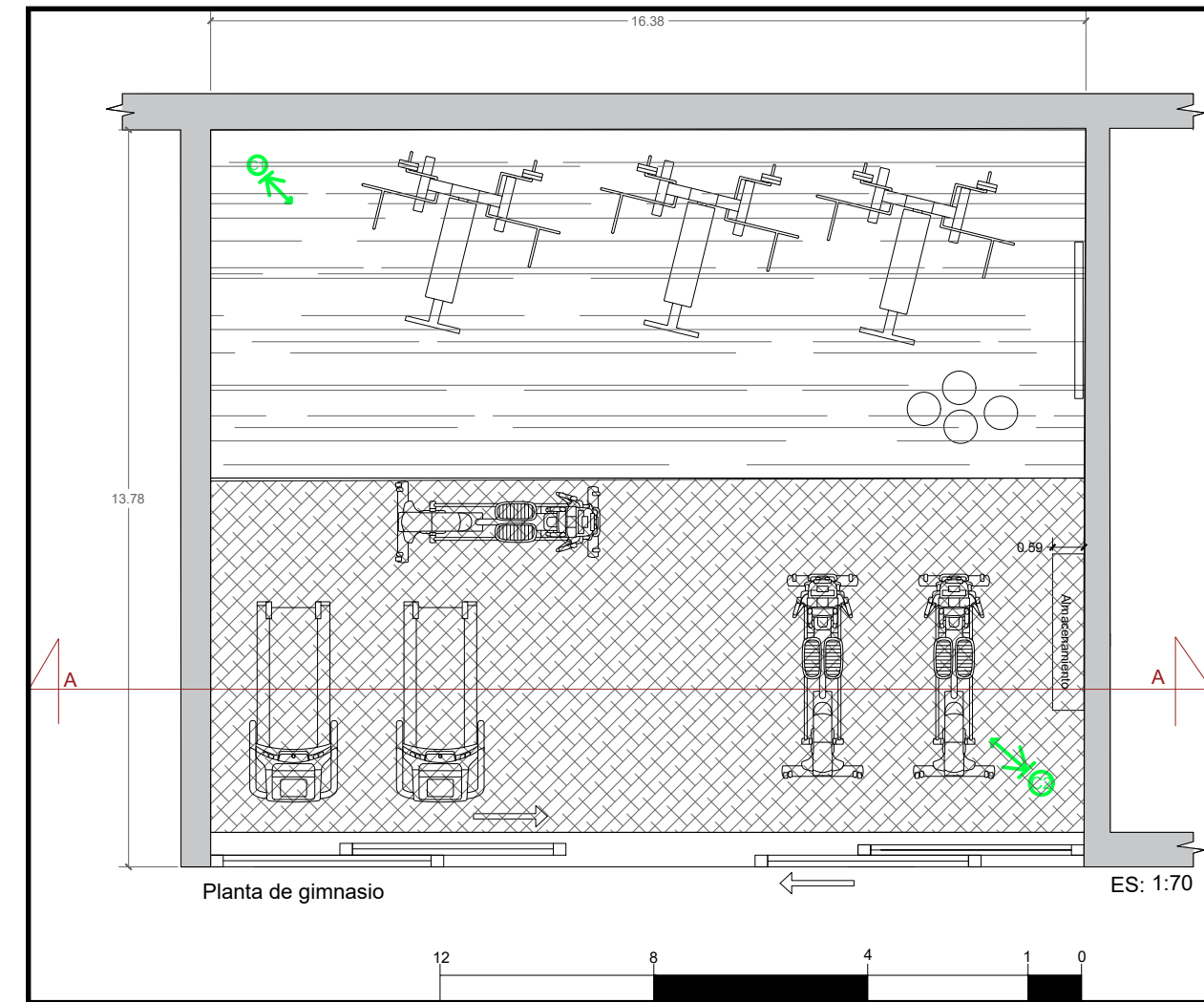

# IMÁGENES DIGITALES ÁREA LÚDICA

VISTA CAMARA 2



imagen 46: Área lúdica

Fuente: Elaboración propia

VISTA CAMARA 1



imagen 47: Área lúdica

Fuente: Elaboración propia

UBICACIÓN

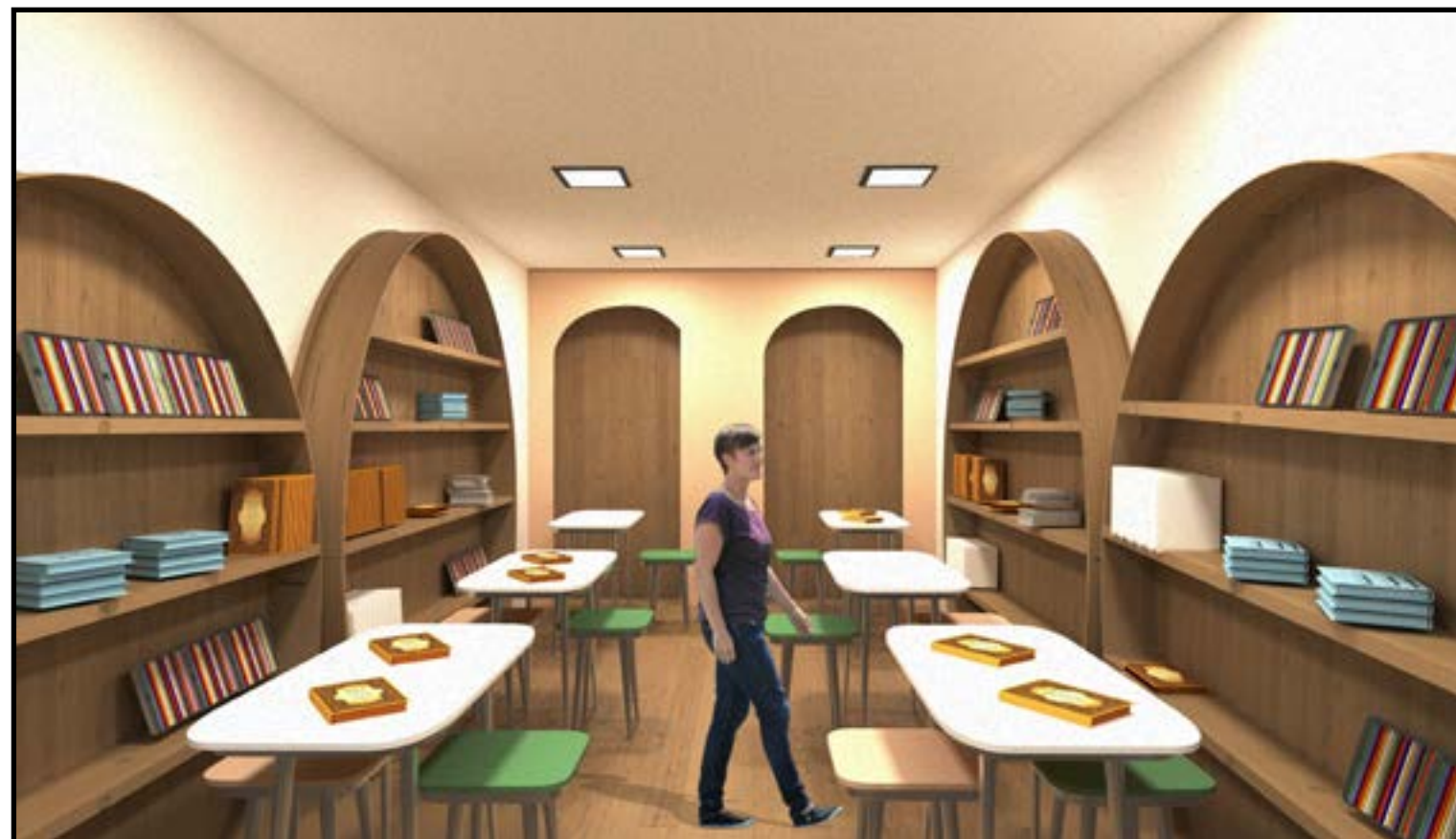
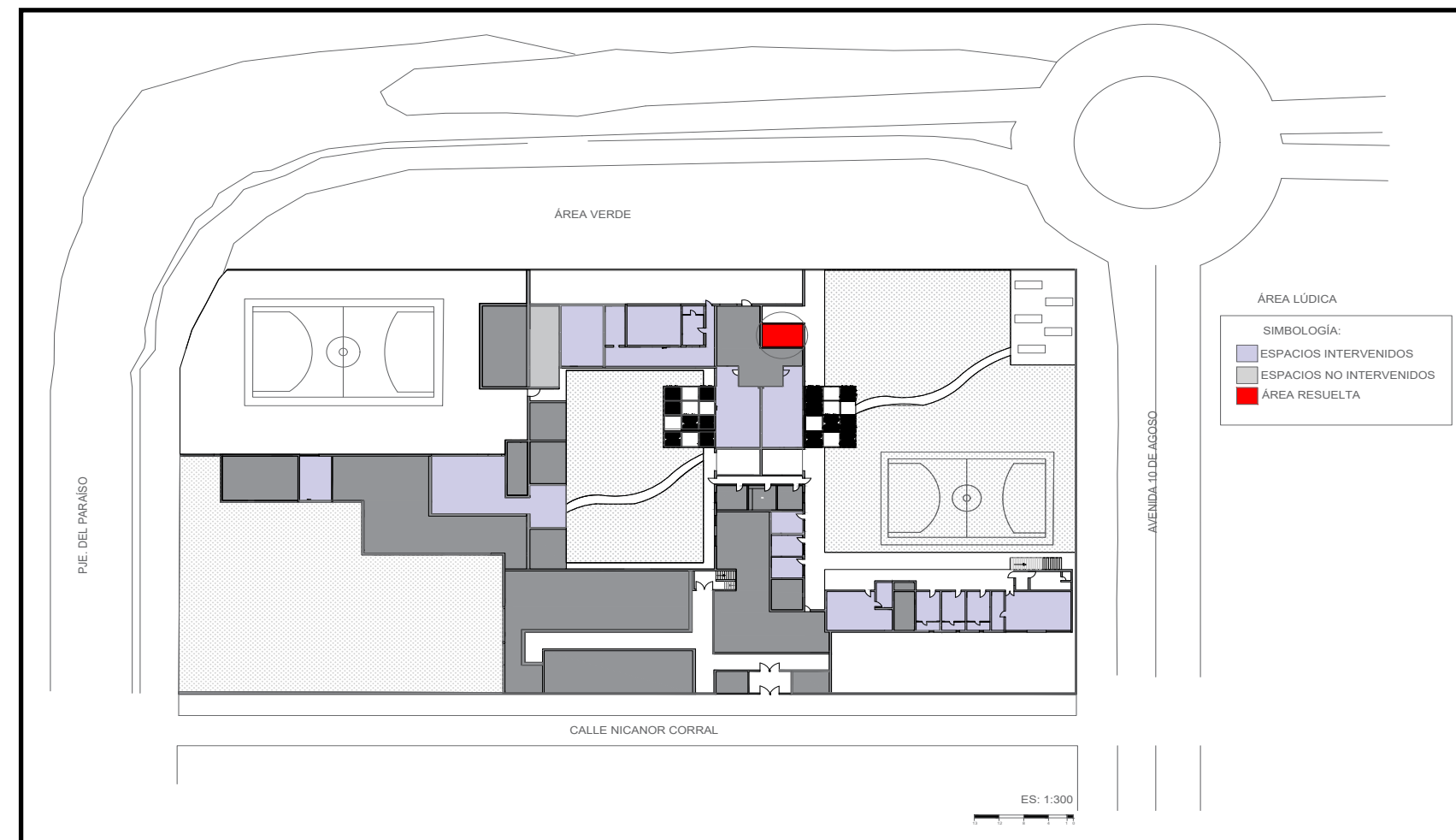

PLANTA ÁREA LÚDICA

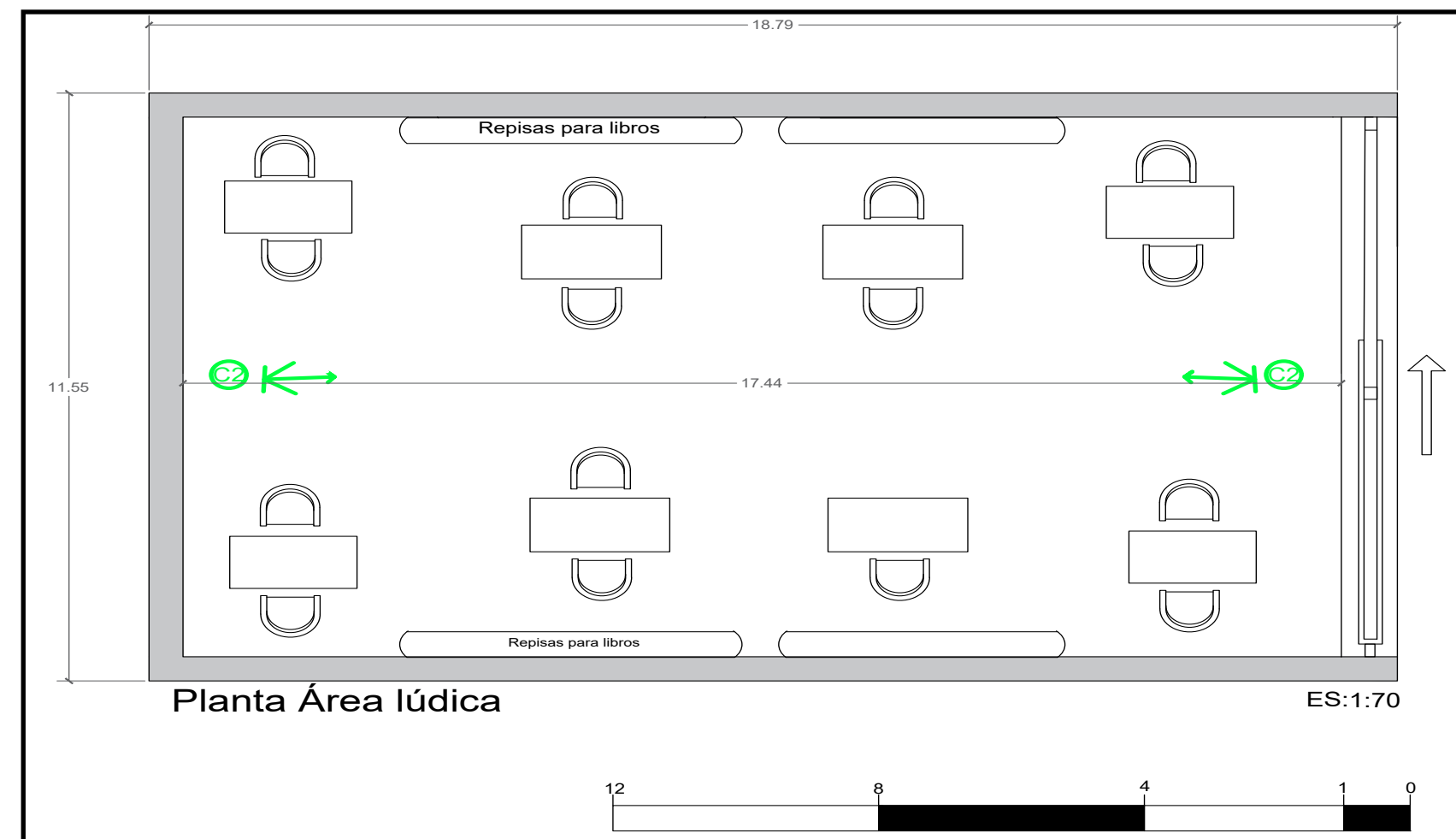

# IMÁGENES DIGITALES CAFETERÍA

VISTA CAMARA 1



imagen 48: cafetería

Fuente: Elaboración propia

UBICACIÓN

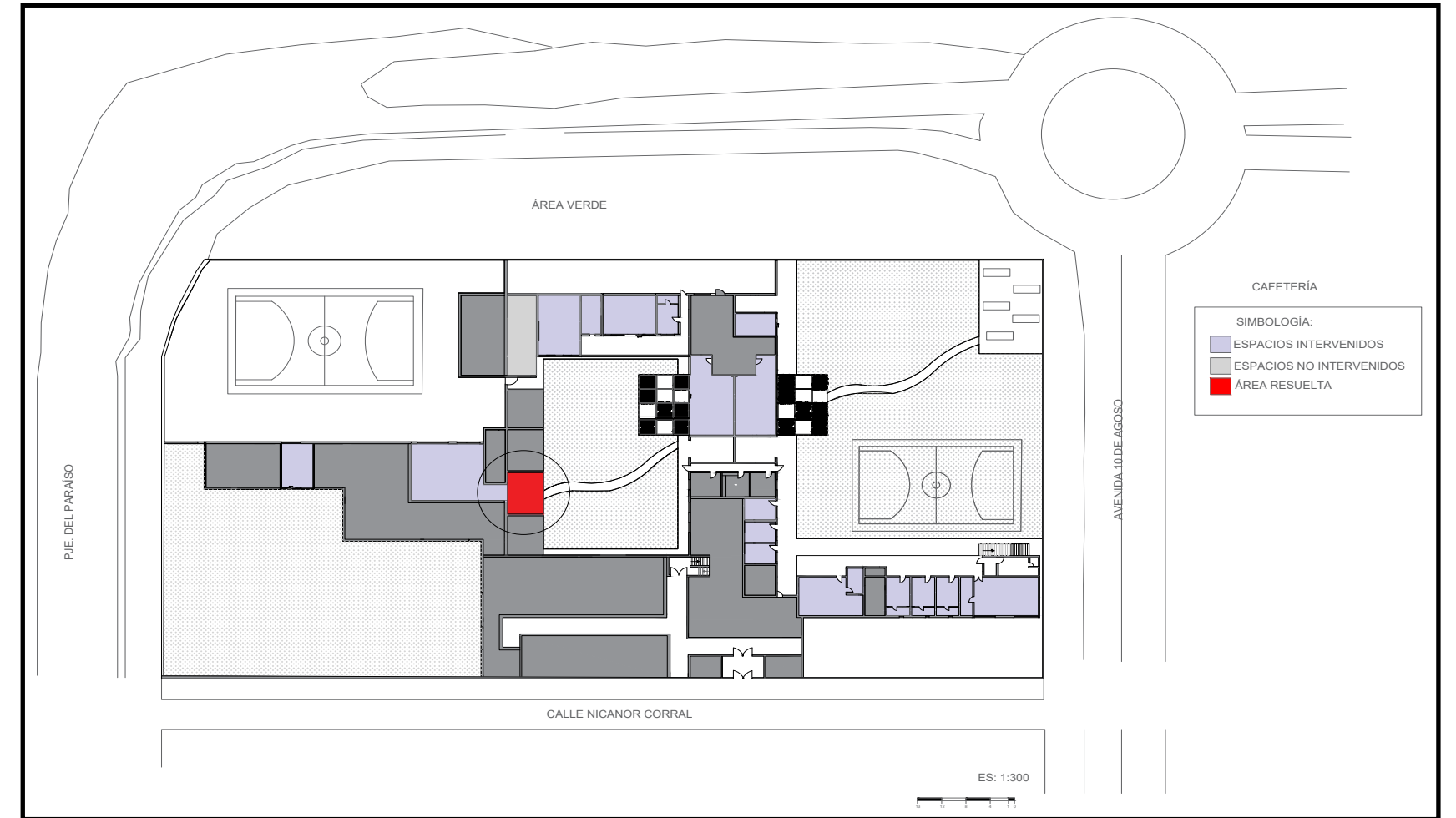

Planta del espacio

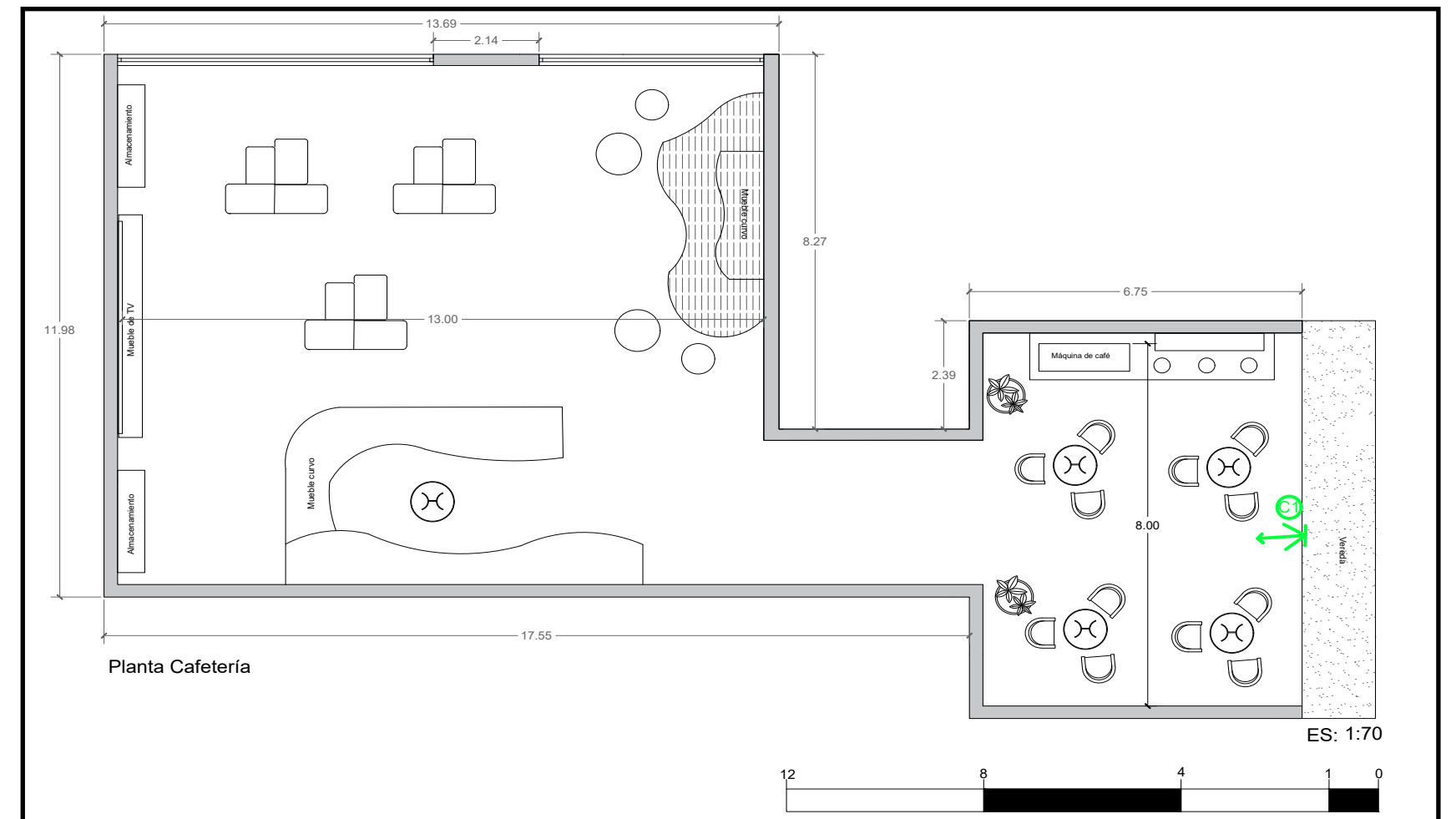

# IMÁGENES DIGITALES SALA DE YOGA

VISTA CAMARA 1



imagen 49: Sala de Yoga

Fuente: Elaboración propia

VISTA CAMARA 2



imagen 50: Sala de Yoga

Fuente: Elaboración propia

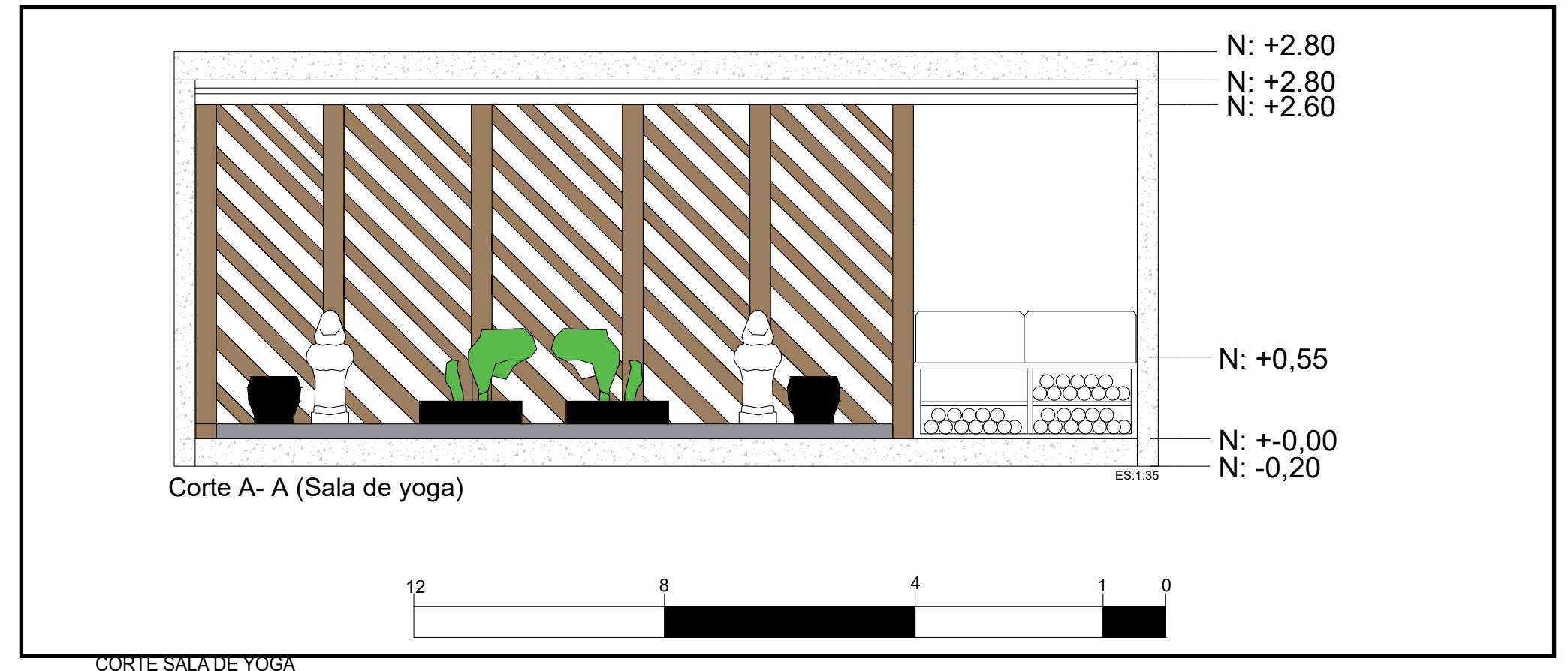
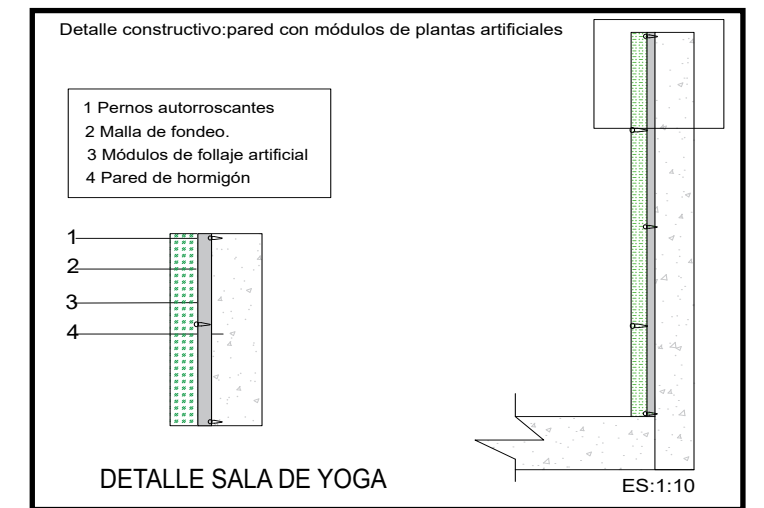
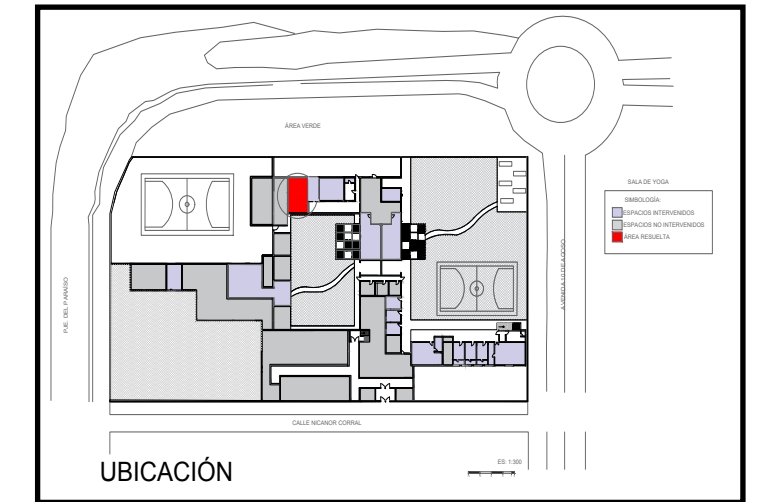
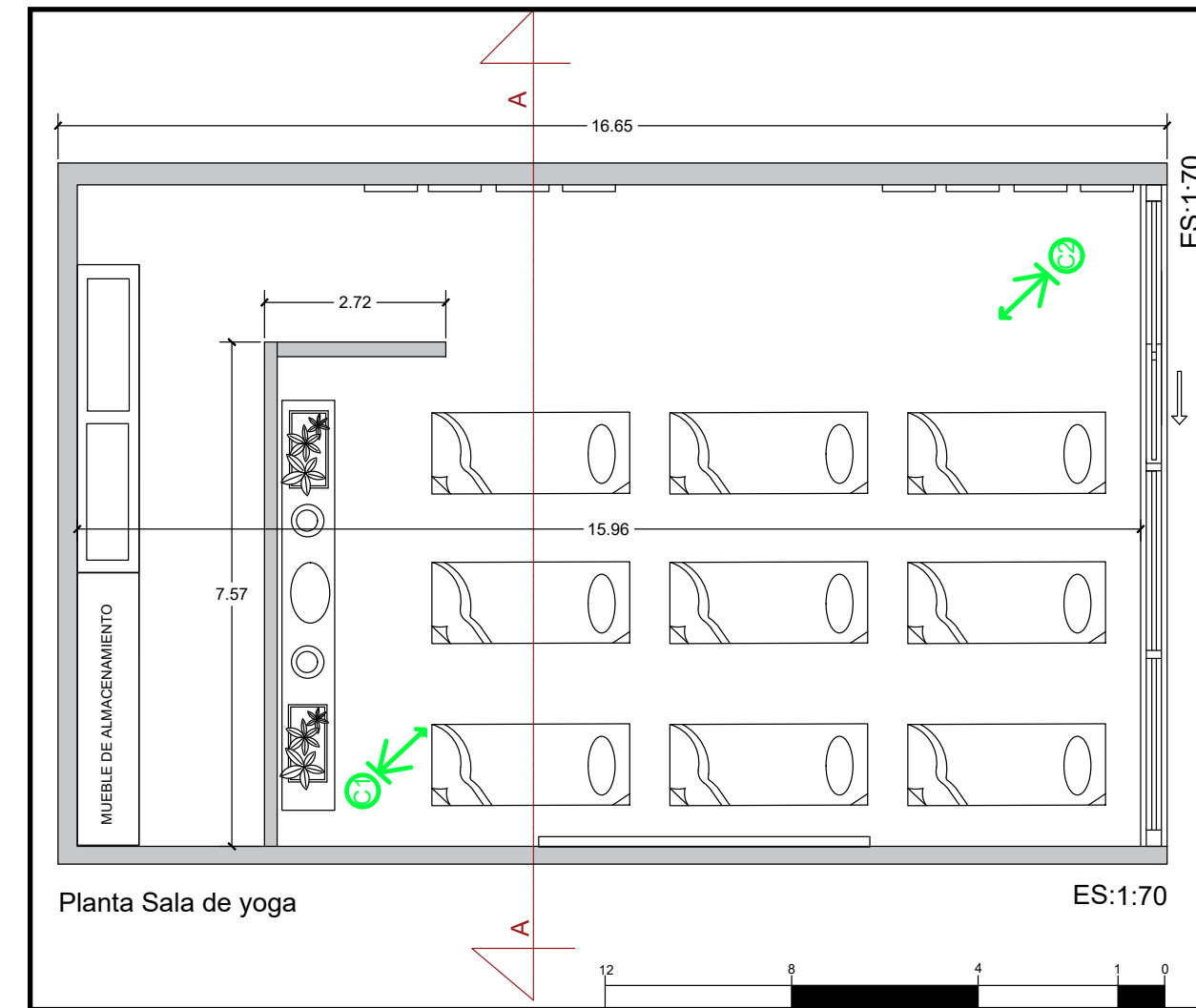

CORTE SALA DE YOGA

# IMÁGENES DIGITALES SALA DE VISITAS

VISTA CAMARA 2



imagen 51: Sala de visitas

Fuente: Elaboración propia

VISTA CAMARA 1

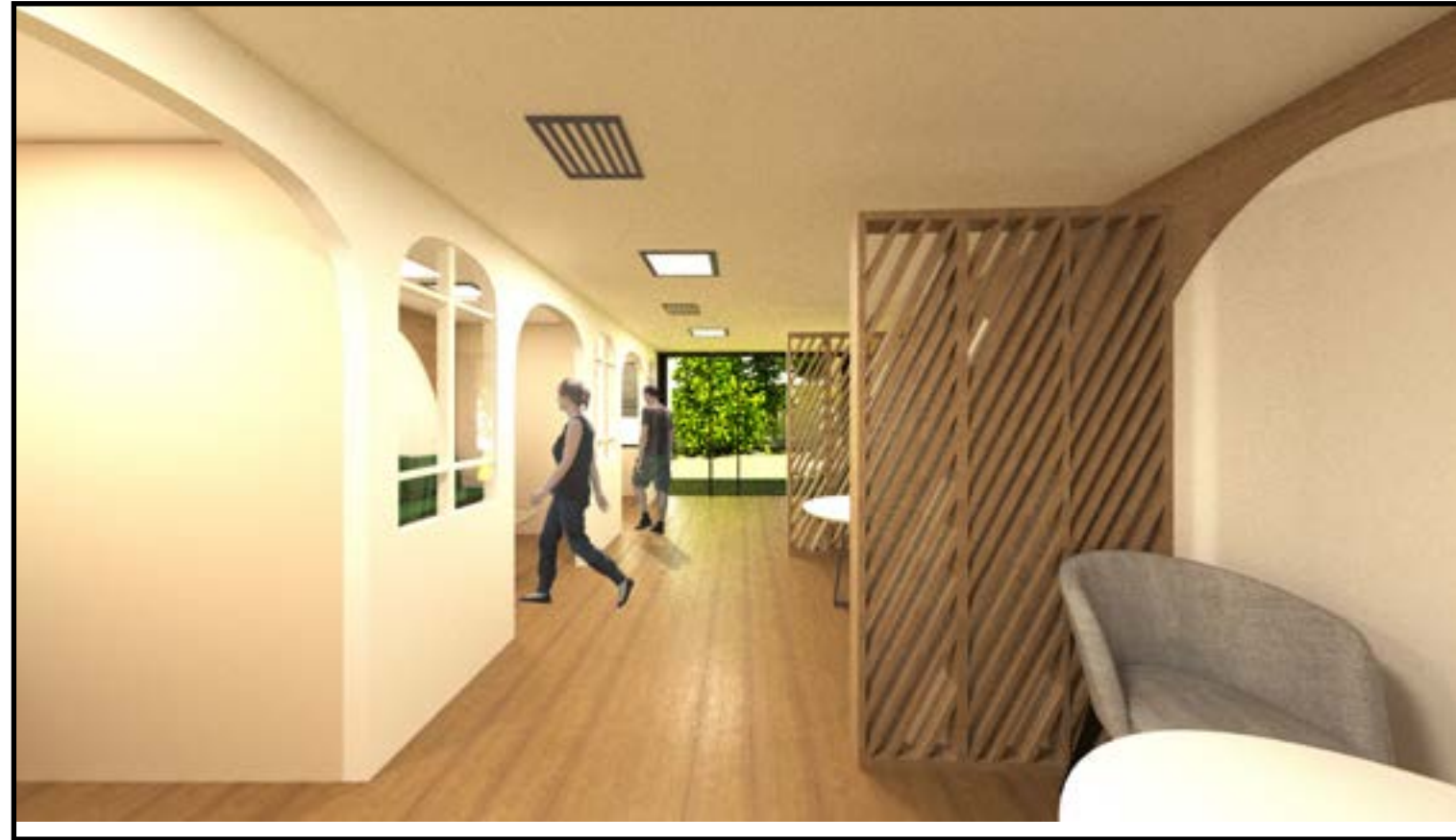

imagen 52: Sala de visitas

Fuente: Elaboración propia

UBICACIÓN

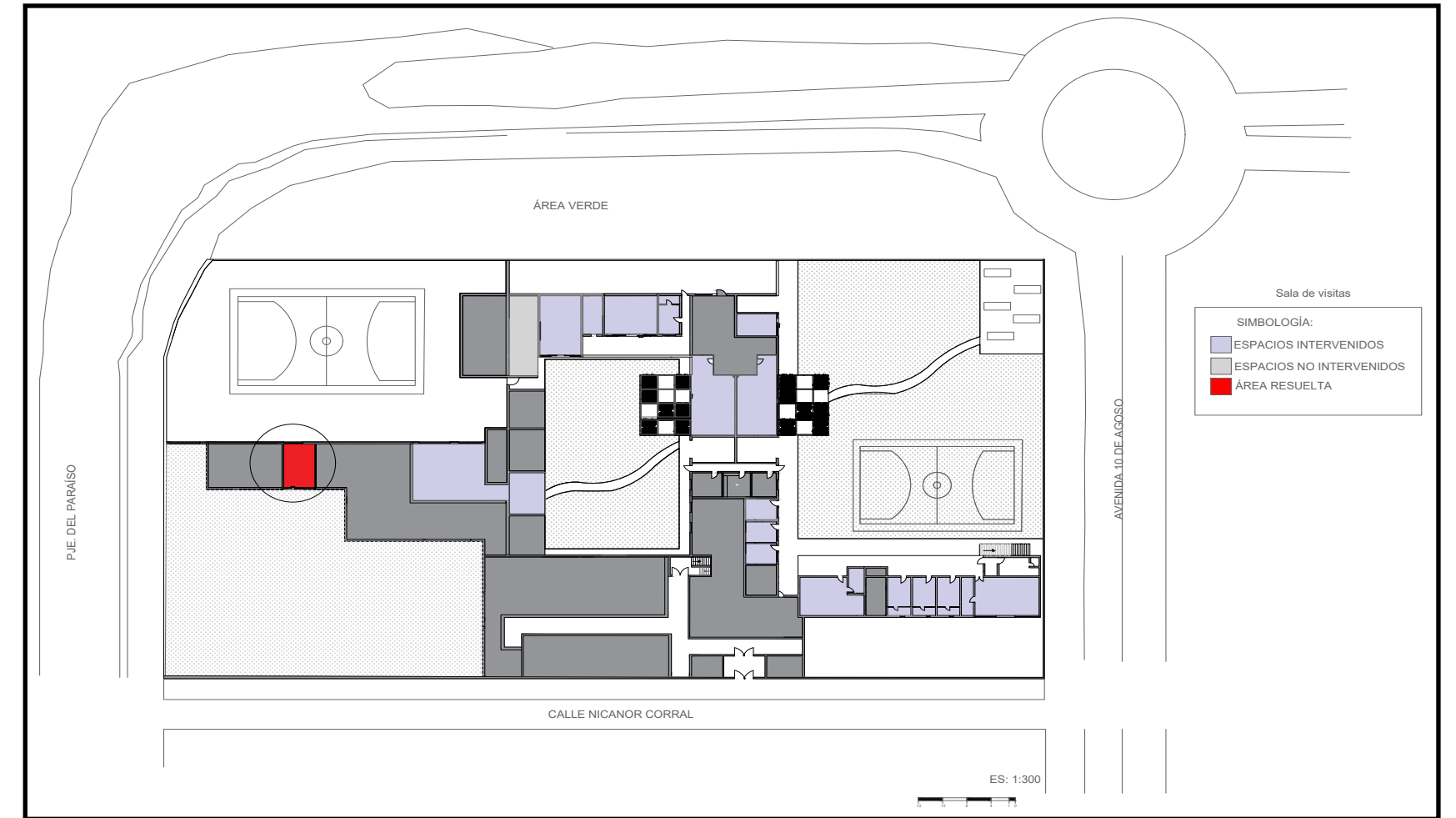

PLANTA SALA DE VISITAS

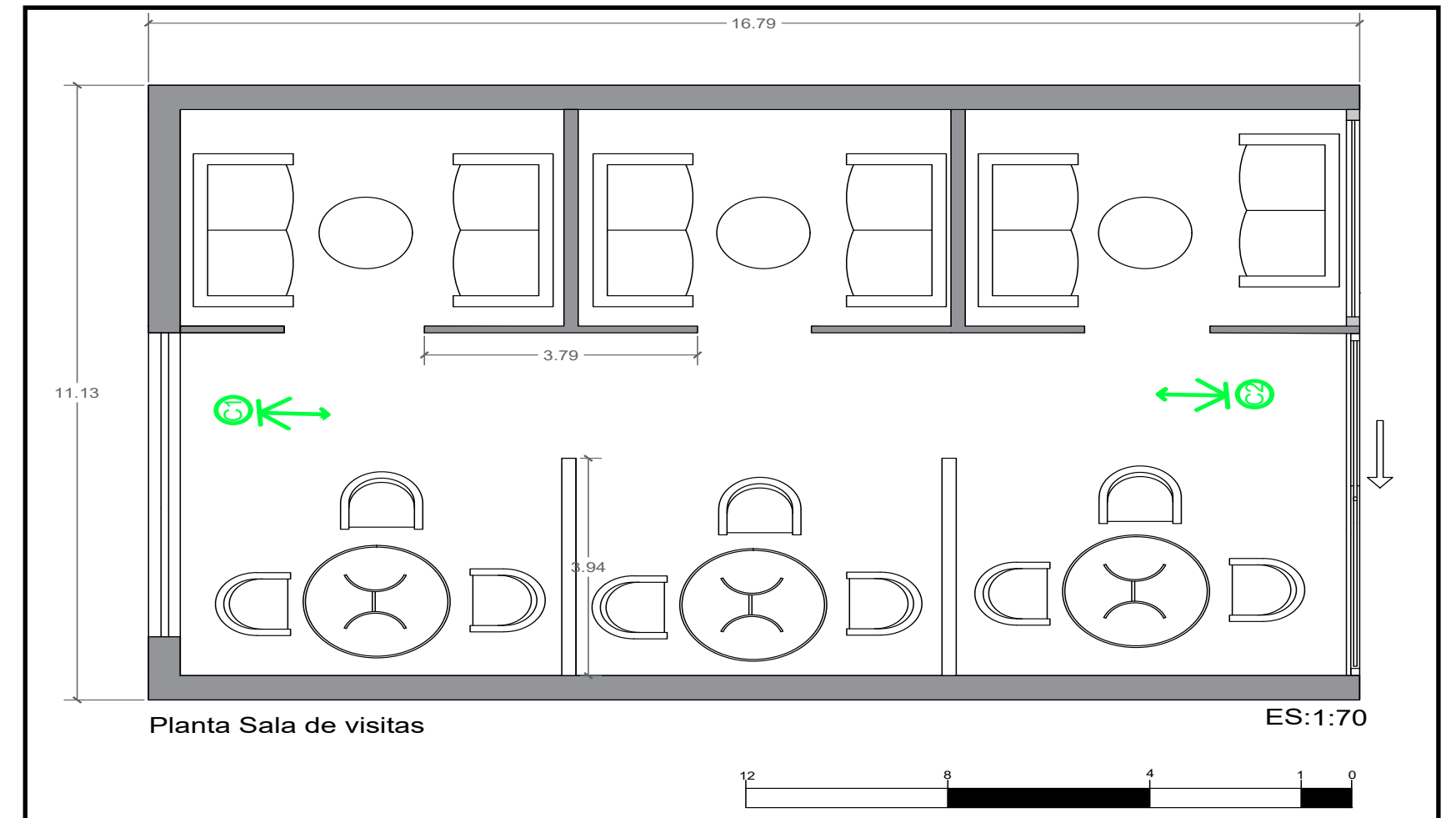

# IMÁGENES DIGITALES PENSIÓN

VISTA CAMARA 1



imagen 53: Pension

Fuente: Elaboración propia

VISTA CAMARA 2



imagen 54: Pension

Fuente: Elaboración propia

UBICACIÓN

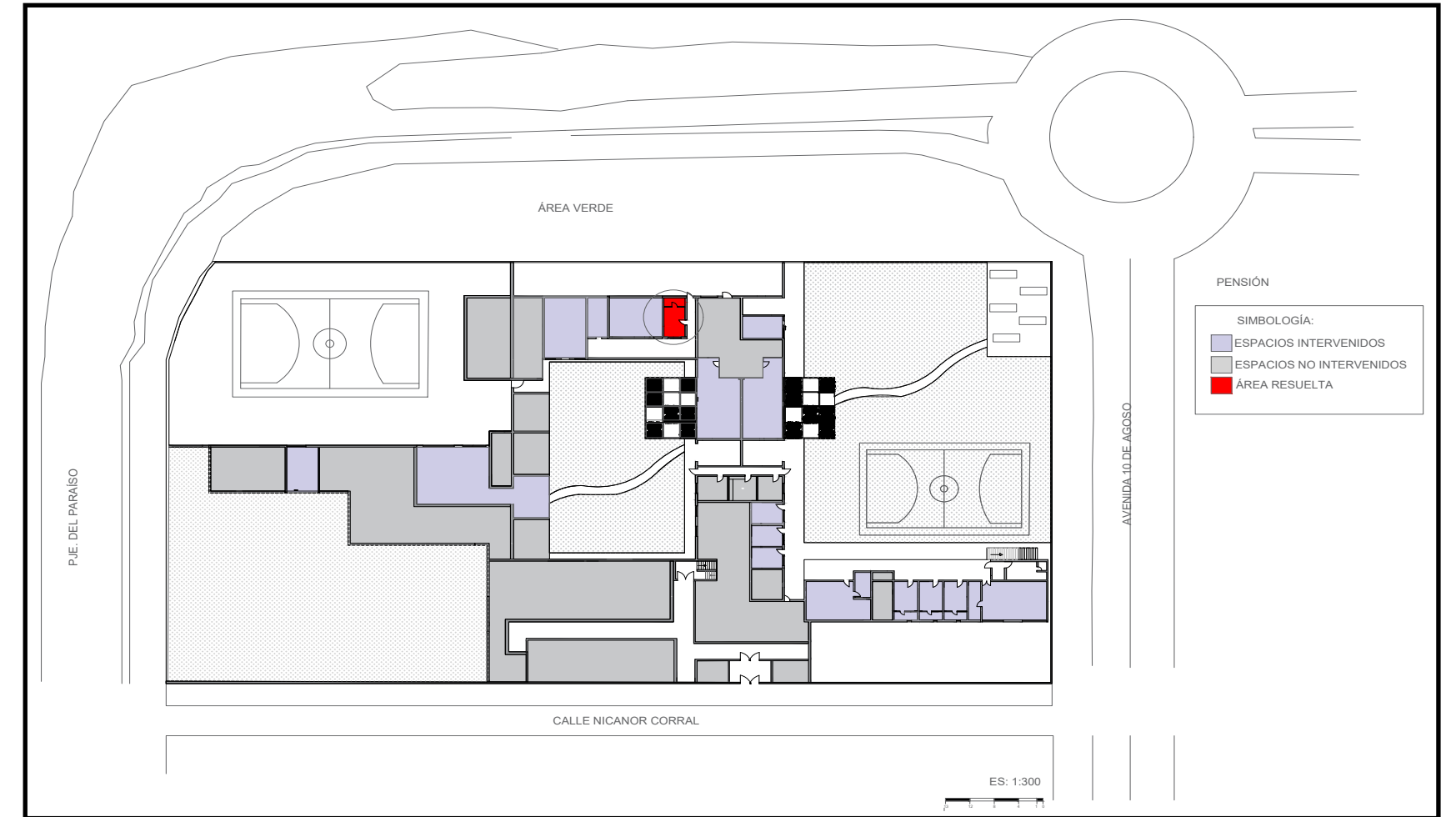

PLANTA PENSIÓN

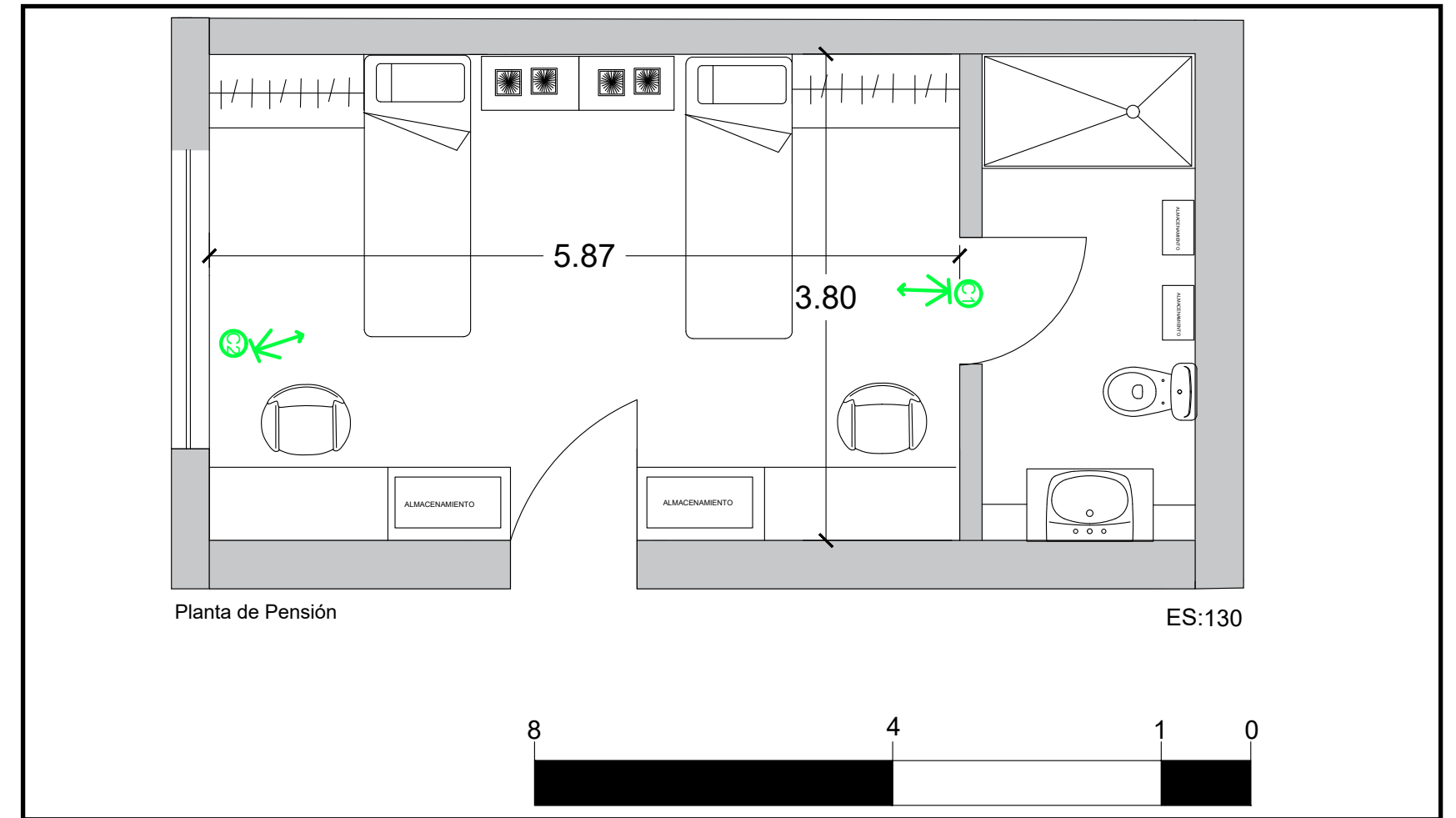



# IMÁGENES DIGITALES HABITACIÓN GENERAL

VISTA CAMARA 2



imagen 55: Habitación general

Fuente: Elaboración propia

VISTA CAMARA 1



imagen 56: Habitación general

Fuente: Elaboración propia

UBICACIÓN

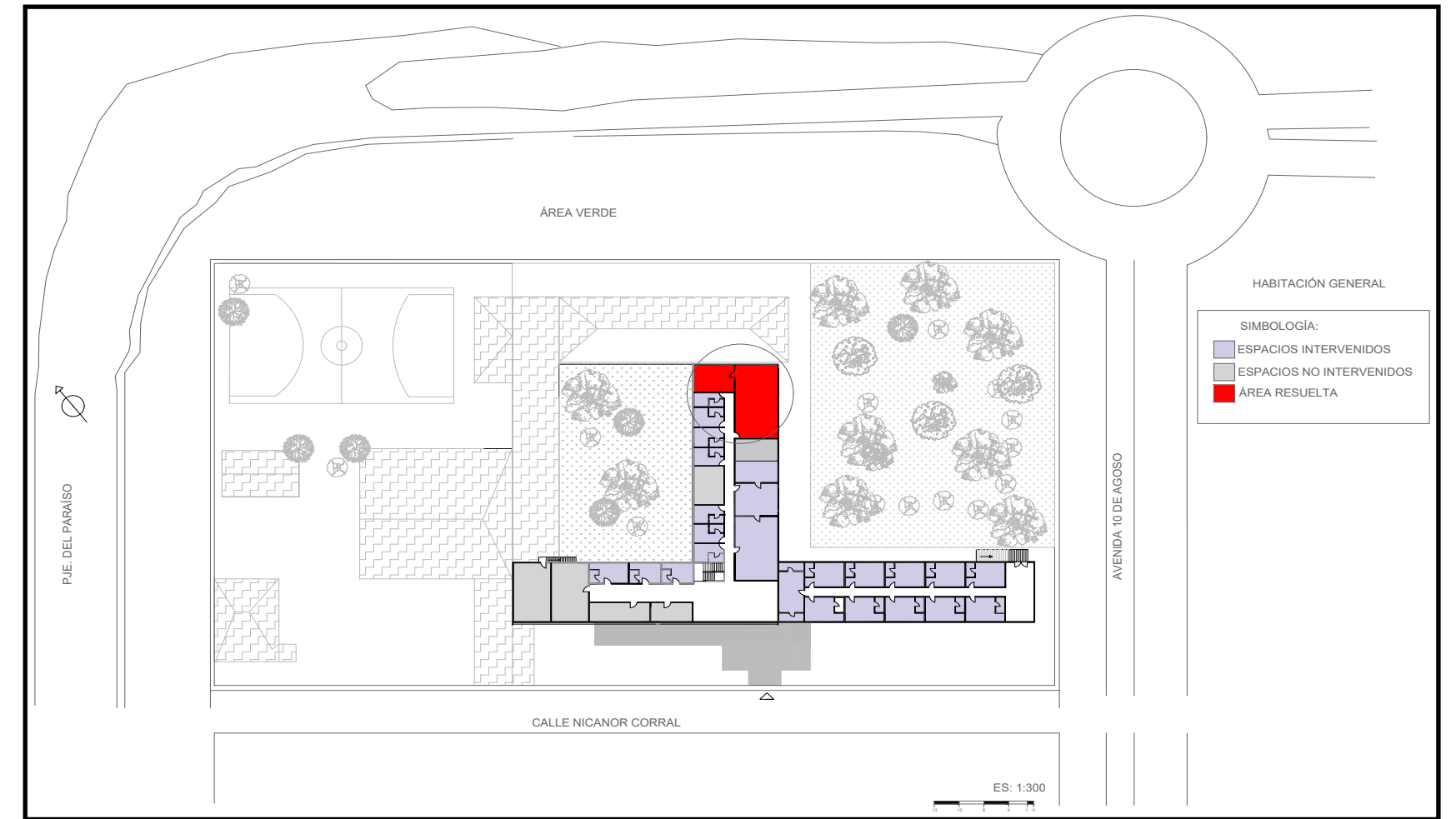

PLANTA HABITACIÓN GENERAL

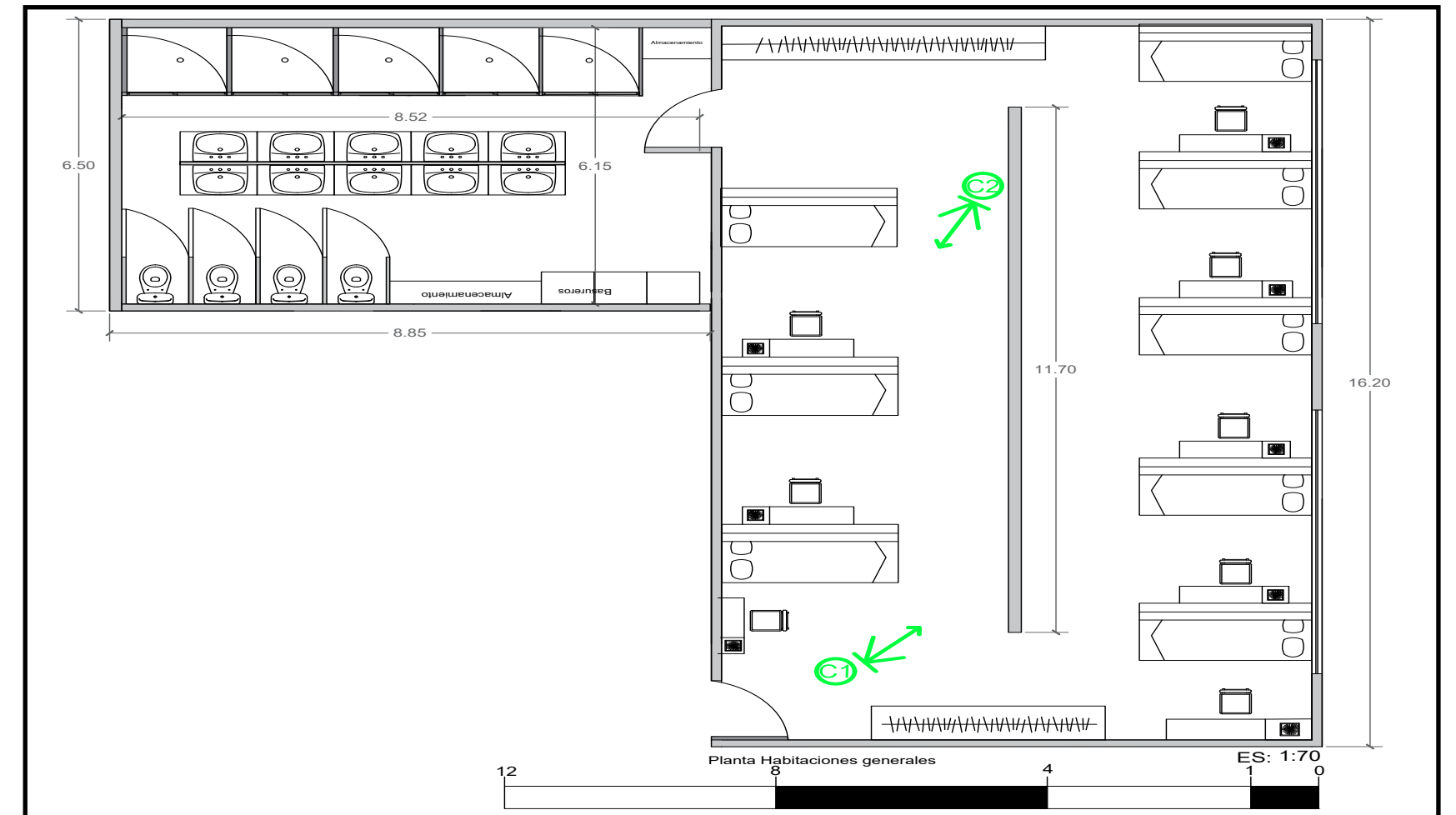

# IMÁGENES DIGITALES BAÑOS

VISTA CAMARA 1



VISTA CAMARA 2



imagen 57: Baños

Fuente: Elaboración propia

imagen 58: Baños

Fuente: Elaboración propia

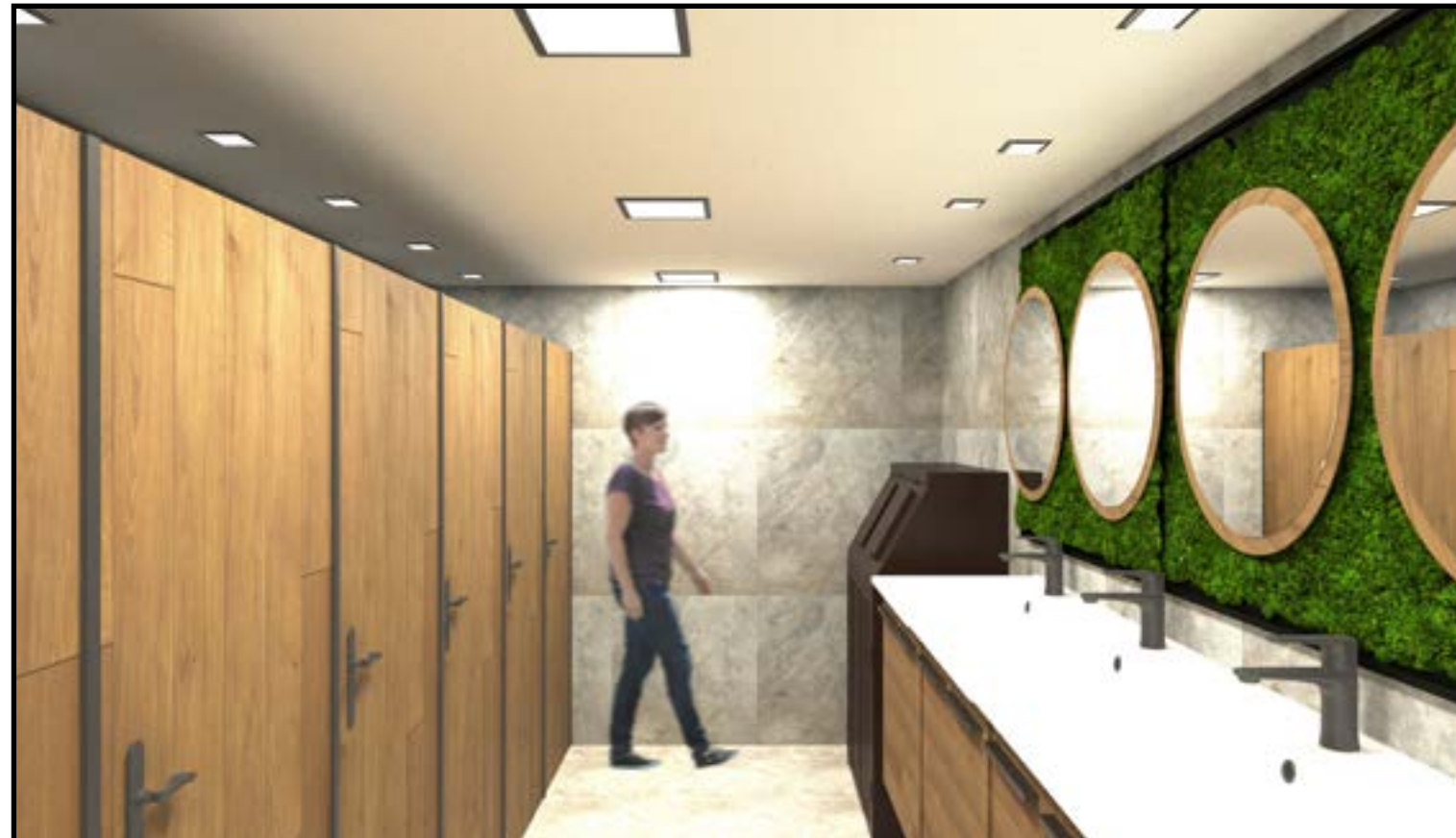
UBICACIÓN

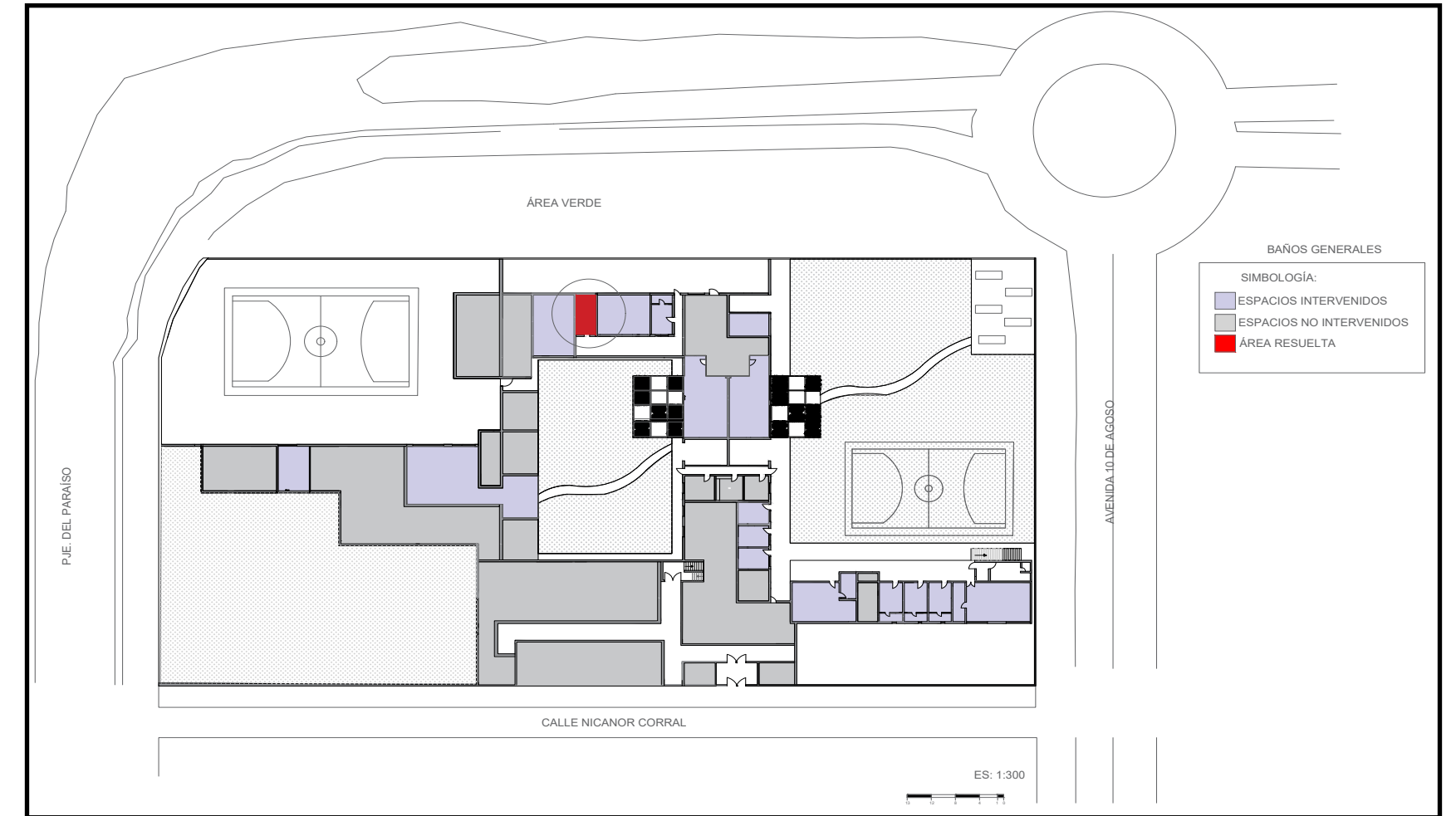

PLANTA BAÑOS

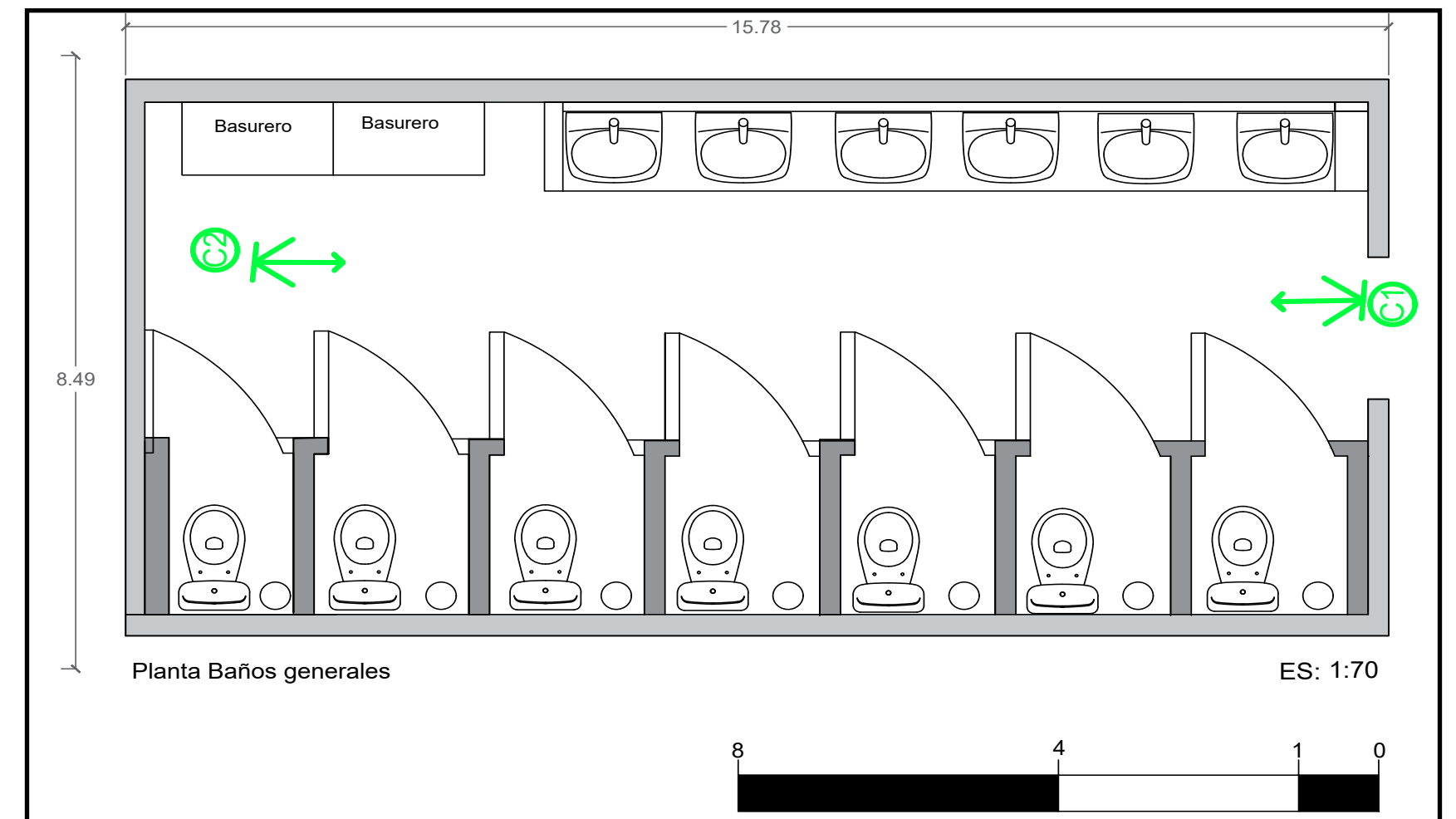

# IMÁGENES DIGITALES CUARTO DE LECTURA

VISTA CÁMARA C1



Fuente: Elaboración propia

imagen 59: Cuarto de lectura

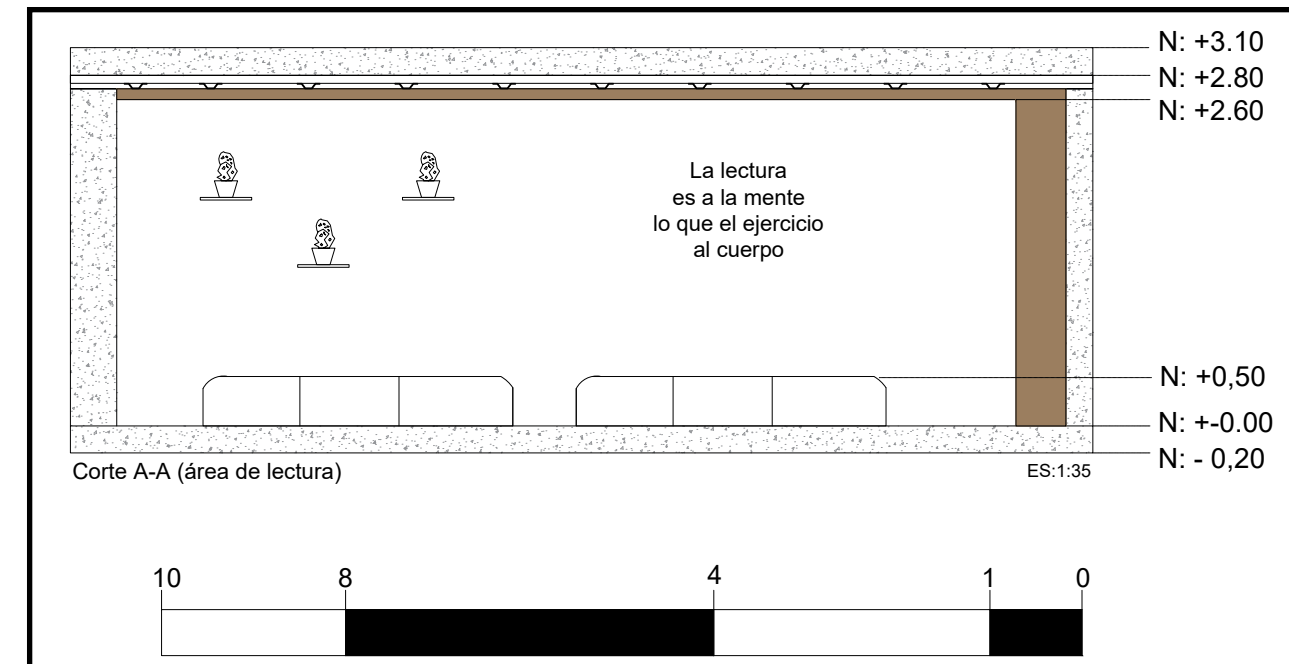
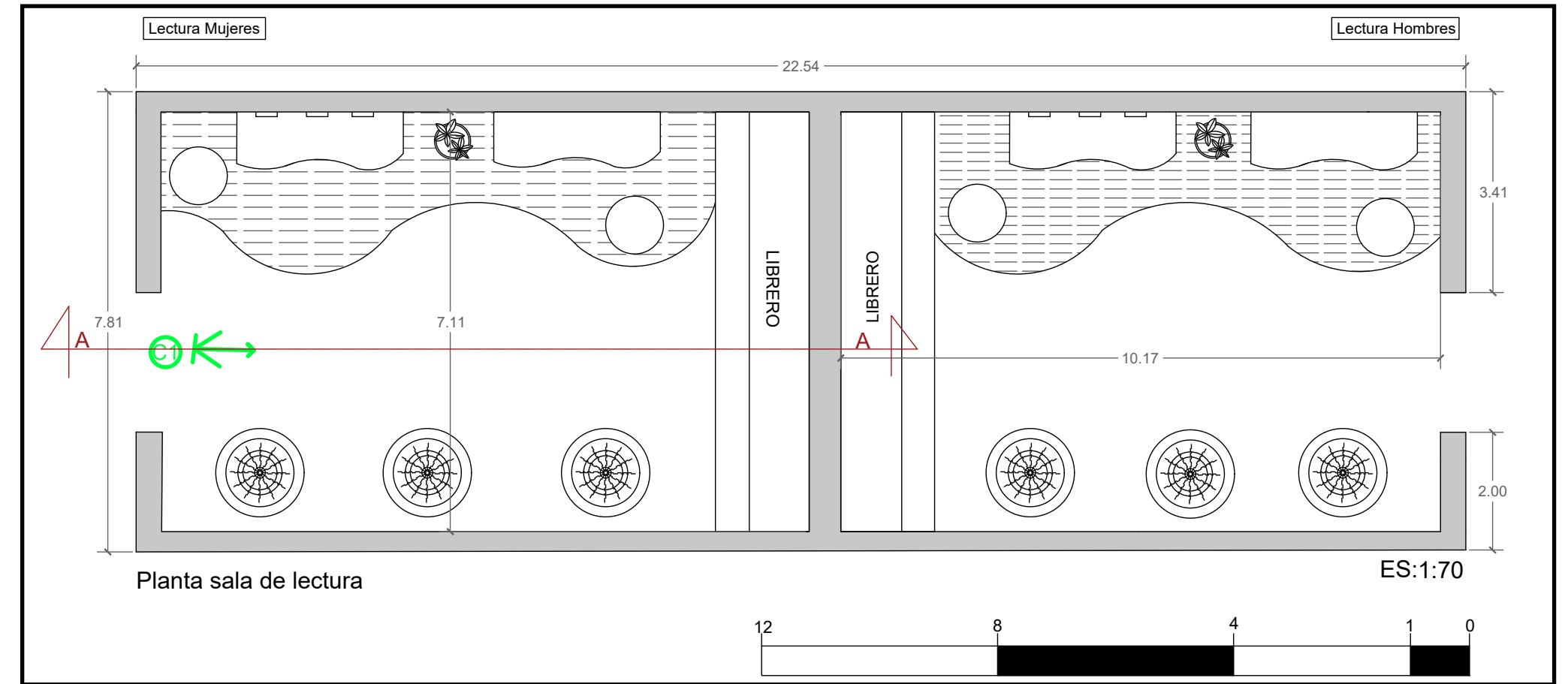

CORTE SALA DE LECTURA

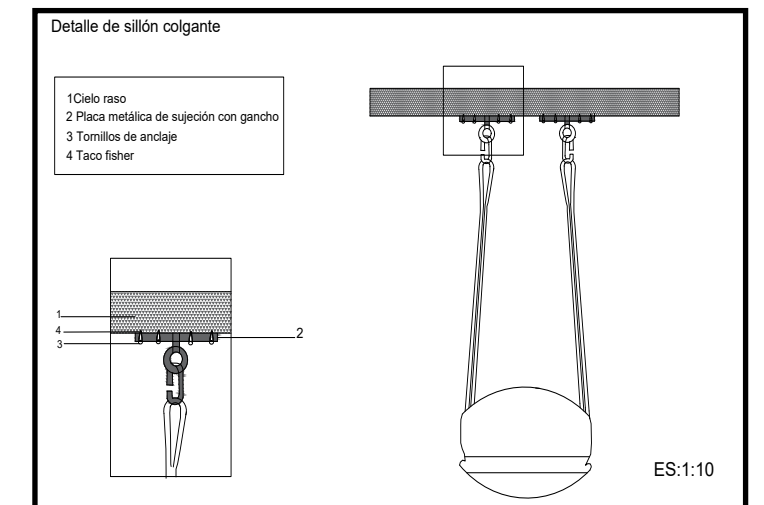
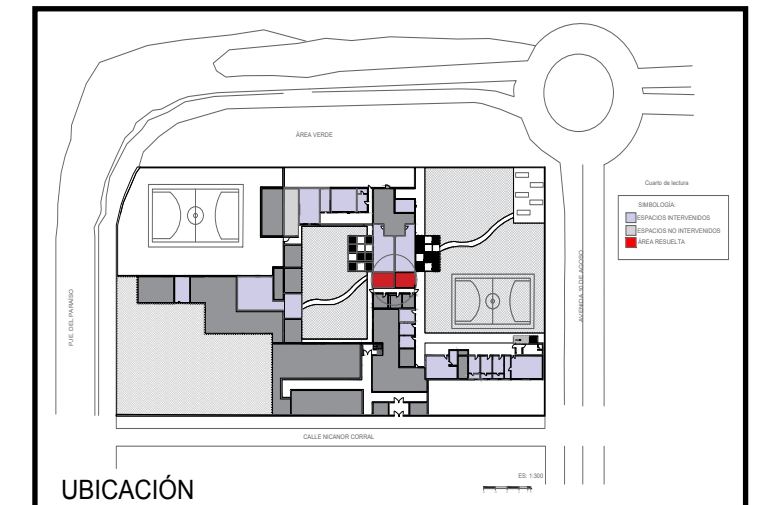

# DOCUMENTACIÓN TECNICA

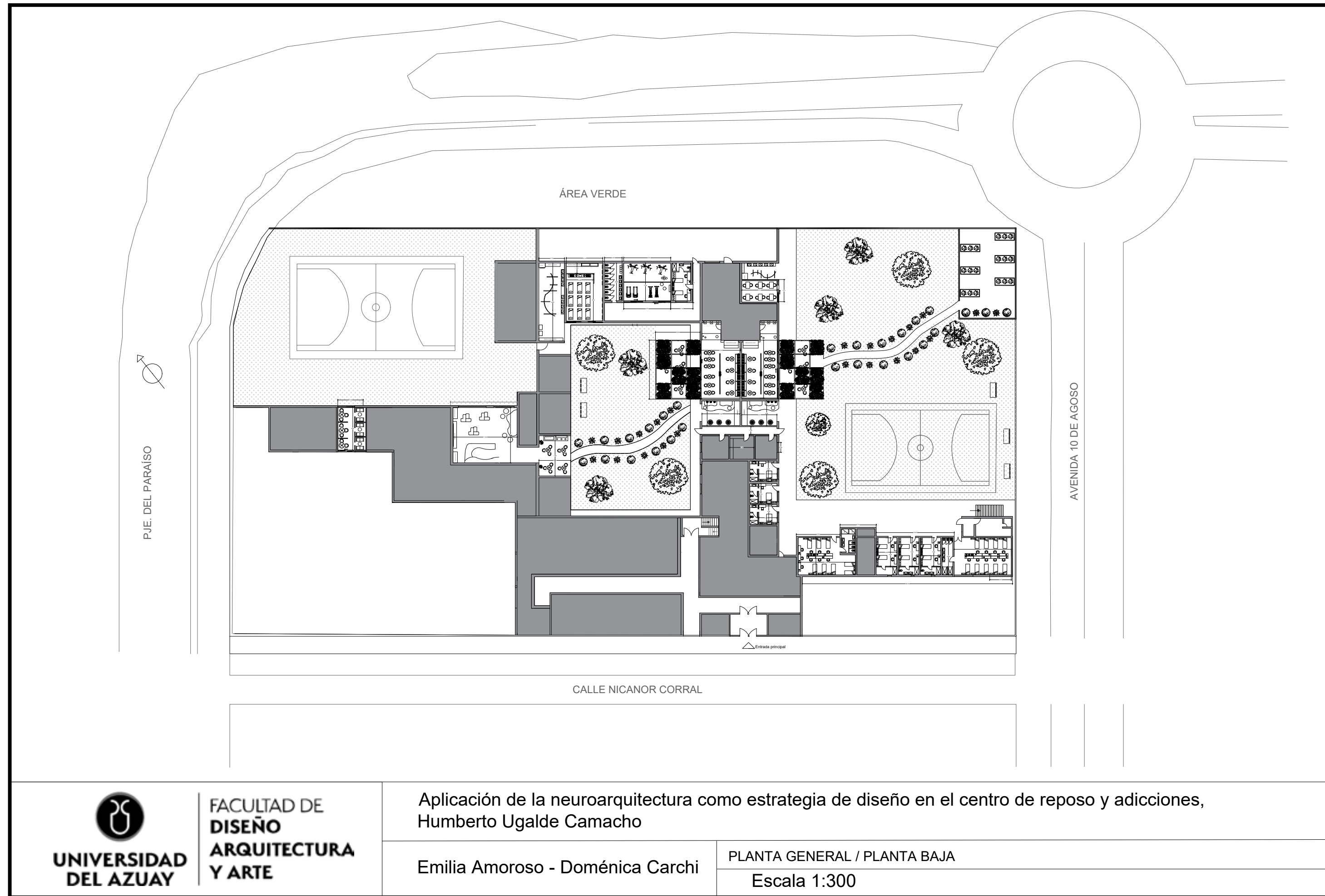

FACULTAD DE  
**DISEÑO**  
ARQUITECTURA  
Y ARTE

Aplicación de la neuroarquitectura como estrategia de diseño en el centro de reposo y adicciones,  
Humberto Ugalde Camacho

Emilia Amoroso - Doménica Carchi

PLANTA GENERAL / PLANTA BAJA

Escala 1:300

# DOCUMENTACIÓN TECNICA

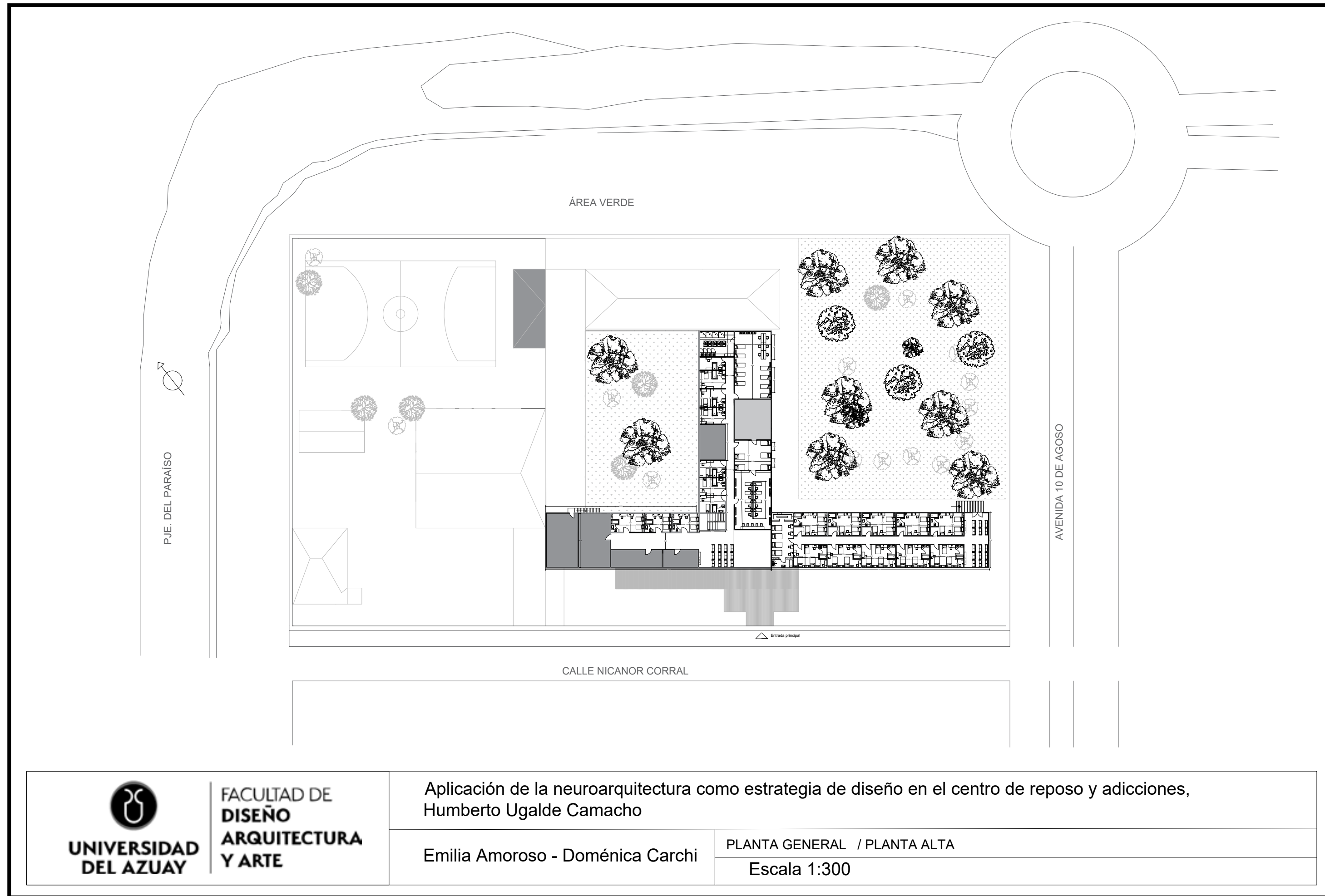

FACULTAD DE  
**DISEÑO**  
**ARQUITECTURA**  
**Y ARTE**

Aplicación de la neuroarquitectura como estrategia de diseño en el centro de reposo y adicciones,  
Humberto Ugalde Camacho

Emilia Amoroso - Doménica Carchi

PLANTA GENERAL / PLANTA ALTA

Escala 1:300

# DOCUMENTACIÓN TECNICA

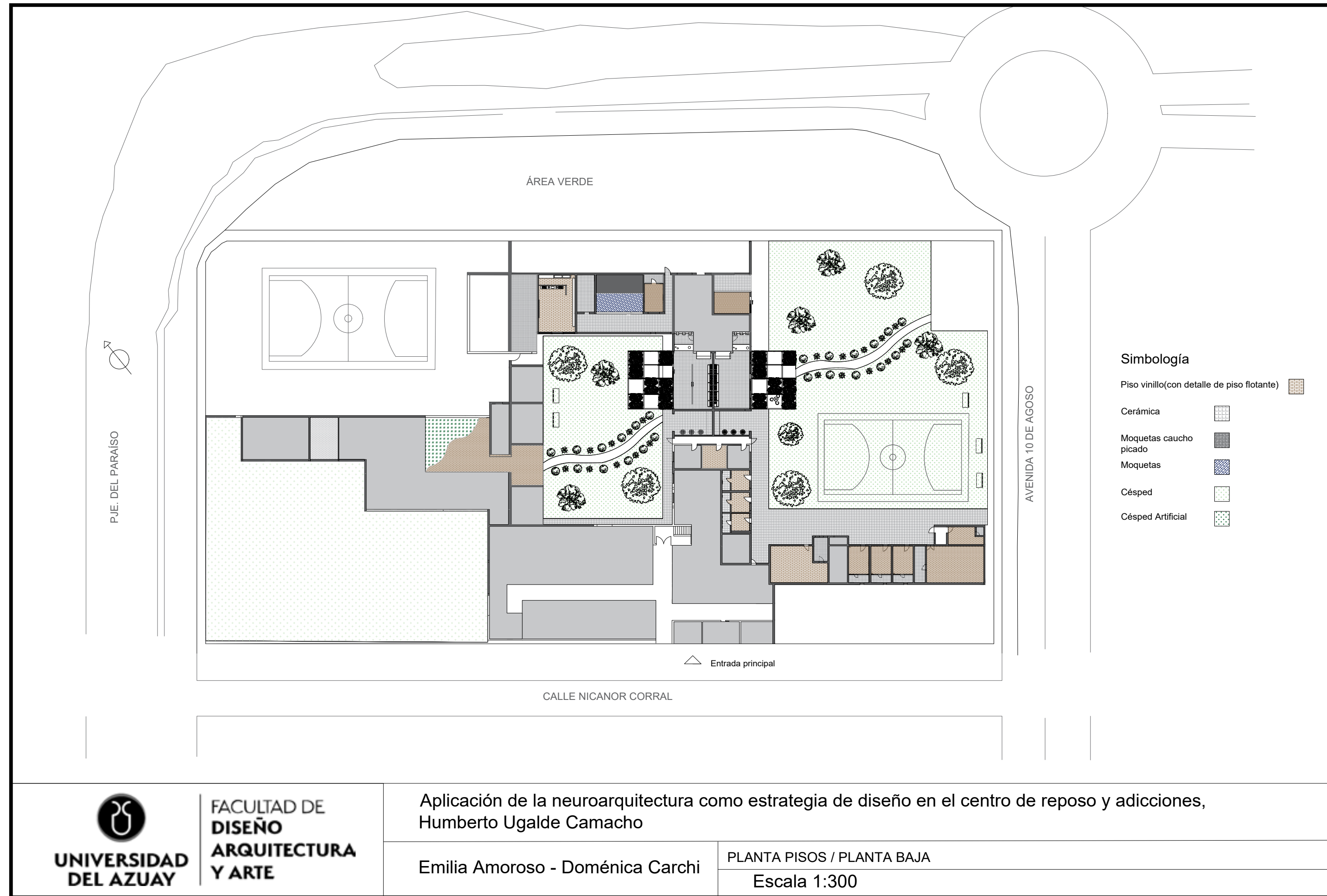

# DOCUMENTACIÓN TECNICA

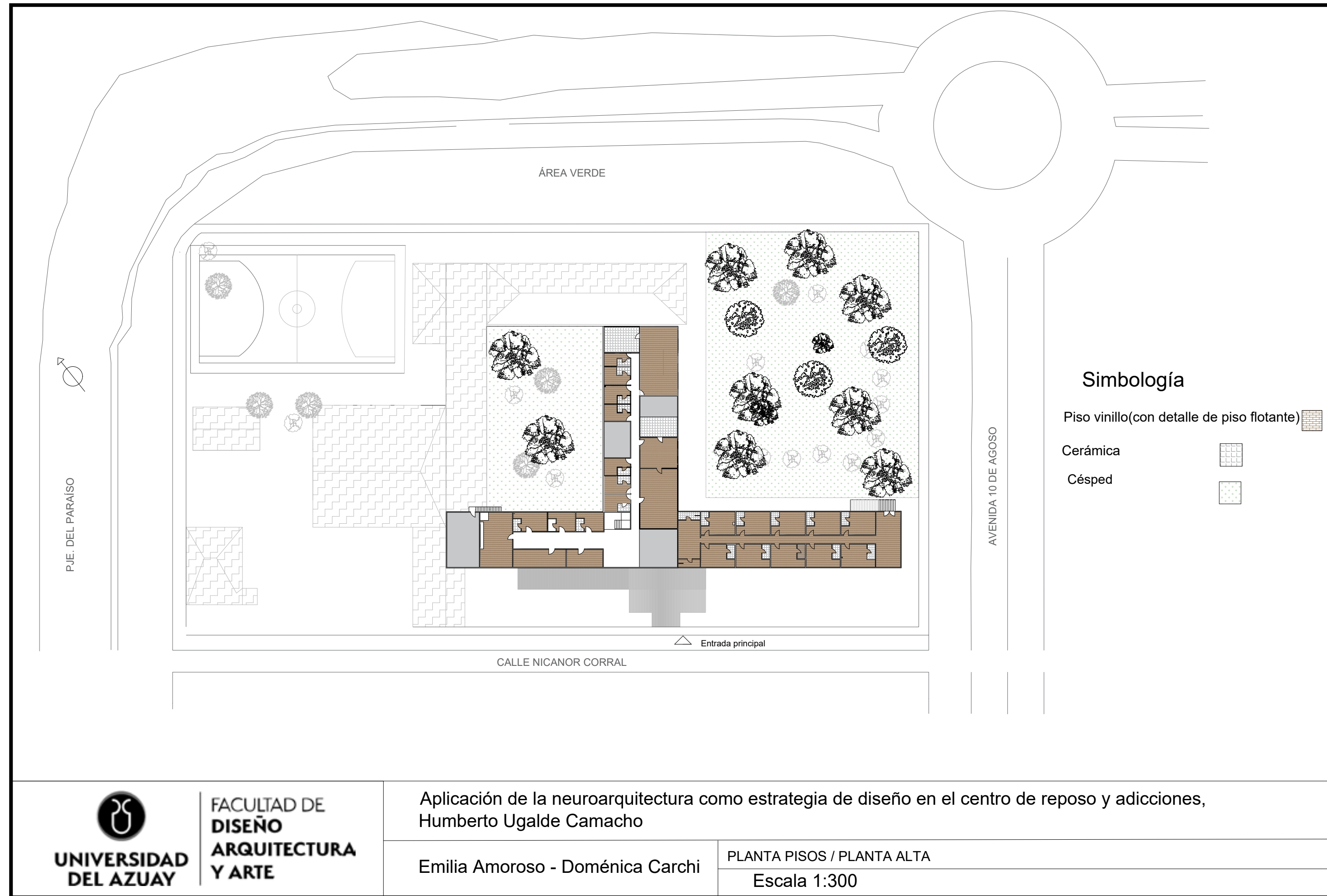

# DOCUMENTACIÓN TECNICA

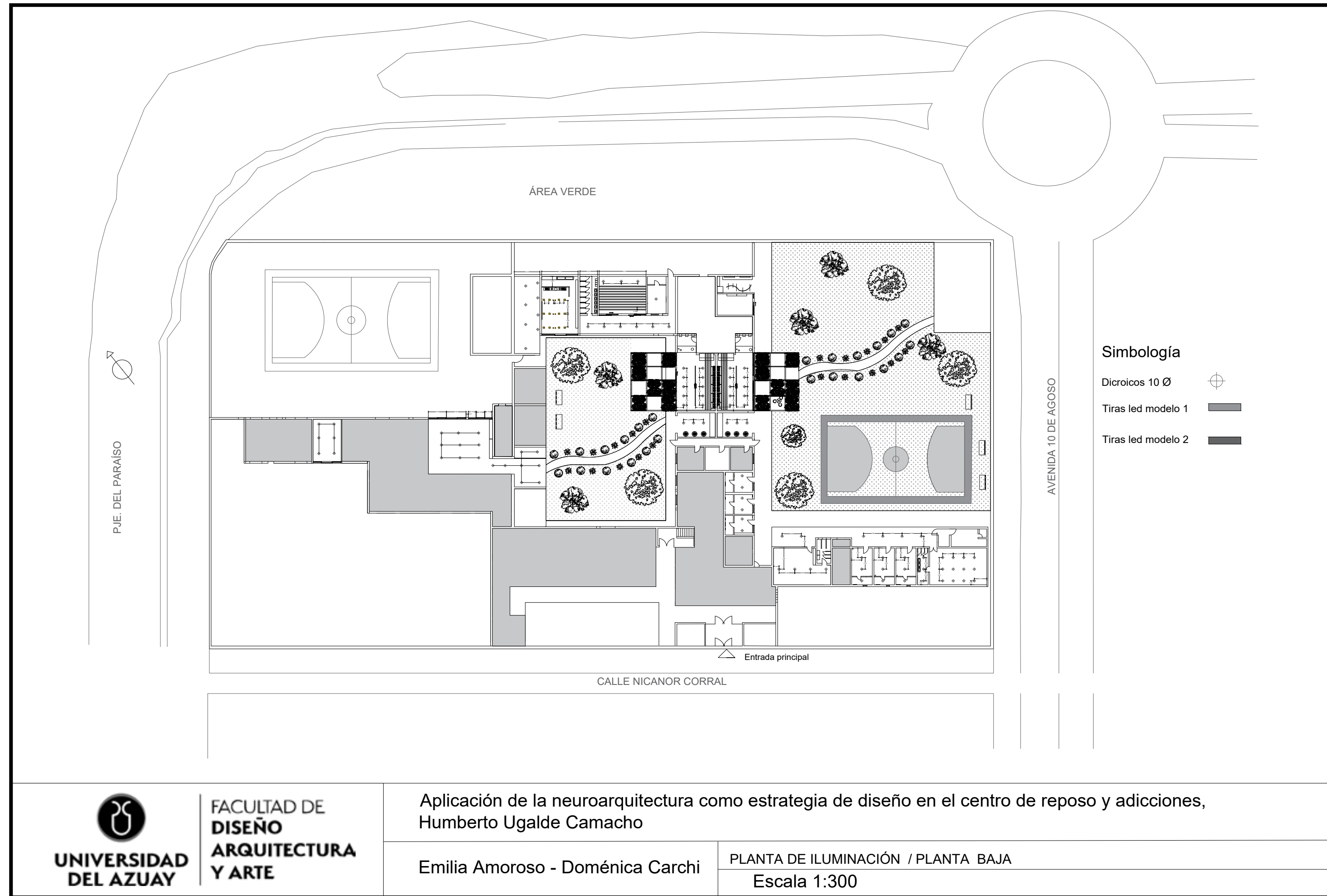



# DOCUMENTACIÓN TECNICA

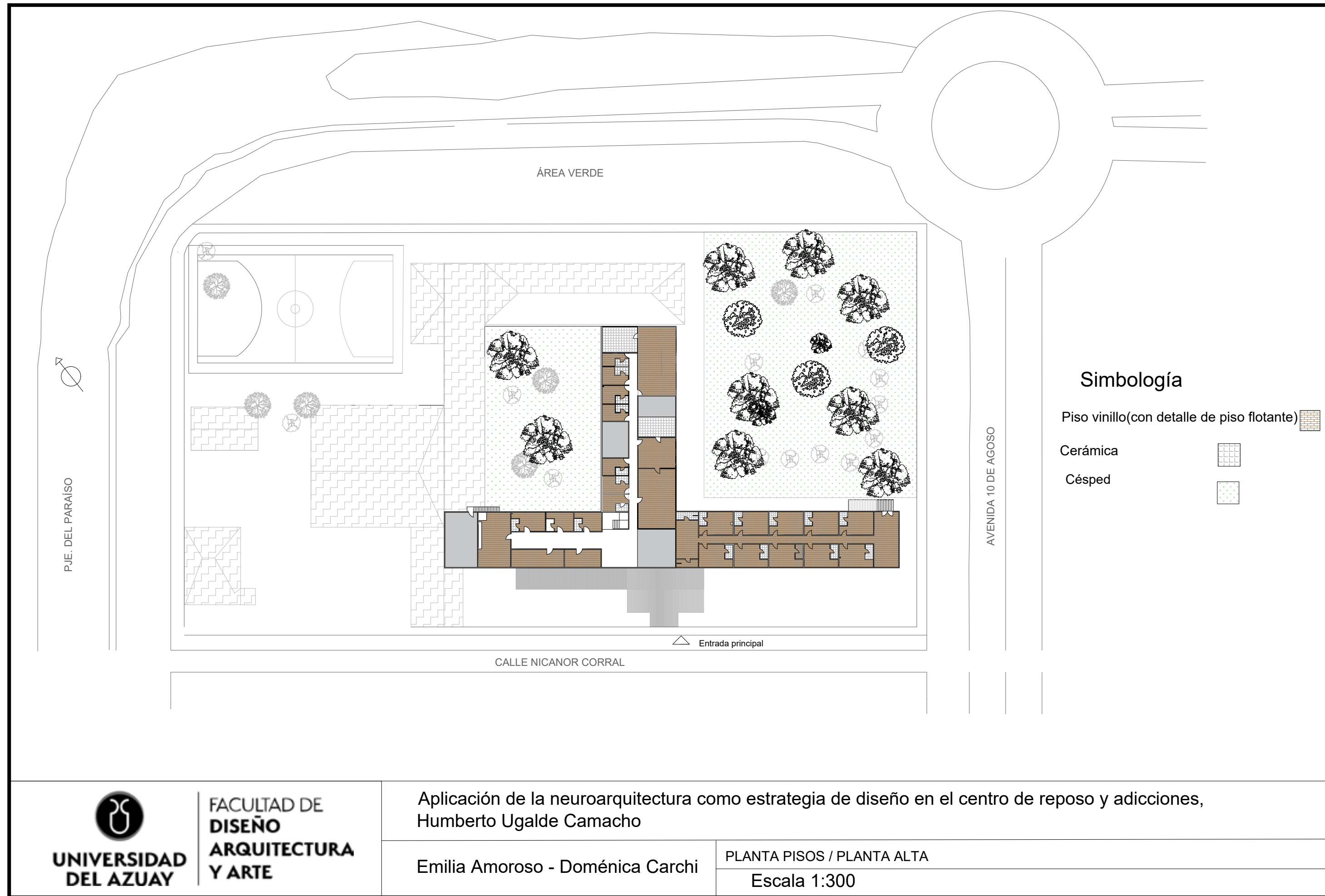

## CONCLUSIONES

Luego de realizar un recorrido por el contenido de este trabajo se ha desprendido las siguientes conclusiones:

Es necesario identificar y contextualizar la problemática, en el caso de este trabajo el alcoholismo y la drogadicción, de tal manera que podamos definir cuáles serán las estrategias que podemos utilizar con la intención de aportar a la mejora de los espacios para el tratamiento de adicciones.

Los Centros de Rehabilitación son lugares que ayudan a tratar los diferentes tipos de adicciones, sin embargo, su diseño, distribución, características, organización, adecuación, etc., son aspectos claves y que necesitan de profesionales expertos en el tema, pues estos se convertirán en un importante aporte para el tratamiento de las adicciones.

Cuando se diseñan y construyen Centros de Rehabilitación es necesario cumplir con las normativas que se hayan establecido desde los órganos rectores de cada país, en el caso del Ecuador, el Ministerio de Salud, pues, de no ser así, se corre el riesgo de no ser aprobado para su uso.

Para realizar el diseño, construcción y adecuación de los Centros de Rehabilitación y que estos ayuden a mejorar los diferentes tipos de tratamientos, los conceptos y elementos asociados a la neuroarquitectura y la teoría del color pueden resultar herramientas claves para la consecución de espacios que aporten al diseño de ambientes propicios para la recuperación de adicciones.

Es importante tener como referencia otros centros de reposo para pacientes con adicciones, tanto desde el punto de vista de su infraestructura como en su organización, equipamiento, administración, distribución y adecuación de espacios, etc., pues esto ayuda y amplía nuestra visión y nos dan una pauta de qué elementos y características podemos tomar de dichos centros, y, de acuerdo al contexto (espacio, presupuesto, personal, etc.), adaptarlas e incluirlas en nuestro proyecto, permitiendo de esta manera, generar propuestas que vayan en beneficio de los pacientes.

La importancia de conocer los criterios e ideas de ex-pacientes, trabajadores, profesionales y personas que, de una u otra manera han sido parte activa de los centros de reposo, sumado a

esto, las visitas realizadas por quienes formamos parte de este proyecto, han sido para nosotras muy valiosos y nos han permitido generar propuestas de rediseño que puedan ser incorporadas en el centro y que vayan en beneficio de los pacientes.

Para nosotras este proceso de entrevistas es fundamental para la realización de nuestra tesis, ya que parte de nuestro diseño se basa en las experiencias de los internos y en nuestras visitas al hospital con el fin de conocer dónde y cómo intervenir.

Aplicando los conceptos de la neuroarquitectura, presentar una propuesta de readecuación de ciertas áreas del Hospital Psiquiátrico y de esta manera aportar a mejorar la calidad de vida y su pronta recuperación de los pacientes en estas instalaciones.

En el capítulo III de Programación tomamos como referencia los conceptos de la neuroarquitectura y los condicionantes del Ministerio de Salud Pública y de la Organización Mundial de la Salud, aspectos claves e ineludibles que nos ayudarán a definir y proponer un diseño centrado en una rehabilitación significativa de los pacientes.

Desde la neuroarquitectura incorporamos elementos esenciales como la relación interior-exterior, la ventilación e iluminación natural y la psicología del color, lo que, basados en las necesidades de rehabilitación de los pacientes, serán un apoyo a los tratamientos con los que ya se han venido trabajando. Los condicionantes del Ministerio de Salud Pública y la Organización Mundial de la Salud como la iluminación, el material del mobiliario, material de pisos paredes y la distribución de espacios, son de vital importancia pues incorporan aspectos que, al igual que la neuroarquitectura, serán un soporte adicional a los resultados de los tratamientos que se aplican a los pacientes.

## RECOMENDACIONES

Consideramos que nuestra propuesta está enfocada en mejorar la calidad de vida de los pacientes que ingresan al C.R.A. y ser un apoyo para los diferentes tipos de tratamientos, por lo que recomendamos que todos los aspectos incluidos en dicha propuesta sean implementados a corto o mediano plazo.

Para implementar nuestra propuesta se recomienda hacerlo incrementalmente o por etapas empezando por lo prioritario, que sería la readecuación de los espacios donde reciben las terapias, luego intervenir las habitaciones, la siguiente etapa sería los espacios comunes interiores y finalmente los espacios exteriores.

En el desarrollo de este trabajo hemos evidenciado la importancia que tiene la neuroarquitectura para mejorar la salud mental de las personas, en tal virtud, recomendamos que cualquier tipo de implementación o adecuación que se vaya a realizar en el Centro, sea teniendo como referencia los diferentes tipos de elementos y criterios que incluye esta ciencia.

Se ha analizado en el primer capítulo conceptos asociados a la psicología del color y los beneficios que esta representa para la rehabilitación de pacientes con adicciones en proceso de recuperación, luego, en la propuesta hemos descrito cuál sería la mejor alternativa para su implementación en el centro, además se ha elaborado un presupuesto para determinar cuál sería la inversión para que se ejecute el proyecto, en este sentido, nuestra recomendación sería que se tenga como referencia dicho presupuesto y se busque viabilizar los recursos necesarios para la implementación.

## BIBLIOGRAFÍA

- “A-Cero Blog - Joaquín Torres Architects.” n.d. Accessed June 6, 2021. <https://blog.a-cero.com/nuevas-imagenes-del-centro-de-fundacion-recal-disenado-por-a-cero/>.
- ACUERDO No. 00000080 (EXPÍDESE LA NORMATIVA SANITARIA PARA EL CONTROL Y VIGILANCIA DE LOS ESTABLECIMIENTOS DE SALUD QUE PRESTAN SERVICIOS DE TRATAMIENTO A PERSONAS CON CONSUMO PROBLEMÁTICO DE ALCOHOL Y OTRAS DROGAS (ESTAD). 2016. MSP Ecuador. Vol. 00000080. <http://www.calidadsalud.gob.ec/wp-content/uploads/downloads/2020/Doc/permiso%20de%20funcionamiento/ACUERDO%20MINISTERIAL%200080%20LA%2%A0NORMATIVA%2%A0SANITARIA%2%A0PARA%2%A0EL%2%A0CONTROL%2%A0Y%2%A0VIGILANCIA%2%A0DE%2%A0LOS%2%A0ESTABLECIMIENTOS%2%A0ESTAD.pdf>.
- Alcohólicos Anónimos (s/a). HISTORIA DE A.A. EN EL MUNDO. Recuperado 18 de noviembre de 2020, de Alcohólicos Anónimos website: [http://www.alcoholicos-anonimos.org/v\\_portal/apartados/apartado.asp?te=188#:~:text=Alcoh%C3%B3licos%20An%C3%B3nimos%20tuvo%20su%20comienzo,Nueva%20York%2C%20%2D%20Bill%20W.&text=En%20Akron%20le%20pusieron%20en,ten%C3%ADa%20problemas%20con%20la%20bebida](http://www.alcoholicos-anonimos.org/v_portal/apartados/apartado.asp?te=188#:~:text=Alcoh%C3%B3licos%20An%C3%B3nimos%20tuvo%20su%20comienzo,Nueva%20York%2C%20%2D%20Bill%20W.&text=En%20Akron%20le%20pusieron%20en,ten%C3%ADa%20problemas%20con%20la%20bebida)
- Alvarado, María. (2020). “Neuroarquitectura: Cómo Lograr Espacios Armónicos Para Potenciar El Bienestar En La Cuarentena.” Infobae. July 4, 2020. <https://www.infobae.com/tendencias/2020/07/04/neuroarquitectura-como-lograr-espacios-armonicos-para-potenciar-el-bienestar-en-la-cuarentena/>.
- Anderson, P., A. Gual, and Colon J. (2008). Alcohol Y Atención Primaria de La Salud. OPS. [https://www.who.int/substance\\_abuse/publications/alcohol\\_atencion\\_primaria.pdf](https://www.who.int/substance_abuse/publications/alcohol_atencion_primaria.pdf).
- Armijos, D., (2015). LA DROGADICCIÓN JUVENIL EN EL CANTÓN CUENCA: UN PROBLEMA SOCIA. Licenciatura. UNIVERSIDAD DE CUENCA.
- Aseguramiento de la calidad de los servicios de salud y medicina prepagada. (2019) CENTROS ESPECIALIZADO EN TRATAMIENTO A PERSONAS CON CONSUMO PROBLEMÁTICO DE ALCOHOL Y OTRAS DROGAS LICENCIADOS (3.ª ed.). Diciembre 1, Recuperado de <http://www.calidadsalud.gob.ec/wp-content/uploads/downloads/2019/01/CETADs-Diciembre-1.pdf>

- Chauvie, Verónica, and Adriana Risso. 2003. "Color Y Arquitectura." Publicaciones Farq. <http://www.fadu.edu.uy/acondicionamiento-luminico/wp-content/blogs.dir/28/files/2012/02/color-y-arquitectura-2.pdf>.
- Clarín.com. (2016). "Neuroarquitectura: La Ciencia Que Busca Entender Cómo El Espacio Afecta a La Mente." March 2, 2016. [https://www.clarin.com/arquitectura/neuroarquitectura-ciencia-entender-espacio-afecta\\_0\\_BkHabaOvml.html](https://www.clarin.com/arquitectura/neuroarquitectura-ciencia-entender-espacio-afecta_0_BkHabaOvml.html).
- Diario La Nación Online, (2018) Neuroarquitectura: espacios que dan la felicidad.
- DISSENY. (2020). LA PSICOLOGIA DEL COLOR. <https://perio.unlp.edu.ar/catedras/iddi/wp-content/uploads/sites/125/2020/04/Psicologia-del-color.pdf>
- Doménech, S., & Galindo, D. (2012). El color y la Ergonomía de nuestro entorno. Ciencias
- Environment, Ergonomics I. N. Our. n.d. EL COLOR Y LA ERGONOMÍA EN NUESTRO ENTORNO. <https://www.3ciencias.com/wp-content/uploads/2012/05/1.-EL-COLO-Y-LA-ERGONOM%C3%8DA.pdf>.
- Fernández Isabel. (2019). 5 elementos claves de la neuroarquitectura. enero 15, 2021, de Arquitectura Sostenible Sitio web: <https://arquitectura-sostenible.es/5-elementos-claves-de-la-neuroarquitectura/>
- Genis Maria Susana, Gregori María Dolores Gregori (2012). El color y la Ergonomía en nuestro entorno
- Grecco, Celeste. (2018). "Neuroarquitectura: espacios que dan la felicidad." December 17, 2018. <https://contractworkplaces.com/web/neuroarquitectura-las-claves-de-los-espacios-que-invitan-a-la-felicidad/>.
- "Gutiérrez Laurente (2018) NEUROARQUITECTURA, CREATIVIDAD Y APRENDIZAJE EN EL DISEÑO ARQUITECTÓNICO, PAIDEIA XXI, Vol.6, 174-178,
- file:///C:/Users/lenovo-user/Downloads/1607-Texto%20del%20art%C3%ADculo-3516-1-10-20180823%20(1).pdf)"
- GUTIÉRREZ PÉREZ, J.M (2018). CENTRO DE REHABILITACIÓN Y ALBERGUE PARA JÓVENES CON PROBLEMAS DE DROGADICCIÓN Y ALCOHOLISMO, SAN MIGUEL PETAPA, GUATEMALA" (Licenciatura). Universidad de San Carlos de Guatemala, Guatemala. Recuperado de: [http://biblioteca.usac.edu.gt/tesis/02/02\\_4999.pdf](http://biblioteca.usac.edu.gt/tesis/02/02_4999.pdf)
- Gutiérrez, Laurente. (2017). Neuroarquitectura, creatividad y aprendizaje en el diseño arquitectónico. Paideia XXI 6 (7): 171–89.
- House of Freedom. (2013). Centro de Adicciones – Historia de Tratamiento Drogadicción. diciembre 7, 2020, de House of Freedom Sitio web: <https://houseoffreedom.com/centro-de-adicciones-historia-de-tratamiento-drogadiccion/>
- Jehinek. E.M. (1960). Heterogeneidad genética de la dependencia al alcohol. (4.ª ed., pp. 2–9). Bol Of Sund
- Martinez, G. (2011). Drogas Sociedad y Educación.(Licenciatura).Universidad de Murcia.
- Morocho Espinoza, Z.P (2018). Diseño Interior en los espacios del área terapéutica del centro de rehabilitación (Licenciatura). UNIVERSIDAD DEL AZUAY
- Naveillan, P. (1981). SOBRE EL CONCEPTO DE ALCOHOLISMO (4.ª ed., pp. 2–9). Bol Of Sund
- Plugandgo. (2019). La Neuroarquitectura Como Base Para Un Diseño Enfocado En Las Emociones. October 4, 2019. <https://www.plugandgo.es/neuroarquitectura-diseno->

emociones/?cookie-state-change=1603351060640.

- REGLAMENTO CONTROL A CENTROS DE RECUPERACION A PERSONAS CON ADICCION. 2010. MSP-Ecuador. Vol. 339. [http://www.cicad.oas.org/fortalecimiento\\_institucional/legislations/PDF/EC/decreto\\_339.pdf](http://www.cicad.oas.org/fortalecimiento_institucional/legislations/PDF/EC/decreto_339.pdf).
- Risso V. Adrianla (2003). Color y Arquitectura. Universidad de La República
- Rodríguez, Eva Maria. (2015). Neuroplasticidad: ¿Hasta qué punto es flexible nuestro cerebro? April 27, 2015. <https://lamenteesmaravillosa.com/neuroplasticidad-punto-flexible-cerebro/>.
- Sánchez, Daniel. 2014. "Proyecto Hombre / Elsa Urquijo Arquitectos." Plataforma Arquitectura. September 24, 2014. <https://www.plataformaarquitectura.cl/cl/627592/proyecto-hombre-elsa-urquijo-arquitectos>.
- "Terapia online adicciones." 2015. May 21, 2015. <https://www.clinicascita.com/consultorio-online/>.
- Valdivieso, Susana 2017 "Anteproyecto arquitectónico para la ampliación del Centro de Reposo y Adicciones C.R.A. de Cuenca. <http://dspace.ucuenca.edu.ec/handle/123456789/26471>
- Workplaces, Contract. (2018). Neuroarquitectura. November 15, 2018. <https://www.worktechacademy.com/neuroarquitectura/>.

## CRÉDITO DE IMÁGENES

Imágen 1: Consumo excesivo de alcohol	15
Imágen 2: Aumenta microtráfico y consumo de drogas en la adolescencia	16
Imágen 3: Rehabilitación de adicciones	17
Imágen 4: Neuroarquitectura, espacios verdes y el ahorro	18
Imágen 5: Psicología del color	20
Imágen 6: Sala de Estar	27
Imágen 7: Habitación	27
Imágen 8: Habitación	27
Imágen 9: Exterior	28
Imágen 10: Pasillo	28
Imágen 11: Sala de terapias	28
Imágen 12: Ventanas hasta el techo	29
Imágen 13: Fachada de la edificación	29
Imágen 14: Zona pública, hall	30
Imágen 15: Paisajes de la edificación	30
Imágen 16: Micro hábitat	30
Imágen 17: Exteriores	31
Imágen 18: Espacios recreativos	31
Imágen 19: Vista satelital de la ubicación del hospital	34
Imágen 20: Vista Satelital	35
Imágen 21: Planta de circulación y zonificación de mujeres – Planta baja	37
Imágen 22: Planta de circulación y zonificación de hombres - Planta alta	37
Imágen 23: Planta de circulación y zonificación, zona administrativa, consultorios, emergencia - Planta baja	38
Imágen 24: Habitación de hombres	39
Imágen 25: Habitación general hombres	39
Imágen 26: Dormitorio general mujeres	41
Imágen 27: Lavandería de mujeres	41
Imágen 28: Comedor de hombres	42
Imágen 29: Baño en habitaciones para hombres	42
Imágen 30: Gimnasio	42
Imágen 31: Sala de reuniones	42

## CREDITO DE IMÁGENES

Imágen 32: Planta de zonificación - planta baja	49
Imágen 33: Planta de zonificación - planta alta	49
Imágen 34: Planta de espacios nuevos propuestos	50
Imágen 35: Estado actual del comedor	67
Imágen 36: Boceto 1 - intervención comedor	67
Imágen 37: Boceto 2 - intervención comedor	67
Imágen 38: Intervención pasillo mujeres	68
Imagen 39: Pasillo mujeres, estado actual	68
Imágen 40: Sala de terapia	76
Imágen 41: Sala de terapia	77
Imágen 42: Comedor	78
Imágen 43: Comedor	79
Imágen 44: Gimnasio	80
Imágen 45: Gimnasio	81
Imágen 46: Área lúdica	82
Imágen 47: Área lúdica	83
Imágen 48: Cafetería	84
Imágen 49: Sala de Yoga	86
Imágen 50: Sala de Yoga	87
Imágen 51: Sala de Visitas	88
Imágen 52 Sala de Visitas	89
Imágen 53: Pensión	90
Imágen 54: Pensión	91
Imágen 55: Habitación general	92
Imágen 56: Habitación general	93
Imágen 57: Baños	94
Imágen 58: Baños	95
Imágen 59: Cuarto de lectura	96

## ÍNDICE DE TABLAS

Tabla 1: Significado de materiales	23
Tabla 2: Cronología del Hospital Psiquiátrico C.R.A	33
Tabla 3: Zonas y espacios existentes en el C.R.A.	36
Tabla 4: Análisis del estado actual de las áreas del hospital	40
Tabla 5: Análisis de zonas requeridas por el MSP	40
Tabla 6: Dimensionamiento y mobiliario de los espacios del Hospital	43
Tabla 7: Determinación de condiciones	46
Tabla 8: Materiales recomendados por el Ministerio de Salud	48
Tabla 9: Tabla de Programación	52
Tabla 10: Presupuesto resumen de la propuesta	74

# ANEXOS

Anexo 1: Abstract of the Project

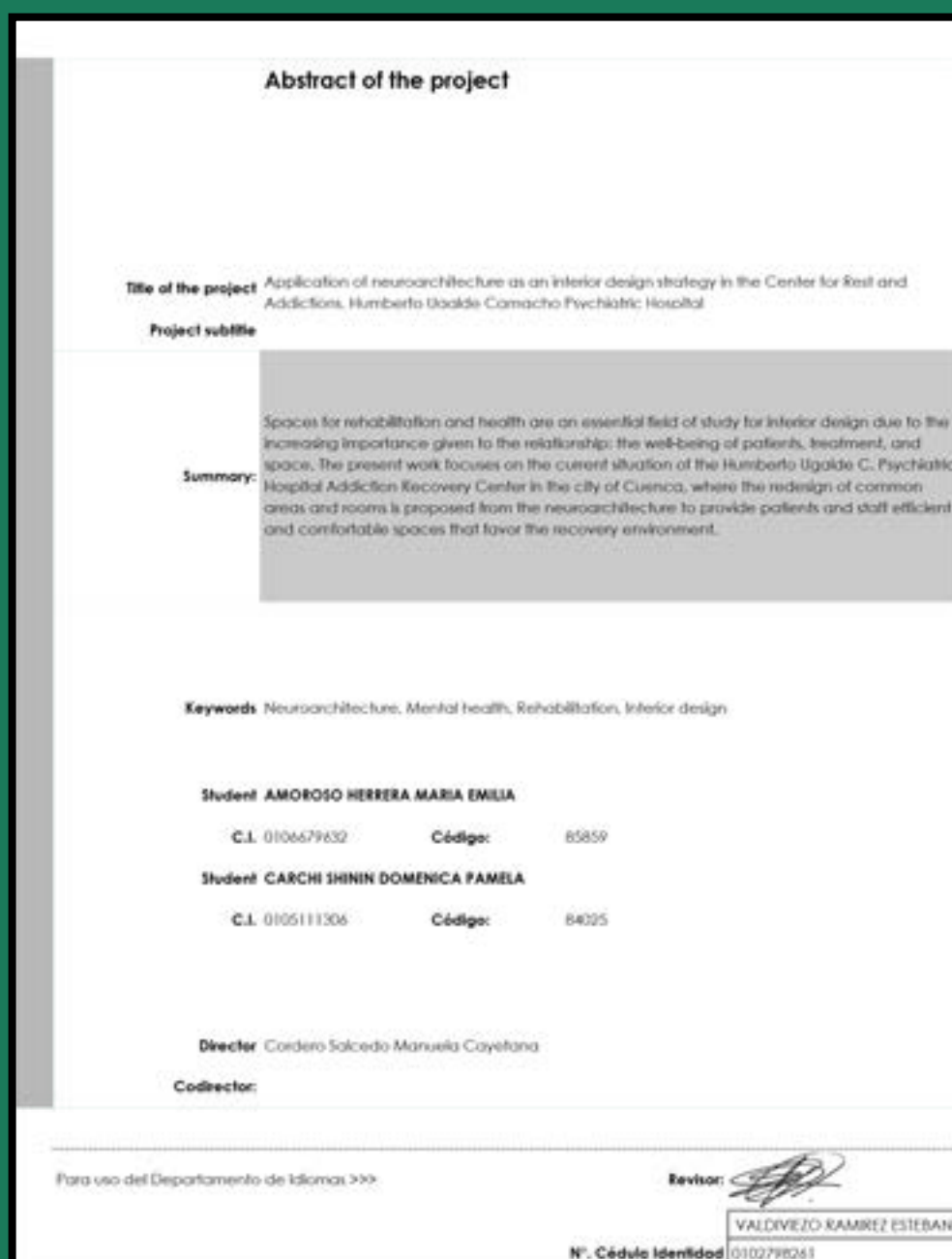

Anexo 2: Entrevistas

Entrevistado	Ex paciente 1
	<p>Nos comenta que el tema de compartir habitaciones tan pequeñas con tantas personas, fue lo más inhumano durante su rehabilitación, de igual manera compartir un baño con tantas personas.</p> <p>En cuanto al trato que se brinda, nos comenta que no fue el mejor, este ex paciente nos afirma que “al estar fuera de tu zona de confort llegas a valorar la vida que tenías antes”, pero siente que terapéuticamente no le ayudo, se sentía encerrado, frustrado, como “preso” y que esto no tuvo ningún valor dentro de su rehabilitación.</p> <p>El piensa que no tienen nada que ver la rehabilitación con el espacio mal adecuado o tener que pasar por un shock psicológico como es por el que pasan.</p> <p>Considera que es muy importante que la infraestructura del lugar sea la adecuada para una mejor rehabilitación.</p> <p>Los espacios que considera necesarios:</p> <ul style="list-style-type: none"> <li>• Canchas</li> <li>• Áreas verdes</li> <li>• Mas habitaciones</li> <li>• Mas baños</li> <li>• Área de enfermería</li> <li>• Gimnasio</li> </ul>
<b>Comentario</b>	

Entrevistado	Ex paciente 2
<b>Comentario</b>	<p>Afirma que el tema de compartir un baño con 20 personas no es un tema terapéutico, ya que en el mismo centro C.R.A, existen habitaciones llamadas pensiones, las cuales consisten en habitaciones para una o dos personas con baño privado e intimidad.</p> <p>En su opinión dice que máximo deberían ser habitaciones hasta de 4 personas con un baño, afirma ser inhumano vivir y compartir con tantas personas en una habitación debido a diferentes situaciones que se presentan al convivir con tantas personas con diferentes intereses, diferentes culturas y diferente crianza, también explica que, cuando conversan entre los internos de una habitación, lo único en común que tienen y pueden compartir es su adicción, y que se vuelve antiterapéutico ya que conversan de algo que deben superar.</p> <p>También nos comenta que el comedor es tan vacío y estéticamente feo, que además la comida es insípida y no entra en provecho, el afirma que es debido al espacio.</p> <p>Afirma que el lugar tiene que ver en un cien por ciento con la recuperación del paciente.</p> <p>Se sintió horrible en cada espacio, el único espacio que podía estar tranquilo era el patio, y el único lugar donde cambiaba la monotonía de los otros espacios era la sala de terapia donde se encontraba con frases motivacionales, pero el color de la habitación permanecía igual.</p>

	Ex paciente 2
	<p>A las 5:30 se debía estar despiertos y a las 6:00 bañados, además con el espacio limpio (20 personas cuentan con 1 baño).</p> <p>¿Qué lugares existen en el C.R.A.?</p> <ul style="list-style-type: none"> <li>• Patio general</li> <li>• Cancha de fútbol</li> <li>• Área de habitaciones</li> <li>• Sala de observación</li> <li>• Sala de terapia</li> </ul> <p>¿Qué lugares considera necesario incluir?</p> <ul style="list-style-type: none"> <li>• Espacios recreacionales</li> <li>• Biblioteca</li> <li>• Espacios de meditación</li> </ul>



Entrevistado	Yolanda Ledesma, trabajadora social C.R.A
<b>Comentario</b>	<p>El centro fue creado para atención a pacientes alcohólicos, posteriormente fue reconocido por la OMS y se diversifico el tratamiento también para pacientes con problemas psiquiátricos.</p> <p>El centro está dividido en dos áreas, mujeres y varones, donde ingresan pacientes adictos a diversas sustancias (alcohol, marihuana, base, medicación, juegos, sexo).</p> <p>Los pacientes en el programa de adicciones trabajan tratamientos como 12 pasos, programas para prevenir recaídas, y se realiza un diagnóstico, y una estabilización de la salud mental y la salud física, exámenes de laboratorio y exámenes psicológicos, programa de recuperación en base a terapias grupales e individuales de 90 días y luego el tratamiento ambulatorio por dos años.</p> <p>En las salas de general tienen capacidad de 8 pacientes, también tiene habitaciones para uno y dos pacientes.</p> <p>Considera que el color y el ambiente influyen mucho en el estado de las personas y que tuviera un impacto positivo en la recuperación de los pacientes.</p> <p>En C.R.A cuenta con salas de hospitalización, sala de terapia, comedor, cocina, espacio para deportes.</p> <p>El centro carece de espacios para terapias ocupacionales, sala de audiovisuales, área para las visitas, salas para entrevistas con familiares y pacientes, un bar para pacientes y para el personal, espacio de cafetería, espacio de lactancia.</p>

Entrevistado	Marcia Cordero Peña, terapeuta
<b>Comentario</b>	<p>Considera importante que tengan espacios necesarios donde se desenvuelve el paciente.</p> <p>Es crucial que los pacientes se mantengan ocupados y en actividad.</p> <p>En los años 95 era considerado como una enfermedad mental y no existía un tratamiento terapéutico o psicoterapéutico, solo se medicaba a las personas, los pacientes generalmente cuando tenían cambios de ánimo eran medicados.</p> <p>Ella considera que es necesario y optimo un centro de rehabilitación bien adecuado, en cuanto a habitaciones, áreas verdes, piscina, iluminación y ventilación es lo mejor pero también dice que el tema económico es un problema y que no muchas personas pudieran internarse en estos centros, pero sobre todo le ve importante al personal adecuado y capacitado para tratar a los pacientes, es decir, va de la mano, el espacio es importante pero siempre que exista un buen tratamiento caso contrario el paciente no va a tener una adecuada rehabilitación.</p> <p>Dice que es necesario que existan áreas recreacionales, y áreas para realizar talleres, y también áreas donde puedan aprender diferentes cosas para que los adictos tengan un método de vida y poder conseguir un trabajo al salir del internamiento, esa es una de las razones por las cuales el paciente recae.</p> <p>Es importante mencionar que se habló bastante del tema terapéutico en cuanto al trato que reciben, menciona varias veces lo importante y escaso que es actualmente en los centros de rehabilitación en general en la Ciudad.</p>

Entrevistado	Dr. Felipe Webster, Neuropsicólogo
<b>Comentario</b>	<p>La forma en como una persona se desenvuelve en un ambiente depende de las características físicas del mismo, debido a que la forma de como el sistema nervioso procesa la información del ambiente en el que nos desenvolvemos va a repercutir mucho en las personas. Por ende, los centros de rehabilitación tienen falencias no solo en cuanto al ámbito profesional y las terapias, si no también es muy común encontrar centros de rehabilitación adecuados en casas sin pensar en la salud mental de los pacientes, solo se piensa en cumplir los mínimos espacios de infraestructura, pero no se toma en cuenta las características mínimas que deberían cumplir los espacios para tener un impacto positivo en el cerebro de los pacientes.</p> <p>Desde el punto de vista neurológico, la configuración de espacio tiene una incidencia positiva en el bienestar de una persona, ya que nuestro cerebro funciona directamente en la forma como interpretamos el ambiente, por ejemplo, en países donde hay sobrepoblación y existe mucho ruido, genera una sobresaturación en nuestro sistema nervioso y afecta la toma de decisiones en las personas, es decir, el ambiente es un factor que influye directamente en el comportamiento de la gente. Considera además que los centros de rehabilitación deberían tener ciertas condiciones específicas por que la forma en como procese el cerebro la información va a depender mucho de la luz que exista en el ambiente, si el lugar es abierto o cerrado, los colores sobre todo generan un impacto en los circuitos nerviosos y tiene que ver directamente con nuestro comportamiento.</p> <p>La neuroarquitectura tiene un impacto directo en la parte emocional y cognitiva de las personas.</p> <p>En el sistema nervioso tenemos un montón de circuitos cerebrales y sistemas que se encargan de varios procesos, uno de ellos se conoce como sistema límbico que es un sistema que se asocia con las respuestas emocionales ante situaciones, y toda situación ambiental va a generar una emoción.</p> <p>Todo ambiente en el que nos desenvolvemos va a tener un impacto en el sistema límbico, que si no está enfocado desde una perspectiva que hay cuestiones fisiológicas que responden a un ambiente, se va generar muchos problemas para que una persona se desenvuelva correctamente.</p>

	Dr. Felipe Webster, Neuropsicólogo
	<p>Está comprobado que un espacio bien diseñado y pensado en todas estas situaciones mejora la recuperación de un paciente en un centro hospitalario.</p> <p>¿Qué espacios considera necesarios en un centro de rehabilitación?</p> <ul style="list-style-type: none"> <li>• Áreas verdes, ya que tiene un impacto positivo en la parte emocional del paciente.</li> <li>• Mucha iluminación</li> </ul> <p>Evitar que los lugares sean cerrados ya que pasan mucho tiempo en ese espacio y genera respuestas fisiológicas anormales que repercuten negativamente en la recuperación de una persona.</p> <p>Espacios de varias actividades con estímulos para generar hábitos diarios de actividad física, actividad mental y actividades de ocio, va a favorecer en la recuperación.</p> <p>No considera necesario el shock psicológico al que se somete al paciente, algunas técnicas son muy bruscas y no considera que sea ese el método eficaz, afirma que existe procesos psicológicos y terapéuticos cognitivo conductual, donde se enfrenta el paciente a su realidad y se intenta cambiar los pensamientos sobre su conducta y conseguir cambios positivos.</p> <p>El síndrome de abstinencia se pudiera tratar de diferentes formas en ambientes más adecuados logrando una apta rehabilitación.</p> <p>Los ambientes repercuten mucho en nuestro comportamiento, considera que las características claras que debería tener un centro de rehabilitación es que sea un lugar abierto con contacto en la naturaleza y respirar aire fresco, es fundamental la oxigenación para que el cerebro se oxigene y nuestro comportamiento sea el adecuado, contacto con animales, las rejas en las ventanas no son necesarias, ya que no se ve el bienestar de las personas.</p>

Entrevistado	Dr. Pedro Cordero, Psiquiatra
<b>Comentario</b>	<p>Afirma que si existe una influencia del espacio arquitectónico sobre las funciones neurológicas, de comportamiento y emocionales sobre las personas, desde los colores de los espacios hasta la iluminación, por ejemplo en pacientes que tienen demencia altera su ciclo de sueño y vigilia se necesita tener bien diferenciados los momentos en los que haya iluminación y en los cuales haya oscuridad, otro punto importante a señalar es el tema de amplitud en personas que padecen ansiedad, estos espacios ayudan a generar paz.</p>
	<p>“Los colores ayudan a generar ciertas sensaciones en las personas que no son perceptibles inmediatamente, si no que esas sensaciones existen en su subconsciente”.</p>
	<p>Está claro que la configuración del espacio tiene incidencia sobre el bienestar de las personas, existe una diferencia entre algunos centros donde se maneja la psicología del color y en los cuales no, en donde existe un impacto en cuanto a la calidad de vida de los pacientes. Visto así, en espacios en donde no existe esto, se nota que el tiempo de estancia de los pacientes es mayor, al contrario, en espacios en donde si se maneja la psicología del color se evidencia un progreso más rápido y mejor.</p>
	<p>Pedro nos cuenta que el único centro que conoce en la ciudad de Cuenca es el C.R.A. ya que realizo una especialidad en España en donde conocía algunos centros diferentes de rehabilitación y hospitales, donde se pueden comparar varios criterios y la manera de realizar las terapias, sin embargo, nos cuenta que varios centro de Cuenca no tienen psiquiatras ni psicólogos, solamente son terapeutas vivenciales, en cambio el C.R.A. es el único centro que tiene una mayor cantidad de espacios, que mantienen a psiquiatras constantemente, residentes, y una enfermería especializada.</p>
	<p>Nos dice que un centro de rehabilitación eficiente no debería ser la idea de un “hotel” con muchas comodidades por que el paciente debe sentir la diferencia de que esta en un centro hospitalario, pero tampoco debe ser una experiencia negativa, es decir hay que encontrar un equilibrio en un buen diseño pensando en diferentes variables.</p> <p>Nos aconseja que se comparta las habitaciones con varias personas, ya que existen diferentes adicciones a diferentes sustancias y al compartir el espacio con estas</p>

	Dr. Pedro Cordero, Psiquiatra
	<p>personas, resulta contraproducente, ya que puede generar curiosidad en probar diferentes sustancias, por otro lado, si juntamos a dos personas con el perfil de adicción parecido, va a reducir este riesgo.</p>
	<p>Es importante la existencia de espacios de trabajo, manualidades, actividades lúdicas, terapia ocupacional ya que los pacientes pasan mucho tiempo libre.</p>
	<p>Los colores tienen una influencia directa en las personas, analizando la psicología del color hay ciertos colores y ciertos tonos que ayudan a la recuperación de las personas, considera importante jugar con los colores para generar ambientes más acogedores, específicamente nos recomienda el color verde, también considera que no se toma en cuenta este tema al momento de diseñar.</p>
	<p>¿Qué espacios considera necesario en un centro?</p> <ul style="list-style-type: none"> <li>• Espacios para los profesionales, psicólogos de planta, psiquiatras, terapeutas, enfermeras entre otros profesionales.</li> <li>• Habitaciones que se aconseja que no sea muchos pacientes en el mismo lugar, ya que se tratan diferentes adicciones y al juntarles es contraproducente. (Opimo 2-4 personas)</li> <li>• Espacios recreacionales</li> <li>• Áreas verdes</li> <li>• Biblioteca</li> <li>• Áreas lúdicas</li> </ul>
	<p>Finalmente, nos recomienda investigar sobre el hospital de Sant Pau en Barcelona, dice que de los centros de rehabilitación que él conoce, considera que es el mejor, por su funcionamiento y comodidades que considera interesantes, pero sobre todo la calidad del tratamiento del centro es mejor inclusive en comparación con otros centros en Barcelona.</p>
	<p>En conclusión, sin tomar en cuenta el tratamiento, el espacio influye completamente en la recuperación del paciente, considera que es necesario realizar más estudios en este tema ya que si tiene injerencia directamente.</p>

RUBRO	DESCRIPCION	UBICACION	CANTIDAD	P. UNITARIO	P. TOTAL
1	<b>Comedor 1 y 2</b>	\$25.087,70			\$25.087,70
1.001	Retiro de cielo raso falso modular	Planta única (sh)	49,00	\$2,10	\$102,90
1.002	Picado de paredes (para instalaciones)		50,86	\$1,60	\$81,38
1.003	Resane de paredes		50,86	\$2,50	\$127,15
1.004	Punto de iluminación (no incluye luminaria)		28,00	\$10,50	\$294,00
1.005	Suministro e instalación de gypsum en cielo raso		49,00	\$18,40	\$901,60
1.006	Pintura látex para cielo raso		49,00	\$3,48	\$170,52
1.007	Lámpara (ODF FLAT RECTANG BLANCO 18W 6000K)		28,00	\$8,66	\$242,48
1.008	Punto de interruptor (sencillo o doble) incluye placa		8,00	\$15,15	\$121,20
1.009	Pared doble hueca de yeso cartón (grosor 6ml) para sistema de calefacción		118,20	\$19,85	\$2.346,27
1.01	Detalle con listones de madera (pino) incluye tinte y lacado		67,00	\$21,85	\$1.463,95
1.011	Pintura látex para paredes interiores	lavandería	118,20	\$3,01	\$355,78
1.012	Recubrimiento de pared (madera pino) 4 ml		30,96	\$30,50	\$944,28
1.013	Detalle de jardín vertical		15,48	\$27,80	\$430,34
1.014	Ventanas de aluminio blanco	global	6,51	\$45,25	\$294,58
1.015	Piso de vinilo SPC (textura cerámica blanca)		231,92	\$21,50	\$4.986,28
1.016	Pérgola con madera de teka (incluye columnas y cubierta de vidrio)		182,92	\$56,23	\$10.285,59
1.017	Mobiliario 1 (mesa redonda) según detalle		28,00	\$42,90	\$1.201,20
1.018	Macetas de cerámica		10,00	\$16,60	\$166,00
1.019	Mobiliario 3 (asientos de cuero laterales) según detalle		4,00	\$102,30	\$409,20
1.02	Mobiliario 4 (counter de atención) según detalle		1,00	\$163,00	\$163,00

RUBRO	DESCRIPCION	UBICACION	CANTIDAD	P. UNITARIO	P. TOTAL
2	<b>Terapia Grande</b>	\$8.803,75			\$8.803,75
2.001	Retiro de cielo raso falso modular	Planta única (sh)	57,59	\$2,10	\$120,94
2.002	Picado de paredes (para instalaciones)		60,11	\$1,60	\$96,18
2.003	Resane de paredes		60,11	\$2,50	\$150,28
2.004	Punto de iluminación (no incluye luminaria)		10,00	\$10,50	\$105,00
2.005	Suministro e instalación de gypsum en cielo raso		57,59	\$18,40	\$1.059,66
2.006	Pintura látex para cielo raso		57,59	\$3,48	\$200,41
2.007	Punto de interruptor (sencillo o doble) incluye placa		2,00	\$15,15	\$30,30
2.008	Lámpara (ODF FLAT RECTANG BLANCO 18W 6000K)		10,00	\$8,66	\$86,60
2.009	Pared doble hueca de yeso cartón (grosor 6ml) para sistema de calefacción		60,11	\$21,85	\$1.313,40
2.01	Pintura látex para paredes interiores	lavandería	60,11	\$3,01	\$180,93
2.011	Detalle con listones de madera (pino) incluye tinte y lacado		24,00	\$21,85	\$524,40
2.012	Recubrimiento de pared (madera pino) 4 ml		19,24	\$30,50	\$586,82
2.013	Tira led rgb 5050 según detalle (incluye instalación)		6,00	\$5,55	\$33,30
2.014	Ventanas de aluminio negro	global	30,20	\$45,25	\$1.366,55
2.015	Piso de vinilo SPC (color verde)		36,20	\$21,50	\$778,30
2.016	Piso de MDF (textura blanca) 8ml		5,10	\$41,50	\$211,65
2.017	Piso de vinilo SPC (textura madera)		21,39	\$21,90	\$468,44
2.018	Mobiliario 1 (mesa redonda con base de vidrio) según detalle		2,00	\$52,45	\$104,90
2.019	Mobiliario 2 (muebles de descanso blanco-gris) tapizado		4,00	\$98,60	\$394,40
2.02	Mobiliario 3 (cenefa de mdf) según detalle		1,00	\$302,30	\$302,30
2.021	Mobiliario 4 (mesa para tv) según detalle		1,00	\$239,00	\$239,00
2.022	Mobiliario 5 (parlantes bosee ) según detalle		1,00	\$450,00	\$450,00

RUBRO	DESCRIPCION	UBICACION	CANTIDAD	P. UNITARIO	P. TOTAL
3	Área de Visita				\$7.314,46
3.001	Retiro de cielo raso falso modular	Planta única (sh)	48,00	\$2,10	\$100,80
3.002	Picado de paredes (para instalaciones)		28,32	\$1,60	\$45,31
3.003	Resane de paredes		28,32	\$2,50	\$70,80
3.004	Punto de iluminación (no incluye luminaria)		6,00	\$10,50	\$63,00
3.005	Suministro e instalación de gypsum en cielo raso		73,63	\$18,40	\$1.354,79
3.006	Pintura látex para cielo raso		73,63	\$3,48	\$256,23
3.007	Lámpara (ODF FLAT RECTANG BLANCO 18W 6000K)		6,00	\$8,66	\$51,96
3.008	Punto de interruptor (sencillo o doble) incluye placa		6,00	\$15,15	\$90,90
3.009	Pared doble hueca de yeso cartón (grosor 6ml) para sistema de calefacción		60,11	\$21,85	\$1.313,40
3.01	Pintura látex para paredes interiores	lavandería	60,11	\$3,01	\$180,93
3.011	Detalle con listones de madera (pino) incluye tinte y lacado		33,60	\$21,85	\$734,16
3.012	Recubrimiento de pared (madera pino) 4 ml		6,14	\$30,50	\$187,27
3.013	Tira led rgb 5050 según detalle (incluye instalación)		7,00	\$5,55	\$38,85
3.014	Ventanas de aluminio negro	global	13,40	\$45,25	\$606,35
3.015	Piso de vinilo SPC (textura madera)		48,00	\$21,90	\$1.051,20
3.016	Mobiliario 1 (mesa redonda con base de vidrio) según detalle		3,00	\$52,45	\$157,35
3.017	Mobiliario 2 (mesa redonda con base de mdf blanco) según detalle		3,00	\$42,85	\$128,55
3.018	Mobiliario 3 (sillones de madera con aciento de felpa) según detalle		6,00	\$62,30	\$373,80
3.019	Mobiliario 4 (silla de madera con asientos de caucho) según detalle		12,00	\$42,40	\$508,80

RUBRO	DESCRIPCION	UBICACION	CANTIDAD	P. UNITARIO	P. TOTAL
4	Área Para Yoga				\$8.710,96
4.001	Retiro de cielo raso falso modular	Planta única (sh)	79,27	\$2,10	\$166,47
4.002	Picado de paredes (para instalaciones)		29,56	\$1,60	\$47,30
4.003	Resane de paredes		29,56	\$2,50	\$73,90
4.004	Punto de iluminación (no incluye luminaria)		31,00	\$10,50	\$325,50
4.005	Suministro e instalación de gypsum en cielo raso		79,27	\$18,40	\$1.458,57
4.006	Pintura látex para cielo raso		79,27	\$3,48	\$275,86
4.007	Lámpara (ODF FLAT RECTANG BLANCO 18W 6000K)		31,00	\$8,66	\$268,46
4.008	Punto de interruptor (sencillo o doble) incluye placa		5,00	\$15,15	\$75,75
4.009	Pared doble hueca de yeso cartón (grosor 6ml) para sistema de calefacción		76,85	\$21,85	\$1.679,17
4.01	Pintura látex para paredes interiores	lavandería	76,85	\$3,01	\$231,32
4.011	Detalle con listones de madera (pino) incluye tinte y lacado		22,00	\$21,85	\$480,70
4.012	Ventanas de aluminio negro	global	17,91	\$45,25	\$810,43
4.013	Piso de vinilo SPC (textura madera)		79,27	\$21,90	\$1.736,01
4.014	Mobiliario 1 (casillero de mdf 6ml) según detalle		1,00	\$198,00	\$198,00
4.015	Mobiliario 2 (espejo redondo con marco dorado) según detalle		2,00	\$102,85	\$205,70
4.016	Mobiliario 3 (mat para yoga) según detalle		14,00	\$4,50	\$63,00
4.017	Mobiliario 4 (bolster para yoga) según detalle		14,00	\$5,87	\$82,18
4.018	Mobiliario 5 (macetas de aluminio y madera pino) según detalle		4,00	\$10,20	\$40,80
4.019	Mobiliario 6 (cofrés de cerámica con texturas) según detalle		4,00	\$32,45	\$129,80
4.02	Mobiliario 7 (cenefa para piso de mdf blanco) según detalle		1,00	\$112,85	\$112,85
4.021	Mobiliario 8 (repisas con jardín vertical) según detalle		4,00	\$62,30	\$249,20

RUBRO	DESCRIPCION	UBICACION	CANTIDAD	P. UNITARIO	P. TOTAL
4	Área Para Yoga				\$8.710,96
4.001	Retiro de cielo raso falso modular	Planta única (sh)	79,27	\$2,10	\$166,47
4.002	Picado de paredes (para instalaciones)		29,56	\$1,60	\$47,30
4.003	Resane de paredes		29,56	\$2,50	\$73,90
4.004	Punto de iluminación (no incluye luminaria)		31,00	\$10,50	\$325,50
4.005	Suministro e instalación de gypsum en cielo raso		79,27	\$18,40	\$1.458,57
4.006	Pintura látex para cielo raso		79,27	\$3,48	\$275,86
4.007	Lámpara (ODF FLAT RECTANG BLANCO 18W 6000K)		31,00	\$8,66	\$268,46
4.008	Punto de interruptor (sencillo o doble) incluye placa		5,00	\$15,15	\$75,75
4.009	Pared doble hueca de yeso cartón (grosor 6ml) para sistema de calefacción		76,85	\$21,85	\$1.679,17
4.01	Pintura látex para paredes interiores	lavandería	76,85	\$3,01	\$231,32
4.011	Detalle con listones de madera (pino) incluye tinte y lacado		22,00	\$21,85	\$480,70
4.012	Ventanas de aluminio negro	global	17,91	\$45,25	\$810,43
4.013	Piso de vinilo SPC (textura madera)		79,27	\$21,90	\$1.736,01
4.014	Mobiliario 1 (casillero de mdf 6ml) según detalle		1,00	\$198,00	\$198,00
4.015	Mobiliario 2 (espejo redondo con marco dorado) según detalle		2,00	\$102,85	\$205,70
4.016	Mobiliario 3 (mat para yoga) según detalle		14,00	\$4,50	\$63,00
4.017	Mobiliario 4 (bolster para yoga) según detalle		14,00	\$5,87	\$82,18
4.018	Mobiliario 5 (macetas de aluminio y madera pino) según detalle		4,00	\$10,20	\$40,80
4.019	Mobiliario 6 (cofres de cerámica con texturas) según detalle		4,00	\$32,45	\$129,80
4.02	Mobiliario 7 (cenefa para piso de mdf blanco) según detalle		1,00	\$112,85	\$112,85
4.021	Mobiliario 8 (repisas con jardín vertical) según detalle		4,00	\$62,30	\$249,20

RUBRO	DESCRIPCION	UBICACION	CANTIDAD	P. UNITARIO	P. TOTAL
5	Gimnasio				\$15.368,76
5.001	Retiro de cielo raso falso modular	Planta única (sh)	38,38	\$2,10	\$80,60
5.002	Picado de paredes (para instalaciones)		23,99	\$1,60	\$38,38
5.003	Resane de paredes		23,99	\$2,50	\$59,98
5.004	Punto de iluminación (no incluye luminaria)		21,00	\$10,50	\$220,50
5.005	Suministro e instalación de gypsum en cielo raso		18,58	\$18,40	\$341,87
5.006	Suministro e instalación de tiras de mdf 4cm en cielo raso		19,80	\$28,90	\$572,22
5.007	Pintura látex para cielo raso		79,27	\$3,48	\$275,86
5.008	Lámpara (ODF FLAT RECTANG BLANCO 18W 6000K)		31,00	\$8,66	\$268,46
5.009	Tira led rgb 5050 según detalle (incluye instalación)		56,00	\$5,55	\$310,80
5.01	Punto de interruptor (sencillo o doble) incluye placa		4,00	\$15,15	\$60,60
5.011	Pared doble hueca de yeso cartón (grosor 6ml) para sistema de calefacción		62,14	\$21,85	\$1.357,76
5.012	Pared de follaje verde	lavandería	35,67	\$3,01	\$107,37
5.013	Detalle con listones de madera (pino) incluye tinte y lacado		52,00	\$21,85	\$1.136,20
5.014	Ventanas de aluminio negro	global	22,62	\$45,25	\$1.023,56
5.015	Suministro e Instalación de losetas de caucho reciclado liso (plomo)		18,58	\$49,50	\$919,71
5.016	Suministro e Instalación de losetas de caucho reciclado liso (negro)		19,80	\$49,50	\$980,10
5.017	Repisa de madera lacada y pintada color verde		2,00	\$78,90	\$157,80
5.018	Caminadora PROFORM PFTL39715/300I		2,00	\$1.478,00	\$2.956,00
5.019	Spinning BIKE STINGRAY SFSPIN-2		3,00	\$490,00	\$1.470,00
5.02	Banco para pesas 50 KG STINGRAY SFWORKOUT		2,00	\$359,00	\$718,00
5.021	Rope jump rogue TSR34		4,00	\$12,00	\$48,00
5.022	THE OHIO BAR - ACERO INOXIDABLE		6,00	\$355,00	\$2.130,00
5.023	Pelota para pilates 65 CM VINIGYM		3,00	\$21,00	\$63,00
5.024	Pelota para pilates 35 CM VINIGYM		6,00	\$12,00	\$72,00

RUBRO	DESCRIPCION	UBICACION	CANTIDAD	P. UNITARIO	P. TOTAL
6	<b>Cuarto simple 1 incluido baño</b>				\$6.677,78
6.001	Retiro de cielo raso falso modular	Planta única (sh)	15,60	\$2,10	\$32,76
6.002	Picado de paredes (para instalaciones)		16,12	\$1,60	\$25,79
6.003	Resane de paredes		16,12	\$2,50	\$40,30
6.004	Punto de iluminación (no incluye luminaria)		4,00	\$10,50	\$42,00
6.005	Suministro e instalación de gypsum en cielo raso		15,60	\$18,40	\$287,04
6.006	Pintura látex para cielo raso		15,60	\$3,48	\$54,29
6.007	Lámpara (ODF FLAT RECTANG BLANCO 18W 6000K)		4,00	\$8,66	\$34,64
6.008	Tira led rgb 5050 según detalle (incluye instalación)		8,00	\$5,55	\$44,40
6.009	Punto de interruptor (sencillo o doble) incluye placa		4,00	\$15,15	\$60,60
6.01	Pared doble hueca de yeso cartón (grosor 6ml) para sistema de calefacción		41,89	\$21,85	\$915,30
6.011	Pared de cerámica KERAMIKOS 12RATW	lavandería	35,67	\$20,09	\$716,61
6.012	Recubrimiento de pared (madera pino) 4 ml		8,00	\$30,50	\$244,00
6.013	Piso de vinilo SPC (textura madera)		15,60	\$21,90	\$341,64
6.014	Puerta tamborada de mdf lacada textura de pino (incluye cerradura) 0,90x,2,1		2,00	\$280,00	\$560,00
6.015	Mobiliario 1 (casillero de mdf 6ml) según detalle		1,00	\$168,00	\$168,00
6.016	Mobiliario 2 (sofá de mdf 6ml) según detalle		1,00	\$62,15	\$62,15
6.017	Mobiliario 3 (escritorio de mdf textura blanca y pino) según detalle		1,00	\$344,50	\$344,50
6.018	Mobiliario 4 (cama de dos plazas) según detalle		1,00	\$298,90	\$298,90
6.019	Desagüe PVC 110mm		2,00	\$28,50	\$57,00

RUBRO	DESCRIPCION	UBICACION	CANTIDAD	P. UNITARIO	P. TOTAL
6.02	Desagüe PVC 50mm		3,00	\$16,50	\$49,50
6.021	Desagüe PVC 75mm		1,00	\$24,50	\$24,50
6.022	Tubería de PVC sanitaria 110mm		3,28	\$15,60	\$51,17
6.023	Tubería de PVC sanitaria 50mm		6,23	\$9,80	\$61,05
6.024	Tubería de PVC sanitaria 75mm		2,00	\$12,75	\$25,50
6.025	Sifón de PVC 75mm		1,00	\$8,50	\$8,50
6.026	Punto de agua de PVC roscable 1/2 pulg.		2,00	\$19,50	\$39,00
6.027	Punto de agua de PVC roscable 1 pulg.		3,00	\$25,10	\$75,30
6.028	Cámara de aire de PVC roscable 1 pulg.		1,00	\$10,88	\$10,88
6.029	Tubería de PVC roscable 1 pulg.		12,00	\$11,28	\$135,36
6.03	Válvula de compuerta de 1 pulg.		2,00	\$34,30	\$68,60
6.031	Válvula de compuerta de 1/2 pulg.		3,00	\$23,00	\$69,00
6.032	Inodoro fluxómetro		1,00	\$305,00	\$305,00
6.033	Válvula de cierre automático (para lavamanos)		1,00	\$102,10	\$102,10
6.034	Dispensador de papel higiénico	global	1,00	\$19,50	\$19,50
6.035	Dispensador de jabón		1,00	\$24,50	\$24,50
6.036	Espejo de 4mm con marco de madera		5,33	\$45,80	\$244,11
6.037	Mesón de granito (según detalle)		5,33	\$165,22	\$880,62
6.038	Rejilla de pisos 3 pulg.		1,00	\$6,90	\$6,90
6.039	Piso de porcelanato		3,85	\$32,24	\$124,12
6.04	Barrederas de porcelanato		3,85	\$5,88	\$22,64

RUBRO	DESCRIPCION	UBICACION	CANTIDAD	P. UNITARIO	P. TOTAL
<b>7</b>	<b>Cuarto simple 2 incluido baño</b>				\$6.677,78
7.001	Retiro de cielo raso falso modular	Planta única (sh)	15,60	\$2,10	\$32,76
7.002	Picado de paredes (para instalaciones)		16,12	\$1,60	\$25,79
7.003	Resane de paredes		16,12	\$2,50	\$40,30
7.004	Punto de iluminación (no incluye luminaria)		4,00	\$10,50	\$42,00
7.005	Suministro e instalación de gypsum en cielo raso		15,60	\$18,40	\$287,04
7.006	Pintura látex para cielo raso		15,60	\$3,48	\$54,29
7.007	Lámpara (ODF FLAT RECTANG BLANCO 18W 6000K)		4,00	\$8,66	\$34,64
7.008	Tira led rgb 5050 según detalle (incluye instalación)		8,00	\$5,55	\$44,40
7.009	Punto de interruptor (sencillo o doble) incluye placa		4,00	\$15,15	\$60,60
7.01	Pared doble hueca de yeso cartón (grosor 6ml) para sistema de calefacción		41,89	\$21,85	\$915,30
7.011	Pared de cerámica KERAMIKOS 12RATW	lavandería	35,67	\$20,09	\$716,61
7.012	Recubrimiento de pared (madera pino) 4 ml		8,00	\$30,50	\$244,00
7.013	Piso de vinilo SPC (textura madera)		15,60	\$21,90	\$341,64
7.014	Puerta tamborada de mdf lacada textura de pino (incluye cerradura) 0,90x,2,1		2,00	\$280,00	\$560,00
7.015	Mobiliario 1 (casillero de mdf 6ml) según detalle		1,00	\$168,00	\$168,00
7.016	Mobiliario 2 (sofá de mdf 6ml) según detalle		1,00	\$62,15	\$62,15
7.017	Mobiliario 3 (escritorio de mdf textura blanca y pino) según detalle		1,00	\$344,50	\$344,50
7.018	Mobiliario 4 (cama de dos plazas) según detalle		1,00	\$298,90	\$298,90
7.019	Desagüe PVC 110mm		2,00	\$28,50	\$57,00
7.02	Desagüe PVC 50mm		3,00	\$16,50	\$49,50
7.021	Desagüe PVC 75mm		1,00	\$24,50	\$24,50
7.022	Tubería de PVC sanitaria 110mm		3,28	\$15,60	\$51,17
7.023	Tubería de PVC sanitaria 50mm		6,23	\$9,80	\$61,05
7.024	Tubería de PVC sanitaria 75mm		2,00	\$12,75	\$25,50

RUBRO	DESCRIPCION	UBICACION	CANTIDAD	P. UNITARIO	P. TOTAL
<b>7</b>	<b>Cuarto simple 2 incluido baño</b>				\$6.677,78
7.025	Sifón de PVC 75mm		1,00	\$8,50	\$8,50
7.026	Punto de agua de PVC roscable 1/2 pulg.		2,00	\$19,50	\$39,00
7.027	Punto de agua de PVC roscable 1 pulg.		3,00	\$25,10	\$75,30
7.028	Cámara de aire de PVC roscable 1 pulg.		1,00	\$10,88	\$10,88
7.029	Tubería de PVC roscable 1 pulg.		12,00	\$11,28	\$135,36
7.03	Válvula de compuerta de 1 pulg.		2,00	\$34,30	\$68,60
7.031	Válvula de compuerta de 1/2 pulg.		3,00	\$23,00	\$69,00
7.032	Inodoro fluxómetro		1,00	\$305,00	\$305,00
7.033	Válvula de cierre automático (para lavamanos)		1,00	\$102,10	\$102,10
7.034	Dispensador de papel higiénico	global	1,00	\$19,50	\$19,50
7.035	Dispensador de jabón		1,00	\$24,50	\$24,50
7.036	Espejo de 4mm con marco de madera		5,33	\$45,80	\$244,11
7.037	Mesón de granito (según detalle)		5,33	\$165,22	\$880,62
7.038	Rejilla de pisos 3 pulg.		1,00	\$6,90	\$6,90
7.039	Piso de porcelanato		3,85	\$32,24	\$124,12
7.04	Barrederas de porcelanato		3,85	\$5,88	\$22,64



RUBRO	DESCRIPCION	UBICACION	CANTIDAD	P. UNITARIO	P. TOTAL
<b>8</b>	<b>Cuarto simple 4 incluido baño</b>				<b>\$6.677,78</b>
8.001	Retiro de cielo raso falso modular	Planta única (sh)	15,60	\$2,10	\$32,76
8.002	Picado de paredes (para instalaciones)		16,12	\$1,60	\$25,79
8.003	Resane de paredes		16,12	\$2,50	\$40,30
8.004	Punto de iluminación (no incluye luminaria)		4,00	\$10,50	\$42,00
8.005	Suministro e instalación de gypsum en cielo raso		15,60	\$18,40	\$287,04
8.006	Pintura látex para cielo raso		15,60	\$3,48	\$54,29
8.007	Lámpara (ODF FLAT RECTANG BLANCO 18W 6000K)		4,00	\$8,66	\$34,64
8.008	Tira led rgb 5050 según detalle (incluye instalación)		8,00	\$5,55	\$44,40
8.009	Punto de interruptor (sencillo o doble) incluye placa		4,00	\$15,15	\$60,60
8.01	Pared doble hueca de yeso cartón (grosor 6ml) para sistema de calefacción		41,89	\$21,85	\$915,30
8.011	Pared de cerámica KERAMIKOS 12RATW	lavandería	35,67	\$20,09	\$716,61
8.012	Recubrimiento de pared (madera pino) 4 ml		8,00	\$30,50	\$244,00
8.013	Piso de vinilo SPC (textura madera)		15,60	\$21,90	\$341,64
8.014	Puerta tamborada de mdf lacada textura de pino (incluye cerradura) 0,90x,2,1		2,00	\$280,00	\$560,00
8.015	Mobiliario 1 (casillero de mdf 6ml) según detalle		1,00	\$168,00	\$168,00
8.016	Mobiliario 2 (sofá de mdf 6ml) según detalle		1,00	\$62,15	\$62,15
8.017	Mobiliario 3 (escritorio de mdf textura blanca y pino) según detalle		1,00	\$344,50	\$344,50
8.018	Mobiliario 4 (cama de dos plazas) según detalle		1,00	\$298,90	\$298,90
8.019	Desagüe PVC 110mm		2,00	\$28,50	\$57,00
8.02	Desagüe PVC 50mm		3,00	\$16,50	\$49,50
8.021	Desagüe PVC 75mm		1,00	\$24,50	\$24,50
8.022	Tubería de PVC sanitaria 110mm		3,28	\$15,60	\$51,17
8.023	Tubería de PVC sanitaria 50mm		6,23	\$9,80	\$61,05
8.024	Tubería de PVC sanitaria 75mm		2,00	\$12,75	\$25,50
8.025	Sifón de PVC 75mm		1,00	\$8,50	\$8,50
8.026	Punto de agua de PVC roscable 1/2 pulg.		2,00	\$19,50	\$39,00
8.027	Punto de agua de PVC roscable 1 pulg.		3,00	\$25,10	\$75,30
8.028	Cámara de aire de PVC roscable 1 pulg.		1,00	\$10,88	\$10,88
8.029	Tubería de PVC roscable 1 pulg.		12,00	\$11,28	\$135,36
8.03	Válvula de compuerta de 1 pulg.		2,00	\$34,30	\$68,60
8.031	Válvula de compuerta de 1/2 pulg.		3,00	\$23,00	\$69,00
8.032	Inodoro fluxómetro		1,00	\$305,00	\$305,00
8.033	Válvula de cierre automático (para lavamanos)		1,00	\$102,10	\$102,10
8.034	Dispensador de papel higiénico	global	1,00	\$19,50	\$19,50
8.035	Dispensador de jabón		1,00	\$24,50	\$24,50
8.036	Espejo de 4mm con marco de madera		5,33	\$45,80	\$244,11
8.037	Mesón de granito (según detalle)		5,33	\$165,22	\$880,62
8.038	Rejilla de pisos 3 pulg.		1,00	\$6,90	\$6,90
8.039	Piso de porcelanato		3,85	\$32,24	\$124,12
8.04	Barrederas de porcelanato		3,85	\$5,88	\$22,64

RUBRO	DESCRIPCION	UBICACION	CANTIDAD	P. UNITARIO	P. TOTAL
<b>9</b>	<b>Cuarto simple 5 incluido baño</b>				<b>\$6.677,78</b>
9.001	Retiro de cielo raso falso modular	Planta única (sh)	15,60	\$2,10	\$32,76
9.002	Picado de paredes (para instalaciones)		16,12	\$1,60	\$25,79
9.003	Resane de paredes		16,12	\$2,50	\$40,30
9.004	Punto de iluminación (no incluye luminaria)		4,00	\$10,50	\$42,00
9.005	Suministro e instalación de gypsum en cielo raso		15,60	\$18,40	\$287,04
9.006	Pintura látex para cielo raso		15,60	\$3,48	\$54,29
9.007	Lámpara (ODF FLAT RECTANG BLANCO 18W 6000K)		4,00	\$8,66	\$34,64
9.008	Tira led rgb 5050 según detalle (incluye instalación)		8,00	\$5,55	\$44,40
9.009	Punto de interruptor (sencillo o doble) incluye placa		4,00	\$15,15	\$60,60
9.01	Pared doble hueca de yeso cartón (grosor 6ml) para sistema de calefacción		41,89	\$21,85	\$915,30
9.011	Pared de cerámica KERAMIKOS 12RATW	lavandería	35,67	\$20,09	\$716,61
9.012	Recubrimiento de pared (madera pino) 4 ml		8,00	\$30,50	\$244,00
9.013	Piso de vinilo SPC (textura madera)		15,60	\$21,90	\$341,64
9.014	Puerta tamborada de mdf lacada textura de pino (incluye cerradura) 0,90x,2,1		2,00	\$280,00	\$560,00
9.015	Mobiliario 1 (casillero de mdf 6ml) según detalle		1,00	\$168,00	\$168,00
9.016	Mobiliario 2 (sofá de mdf 6ml) según detalle		1,00	\$62,15	\$62,15
9.017	Mobiliario 3 (escritorio de mdf textura blanca y pino) según detalle		1,00	\$344,50	\$344,50
9.018	Mobiliario 4 (cama de dos plazas) según detalle		1,00	\$298,90	\$298,90
9.019	Desagüe PVC 110mm		2,00	\$28,50	\$57,00
9.02	Desagüe PVC 50mm		3,00	\$16,50	\$49,50
9.021	Desagüe PVC 75mm		1,00	\$24,50	\$24,50
9.022	Tubería de PVC sanitaria 110mm		3,28	\$15,60	\$51,17
9.023	Tubería de PVC sanitaria 50mm		6,23	\$9,80	\$61,05
9.024	Tubería de PVC sanitaria 75mm		2,00	\$12,75	\$25,50
9.025	Sifón de PVC 75mm		1,00	\$8,50	\$8,50
9.026	Punto de agua de PVC roscable 1/2 pulg.		2,00	\$19,50	\$39,00
9.027	Punto de agua de PVC roscable 1 pulg.		3,00	\$25,10	\$75,30
9.028	Cámara de aire de PVC roscable 1 pulg.		1,00	\$10,88	\$10,88
9.029	Tubería de PVC roscable 1 pulg.		12,00	\$11,28	\$135,36
9.03	Válvula de compuerta de 1 pulg.		2,00	\$34,30	\$68,60
9.031	Válvula de compuerta de 1/2 pulg.		3,00	\$23,00	\$69,00
9.032	Inodoro fluxómetro		1,00	\$305,00	\$305,00
9.033	Válvula de cierre automático (para lavamanos)		1,00	\$102,10	\$102,10
9.034	Dispensador de papel higiénico	global	1,00	\$19,50	\$19,50
9.035	Dispensador de jabón		1,00	\$24,50	\$24,50
9.036	Espejo de 4mm con marco de madera		5,33	\$45,80	\$244,11
9.037	Mesón de granito (según detalle)		5,33	\$165,22	\$880,62
9.038	Rejilla de pisos 3 pulg.		1,00	\$6,90	\$6,90
9.039	Piso de porcelanato		3,85	\$32,24	\$124,12
9.04	Barrederas de porcelanato		3,85	\$5,88	\$22,64

RUBRO	DESCRIPCION	UBICACION	CANTIDAD	P. UNITARIO	P. TOTAL
<b>10</b>	<b>Cuarto simple 6 incluido baño</b>				<b>\$6.677,78</b>
10.001	Retiro de cielo raso falso modular	Planta única (sh)	15,60	\$2,10	\$32,76
10.002	Picado de paredes (para instalaciones)		16,12	\$1,60	\$25,79
10.003	Resane de paredes		16,12	\$2,50	\$40,30
10.004	Punto de iluminación (no incluye luminaria)		4,00	\$10,50	\$42,00
10.005	Suministro e instalación de gypsum en cielo raso		15,60	\$18,40	\$287,04
10.006	Pintura látex para cielo raso		15,60	\$3,48	\$54,29
10.007	Lámpara (ODF FLAT RECTANG BLANCO 18W 6000K)		4,00	\$8,66	\$34,64
10.008	Tira led rgb 5050 según detalle (incluye instalación)		8,00	\$5,55	\$44,40
10.009	Punto de interruptor (sencillo o doble) incluye placa		4,00	\$15,15	\$60,60
10.01	Pared doble hueca de yeso cartón (grosor 6ml) para sistema de calefacción		41,89	\$21,85	\$915,30
10.011	Pared de cerámica KERAMIKOS 12RATW	lavandería	35,67	\$20,09	\$716,61
10.012	Recubrimiento de pared (madera pino) 4 ml		8,00	\$30,50	\$244,00
10.013	Piso de vinilo SPC (textura madera)		15,60	\$21,90	\$341,64
10.014	Puerta tamborada de mdf lacada textura de pino (incluye cerradura) 0,90x,2,1		2,00	\$280,00	\$560,00
10.015	Mobiliario 1 (casillero de mdf 6ml) según detalle		1,00	\$168,00	\$168,00
10.016	Mobiliario 2 (sofá de mdf 6ml) según detalle		1,00	\$62,15	\$62,15
10.017	Mobiliario 3 (escritorio de mdf textura blanca y pino) según detalle		1,00	\$344,50	\$344,50
10.018	Mobiliario 4 (cama de dos plazas) según detalle		1,00	\$298,90	\$298,90
10.019	Desagüe PVC 110mm		2,00	\$28,50	\$57,00
10.02	Desagüe PVC 50mm		3,00	\$16,50	\$49,50
10.021	Desagüe PVC 75mm		1,00	\$24,50	\$24,50
10.022	Tubería de PVC sanitaria 110mm		3,28	\$15,60	\$51,17
10.023	Tubería de PVC sanitaria 50mm		6,23	\$9,80	\$61,05
10.024	Tubería de PVC sanitaria 75mm		2,00	\$12,75	\$25,50
10.025	Sifón de PVC 75mm		1,00	\$8,50	\$8,50
10.026	Punto de agua de PVC roscable 1/2 pulg.		2,00	\$19,50	\$39,00
10.027	Punto de agua de PVC roscable 1 pulg.		3,00	\$25,10	\$75,30
10.028	Cámara de aire de PVC roscable 1 pulg.		1,00	\$10,88	\$10,88
10.029	Tubería de PVC roscable 1 pulg.		12,00	\$11,28	\$135,36
10.03	Válvula de compuerta de 1 pulg.		2,00	\$34,30	\$68,60
10.031	Válvula de compuerta de 1/2 pulg.		3,00	\$23,00	\$69,00
10.032	Inodoro fluxómetro		1,00	\$305,00	\$305,00
10.033	Válvula de cierre automático (para lavamanos)		1,00	\$102,10	\$102,10
10.034	Dispensador de papel higiénico	global	1,00	\$19,50	\$19,50
10.035	Dispensador de jabón		1,00	\$24,50	\$24,50
10.036	Espejo de 4mm con marco de madera		5,33	\$45,80	\$244,11
10.037	Mesón de granito (según detalle)		5,33	\$165,22	\$880,62
10.038	Rejilla de pisos 3 pulg.		1,00	\$6,90	\$6,90
10.039	Piso de porcelanato		3,85	\$32,24	\$124,12
10.04	Barrederas de porcelanato		3,85	\$5,88	\$22,64

RUBRO	DESCRIPCION	UBICACION	CANTIDAD	P. UNITARIO	P. TOTAL
<b>11</b>	<b>Cuarto simple 7 incluido baño</b>				<b>\$6.677,78</b>
11.001	Retiro de cielo raso falso modular	Planta única (sh)	15,60	\$2,10	\$32,76
11.002	Picado de paredes (para instalaciones)		16,12	\$1,60	\$25,79
11.003	Resane de paredes		16,12	\$2,50	\$40,30
11.004	Punto de iluminación (no incluye luminaria)		4,00	\$10,50	\$42,00
11.005	Suministro e instalación de gypsum en cielo raso		15,60	\$18,40	\$287,04
11.006	Pintura látex para cielo raso		15,60	\$3,48	\$54,29
11.007	Lámpara (ODF FLAT RECTANG BLANCO 18W 6000K)		4,00	\$8,66	\$34,64
11.008	Tira led rgb 5050 según detalle (incluye instalación)		8,00	\$5,55	\$44,40
11.009	Punto de interruptor (sencillo o doble) incluye placa		4,00	\$15,15	\$60,60
11.01	Pared doble hueca de yeso cartón (grosor 6ml) para sistema de calefacción		41,89	\$21,85	\$915,30
11.011	Pared de cerámica KERAMIKOS 12RATW	lavandería	35,67	\$20,09	\$716,61
11.012	Recubrimiento de pared (madera pino) 4 ml		8,00	\$30,50	\$244,00
11.013	Piso de vinilo SPC (textura madera)		15,60	\$21,90	\$341,64
11.014	Puerta tamborada de mdf lacada textura de pino (incluye cerradura) 0,90x,2,1		2,00	\$280,00	\$560,00
11.015	Mobiliario 1 (casillero de mdf 6ml) según detalle		1,00	\$168,00	\$168,00
11.016	Mobiliario 2 (sofá de mdf 6ml) según detalle		1,00	\$62,15	\$62,15
11.017	Mobiliario 3 (escritorio de mdf textura blanca y pino) según detalle		1,00	\$344,50	\$344,50
11.018	Mobiliario 4 (cama de dos plazas) según detalle		1,00	\$298,90	\$298,90
11.019	Desagüe PVC 110mm		2,00	\$28,50	\$57,00
11.02	Desagüe PVC 50mm		3,00	\$16,50	\$49,50
11.021	Desagüe PVC 75mm		1,00	\$24,50	\$24,50
11.022	Tubería de PVC sanitaria 110mm		3,28	\$15,60	\$51,17
11.023	Tubería de PVC sanitaria 50mm		6,23	\$9,80	\$61,05
11.024	Tubería de PVC sanitaria 75mm		2,00	\$12,75	\$25,50
11.025	Sifón de PVC 75mm		1,00	\$8,50	\$8,50
11.026	Punto de agua de PVC roscable 1/2 pulg.		2,00	\$19,50	\$39,00
11.027	Punto de agua de PVC roscable 1 pulg.		3,00	\$25,10	\$75,30
11.028	Cámara de aire de PVC roscable 1 pulg.		1,00	\$10,88	\$10,88
11.029	Tubería de PVC roscable 1 pulg.		12,00	\$11,28	\$135,36
11.03	Válvula de compuerta de 1 pulg.		2,00	\$34,30	\$68,60
11.031	Válvula de compuerta de 1/2 pulg.		3,00	\$23,00	\$69,00
11.032	Inodoro fluxómetro		1,00	\$305,00	\$305,00
11.033	Válvula de cierre automático (para lavamanos)		1,00	\$102,10	\$102,10
11.034	Dispensador de papel higiénico	global	1,00	\$19,50	\$19,50
11.035	Dispensador de jabón		1,00	\$24,50	\$24,50
11.036	Espejo de 4mm con marco de madera		5,33	\$45,80	\$244,11
11.037	Mesón de granito (según detalle)		5,33	\$165,22	\$880,62
11.038	Rejilla de pisos 3 pulg.		1,00	\$6,90	\$6,90
11.039	Piso de porcelanato		3,85	\$32,24	\$124,12
11.04	Barrederas de porcelanato		3,85	\$5,88	\$22,64

RUBRO	DESCRIPCION	UBICACION	CANTIDAD	P. UNITARIO	P. TOTAL
<b>12</b>	<b>Cuarto simple 8 incluido baño</b>				<b>\$6.677,78</b>
12.001	Retiro de cielo raso falso modular	Planta única (sh)	15,60	\$2,10	\$32,76
12.002	Picado de paredes (para instalaciones)		16,12	\$1,60	\$25,79
12.003	Resane de paredes		16,12	\$2,50	\$40,30
12.004	Punto de iluminación (no incluye luminaria)		4,00	\$10,50	\$42,00
12.005	Suministro e instalación de gypsum en cielo raso		15,60	\$18,40	\$287,04
12.006	Pintura látex para cielo raso		15,60	\$3,48	\$54,29
12.007	Lámpara (ODF FLAT RECTANG BLANCO 18W 6000K)		4,00	\$8,66	\$34,64
12.008	Tira led rgb 5050 según detalle (incluye instalación)		8,00	\$5,55	\$44,40
12.009	Punto de interruptor (sencillo o doble) incluye placa		4,00	\$15,15	\$60,60
12.01	Pared doble hueca de yeso cartón (grosor 6ml) para sistema de calefacción		41,89	\$21,85	\$915,30
12.011	Pared de cerámica KERAMIKOS 12RATW	lavandería	35,67	\$20,09	\$716,61
12.012	Recubrimiento de pared (madera pino) 4 ml		8,00	\$30,50	\$244,00
12.013	Piso de vinilo SPC (textura madera)		15,60	\$21,90	\$341,64
12.014	Puerta tamborada de mdf lacada textura de pino (incluye cerradura) 0,90x,2,1		2,00	\$280,00	\$560,00
12.015	Mobiliario 1 (casillero de mdf 6ml) según detalle		1,00	\$168,00	\$168,00
12.016	Mobiliario 2 (sofá de mdf 6ml) según detalle		1,00	\$62,15	\$62,15
12.017	Mobiliario 3 (escritorio de mdf textura blanca y pino) según detalle		1,00	\$344,50	\$344,50
12.018	Mobiliario 4 (cama de dos plazas) según detalle		1,00	\$298,90	\$298,90
12.019	Desagüe PVC 110mm		2,00	\$28,50	\$57,00
12.02	Desagüe PVC 50mm		3,00	\$16,50	\$49,50
12.021	Desagüe PVC 75mm		1,00	\$24,50	\$24,50
12.022	Tubería de PVC sanitaria 110mm		3,28	\$15,60	\$51,17
12.023	Tubería de PVC sanitaria 50mm		6,23	\$9,80	\$61,05
12.024	Tubería de PVC sanitaria 75mm		2,00	\$12,75	\$25,50
12.025	Sifón de PVC 75mm		1,00	\$8,50	\$8,50
12.026	Punto de agua de PVC roscable 1/2 pulg.		2,00	\$19,50	\$39,00
12.027	Punto de agua de PVC roscable 1 pulg.		3,00	\$25,10	\$75,30
12.028	Cámara de aire de PVC roscable 1 pulg.		1,00	\$10,88	\$10,88
12.029	Tubería de PVC roscable 1 pulg.		12,00	\$11,28	\$135,36
12.03	Válvula de compuerta de 1 pulg.		2,00	\$34,30	\$68,60
12.031	Válvula de compuerta de 1/2 pulg.		3,00	\$23,00	\$69,00
12.032	Inodoro fluxómetro		1,00	\$305,00	\$305,00
12.033	Válvula de cierre automático (para lavamanos)		1,00	\$102,10	\$102,10
12.034	Dispensador de papel higiénico	global	1,00	\$19,50	\$19,50
12.035	Dispensador de jabón		1,00	\$24,50	\$24,50
12.036	Espejo de 4mm con marco de madera		5,33	\$45,80	\$244,11
12.037	Mesón de granito (según detalle)		5,33	\$165,22	\$880,62
12.038	Rejilla de pisos 3 pulg.		1,00	\$6,90	\$6,90
12.039	Piso de porcelanato		3,85	\$32,24	\$124,12
12.04	Barrederas de porcelanato		3,85	\$5,88	\$22,64

RUBRO	DESCRIPCION	UBICACION	CANTIDAD	P. UNITARIO	P. TOTAL
<b>13</b>	<b>Cuarto simple 9 incluido baño</b>				<b>\$6.677,78</b>
13.001	Retiro de cielo raso falso modular	Planta única (sh)	15,60	\$2,10	\$32,76
13.002	Picado de paredes (para instalaciones)		16,12	\$1,60	\$25,79
13.003	Resane de paredes		16,12	\$2,50	\$40,30
13.004	Punto de iluminación (no incluye luminaria)		4,00	\$10,50	\$42,00
13.005	Suministro e instalación de gypsum en cielo raso		15,60	\$18,40	\$287,04
13.006	Pintura látex para cielo raso		15,60	\$3,48	\$54,29
13.007	Lámpara (ODF FLAT RECTANG BLANCO 18W 6000K)		4,00	\$8,66	\$34,64
13.008	Tira led rgb 5050 según detalle (incluye instalación)		8,00	\$5,55	\$44,40
13.009	Punto de interruptor (sencillo o doble) incluye placa		4,00	\$15,15	\$60,60
13.01	Pared doble hueca de yeso cartón (grosor 6ml) para sistema de calefacción		41,89	\$21,85	\$915,30
13.011	Pared de cerámica KERAMIKOS 12RATW	lavandería	35,67	\$20,09	\$716,61
13.012	Recubrimiento de pared (madera pino) 4 ml		8,00	\$30,50	\$244,00
13.013	Piso de vinilo SPC (textura madera)		15,60	\$21,90	\$341,64
13.014	Puerta tamborada de mdf lacada textura de pino (incluye cerradura) 0,90x,2,1		2,00	\$280,00	\$560,00
13.015	Mobiliario 1 (casillero de mdf 6ml) según detalle		1,00	\$168,00	\$168,00
13.016	Mobiliario 2 (sofá de mdf 6ml) según detalle		1,00	\$62,15	\$62,15
13.017	Mobiliario 3 (escritorio de mdf textura blanca y pino) según detalle		1,00	\$344,50	\$344,50
13.018	Mobiliario 4 (cama de dos plazas) según detalle		1,00	\$298,90	\$298,90
13.019	Desagüe PVC 110mm		2,00	\$28,50	\$57,00
13.02	Desagüe PVC 50mm		3,00	\$16,50	\$49,50
13.021	Desagüe PVC 75mm		1,00	\$24,50	\$24,50
13.022	Tubería de PVC sanitaria 110mm		3,28	\$15,60	\$51,17
13.023	Tubería de PVC sanitaria 50mm		6,23	\$9,80	\$61,05
13.024	Tubería de PVC sanitaria 75mm		2,00	\$12,75	\$25,50
13.025	Sifón de PVC 75mm		1,00	\$8,50	\$8,50
13.026	Punto de agua de PVC roscable 1/2 pulg.		2,00	\$19,50	\$39,00
13.027	Punto de agua de PVC roscable 1 pulg.		3,00	\$25,10	\$75,30
13.028	Cámara de aire de PVC roscable 1 pulg.		1,00	\$10,88	\$10,88
13.029	Tubería de PVC roscable 1 pulg.		12,00	\$11,28	\$135,36
13.03	Válvula de compuerta de 1 pulg.		2,00	\$34,30	\$68,60
13.031	Válvula de compuerta de 1/2 pulg.		3,00	\$23,00	\$69,00
13.032	Inodoro fluxómetro		1,00	\$305,00	\$305,00
13.033	Válvula de cierre automático (para lavamanos)		1,00	\$102,10	\$102,10
13.034	Dispensador de papel higiénico	global	1,00	\$19,50	\$19,50
13.035	Dispensador de jabón		1,00	\$24,50	\$24,50
13.036	Espejo de 4mm con marco de madera		5,33	\$45,80	\$244,11
13.037	Mesón de granito (según detalle)		5,33	\$165,22	\$880,62
13.038	Rejilla de pisos 3 pulg.		1,00	\$6,90	\$6,90
13.039	Piso de porcelanato		3,85	\$32,24	\$124,12
13.04	Barrederas de porcelanato		3,85	\$5,88	\$22,64

RUBRO	DESCRIPCION	UBICACION	CANTIDAD	P. UNITARIO	P. TOTAL
<b>14</b>	<b>Cuarto simple 10 incluido baño</b>				<b>\$6.677,78</b>
14.001	Retiro de cielo raso falso modular	Planta única (sh)	15,60	\$2,10	\$32,76
14.002	Picado de paredes (para instalaciones)		16,12	\$1,60	\$25,79
14.003	Resane de paredes		16,12	\$2,50	\$40,30
14.004	Punto de iluminación (no incluye luminaria)		4,00	\$10,50	\$42,00
14.005	Suministro e instalación de gypsum en cielo raso		15,60	\$18,40	\$287,04
14.006	Pintura látex para cielo raso		15,60	\$3,48	\$54,29
14.007	Lámpara (ODF FLAT RECTANG BLANCO 18W 6000K)		4,00	\$8,66	\$34,64
14.008	Tira led rgb 5050 según detalle (incluye instalación)		8,00	\$5,55	\$44,40
14.009	Punto de interruptor (sencillo o doble) incluye placa		4,00	\$15,15	\$60,60
14.01	Pared doble hueca de yeso cartón (grosor 6ml) para sistema de calefacción		41,89	\$21,85	\$915,30
14.011	Pared de cerámica KERAMIKOS 12RATW	lavandería	35,67	\$20,09	\$716,61
14.012	Recubrimiento de pared (madera pino) 4 ml		8,00	\$30,50	\$244,00
14.013	Piso de vinilo SPC (textura madera)		15,60	\$21,90	\$341,64
14.014	Puerta tamborada de mdf lacada textura de pino (incluye cerradura) 0,90x,2,1		2,00	\$280,00	\$560,00
14.015	Mobiliario 1 (casillero de mdf 6ml) según detalle		1,00	\$168,00	\$168,00
14.016	Mobiliario 2 (sofá de mdf 6ml) según detalle		1,00	\$62,15	\$62,15
14.017	Mobiliario 3 (escritorio de mdf textura blanca y pino) según detalle		1,00	\$344,50	\$344,50
14.018	Mobiliario 4 (cama de dos plazas) según detalle		1,00	\$298,90	\$298,90
14.019	Desagüe PVC 110mm		2,00	\$28,50	\$57,00
14.02	Desagüe PVC 50mm		3,00	\$16,50	\$49,50
14.021	Desagüe PVC 75mm		1,00	\$24,50	\$24,50
14.022	Tubería de PVC sanitaria 110mm		3,28	\$15,60	\$51,17
14.023	Tubería de PVC sanitaria 50mm		6,23	\$9,80	\$61,05
14.024	Tubería de PVC sanitaria 75mm		2,00	\$12,75	\$25,50
14.025	Sifón de PVC 75mm		1,00	\$8,50	\$8,50
14.026	Punto de agua de PVC roscable 1/2 pulg.		2,00	\$19,50	\$39,00
14.027	Punto de agua de PVC roscable 1 pulg.		3,00	\$25,10	\$75,30
14.028	Cámara de aire de PVC roscable 1 pulg.		1,00	\$10,88	\$10,88
14.029	Tubería de PVC roscable 1 pulg.		12,00	\$11,28	\$135,36
14.03	Válvula de compuerta de 1 pulg.		2,00	\$34,30	\$68,60
14.031	Válvula de compuerta de 1/2 pulg.		3,00	\$23,00	\$69,00
14.032	Inodoro fluxómetro		1,00	\$305,00	\$305,00
14.033	Válvula de cierre automático (para lavamanos)		1,00	\$102,10	\$102,10
14.034	Dispensador de papel higiénico	global	1,00	\$19,50	\$19,50
14.035	Dispensador de jabón		1,00	\$24,50	\$24,50
14.036	Espéjo de 4mm con marco de madera		5,33	\$45,80	\$244,11
14.037	Mesón de granito (según detalle)		5,33	\$165,22	\$880,62
14.038	Rejilla de pisos 3 pulg.		1,00	\$6,90	\$6,90
14.039	Piso de porcelanato		3,85	\$32,24	\$124,12
14.04	Barrederas de porcelanato		3,85	\$5,88	\$22,64

RUBRO	DESCRIPCION	UBICACION	CANTIDAD	P. UNITARIO	P. TOTAL
<b>15</b>	<b>Cuarto doble 1 incluido baño</b>				<b>\$7.314,47</b>
15.001	Retiro de cielo raso falso modular	Planta única (sh)	18,35	\$2,10	\$38,54
15.002	Picado de paredes (para instalaciones)		17,48	\$1,60	\$27,97
15.003	Resane de paredes		17,48	\$2,50	\$43,70
15.004	Punto de iluminación (no incluye luminaria)		5,00	\$10,50	\$52,50
15.005	Suministro e instalación de gypsum en cielo raso		18,35	\$18,40	\$337,64
15.006	Pintura látex para cielo raso		18,35	\$3,48	\$63,86
15.007	Lámpara (ODF FLAT RECTANG BLANCO 18W 6000K)		5,00	\$8,66	\$43,30
15.008	Tira led rgb 5050 según detalle (incluye instalación)		12,00	\$5,55	\$66,60
15.009	Punto de interruptor (sencillo o doble) incluye placa		5,00	\$15,15	\$75,75
15.01	Pared doble hueca de yeso cartón (grosor 6ml) para sistema de calefacción		45,43	\$21,85	\$992,65
15.011	Pared de cerámica KERAMIKOS 12RATW	lavandería	19,65	\$20,09	\$394,77
15.012	Recubrimiento de pared (madera pino) 4 ml		9,60	\$30,50	\$292,80
15.013	Piso de vinilo SPC (textura madera)		18,35	\$21,90	\$401,87
15.014	Puerta tamborada de mdf lacada textura de pino (incluye cerradura) 0,90x,2,1		2,00	\$280,00	\$560,00
15.015	Mobiliario 1 (casillero de mdf 6ml) según detalle		1,00	\$168,00	\$168,00
15.016	Mobiliario 2 (sofá de mdf 6ml) según detalle		1,00	\$62,15	\$62,15
15.017	Mobiliario 3 (escritorio de mdf textura blanca y pino) según detalle		2,00	\$344,50	\$689,00
15.018	Mobiliario 4 (cama de dos plazas) según detalle		2,00	\$298,90	\$597,80
15.019	Desagüe PVC 110mm		2,00	\$28,50	\$57,00
15.02	Desagüe PVC 50mm		3,00	\$16,50	\$49,50
15.021	Desagüe PVC 75mm		1,00	\$24,50	\$24,50
15.022	Tubería de PVC sanitaria 110mm		3,28	\$15,60	\$51,17
15.023	Tubería de PVC sanitaria 50mm		6,23	\$9,80	\$61,05
15.024	Tubería de PVC sanitaria 75mm		2,00	\$12,75	\$25,50
15.025	Sifón de PVC 75mm		1,00	\$8,50	\$8,50
15.026	Punto de agua de PVC roscable 1/2 pulg.		2,00	\$19,50	\$39,00
15.027	Punto de agua de PVC roscable 1 pulg.		3,00	\$25,10	\$75,30
15.028	Cámara de aire de PVC roscable 1 pulg.		1,00	\$10,88	\$10,88
15.029	Tubería de PVC roscable 1 pulg.		12,00	\$11,28	\$135,36
15.03	Válvula de compuerta de 1 pulg.		2,00	\$34,30	\$68,60
15.031	Válvula de compuerta de 1/2 pulg.		3,00	\$23,00	\$69,00
15.032	Inodoro fluxómetro		1,00	\$305,00	\$305,00
15.033	Válvula de cierre automático (para lavamanos)		1,00	\$102,10	\$102,10
15.034	Dispensador de papel higiénico	global	1,00	\$19,50	\$19,50
15.035	Dispensador de jabón		1,00	\$24,50	\$24,50
15.036	Espéjo de 4mm con marco de madera		5,33	\$45,80	\$244,11
15.037	Mesón de granito (según detalle)		5,33	\$165,22	\$880,62
15.038	Rejilla de pisos 3 pulg.		1,00	\$6,90	\$6,90
15.039	Piso de porcelanato		3,36	\$32,24	\$108,33
15.04	Barrederas de porcelanato		6,66	\$5,88	\$39,16

RUBRO	DESCRIPCION	UBICACION	CANTIDAD	P. UNITARIO	P. TOTAL
<b>16</b>	<b>Cuarto doble 2 incluido baño</b>				<b>\$7.314,47</b>
16.001	Retiro de cielo raso falso modular	Planta única (sh)	18,35	\$2,10	\$38,54
16.002	Picado de paredes (para instalaciones)		17,48	\$1,60	\$27,97
16.003	Resane de paredes		17,48	\$2,50	\$43,70
16.004	Punto de iluminación (no incluye luminaria)		5,00	\$10,50	\$52,50
16.005	Suministro e instalación de gypsum en cielo raso		18,35	\$18,40	\$337,64
16.006	Pintura látex para cielo raso		18,35	\$3,48	\$63,86
16.007	Lámpara (ODF FLAT RECTANG BLANCO 18W 6000K)		5,00	\$8,66	\$43,30
16.008	Tira led rgb 5050 según detalle (incluye instalación)		12,00	\$5,55	\$66,60
16.009	Punto de interruptor (sencillo o doble) incluye placa		5,00	\$15,15	\$75,75
16.01	Pared doble hueca de yeso cartón (grosor 6ml) para sistema de calefacción		45,43	\$21,85	\$992,65
16.011	Pared de cerámica KERAMIKOS 12RATW	lavandería	19,65	\$20,09	\$394,77
16.012	Recubrimiento de pared (madera pino) 4 ml		9,60	\$30,50	\$292,80
16.013	Piso de vinilo SPC (textura madera)		18,35	\$21,90	\$401,87
16.014	Puerta tamborada de mdf lacada textura de pino (incluye cerradura) 0,90x,2,1		2,00	\$280,00	\$560,00
16.015	Mobiliario 1 (casillero de mdf 6ml) según detalle		1,00	\$168,00	\$168,00
16.016	Mobiliario 2 (sofá de mdf 6ml) según detalle		1,00	\$62,15	\$62,15
16.017	Mobiliario 3 (escritorio de mdf textura blanca y pino) según detalle		2,00	\$344,50	\$689,00
16.018	Mobiliario 4 (cama de dos plazas) según detalle		2,00	\$298,90	\$597,80
16.019	Desagüe PVC 110mm		2,00	\$28,50	\$57,00
16.02	Desagüe PVC 50mm		3,00	\$16,50	\$49,50
16.021	Desagüe PVC 75mm		1,00	\$24,50	\$24,50
16.022	Tubería de PVC sanitaria 110mm		3,28	\$15,60	\$51,17
16.023	Tubería de PVC sanitaria 50mm		6,23	\$9,80	\$61,05
16.024	Tubería de PVC sanitaria 75mm		2,00	\$12,75	\$25,50
16.025	Sifón de PVC 75mm		1,00	\$8,50	\$8,50
16.026	Punto de agua de PVC roscable 1/2 pulg.		2,00	\$19,50	\$39,00
16.027	Punto de agua de PVC roscable 1 pulg.		3,00	\$25,10	\$75,30
16.028	Cámara de aire de PVC roscable 1 pulg.		1,00	\$10,88	\$10,88
16.029	Tubería de PVC roscable 1 pulg.		12,00	\$11,28	\$135,36
16.03	Válvula de compuerta de 1 pulg.		2,00	\$34,30	\$68,60
16.031	Válvula de compuerta de 1/2 pulg.		3,00	\$23,00	\$69,00
16.032	Inodoro fluxómetro		1,00	\$305,00	\$305,00
16.033	Válvula de cierre automático (para lavamanos)		1,00	\$102,10	\$102,10
16.034	Dispensador de papel higiénico	global	1,00	\$19,50	\$19,50
16.035	Dispensador de jabón		1,00	\$24,50	\$24,50
16.036	Espéjo de 4mm con marco de madera		5,33	\$45,80	\$244,11
16.037	Mesón de granito (según detalle)		5,33	\$165,22	\$880,62
16.038	Rejilla de pisos 3 pulg.		1,00	\$6,90	\$6,90
16.039	Piso de porcelanato		3,36	\$32,24	\$108,33
16.04	Barrederas de porcelanato		6,66	\$5,88	\$39,16

RUBRO	DESCRIPCION	UBICACION	CANTIDAD	P. UNITARIO	P. TOTAL
<b>17</b>	<b>Cuarto doble 3 incluido baño</b>				<b>\$7.314,47</b>
17.001	Retiro de cielo raso falso modular	Planta única (sh)	18,35	\$2,10	\$38,54
17.002	Picado de paredes (para instalaciones)		17,48	\$1,60	\$27,97
17.003	Resane de paredes		17,48	\$2,50	\$43,70
17.004	Punto de iluminación (no incluye luminaria)		5,00	\$10,50	\$52,50
17.005	Suministro e instalación de gypsum en cielo raso		18,35	\$18,40	\$337,64
17.006	Pintura látex para cielo raso		18,35	\$3,48	\$63,86
17.007	Lámpara (ODF FLAT RECTANG BLANCO 18W 6000K)		5,00	\$8,66	\$43,30
17.008	Tira led rgb 5050 según detalle (incluye instalación)		12,00	\$5,55	\$66,60
17.009	Punto de interruptor (sencillo o doble) incluye placa		5,00	\$15,15	\$75,75
17.01	Pared doble hueca de yeso cartón (grosor 6ml) para sistema de calefacción		45,43	\$21,85	\$992,65
17.011	Pared de cerámica KERAMIKOS 12RATW	lavandería	19,65	\$20,09	\$394,77
17.012	Recubrimiento de pared (madera pino) 4 ml		9,60	\$30,50	\$292,80
17.013	Piso de vinilo SPC (textura madera)		18,35	\$21,90	\$401,87
17.014	Puerta tamborada de mdf lacada textura de pino (incluye cerradura) 0,90x,2,1		2,00	\$280,00	\$560,00
17.015	Mobiliario 1 (casillero de mdf 6ml) según detalle		1,00	\$168,00	\$168,00
17.016	Mobiliario 2 (sofá de mdf 6ml) según detalle		1,00	\$62,15	\$62,15
17.017	Mobiliario 3 (escritorio de mdf textura blanca y pino) según detalle		2,00	\$344,50	\$689,00
17.018	Mobiliario 4 (cama de dos plazas) según detalle		2,00	\$298,90	\$597,80
17.019	Desagüe PVC 110mm		2,00	\$28,50	\$57,00
17.02	Desagüe PVC 50mm		3,00	\$16,50	\$49,50
17.021	Desagüe PVC 75mm		1,00	\$24,50	\$24,50
17.022	Tubería de PVC sanitaria 110mm		3,28	\$15,60	\$51,17
17.023	Tubería de PVC sanitaria 50mm		6,23	\$9,80	\$61,05
17.024	Tubería de PVC sanitaria 75mm		2,00	\$12,75	\$25,50
17.025	Sifón de PVC 75mm		1,00	\$8,50	\$8,50
17.026	Punto de agua de PVC roscable 1/2 pulg.		2,00	\$19,50	\$39,00
17.027	Punto de agua de PVC roscable 1 pulg.		3,00	\$25,10	\$75,30
17.028	Cámara de aire de PVC roscable 1 pulg.		1,00	\$10,88	\$10,88
17.029	Tubería de PVC roscable 1 pulg.		12,00	\$11,28	\$135,36
17.03	Válvula de compuerta de 1 pulg.		2,00	\$34,30	\$68,60
17.031	Válvula de compuerta de 1/2 pulg.		3,00	\$23,00	\$69,00
17.032	Inodoro fluxómetro		1,00	\$305,00	\$305,00
17.033	Válvula de cierre automático (para lavamanos)		1,00	\$102,10	\$102,10
17.034	Dispensador de papel higiénico	global	1,00	\$19,50	\$19,50
17.035	Dispensador de jabón		1,00	\$24,50	\$24,50
17.036	Espéjo de 4mm con marco de madera		5,33	\$45,80	\$244,11
17.037	Mesón de granito (según detalle)		5,33	\$165,22	\$880,62
17.038	Rejilla de pisos 3 pulg.		1,00	\$6,90	\$6,90
17.039	Piso de porcelanato		3,36	\$32,24	\$108,33
17.04	Barrederas de porcelanato		6,66	\$5,88	\$39,16

RUBRO	DESCRIPCION	UBICACION	CANTIDAD	P. UNITARIO	P. TOTAL
<b>18</b>	<b>Cuarto doble 4 incluido baño</b>				<b>\$7.314,47</b>
18.001	Retiro de cielo raso falso modular	Planta única (sh)	18,35	\$2,10	\$38,54
18.002	Picado de paredes (para instalaciones)		17,48	\$1,60	\$27,97
18.003	Resane de paredes		17,48	\$2,50	\$43,70
18.004	Punto de iluminación (no incluye luminaria)		5,00	\$10,50	\$52,50
18.005	Suministro e instalación de gypsum en cielo raso		18,35	\$18,40	\$337,64
18.006	Pintura látex para cielo raso		18,35	\$3,48	\$63,86
18.007	Lámpara (ODF FLAT RECTANG BLANCO 18W 6000K)		5,00	\$8,66	\$43,30
18.008	Tira led rgb 5050 según detalle (incluye instalación)		12,00	\$5,55	\$66,60
18.009	Punto de interruptor (sencillo o doble) incluye placa		5,00	\$15,15	\$75,75
18.01	Pared doble hueca de yeso cartón (grosor 6ml) para sistema de calefacción		45,43	\$21,85	\$992,65
18.011	Pared de cerámica KERAMIKOS 12RATW	lavandería	19,65	\$20,09	\$394,77
18.012	Recubrimiento de pared (madera pino) 4 ml		9,60	\$30,50	\$292,80
18.013	Piso de vinilo SPC (textura madera)		18,35	\$21,90	\$401,87
18.014	Puerta tamborada de mdf lacada textura de pino (incluye cerradura) 0,90x,2,1		2,00	\$280,00	\$560,00
18.015	Mobiliario 1 (casillero de mdf 6ml) según detalle		1,00	\$168,00	\$168,00
18.016	Mobiliario 2 (sofá de mdf 6ml) según detalle		1,00	\$62,15	\$62,15
18.017	Mobiliario 3 (escritorio de mdf textura blanca y pino) según detalle		2,00	\$344,50	\$689,00
18.018	Mobiliario 4 (cama de dos plazas) según detalle		2,00	\$298,90	\$597,80
18.019	Desagüe PVC 110mm		2,00	\$28,50	\$57,00
18.02	Desagüe PVC 50mm		3,00	\$16,50	\$49,50
18.021	Desagüe PVC 75mm		1,00	\$24,50	\$24,50
18.022	Tubería de PVC sanitaria 110mm		3,28	\$15,60	\$51,17
18.023	Tubería de PVC sanitaria 50mm		6,23	\$9,80	\$61,05
18.024	Tubería de PVC sanitaria 75mm		2,00	\$12,75	\$25,50
18.025	Sifón de PVC 75mm		1,00	\$8,50	\$8,50
18.026	Punto de agua de PVC roscable 1/2 pulg.		2,00	\$19,50	\$39,00
18.027	Punto de agua de PVC roscable 1 pulg.		3,00	\$25,10	\$75,30
18.028	Cámara de aire de PVC roscable 1 pulg.		1,00	\$10,88	\$10,88
18.029	Tubería de PVC roscable 1 pulg.		12,00	\$11,28	\$135,36
18.03	Válvula de compuerta de 1 pulg.		2,00	\$34,30	\$68,60
18.031	Válvula de compuerta de 1/2 pulg.		3,00	\$23,00	\$69,00
18.032	Inodoro fluxómetro		1,00	\$305,00	\$305,00
18.033	Válvula de cierre automático (para lavamanos)		1,00	\$102,10	\$102,10
18.034	Dispensador de papel higiénico	global	1,00	\$19,50	\$19,50
18.035	Dispensador de jabón		1,00	\$24,50	\$24,50
18.036	Espéjo de 4mm con marco de madera		5,33	\$45,80	\$244,11
18.037	Mesón de granito (según detalle)		5,33	\$165,22	\$880,62
18.038	Rejilla de pisos 3 pulg.		1,00	\$6,90	\$6,90
18.039	Piso de porcelanato		3,36	\$32,24	\$108,33
18.04	Barrederas de porcelanato		6,66	\$5,88	\$39,16

RUBRO	DESCRIPCION	UBICACION	CANTIDAD	P. UNITARIO	P. TOTAL
<b>19</b>	<b>Cuarto doble 5 incluido baño</b>				<b>\$7.314,47</b>
19.001	Retiro de cielo raso falso modular	Planta única (sh)	18,35	\$2,10	\$38,54
19.002	Picado de paredes (para instalaciones)		17,48	\$1,60	\$27,97
19.003	Resane de paredes		17,48	\$2,50	\$43,70
19.004	Punto de iluminación (no incluye luminaria)		5,00	\$10,50	\$52,50
19.005	Suministro e instalación de gypsum en cielo raso		18,35	\$18,40	\$337,64
19.006	Pintura látex para cielo raso		18,35	\$3,48	\$63,86
19.007	Lámpara (ODF FLAT RECTANG BLANCO 18W 6000K)		5,00	\$8,66	\$43,30
19.008	Tira led rgb 5050 según detalle (incluye instalación)		12,00	\$5,55	\$66,60
19.009	Punto de interruptor (sencillo o doble) incluye placa		5,00	\$15,15	\$75,75
19.01	Pared doble hueca de yeso cartón (grosor 6ml) para sistema de calefacción		45,43	\$21,85	\$992,65
19.011	Pared de cerámica KERAMIKOS 12RATW	lavandería	19,65	\$20,09	\$394,77
19.012	Recubrimiento de pared (madera pino) 4 ml		9,60	\$30,50	\$292,80
19.013	Piso de vinilo SPC (textura madera)		18,35	\$21,90	\$401,87
19.014	Puerta tamborada de mdf lacada textura de pino (incluye cerradura) 0,90x,2,1		2,00	\$280,00	\$560,00
19.015	Mobiliario 1 (casillero de mdf 6ml) según detalle		1,00	\$168,00	\$168,00
19.016	Mobiliario 2 (sofá de mdf 6ml) según detalle		1,00	\$62,15	\$62,15
19.017	Mobiliario 3 (escritorio de mdf textura blanca y pino) según detalle		2,00	\$344,50	\$689,00
19.018	Mobiliario 4 (cama de dos plazas) según detalle		2,00	\$298,90	\$597,80
19.019	Desagüe PVC 110mm		2,00	\$28,50	\$57,00
19.02	Desagüe PVC 50mm		3,00	\$16,50	\$49,50
19.021	Desagüe PVC 75mm		1,00	\$24,50	\$24,50
19.022	Tubería de PVC sanitaria 110mm		3,28	\$15,60	\$51,17
19.023	Tubería de PVC sanitaria 50mm		6,23	\$9,80	\$61,05
19.024	Tubería de PVC sanitaria 75mm		2,00	\$12,75	\$25,50
19.025	Sifón de PVC 75mm		1,00	\$8,50	\$8,50
19.026	Punto de agua de PVC roscable 1/2 pulg.		2,00	\$19,50	\$39,00
19.027	Punto de agua de PVC roscable 1 pulg.		3,00	\$25,10	\$75,30
19.028	Cámara de aire de PVC roscable 1 pulg.		1,00	\$10,88	\$10,88
19.029	Tubería de PVC roscable 1 pulg.		12,00	\$11,28	\$135,36
19.03	Válvula de compuerta de 1 pulg.		2,00	\$34,30	\$68,60
19.031	Válvula de compuerta de 1/2 pulg.		3,00	\$23,00	\$69,00
19.032	Inodoro fluxómetro		1,00	\$305,00	\$305,00
19.033	Válvula de cierre automático (para lavamanos)		1,00	\$102,10	\$102,10
19.034	Dispensador de papel higiénico	global	1,00	\$19,50	\$19,50
19.035	Dispensador de jabón		1,00	\$24,50	\$24,50
19.036	Espéjo de 4mm con marco de madera		5,33	\$45,80	\$244,11
19.037	Mesón de granito (según detalle)		5,33	\$165,22	\$880,62
19.038	Rejilla de pisos 3 pulg.		1,00	\$6,90	\$6,90
19.039	Piso de porcelanato		3,36	\$32,24	\$108,33
19.04	Barrederas de porcelanato		6,66	\$5,88	\$39,16

RUBRO	DESCRIPCION	UBICACION	CANTIDAD	P. UNITARIO	P. TOTAL
<b>20</b>	<b>Cuarto doble 6 incluido baño</b>				<b>\$7.314,47</b>
20.001	Retiro de cielo raso falso modular	Planta única (sh)	18,35	\$2,10	\$38,54
20.002	Picado de paredes (para instalaciones)		17,48	\$1,60	\$27,97
20.003	Resane de paredes		17,48	\$2,50	\$43,70
20.004	Punto de iluminación (no incluye luminaria)		5,00	\$10,50	\$52,50
20.005	Suministro e instalación de gypsum en cielo raso		18,35	\$18,40	\$337,64
20.006	Pintura látex para cielo raso		18,35	\$3,48	\$63,86
20.007	Lámpara (ODF FLAT RECTANG BLANCO 18W 6000K)		5,00	\$8,66	\$43,30
20.008	Tira led rgb 5050 según detalle (incluye instalación)		12,00	\$5,55	\$66,60
20.009	Punto de interruptor (sencillo o doble) incluye placa		5,00	\$15,15	\$75,75
20.01	Pared doble hueca de yeso cartón (grosor 6ml) para sistema de calefacción		45,43	\$21,85	\$992,65
20.011	Pared de cerámica KERAMIKOS 12RATW	lavandería	19,65	\$20,09	\$394,77
20.012	Recubrimiento de pared (madera pino) 4 ml		9,60	\$30,50	\$292,80
20.013	Piso de vinilo SPC (textura madera)		18,35	\$21,90	\$401,87
20.014	Puerta tamborada de mdf lacada textura de pino (incluye cerradura) 0,90x,2,1		2,00	\$280,00	\$560,00
20.015	Mobiliario 1 (casillero de mdf 6ml) según detalle		1,00	\$168,00	\$168,00
20.016	Mobiliario 2 (sofá de mdf 6ml) según detalle		1,00	\$62,15	\$62,15
20.017	Mobiliario 3 (escritorio de mdf textura blanca y pino) según detalle		2,00	\$344,50	\$689,00
20.018	Mobiliario 4 (cama de dos plazas) según detalle		2,00	\$298,90	\$597,80
20.019	Desagüe PVC 110mm		2,00	\$28,50	\$57,00
20.02	Desagüe PVC 50mm		3,00	\$16,50	\$49,50
20.021	Desagüe PVC 75mm		1,00	\$24,50	\$24,50
20.022	Tubería de PVC sanitaria 110mm		3,28	\$15,60	\$51,17
20.023	Tubería de PVC sanitaria 50mm		6,23	\$9,80	\$61,05
20.024	Tubería de PVC sanitaria 75mm		2,00	\$12,75	\$25,50
20.025	Sifón de PVC 75mm		1,00	\$8,50	\$8,50
20.026	Punto de agua de PVC roscable 1/2 pulg.		2,00	\$19,50	\$39,00
20.027	Punto de agua de PVC roscable 1 pulg.		3,00	\$25,10	\$75,30
20.028	Cámara de aire de PVC roscable 1 pulg.		1,00	\$10,88	\$10,88
20.029	Tubería de PVC roscable 1 pulg.		12,00	\$11,28	\$135,36
20.03	Válvula de compuerta de 1 pulg.		2,00	\$34,30	\$68,60
20.031	Válvula de compuerta de 1/2 pulg.		3,00	\$23,00	\$69,00
20.032	Inodoro fluxómetro		1,00	\$305,00	\$305,00
20.033	Válvula de cierre automático (para lavamanos)		1,00	\$102,10	\$102,10
20.034	Dispensador de papel higiénico	global	1,00	\$19,50	\$19,50
20.035	Dispensador de jabón		1,00	\$24,50	\$24,50
20.036	Espéjo de 4mm con marco de madera		5,33	\$45,80	\$244,11
20.037	Mesón de granito (según detalle)		5,33	\$165,22	\$880,62
20.038	Rejilla de pisos 3 pulg.		1,00	\$6,90	\$6,90
20.039	Piso de porcelanato		3,36	\$32,24	\$108,33
20.04	Barrederas de porcelanato		6,66	\$5,88	\$39,16

RUBRO	DESCRIPCION	UBICACION	CANTIDAD	P. UNITARIO	P. TOTAL
<b>21</b>	<b>Cuarto doble 7 incluido baño</b>				<b>\$7.314,47</b>
21.001	Retiro de cielo raso falso modular	Planta única (sh)	18,35	\$2,10	\$38,54
21.002	Picado de paredes (para instalaciones)		17,48	\$1,60	\$27,97
21.003	Resane de paredes		17,48	\$2,50	\$43,70
21.004	Punto de iluminación (no incluye luminaria)		5,00	\$10,50	\$52,50
21.005	Suministro e instalación de gypsum en cielo raso		18,35	\$18,40	\$337,64
21.006	Pintura látex para cielo raso		18,35	\$3,48	\$63,86
21.007	Lámpara (ODF FLAT RECTANG BLANCO 18W 6000K)		5,00	\$8,66	\$43,30
21.008	Tira led rgb 5050 según detalle (incluye instalación)		12,00	\$5,55	\$66,60
21.009	Punto de interruptor (sencillo o doble) incluye placa		5,00	\$15,15	\$75,75
21.01	Pared doble hueca de yeso cartón (grosor 6ml) para sistema de calefacción		45,43	\$21,85	\$992,65
21.011	Pared de cerámica KERAMIKOS 12RATW	lavandería	19,65	\$20,09	\$394,77
21.012	Recubrimiento de pared (madera pino) 4 ml		9,60	\$30,50	\$292,80
21.013	Piso de vinilo SPC (textura madera)		18,35	\$21,90	\$401,87
21.014	Puerta tamborada de mdf lacada textura de pino (incluye cerradura) 0,90x,2,1		2,00	\$280,00	\$560,00
21.015	Mobiliario 1 (casillero de mdf 6ml) según detalle		1,00	\$168,00	\$168,00
21.016	Mobiliario 2 (sofá de mdf 6ml) según detalle		1,00	\$62,15	\$62,15
21.017	Mobiliario 3 (escritorio de mdf textura blanca y pino) según detalle		2,00	\$344,50	\$689,00
21.018	Mobiliario 4 (cama de dos plazas) según detalle		2,00	\$298,90	\$597,80
21.019	Desagüe PVC 110mm		2,00	\$28,50	\$57,00
21.02	Desagüe PVC 50mm		3,00	\$16,50	\$49,50
21.021	Desagüe PVC 75mm		1,00	\$24,50	\$24,50
21.022	Tubería de PVC sanitaria 110mm		3,28	\$15,60	\$51,17
21.023	Tubería de PVC sanitaria 50mm		6,23	\$9,80	\$61,05
21.024	Tubería de PVC sanitaria 75mm		2,00	\$12,75	\$25,50
21.025	Sifón de PVC 75mm		1,00	\$8,50	\$8,50
21.026	Punto de agua de PVC roscable 1/2 pulg.		2,00	\$19,50	\$39,00
21.027	Punto de agua de PVC roscable 1 pulg.		3,00	\$25,10	\$75,30
21.028	Cámara de aire de PVC roscable 1 pulg.		1,00	\$10,88	\$10,88
21.029	Tubería de PVC roscable 1 pulg.		12,00	\$11,28	\$135,36
21.03	Válvula de compuerta de 1 pulg.		2,00	\$34,30	\$68,60
21.031	Válvula de compuerta de 1/2 pulg.		3,00	\$23,00	\$69,00
21.032	Inodoro fluxómetro		1,00	\$305,00	\$305,00
21.033	Válvula de cierre automático (para lavamanos)		1,00	\$102,10	\$102,10
21.034	Dispensador de papel higiénico	global	1,00	\$19,50	\$19,50
21.035	Dispensador de jabón		1,00	\$24,50	\$24,50
21.036	Espéjo de 4mm con marco de madera		5,33	\$45,80	\$244,11
21.037	Mesón de granito (según detalle)		5,33	\$165,22	\$880,62
21.038	Rejilla de pisos 3 pulg.		1,00	\$6,90	\$6,90
21.039	Piso de porcelanato		3,36	\$32,24	\$108,33
21.04	Barrederas de porcelanato		6,66	\$5,88	\$39,16

RUBRO	DESCRIPCION	UBICACION	CANTIDAD	P. UNITARIO	P. TOTAL
<b>22</b>	<b>Cuarto triple 1 incluido baño</b>				<b>\$9.060,05</b>
22.001	Retiro de cielo raso falso modular	Planta única (sh)	26,75	\$2,10	\$56,18
22.002	Picado de paredes (para instalaciones)		21,12	\$1,60	\$33,79
22.003	Resane de paredes		21,12	\$2,50	\$52,80
22.004	Punto de iluminación (no incluye luminaria)		7,00	\$10,50	\$73,50
22.005	Suministro e instalación de gypsum en cielo raso		26,75	\$18,40	\$492,20
22.006	Pintura látex para cielo raso		26,75	\$3,48	\$93,09
22.007	Lámpara (ODF FLAT RECTANG BLANCO 18W 6000K)		7,00	\$8,66	\$60,62
22.008	Tira led rgb 5050 según detalle (incluye instalación)		16,00	\$5,55	\$88,80
22.009	Punto de interruptor (sencillo o doble) incluye placa		7,00	\$15,15	\$106,05
22.01	Pared doble hueca de yeso cartón (grosor 6ml) para sistema de calefacción		54,91	\$21,85	\$1.199,78
22.011	Pared de cerámica KERAMIKOS 12RATW	lavandería	21,94	\$20,09	\$440,77
22.012	Recubrimiento de pared (madera pino) 4 ml		12,60	\$30,50	\$384,30
22.013	Piso de vinilo SPC (textura madera)		26,75	\$21,90	\$585,83
22.014	Puerta tamborada de mdf lacada textura de pino (incluye cerradura) 0,90x,2,1		2,00	\$280,00	\$560,00
22.015	Mobiliario 1 (casillero de mdf 6ml) según detalle		2,00	\$168,00	\$336,00
22.016	Mobiliario 2 (sofá de mdf 6ml) según detalle		2,00	\$62,15	\$124,30
22.017	Mobiliario 3 (escritorio de mdf textura blanca y pino) según detalle		3,00	\$344,50	\$1.033,50
22.018	Mobiliario 4 (cama de dos plazas) según detalle		3,00	\$298,90	\$896,70
22.019	Desagüe PVC 110mm		2,00	\$28,50	\$57,00
22.02	Desagüe PVC 50mm		3,00	\$16,50	\$49,50
22.021	Desagüe PVC 75mm		1,00	\$24,50	\$24,50
22.022	Tubería de PVC sanitaria 110mm		3,28	\$15,60	\$51,17
22.023	Tubería de PVC sanitaria 50mm		6,23	\$9,80	\$61,05
22.024	Tubería de PVC sanitaria 75mm		2,00	\$12,75	\$25,50
22.025	Sifón de PVC 75mm		1,00	\$8,50	\$8,50
22.026	Punto de agua de PVC roscable 1/2 pulg.		2,00	\$19,50	\$39,00
22.027	Punto de agua de PVC roscable 1 pulg.		3,00	\$25,10	\$75,30
22.028	Cámara de aire de PVC roscable 1 pulg.		1,00	\$10,88	\$10,88
22.029	Tubería de PVC roscable 1 pulg.		12,00	\$11,28	\$135,36
22.03	Válvula de compuerta de 1 pulg.		2,00	\$34,30	\$68,60
22.031	Válvula de compuerta de 1/2 pulg.		3,00	\$23,00	\$69,00
22.032	Inodoro fluxómetro		1,00	\$305,00	\$305,00
22.033	Válvula de cierre automático (para lavamanos)		1,00	\$102,10	\$102,10
22.034	Dispensador de papel higiénico	global	1,00	\$19,50	\$19,50
22.035	Dispensador de jabón		1,00	\$24,50	\$24,50
22.036	Espejo de 4mm con marco de madera		5,33	\$45,80	\$244,11
22.037	Mesón de granito (según detalle)		5,33	\$165,22	\$880,62
22.038	Rejilla de pisos 3 pulg.		1,00	\$6,90	\$6,90
22.039	Piso de porcelanato		4,16	\$32,24	\$134,12
22.04	Barrederas de porcelanato		8,44	\$5,88	\$49,63

RUBRO	DESCRIPCION	UBICACION	CANTIDAD	P. UNITARIO	P. TOTAL
<b>23</b>	<b>Cuarto triple 2 incluido baño</b>				<b>\$9.060,05</b>
23.001	Retiro de cielo raso falso modular	Planta única (sh)	26,75	\$2,10	\$56,18
23.002	Picado de paredes (para instalaciones)		21,12	\$1,60	\$33,79
23.003	Resane de paredes		21,12	\$2,50	\$52,80
23.004	Punto de iluminación (no incluye luminaria)		7,00	\$10,50	\$73,50
23.005	Suministro e instalación de gypsum en cielo raso		26,75	\$18,40	\$492,20
23.006	Pintura látex para cielo raso		26,75	\$3,48	\$93,09
23.007	Lámpara (ODF FLAT RECTANG BLANCO 18W 6000K)		7,00	\$8,66	\$60,62
23.008	Tira led rgb 5050 según detalle (incluye instalación)		16,00	\$5,55	\$88,80
23.009	Punto de interruptor (sencillo o doble) incluye placa		7,00	\$15,15	\$106,05
23.01	Pared doble hueca de yeso cartón (grosor 6ml) para sistema de calefacción		54,91	\$21,85	\$1.199,78
23.011	Pared de cerámica KERAMIKOS 12RATW	lavandería	21,94	\$20,09	\$440,77
23.012	Recubrimiento de pared (madera pino) 4 ml		12,60	\$30,50	\$384,30
23.013	Piso de vinilo SPC (textura madera)		26,75	\$21,90	\$585,83
23.014	Puerta tamborada de mdf lacada textura de pino (incluye cerradura) 0,90x,2,1		2,00	\$280,00	\$560,00
23.015	Mobiliario 1 (casillero de mdf 6ml) según detalle		2,00	\$168,00	\$336,00
23.016	Mobiliario 2 (sofá de mdf 6ml) según detalle		2,00	\$62,15	\$124,30
23.017	Mobiliario 3 (escritorio de mdf textura blanca y pino) según detalle		3,00	\$344,50	\$1.033,50
23.018	Mobiliario 4 (cama de dos plazas) según detalle		3,00	\$298,90	\$896,70
23.019	Desagüe PVC 110mm		2,00	\$28,50	\$57,00
23.02	Desagüe PVC 50mm		3,00	\$16,50	\$49,50
23.021	Desagüe PVC 75mm		1,00	\$24,50	\$24,50
23.022	Tubería de PVC sanitaria 110mm		3,28	\$15,60	\$51,17
23.023	Tubería de PVC sanitaria 50mm		6,23	\$9,80	\$61,05
23.024	Tubería de PVC sanitaria 75mm		2,00	\$12,75	\$25,50
23.025	Sifón de PVC 75mm		1,00	\$8,50	\$8,50
23.026	Punto de agua de PVC roscable 1/2 pulg.		2,00	\$19,50	\$39,00
23.027	Punto de agua de PVC roscable 1 pulg.		3,00	\$25,10	\$75,30
23.028	Cámara de aire de PVC roscable 1 pulg.		1,00	\$10,88	\$10,88
23.029	Tubería de PVC roscable 1 pulg.		12,00	\$11,28	\$135,36
23.03	Válvula de compuerta de 1 pulg.		2,00	\$34,30	\$68,60
23.031	Válvula de compuerta de 1/2 pulg.		3,00	\$23,00	\$69,00
23.032	Inodoro fluxómetro		1,00	\$305,00	\$305,00
23.033	Válvula de cierre automático (para lavamanos)		1,00	\$102,10	\$102,10
23.034	Dispensador de papel higiénico	global	1,00	\$19,50	\$19,50
23.035	Dispensador de jabón		1,00	\$24,50	\$24,50
23.036	Espejo de 4mm con marco de madera		5,33	\$45,80	\$244,11
23.037	Mesón de granito (según detalle)		5,33	\$165,22	\$880,62
23.038	Rejilla de pisos 3 pulg.		1,00	\$6,90	\$6,90
23.039	Piso de porcelanato		4,16	\$32,24	\$134,12
23.04	Barrederas de porcelanato		8,44	\$5,88	\$49,63



RUBRO	DESCRIPCION	UBICACION	CANTIDAD	P. UNITARIO	P. TOTAL
<b>24</b>	<b>Cuarto triple 3 incluido baño</b>				<b>\$9.060,05</b>
24.001	Retiro de cielo raso falso modular	Planta única (sh)	26,75	\$2,10	\$56,18
24.002	Picado de paredes (para instalaciones)		21,12	\$1,60	\$33,79
24.003	Resane de paredes		21,12	\$2,50	\$52,80
24.004	Punto de iluminación (no incluye luminaria)		7,00	\$10,50	\$73,50
24.005	Suministro e instalación de gypsum en cielo raso		26,75	\$18,40	\$492,20
24.006	Pintura látex para cielo raso		26,75	\$3,48	\$93,09
24.007	Lámpara (ODF FLAT RECTANG BLANCO 18W 6000K)		7,00	\$8,66	\$60,62
24.008	Tira led rgb 5050 según detalle (incluye instalación)		16,00	\$5,55	\$88,80
24.009	Punto de interruptor (sencillo o doble) incluye placa		7,00	\$15,15	\$106,05
24.01	Pared doble hueca de yeso cartón (grosor 6ml) para sistema de calefacción		54,91	\$21,85	\$1.199,78
24.011	Pared de cerámica KERAMIKOS 12RATW	lavandería	21,94	\$20,09	\$440,77
24.012	Recubrimiento de pared (madera pino) 4 ml		12,60	\$30,50	\$384,30
24.013	Piso de vinilo SPC (textura madera)		26,75	\$21,90	\$585,83
24.014	Puerta tamborada de mdf lacada textura de pino (incluye cerradura) 0,90x,2,1		2,00	\$280,00	\$560,00
24.015	Mobiliario 1 (casillero de mdf 6ml) según detalle		2,00	\$168,00	\$336,00
24.016	Mobiliario 2 (sofá de mdf 6ml) según detalle		2,00	\$62,15	\$124,30
24.017	Mobiliario 3 (escritorio de mdf textura blanca y pino) según detalle		3,00	\$344,50	\$1.033,50
24.018	Mobiliario 4 (cama de dos plazas) según detalle		3,00	\$298,90	\$896,70
24.019	Desagüe PVC 110mm		2,00	\$28,50	\$57,00
24.02	Desagüe PVC 50mm		3,00	\$16,50	\$49,50
24.021	Desagüe PVC 75mm		1,00	\$24,50	\$24,50
24.022	Tubería de PVC sanitaria 110mm		3,28	\$15,60	\$51,17
24.023	Tubería de PVC sanitaria 50mm		6,23	\$9,80	\$61,05
24.024	Tubería de PVC sanitaria 75mm		2,00	\$12,75	\$25,50
24.025	Sifón de PVC 75mm		1,00	\$8,50	\$8,50
24.026	Punto de agua de PVC roscable 1/2 pulg.		2,00	\$19,50	\$39,00
24.027	Punto de agua de PVC roscable 1 pulg.		3,00	\$25,10	\$75,30
24.028	Cámara de aire de PVC roscable 1 pulg.		1,00	\$10,88	\$10,88
24.029	Tubería de PVC roscable 1 pulg.		12,00	\$11,28	\$135,36
24.03	Válvula de compuerta de 1 pulg.		2,00	\$34,30	\$68,60
24.031	Válvula de compuerta de 1/2 pulg.		3,00	\$23,00	\$69,00
24.032	Inodoro fluxómetro		1,00	\$305,00	\$305,00
24.033	Válvula de cierre automático (para lavamanos)		1,00	\$102,10	\$102,10
24.034	Dispensador de papel higiénico	global	1,00	\$19,50	\$19,50
24.035	Dispensador de jabón		1,00	\$24,50	\$24,50
24.036	Espéjo de 4mm con marco de madera		5,33	\$45,80	\$244,11
24.037	Mesón de granito (según detalle)		5,33	\$165,22	\$880,62
24.038	Rejilla de pisos 3 pulg.		1,00	\$6,90	\$6,90
24.039	Piso de porcelanato		4,16	\$32,24	\$134,12
24.04	Barrederas de porcelanato		8,44	\$5,88	\$49,63

RUBRO	DESCRIPCION	UBICACION	CANTIDAD	P. UNITARIO	P. TOTAL
<b>25</b>	<b>Cuarto triple 4 incluido baño</b>				<b>\$9.060,05</b>
25.001	Retiro de cielo raso falso modular	Planta única (sh)	26,75	\$2,10	\$56,18
25.002	Picado de paredes (para instalaciones)		21,12	\$1,60	\$33,79
25.003	Resane de paredes		21,12	\$2,50	\$52,80
25.004	Punto de iluminación (no incluye luminaria)		7,00	\$10,50	\$73,50
25.005	Suministro e instalación de gypsum en cielo raso		26,75	\$18,40	\$492,20
25.006	Pintura látex para cielo raso		26,75	\$3,48	\$93,09
25.007	Lámpara (ODF FLAT RECTANG BLANCO 18W 6000K)		7,00	\$8,66	\$60,62
25.008	Tira led rgb 5050 según detalle (incluye instalación)		16,00	\$5,55	\$88,80
25.009	Punto de interruptor (sencillo o doble) incluye placa		7,00	\$15,15	\$106,05
25.01	Pared doble hueca de yeso cartón (grosor 6ml) para sistema de calefacción		54,91	\$21,85	\$1.199,78
25.011	Pared de cerámica KERAMIKOS 12RATW	lavandería	21,94	\$20,09	\$440,77
25.012	Recubrimiento de pared (madera pino) 4 ml		12,60	\$30,50	\$384,30
25.013	Piso de vinilo SPC (textura madera)		26,75	\$21,90	\$585,83
25.014	Puerta tamborada de mdf lacada textura de pino (incluye cerradura) 0,90x,2,1		2,00	\$280,00	\$560,00
25.015	Mobiliario 1 (casillero de mdf 6ml) según detalle		2,00	\$168,00	\$336,00
25.016	Mobiliario 2 (sofá de mdf 6ml) según detalle		2,00	\$62,15	\$124,30
25.017	Mobiliario 3 (escritorio de mdf textura blanca y pino) según detalle		3,00	\$344,50	\$1.033,50
25.018	Mobiliario 4 (cama de dos plazas) según detalle		3,00	\$298,90	\$896,70
25.019	Desagüe PVC 110mm		2,00	\$28,50	\$57,00
25.02	Desagüe PVC 50mm		3,00	\$16,50	\$49,50
25.021	Desagüe PVC 75mm		1,00	\$24,50	\$24,50
25.022	Tubería de PVC sanitaria 110mm		3,28	\$15,60	\$51,17
25.023	Tubería de PVC sanitaria 50mm		6,23	\$9,80	\$61,05
25.024	Tubería de PVC sanitaria 75mm		2,00	\$12,75	\$25,50
25.025	Sifón de PVC 75mm		1,00	\$8,50	\$8,50
25.026	Punto de agua de PVC roscable 1/2 pulg.		2,00	\$19,50	\$39,00
25.027	Punto de agua de PVC roscable 1 pulg.		3,00	\$25,10	\$75,30
25.028	Cámara de aire de PVC roscable 1 pulg.		1,00	\$10,88	\$10,88
25.029	Tubería de PVC roscable 1 pulg.		12,00	\$11,28	\$135,36
25.03	Válvula de compuerta de 1 pulg.		2,00	\$34,30	\$68,60
25.031	Válvula de compuerta de 1/2 pulg.		3,00	\$23,00	\$69,00
25.032	Inodoro fluxómetro		1,00	\$305,00	\$305,00
25.033	Válvula de cierre automático (para lavamanos)		1,00	\$102,10	\$102,10
25.034	Dispensador de papel higiénico	global	1,00	\$19,50	\$19,50
25.035	Dispensador de jabón		1,00	\$24,50	\$24,50
25.036	Espéjo de 4mm con marco de madera		5,33	\$45,80	\$244,11
25.037	Mesón de granito (según detalle)		5,33	\$165,22	\$880,62
25.038	Rejilla de pisos 3 pulg.		1,00	\$6,90	\$6,90
25.039	Piso de porcelanato		4,16	\$32,24	\$134,12
25.04	Barrederas de porcelanato		8,44	\$5,88	\$49,63

RUBRO	DESCRIPCION	UBICACION	CANTIDAD	P. UNITARIO	P. TOTAL
<b>26</b>	<b>Cuarto triple 5 incluido baño</b>				<b>\$9.060,05</b>
26.001	Retiro de cielo raso falso modular	Planta única (sh)	26,75	\$2,10	\$56,18
26.002	Picado de paredes (para instalaciones)		21,12	\$1,60	\$33,79
26.003	Resane de paredes		21,12	\$2,50	\$52,80
26.004	Punto de iluminación (no incluye luminaria)		7,00	\$10,50	\$73,50
26.005	Suministro e instalación de gypsum en cielo raso		26,75	\$18,40	\$492,20
26.006	Pintura látex para cielo raso		26,75	\$3,48	\$93,09
26.007	Lámpara (ODF FLAT RECTANG BLANCO 18W 6000K)		7,00	\$8,66	\$60,62
26.008	Tira led rgb 5050 según detalle (incluye instalación)		16,00	\$5,55	\$88,80
26.009	Punto de interruptor (sencillo o doble) incluye placa		7,00	\$15,15	\$106,05
26.01	Pared doble hueca de yeso cartón (grosor 6ml) para sistema de calefacción		54,91	\$21,85	\$1.199,78
26.011	Pared de cerámica KERAMIKOS 12RATW	lavandería	21,94	\$20,09	\$440,77
26.012	Recubrimiento de pared (madera pino) 4 ml		12,60	\$30,50	\$384,30
26.013	Piso de vinilo SPC (textura madera)		26,75	\$21,90	\$585,83
26.014	Puerta tamborada de mdf lacada textura de pino (incluye cerradura) 0,90x,2,1		2,00	\$280,00	\$560,00
26.015	Mobiliario 1 (casillero de mdf 6ml) según detalle		2,00	\$168,00	\$336,00
26.016	Mobiliario 2 (sofá de mdf 6ml) según detalle		2,00	\$62,15	\$124,30
26.017	Mobiliario 3 (escritorio de mdf textura blanca y pino) según detalle		3,00	\$344,50	\$1.033,50
26.018	Mobiliario 4 (cama de dos plazas) según detalle		3,00	\$298,90	\$896,70
26.019	Desagüe PVC 110mm		2,00	\$28,50	\$57,00
26.02	Desagüe PVC 50mm		3,00	\$16,50	\$49,50
26.021	Desagüe PVC 75mm		1,00	\$24,50	\$24,50
26.022	Tubería de PVC sanitaria 110mm		3,28	\$15,60	\$51,17
26.023	Tubería de PVC sanitaria 50mm		6,23	\$9,80	\$61,05
26.024	Tubería de PVC sanitaria 75mm		2,00	\$12,75	\$25,50
26.025	Sifón de PVC 75mm		1,00	\$8,50	\$8,50
26.026	Punto de agua de PVC roscable 1/2 pulg.		2,00	\$19,50	\$39,00
26.027	Punto de agua de PVC roscable 1 pulg.		3,00	\$25,10	\$75,30
26.028	Cámara de aire de PVC roscable 1 pulg.		1,00	\$10,88	\$10,88
26.029	Tubería de PVC roscable 1 pulg.		12,00	\$11,28	\$135,36
26.03	Válvula de compuerta de 1 pulg.		2,00	\$34,30	\$68,60
26.031	Válvula de compuerta de 1/2 pulg.		3,00	\$23,00	\$69,00
26.032	Inodoro fluxómetro		1,00	\$305,00	\$305,00
26.033	Válvula de cierre automático (para lavamanos)		1,00	\$102,10	\$102,10
26.034	Dispensador de papel higiénico	global	1,00	\$19,50	\$19,50
26.035	Dispensador de jabón		1,00	\$24,50	\$24,50
26.036	Espéjo de 4mm con marco de madera		5,33	\$45,80	\$244,11
26.037	Mesón de granito (según detalle)		5,33	\$165,22	\$880,62
26.038	Rejilla de pisos 3 pulg.		1,00	\$6,90	\$6,90
26.039	Piso de porcelanato		4,16	\$32,24	\$134,12
26.04	Barrederas de porcelanato		8,44	\$5,88	\$49,63

RUBRO	DESCRIPCION	UBICACION	CANTIDAD	P. UNITARIO	P. TOTAL
<b>27</b>	<b>Cuarto triple 6 incluido baño</b>				<b>\$9.060,05</b>
27.001	Retiro de cielo raso falso modular	Planta única (sh)	26,75	\$2,10	\$56,18
27.002	Picado de paredes (para instalaciones)		21,12	\$1,60	\$33,79
27.003	Resane de paredes		21,12	\$2,50	\$52,80
27.004	Punto de iluminación (no incluye luminaria)		7,00	\$10,50	\$73,50
27.005	Suministro e instalación de gypsum en cielo raso		26,75	\$18,40	\$492,20
27.006	Pintura látex para cielo raso		26,75	\$3,48	\$93,09
27.007	Lámpara (ODF FLAT RECTANG BLANCO 18W 6000K)		7,00	\$8,66	\$60,62
27.008	Tira led rgb 5050 según detalle (incluye instalación)		16,00	\$5,55	\$88,80
27.009	Punto de interruptor (sencillo o doble) incluye placa		7,00	\$15,15	\$106,05
27.01	Pared doble hueca de yeso cartón (grosor 6ml) para sistema de calefacción		54,91	\$21,85	\$1.199,78
27.011	Pared de cerámica KERAMIKOS 12RATW	lavandería	21,94	\$20,09	\$440,77
27.012	Recubrimiento de pared (madera pino) 4 ml		12,60	\$30,50	\$384,30
27.013	Piso de vinilo SPC (textura madera)		26,75	\$21,90	\$585,83
27.014	Puerta tamborada de mdf lacada textura de pino (incluye cerradura) 0,90x,2,1		2,00	\$280,00	\$560,00
27.015	Mobiliario 1 (casillero de mdf 6ml) según detalle		2,00	\$168,00	\$336,00
27.016	Mobiliario 2 (sofá de mdf 6ml) según detalle		2,00	\$62,15	\$124,30
27.017	Mobiliario 3 (escritorio de mdf textura blanca y pino) según detalle		3,00	\$344,50	\$1.033,50
27.018	Mobiliario 4 (cama de dos plazas) según detalle		3,00	\$298,90	\$896,70
27.019	Desagüe PVC 110mm		2,00	\$28,50	\$57,00
27.02	Desagüe PVC 50mm		3,00	\$16,50	\$49,50
27.021	Desagüe PVC 75mm		1,00	\$24,50	\$24,50
27.022	Tubería de PVC sanitaria 110mm		3,28	\$15,60	\$51,17
27.023	Tubería de PVC sanitaria 50mm		6,23	\$9,80	\$61,05
27.024	Tubería de PVC sanitaria 75mm		2,00	\$12,75	\$25,50
27.025	Sifón de PVC 75mm		1,00	\$8,50	\$8,50
27.026	Punto de agua de PVC roscable 1/2 pulg.		2,00	\$19,50	\$39,00
27.027	Punto de agua de PVC roscable 1 pulg.		3,00	\$25,10	\$75,30
27.028	Cámara de aire de PVC roscable 1 pulg.		1,00	\$10,88	\$10,88
27.029	Tubería de PVC roscable 1 pulg.		12,00	\$11,28	\$135,36
27.03	Válvula de compuerta de 1 pulg.		2,00	\$34,30	\$68,60
27.031	Válvula de compuerta de 1/2 pulg.		3,00	\$23,00	\$69,00
27.032	Inodoro fluxómetro		1,00	\$305,00	\$305,00
27.033	Válvula de cierre automático (para lavamanos)		1,00	\$102,10	\$102,10
27.034	Dispensador de papel higiénico	global	1,00	\$19,50	\$19,50
27.035	Dispensador de jabón		1,00	\$24,50	\$24,50
27.036	Espéjo de 4mm con marco de madera		5,33	\$45,80	\$244,11
27.037	Mesón de granito (según detalle)		5,33	\$165,22	\$880,62
27.038	Rejilla de pisos 3 pulg.		1,00	\$6,90	\$6,90
27.039	Piso de porcelanato		4,16	\$32,24	\$134,12
27.04	Barrederas de porcelanato		8,44	\$5,88	\$49,63

RUBRO	DESCRIPCION	UBICACION	CANTIDAD	P. UNITARIO	P. TOTAL
<b>28</b>	<b>Cuarto triple 7 incluido baño</b>				<b>\$9.060,05</b>
28.001	Retiro de cielo raso falso modular	Planta única (sh)	26,75	\$2,10	\$56,18
28.002	Picado de paredes (para instalaciones)		21,12	\$1,60	\$33,79
28.003	Resane de paredes		21,12	\$2,50	\$52,80
28.004	Punto de iluminación (no incluye luminaria)		7,00	\$10,50	\$73,50
28.005	Suministro e instalación de gypsum en cielo raso		26,75	\$18,40	\$492,20
28.006	Pintura látex para cielo raso		26,75	\$3,48	\$93,09
28.007	Lámpara (ODF FLAT RECTANG BLANCO 18W 6000K)		7,00	\$8,66	\$60,62
28.008	Tira led rgb 5050 según detalle (incluye instalación)		16,00	\$5,55	\$88,80
28.009	Punto de interruptor (sencillo o doble) incluye placa		7,00	\$15,15	\$106,05
28.01	Pared doble hueca de yeso cartón (grosor 6ml) para sistema de calefacción		54,91	\$21,85	\$1.199,78
28.011	Pared de cerámica KERAMIKOS 12RATW	lavandería	21,94	\$20,09	\$440,77
28.012	Recubrimiento de pared (madera pino) 4 ml		12,60	\$30,50	\$384,30
28.013	Piso de vinilo SPC (textura madera)		26,75	\$21,90	\$585,83
28.014	Puerta tamborada de mdf lacada textura de pino (incluye cerradura) 0,90x,2,1		2,00	\$280,00	\$560,00
28.015	Mobiliario 1 (casillero de mdf 6ml) según detalle		2,00	\$168,00	\$336,00
28.016	Mobiliario 2 (sofá de mdf 6ml) según detalle		2,00	\$62,15	\$124,30
28.017	Mobiliario 3 (escritorio de mdf textura blanca y pino) según detalle		3,00	\$344,50	\$1.033,50
28.018	Mobiliario 4 (cama de dos plazas) según detalle		3,00	\$298,90	\$896,70
28.019	Desagüe PVC 110mm		2,00	\$28,50	\$57,00
28.02	Desagüe PVC 50mm		3,00	\$16,50	\$49,50
28.021	Desagüe PVC 75mm		1,00	\$24,50	\$24,50
28.022	Tubería de PVC sanitaria 110mm		3,28	\$15,60	\$51,17
28.023	Tubería de PVC sanitaria 50mm		6,23	\$9,80	\$61,05
28.024	Tubería de PVC sanitaria 75mm		2,00	\$12,75	\$25,50
28.025	Sifón de PVC 75mm		1,00	\$8,50	\$8,50
28.026	Punto de agua de PVC roscable 1/2 pulg.		2,00	\$19,50	\$39,00
28.027	Punto de agua de PVC roscable 1 pulg.		3,00	\$25,10	\$75,30
28.028	Cámara de aire de PVC roscable 1 pulg.		1,00	\$10,88	\$10,88
28.029	Tubería de PVC roscable 1 pulg.		12,00	\$11,28	\$135,36
28.03	Válvula de compuerta de 1 pulg.		2,00	\$34,30	\$68,60
28.031	Válvula de compuerta de 1/2 pulg.		3,00	\$23,00	\$69,00
28.032	Inodoro fluxómetro		1,00	\$305,00	\$305,00
28.033	Válvula de cierre automático (para lavamanos)		1,00	\$102,10	\$102,10
28.034	Dispensador de papel higiénico	global	1,00	\$19,50	\$19,50
28.035	Dispensador de jabón		1,00	\$24,50	\$24,50
28.036	Espéjo de 4mm con marco de madera		5,33	\$45,80	\$244,11
28.037	Mesón de granito (según detalle)		5,33	\$165,22	\$880,62
28.038	Rejilla de pisos 3 pulg.		1,00	\$6,90	\$6,90
28.039	Piso de porcelanato		4,16	\$32,24	\$134,12
28.04	Barrederas de porcelanato		8,44	\$5,88	\$49,63

RUBRO	DESCRIPCION	UBICACION	CANTIDAD	P. UNITARIO	P. TOTAL
<b>29</b>	<b>Cuarto triple 8 incluido baño</b>				<b>\$9.060,05</b>
29.001	Retiro de cielo raso falso modular	Planta única (sh)	26,75	\$2,10	\$56,18
29.002	Picado de paredes (para instalaciones)		21,12	\$1,60	\$33,79
29.003	Resane de paredes		21,12	\$2,50	\$52,80
29.004	Punto de iluminación (no incluye luminaria)		7,00	\$10,50	\$73,50
29.005	Suministro e instalación de gypsum en cielo raso		26,75	\$18,40	\$492,20
29.006	Pintura látex para cielo raso		26,75	\$3,48	\$93,09
29.007	Lámpara (ODF FLAT RECTANG BLANCO 18W 6000K)		7,00	\$8,66	\$60,62
29.008	Tira led rgb 5050 según detalle (incluye instalación)		16,00	\$5,55	\$88,80
29.009	Punto de interruptor (sencillo o doble) incluye placa		7,00	\$15,15	\$106,05
29.01	Pared doble hueca de yeso cartón (grosor 6ml) para sistema de calefacción		54,91	\$21,85	\$1.199,78
29.011	Pared de cerámica KERAMIKOS 12RATW	lavandería	21,94	\$20,09	\$440,77
29.012	Recubrimiento de pared (madera pino) 4 ml		12,60	\$30,50	\$384,30
29.013	Piso de vinilo SPC (textura madera)		26,75	\$21,90	\$585,83
29.014	Puerta tamborada de mdf lacada textura de pino (incluye cerradura) 0,90x,2,1		2,00	\$280,00	\$560,00
29.015	Mobiliario 1 (casillero de mdf 6ml) según detalle		2,00	\$168,00	\$336,00
29.016	Mobiliario 2 (sofá de mdf 6ml) según detalle		2,00	\$62,15	\$124,30
29.017	Mobiliario 3 (escritorio de mdf textura blanca y pino) según detalle		3,00	\$344,50	\$1.033,50
29.018	Mobiliario 4 (cama de dos plazas) según detalle		3,00	\$298,90	\$896,70
29.019	Desagüe PVC 110mm		2,00	\$28,50	\$57,00
29.02	Desagüe PVC 50mm		3,00	\$16,50	\$49,50
29.021	Desagüe PVC 75mm		1,00	\$24,50	\$24,50
29.022	Tubería de PVC sanitaria 110mm		3,28	\$15,60	\$51,17
29.023	Tubería de PVC sanitaria 50mm		6,23	\$9,80	\$61,05
29.024	Tubería de PVC sanitaria 75mm		2,00	\$12,75	\$25,50
29.025	Sifón de PVC 75mm		1,00	\$8,50	\$8,50
29.026	Punto de agua de PVC roscable 1/2 pulg.		2,00	\$19,50	\$39,00
29.027	Punto de agua de PVC roscable 1 pulg.		3,00	\$25,10	\$75,30
29.028	Cámara de aire de PVC roscable 1 pulg.		1,00	\$10,88	\$10,88
29.029	Tubería de PVC roscable 1 pulg.		12,00	\$11,28	\$135,36
29.03	Válvula de compuerta de 1 pulg.		2,00	\$34,30	\$68,60
29.031	Válvula de compuerta de 1/2 pulg.		3,00	\$23,00	\$69,00
29.032	Inodoro fluxómetro		1,00	\$305,00	\$305,00
29.033	Válvula de cierre automático (para lavamanos)		1,00	\$102,10	\$102,10
29.034	Dispensador de papel higiénico	global	1,00	\$19,50	\$19,50
29.035	Dispensador de jabón		1,00	\$24,50	\$24,50
29.036	Espéjo de 4mm con marco de madera		5,33	\$45,80	\$244,11
29.037	Mesón de granito (según detalle)		5,33	\$165,22	\$880,62
29.038	Rejilla de pisos 3 pulg.		1,00	\$6,90	\$6,90
29.039	Piso de porcelanato		4,16	\$32,24	\$134,12
29.04	Barrederas de porcelanato		8,44	\$5,88	\$49,63

RUBRO	DESCRIPCION	UBICACION	CANTIDAD	P. UNITARIO	P. TOTAL
30	<b>Cuarto triple 9 incluido baño</b>				\$9.060,05
30.001	Retiro de cielo raso falso modular	Planta única (sh)	26,75	\$2,10	\$56,18
30.002	Picado de paredes (para instalaciones)		21,12	\$1,60	\$33,79
30.003	Resane de paredes		21,12	\$2,50	\$52,80
30.004	Punto de iluminación (no incluye luminaria)		7,00	\$10,50	\$73,50
30.005	Suministro e instalación de gypsum en cielo raso		26,75	\$18,40	\$492,20
30.006	Pintura látex para cielo raso		26,75	\$3,48	\$93,09
30.007	Lámpara (ODF FLAT RECTANG BLANCO 18W 6000K)		7,00	\$8,66	\$60,62
30.008	Tira led rgb 5050 según detalle (incluye instalación)		16,00	\$5,55	\$88,80
30.009	Punto de interruptor (sencillo o doble) incluye placa		7,00	\$15,15	\$106,05
30.01	Pared doble hueca de yeso cartón (grosor 6ml) para sistema de calefacción		54,91	\$21,85	\$1.199,78
30.011	Pared de cerámica KERAMIKOS 12RATW	lavandería	21,94	\$20,09	\$440,77
30.012	Recubrimiento de pared (madera pino) 4 ml		12,60	\$30,50	\$384,30
30.013	Piso de vinilo SPC (textura madera)		26,75	\$21,90	\$585,83
30.014	Puerta tamborada de mdf lacada textura de pino (incluye cerradura) 0,90x,2,1		2,00	\$280,00	\$560,00
30.015	Mobiliario 1 (casillero de mdf 6ml) según detalle		2,00	\$168,00	\$336,00
30.016	Mobiliario 2 (sofá de mdf 6ml) según detalle		2,00	\$62,15	\$124,30
30.017	Mobiliario 3 (escritorio de mdf textura blanca y pino) según detalle		3,00	\$344,50	\$1.033,50
30.018	Mobiliario 4 (cama de dos plazas) según detalle		3,00	\$298,90	\$896,70
30.019	Desagüe PVC 110mm		2,00	\$28,50	\$57,00
30.02	Desagüe PVC 50mm		3,00	\$16,50	\$49,50
30.021	Desagüe PVC 75mm		1,00	\$24,50	\$24,50
30.022	Tubería de PVC sanitaria 110mm		3,28	\$15,60	\$51,17
30.023	Tubería de PVC sanitaria 50mm		6,23	\$9,80	\$61,05
30.024	Tubería de PVC sanitaria 75mm		2,00	\$12,75	\$25,50
30.025	Sifón de PVC 75mm		1,00	\$8,50	\$8,50
30.026	Punto de agua de PVC roscable 1/2 pulg.		2,00	\$19,50	\$39,00
30.027	Punto de agua de PVC roscable 1 pulg.		3,00	\$25,10	\$75,30
30.028	Cámara de aire de PVC roscable 1 pulg.		1,00	\$10,88	\$10,88
30.029	Tubería de PVC roscable 1 pulg.		12,00	\$11,28	\$135,36
30.03	Válvula de compuerta de 1 pulg.		2,00	\$34,30	\$68,60
30.031	Válvula de compuerta de 1/2 pulg.		3,00	\$23,00	\$69,00
30.032	Inodoro fluxómetro		1,00	\$305,00	\$305,00
30.033	Válvula de cierre automático (para lavamanos)		1,00	\$102,10	\$102,10
30.034	Dispensador de papel higiénico	global	1,00	\$19,50	\$19,50
30.035	Dispensador de jabón		1,00	\$24,50	\$24,50
30.036	Espejo de 4mm con marco de madera		5,33	\$45,80	\$244,11
30.037	Mesón de granito (según detalle)		5,33	\$165,22	\$880,62
30.038	Rejilla de pisos 3 pulg.		1,00	\$6,90	\$6,90
30.039	Piso de porcelanato		4,16	\$32,24	\$134,12
30.04	Barrederas de porcelanato		8,44	\$5,88	\$49,63

RUBRO	DESCRIPCION	UBICACION	CANTIDAD	P. UNITARIO	P. TOTAL
31	<b>Cuarto triple 10 incluido baño</b>				\$9.060,05
31.001	Retiro de cielo raso falso modular	Planta única (sh)	26,75	\$2,10	\$56,18
31.002	Picado de paredes (para instalaciones)		21,12	\$1,60	\$33,79
31.003	Resane de paredes		21,12	\$2,50	\$52,80
31.004	Punto de iluminación (no incluye luminaria)		7,00	\$10,50	\$73,50
31.005	Suministro e instalación de gypsum en cielo raso		26,75	\$18,40	\$492,20
31.006	Pintura látex para cielo raso		26,75	\$3,48	\$93,09
31.007	Lámpara (ODF FLAT RECTANG BLANCO 18W 6000K)		7,00	\$8,66	\$60,62
31.008	Tira led rgb 5050 según detalle (incluye instalación)		16,00	\$5,55	\$88,80
31.009	Punto de interruptor (sencillo o doble) incluye placa		7,00	\$15,15	\$106,05
31.01	Pared doble hueca de yeso cartón (grosor 6ml) para sistema de calefacción		54,91	\$21,85	\$1.199,78
31.011	Pared de cerámica KERAMIKOS 12RATW	lavandería	21,94	\$20,09	\$440,77
31.012	Recubrimiento de pared (madera pino) 4 ml		12,60	\$30,50	\$384,30
31.013	Piso de vinilo SPC (textura madera)		26,75	\$21,90	\$585,83
31.014	Puerta tamborada de mdf lacada textura de pino (incluye cerradura) 0,90x,2,1		2,00	\$280,00	\$560,00
31.015	Mobiliario 1 (casillero de mdf 6ml) según detalle		2,00	\$168,00	\$336,00
31.016	Mobiliario 2 (sofá de mdf 6ml) según detalle		2,00	\$62,15	\$124,30
31.017	Mobiliario 3 (escritorio de mdf textura blanca y pino) según detalle		3,00	\$344,50	\$1.033,50
31.018	Mobiliario 4 (cama de dos plazas) según detalle		3,00	\$298,90	\$896,70
31.019	Desagüe PVC 110mm		2,00	\$28,50	\$57,00
31.02	Desagüe PVC 50mm		3,00	\$16,50	\$49,50
31.021	Desagüe PVC 75mm		1,00	\$24,50	\$24,50
31.022	Tubería de PVC sanitaria 110mm		3,28	\$15,60	\$51,17
31.023	Tubería de PVC sanitaria 50mm		6,23	\$9,80	\$61,05
31.024	Tubería de PVC sanitaria 75mm		2,00	\$12,75	\$25,50
31.025	Sifón de PVC 75mm		1,00	\$8,50	\$8,50
31.026	Punto de agua de PVC roscable 1/2 pulg.		2,00	\$19,50	\$39,00
31.027	Punto de agua de PVC roscable 1 pulg.		3,00	\$25,10	\$75,30
31.028	Cámara de aire de PVC roscable 1 pulg.		1,00	\$10,88	\$10,88
31.029	Tubería de PVC roscable 1 pulg.		12,00	\$11,28	\$135,36
31.03	Válvula de compuerta de 1 pulg.		2,00	\$34,30	\$68,60
31.031	Válvula de compuerta de 1/2 pulg.		3,00	\$23,00	\$69,00
31.032	Inodoro fluxómetro		1,00	\$305,00	\$305,00
31.033	Válvula de cierre automático (para lavamanos)		1,00	\$102,10	\$102,10
31.034	Dispensador de papel higiénico	global	1,00	\$19,50	\$19,50
31.035	Dispensador de jabón		1,00	\$24,50	\$24,50
31.036	Espejo de 4mm con marco de madera		5,33	\$45,80	\$244,11
31.037	Mesón de granito (según detalle)		5,33	\$165,22	\$880,62
31.038	Rejilla de pisos 3 pulg.		1,00	\$6,90	\$6,90
31.039	Piso de porcelanato		4,16	\$32,24	\$134,12
31.04	Barrederas de porcelanato		8,44	\$5,88	\$49,63

RUBRO	DESCRIPCION	UBICACION	CANTIDAD	P. UNITARIO	P. TOTAL
<b>32</b>	<b>Cuarto triple 11 incluido baño</b>				<b>\$9.060,05</b>
32.001	Retiro de cielo raso falso modular	Planta única (sh)	26,75	\$2,10	\$56,18
32.002	Picado de paredes (para instalaciones)		21,12	\$1,60	\$33,79
32.003	Resane de paredes		21,12	\$2,50	\$52,80
32.004	Punto de iluminación (no incluye luminaria)		7,00	\$10,50	\$73,50
32.005	Suministro e instalación de gypsum en cielo raso		26,75	\$18,40	\$492,20
32.006	Pintura látex para cielo raso		26,75	\$3,48	\$93,09
32.007	Lámpara (ODF FLAT RECTANG BLANCO 18W 6000K)		7,00	\$8,66	\$60,62
32.008	Tira led rgb 5050 según detalle (incluye instalación)		16,00	\$5,55	\$88,80
32.009	Punto de interruptor (sencillo o doble) incluye placa		7,00	\$15,15	\$106,05
32.01	Pared doble hueca de yeso cartón (grosor 6ml) para sistema de calefacción		54,91	\$21,85	\$1.199,78
32.011	Pared de cerámica KERAMIKOS 12RATW	lavandería	21,94	\$20,09	\$440,77
32.012	Recubrimiento de pared (madera pino) 4 ml		12,60	\$30,50	\$384,30
32.013	Piso de vinilo SPC (textura madera)		26,75	\$21,90	\$585,83
32.014	Puerta tamborada de mdf lacada textura de pino (incluye cerradura) 0,90x,2,1		2,00	\$280,00	\$560,00
32.015	Mobiliario 1 (casillero de mdf 6ml) según detalle		2,00	\$168,00	\$336,00
32.016	Mobiliario 2 (sofá de mdf 6ml) según detalle		2,00	\$62,15	\$124,30
32.017	Mobiliario 3 (escritorio de mdf textura blanca y pino) según detalle		3,00	\$344,50	\$1.033,50
32.018	Mobiliario 4 (cama de dos plazas) según detalle		3,00	\$298,90	\$896,70
32.019	Desagüe PVC 110mm		2,00	\$28,50	\$57,00
32.02	Desagüe PVC 50mm		3,00	\$16,50	\$49,50
32.021	Desagüe PVC 75mm		1,00	\$24,50	\$24,50
32.022	Tubería de PVC sanitaria 110mm		3,28	\$15,60	\$51,17
32.023	Tubería de PVC sanitaria 50mm		6,23	\$9,80	\$61,05
32.024	Tubería de PVC sanitaria 75mm		2,00	\$12,75	\$25,50
32.025	Sifón de PVC 75mm		1,00	\$8,50	\$8,50
32.026	Punto de agua de PVC roscable 1/2 pulg.		2,00	\$19,50	\$39,00
32.027	Punto de agua de PVC roscable 1 pulg.		3,00	\$25,10	\$75,30
32.028	Cámara de aire de PVC roscable 1 pulg.		1,00	\$10,88	\$10,88
32.029	Tubería de PVC roscable 1 pulg.		12,00	\$11,28	\$135,36
32.03	Válvula de compuerta de 1 pulg.		2,00	\$34,30	\$68,60
32.031	Válvula de compuerta de 1/2 pulg.		3,00	\$23,00	\$69,00
32.032	Inodoro fluxómetro		1,00	\$305,00	\$305,00
32.033	Válvula de cierre automático (para lavamanos)		1,00	\$102,10	\$102,10
32.034	Dispensador de papel higiénico	global	1,00	\$19,50	\$19,50
32.035	Dispensador de jabón		1,00	\$24,50	\$24,50
32.036	Espéjo de 4mm con marco de madera		5,33	\$45,80	\$244,11
32.037	Mesón de granito (según detalle)		5,33	\$165,22	\$880,62
32.038	Rejilla de pisos 3 pulg.		1,00	\$6,90	\$6,90
32.039	Piso de porcelanato		4,16	\$32,24	\$134,12
32.04	Barrederas de porcelanato		8,44	\$5,88	\$49,63

RUBRO	DESCRIPCION	UBICACION	CANTIDAD	P. UNITARIO	P. TOTAL
<b>33</b>	<b>Cuarto general 1 incluido baño</b>				<b>\$24.551,66</b>
33.001	Retiro de cielo raso falso modular	Planta única (sh)	144,81	\$2,10	\$304,10
33.002	Picado de paredes (para instalaciones)		54,60	\$1,60	\$87,36
33.003	Resane de paredes		54,60	\$2,50	\$136,50
33.004	Punto de iluminación (no incluye luminaria)		24,00	\$10,50	\$252,00
33.005	Suministro e instalación de gypsum en cielo raso		144,81	\$18,40	\$2.664,50
33.006	Pintura látex para cielo raso		144,81	\$3,48	\$503,94
33.007	Lámpara (ODF FLAT RECTANG BLANCO 18W 6000K)		24,00	\$8,66	\$207,84
33.008	Tira led rgb 5050 según detalle (incluye instalación)		38,00	\$5,55	\$210,90
33.009	Punto de interruptor (sencillo o doble) incluye placa		12,00	\$15,15	\$181,80
33.01	Pared doble hueca de yeso cartón (grosor 6ml) para sistema de calefacción		180,18	\$21,85	\$3.936,93
33.011	Pared de cerámica KERAMIKOS 12RATW	lavandería	55,90	\$20,09	\$1.123,03
33.012	Recubrimiento de pared (madera pino) 4 ml		38,80	\$30,50	\$1.183,40
33.013	Piso de vinilo SPC (textura madera)		144,81	\$21,90	\$3.171,34
33.014	Puerta tamborada de mdf lacada textura de pino (incluye cerradura) 0,90x,2,1		3,00	\$280,00	\$840,00
33.015	Mobiliario 1 (casillero de mdf 6ml) según detalle		1,00	\$168,00	\$168,00
33.016	Mobiliario 2 (sofá de mdf 6ml) según detalle		8,00	\$62,15	\$497,20
33.017	Mobiliario 3 (escritorio de mdf textura blanca y pino) según detalle		8,00	\$344,50	\$2.756,00
33.018	Mobiliario 4 (cama de una plaza) según detalle		5,00	\$145,65	\$728,25
33.019	Desagüe PVC 110mm		6,00	\$28,50	\$171,00
33.02	Desagüe PVC 50mm		4,00	\$16,50	\$66,00
33.021	Desagüe PVC 75mm		2,00	\$24,50	\$49,00
33.022	Tubería de PVC sanitaria 110mm		6,28	\$15,60	\$97,97
33.023	Tubería de PVC sanitaria 50mm		9,23	\$9,80	\$90,45
33.024	Tubería de PVC sanitaria 75mm		3,44	\$12,75	\$43,86
33.025	Sifón de PVC 75mm		4,00	\$8,50	\$34,00
33.026	Punto de agua de PVC roscable 1/2 pulg.		4,00	\$19,50	\$78,00
33.027	Punto de agua de PVC roscable 1 pulg.		6,00	\$25,10	\$150,60
33.028	Cámara de aire de PVC roscable 1 pulg.		1,00	\$10,88	\$10,88
33.029	Tubería de PVC roscable 1 pulg.		27,00	\$11,28	\$304,56
33.03	Separador de inodoros mdf 6ml		6,52	\$24,60	\$160,39
33.031	Válvula de compuerta de 1/2 pulg.		12,00	\$23,00	\$276,00
33.032	Inodoro fluxómetro		4,00	\$305,00	\$1.220,00
33.033	Válvula de cierre automático (para lavamanos)		4,00	\$102,10	\$408,40
33.034	Dispensador de papel higiénico	global	4,00	\$19,50	\$78,00
33.035	Dispensador de jabón		4,00	\$24,50	\$98,00
33.036	Espéjo de 4mm con marco de madera		6,33	\$45,80	\$289,91
33.037	Mesón de granito (según detalle)		6,33	\$165,22	\$1.045,84
33.038	Rejilla de pisos 3 pulg.		3,00	\$6,90	\$20,70
33.039	Piso de porcelanato		26,11	\$32,24	\$841,79
33.04	Barrederas de porcelanato		10,75	\$5,88	\$63,21

RUBRO	DESCRIPCION	UBICACION	CANTIDAD	P. UNITARIO	P. TOTAL
<b>34</b>	<b>Escritorios generales 1 y mobiliario de baño</b>				<b>\$19.648,82</b>
34.001	Retiro de cielo raso falso modular	Planta única (sh)	87,46	\$2,10	\$183,67
34.002	Picado de paredes (para instalaciones)		39,12	\$1,60	\$62,59
34.003	Resane de paredes		39,12	\$2,50	\$97,80
34.004	Punto de iluminación (no incluye luminaria)		26,00	\$10,50	\$273,00
34.005	Suministro e instalación de gypsum en cielo raso		87,46	\$18,40	\$1.609,26
34.006	Pintura látex para cielo raso		87,46	\$3,48	\$304,36
34.007	Lámpara (ODF FLAT RECTANG BLANCO 18W 6000K)		26,00	\$8,66	\$225,16
34.008	Tira led rgb 5050 según detalle (incluye instalación)		31,00	\$5,55	\$172,05
34.009	Punto de interruptor (sencillo o doble) incluye placa		10,00	\$15,15	\$151,50
34.01	Pared doble hueca de yeso cartón (grosor 6ml) para sistema de calefacción		160,10	\$21,85	\$3.498,19
34.011	Pared de cerámica KERAMIKOS 12RATW	lavandería	30,70	\$20,09	\$616,76
34.012	Recubrimiento de pared (madera pino) 4 ml		41,10	\$30,50	\$1.253,55
34.013	Piso de vinilo SPC (textura madera)		87,46	\$21,90	\$1.915,37
34.014	Puerta tamborada de mdf lacada textura de pino (incluye cerradura) 0,90x,2,1		2,00	\$280,00	\$560,00
34.016	Mobiliario 1 (sofá de mdf 6ml) según detalle		2,00	\$62,15	\$124,30
34.017	Mobiliario 2 (escritorio de mdf textura blanca y pino) según detalle		8,00	\$344,50	\$2.756,00
34.019	Desagüe PVC 110mm		8,00	\$28,50	\$228,00
34.02	Desagüe PVC 50mm		10,00	\$16,50	\$165,00
34.021	Desagüe PVC 75mm		1,00	\$24,50	\$24,50
34.022	Tubería de PVC sanitaria 110mm		16,28	\$15,60	\$253,97
34.023	Tubería de PVC sanitaria 50mm		10,23	\$9,80	\$100,25
34.024	Tubería de PVC sanitaria 75mm		5,24	\$12,75	\$66,81
34.025	Sifón de PVC 75mm		10,00	\$8,50	\$85,00
34.026	Punto de agua de PVC roscable 1/2 pulg.		10,00	\$19,50	\$195,00
34.027	Punto de agua de PVC roscable 1 pulg.		4,00	\$25,10	\$100,40
34.028	Cámara de aire de PVC roscable 1 pulg.		4,00	\$10,88	\$43,52
34.029	Tubería de PVC roscable 1 pulg.		31,00	\$11,28	\$349,68
34.03	Separador de inodoros mdf 6ml		6,52	\$24,60	\$160,39
34.031	Válvula de compuerta de 1/2 pulg.		12,00	\$23,00	\$276,00
34.032	Inodoro fluxómetro		4,00	\$305,00	\$1.220,00
34.033	Válvula de cierre automático (para lavamanos)		4,00	\$102,10	\$408,40
34.034	Dispensador de papel higiénico	global	4,00	\$19,50	\$78,00
34.035	Dispensador de jabón		4,00	\$24,50	\$98,00
34.036	Espejo de 4mm con marco de madera		4,34	\$45,80	\$198,77
34.037	Mesón de granito (según detalle)		4,34	\$165,22	\$717,05
34.038	Rejilla de pisos 3 pulg.		3,00	\$6,90	\$20,70
34.039	Piso de porcelanato		30,70	\$32,24	\$989,77
34.04	Barrederas de porcelanato		11,23	\$5,88	\$66,03

RUBRO	DESCRIPCION	UBICACION	CANTIDAD	P. UNITARIO	P. TOTAL
<b>35</b>	<b>Escritorios generales 2 y mobiliario para baño</b>				<b>\$16.554,72</b>
35.001	Retiro de cielo raso falso modular	Planta única (sh)	85,25	\$2,10	\$179,03
35.002	Picado de paredes (para instalaciones)		38,84	\$1,60	\$62,14
35.003	Resane de paredes		38,84	\$2,50	\$97,10
35.004	Punto de iluminación (no incluye luminaria)		21,00	\$10,50	\$220,50
35.005	Suministro e instalación de gypsum en cielo raso		85,25	\$18,40	\$1.568,60
35.006	Pintura látex para cielo raso		85,25	\$3,48	\$296,67
35.007	Lámpara (ODF FLAT RECTANG BLANCO 18W 6000K)		21,00	\$8,66	\$181,86
35.008	Tira led rgb 5050 según detalle (incluye instalación)		27,00	\$5,55	\$149,85
35.009	Punto de interruptor (sencillo o doble) incluye placa		8,00	\$15,15	\$121,20
35.01	Pared doble hueca de yeso cartón (grosor 6ml) para sistema de calefacción		111,38	\$21,85	\$2.433,65
35.011	Pared de cerámica KERAMIKOS 12RATW	lavandería	46,64	\$20,09	\$937,00
35.012	Recubrimiento de pared (madera pino) 4 ml		31,90	\$30,50	\$972,95
35.013	Piso de vinilo SPC (textura madera)		85,25	\$21,90	\$1.866,98
35.014	Puerta tamborada de mdf lacada textura de pino (incluye cerradura) 0,90x,2,1		2,00	\$280,00	\$560,00
35.015	Mobiliario 1 (casillero mdf 6ml pino) según detalle		1,00	\$62,15	\$62,15
35.016	Mobiliario 2 (escritorio de mdf textura blanca y pino) según detalle		9,00	\$344,50	\$3.100,50
35.017	Desagüe PVC 110mm		3,00	\$28,50	\$85,50
35.018	Desagüe PVC 50mm		3,00	\$16,50	\$49,50
35.019	Desagüe PVC 75mm		1,00	\$24,50	\$24,50
35.02	Tubería de PVC sanitaria 110mm		10,28	\$15,60	\$160,37
35.021	Tubería de PVC sanitaria 50mm		8,67	\$9,80	\$84,97
35.022	Tubería de PVC sanitaria 75mm		3,94	\$12,75	\$50,24
35.023	Sifón de PVC 75mm		3,00	\$8,50	\$25,50
35.024	Punto de agua de PVC roscable 1/2 pulg.		3,00	\$19,50	\$58,50
35.025	Punto de agua de PVC roscable 1 pulg.		3,00	\$25,10	\$75,30
35.026	Cámara de aire de PVC roscable 1 pulg.		1,00	\$10,88	\$10,88
35.027	Tubería de PVC roscable 1 pulg.		30,10	\$11,28	\$339,53
35.028	Separador de inodoros mdf 6ml		5,52	\$24,60	\$135,79
35.029	Válvula de compuerta de 1/2 pulg.		6,00	\$23,00	\$138,00
35.03	Inodoro fluxómetro		3,00	\$305,00	\$915,00
35.031	Válvula de cierre automático (para lavamanos)		3,00	\$102,10	\$306,30
35.032	Dispensador de papel higiénico	global	3,00	\$19,50	\$58,50
35.033	Dispensador de jabón		3,00	\$24,50	\$73,50
35.034	Espejo de 4mm con marco de madera		2,94	\$45,80	\$134,65
35.035	Mesón de granito (según detalle)		2,94	\$165,22	\$485,75
35.036	Rejilla de pisos 3 pulg.		1,00	\$6,90	\$6,90
35.037	Piso de porcelanato		14,66	\$32,24	\$472,64
35.038	Barrederas de porcelanato		8,97	\$5,88	\$52,74

RUBRO	DESCRIPCION	UBICACION	CANTIDAD	P. UNITARIO	P. TOTAL
<b>36</b>	<b>Baño de gimnasio</b>				<b>\$5.868,74</b>
36.001	Desagüe PVC 110mm		5,00	\$28,50	\$142,50
36.002	Desagüe PVC 50mm		6,00	\$16,50	\$99,00
36.003	Desagüe PVC 75mm W		1,00	\$24,50	\$24,50
36.004	Tubería de PVC sanitaria 110mm		12,28	\$15,60	\$191,57
36.005	Tubería de PVC sanitaria 50mm		6,76	\$9,80	\$66,25
36.006	Tubería de PVC sanitaria 75mm		2,44	\$12,75	\$31,11
36.007	Sifón de PVC 75mm		6,00	\$8,50	\$51,00
36.008	Punto de agua de PVC roscable 1/2 pulg. T		3,00	\$19,50	\$58,50
36.009	Punto de agua de PVC roscable 1 pulg.		6,00	\$25,10	\$150,60
36.01	Cámara de aire de PVC roscable 1 pulg.		1,00	\$10,88	\$10,88
36.011	Tubería de PVC roscable 1 pulg.		23,10	\$11,28	\$260,57
36.012	Separador de inodoros mdf 6ml		6,10	\$24,60	\$150,06
36.013	Válvula de compuerta de 1/2 pulg.		11,00	\$23,00	\$253,00
36.014	Inodoro fluxómetro		5,00	\$305,00	\$1.525,00
36.015	Válvula de cierre automático (para lavamanos)		6,00	\$102,10	\$612,60
36.016	Dispensador de papel higiénico	global	6,00	\$19,50	\$117,00
36.017	Dispensador de jabón		6,00	\$24,50	\$147,00
36.018	Espejo de 4mm con marco de madera		5,40	\$45,80	\$247,32
36.019	Mesón de granito (según detalle)		5,40	\$165,22	\$892,19
36.02	Rejilla de pisos 3 pulg.		1,00	\$6,90	\$6,90
36.021	Piso de porcelanato		23,85	\$32,24	\$768,92
36.022	Barrederas de porcelanato		10,59	\$5,88	\$62,27