

DISEÑO

DE UN SISTEMA GRÁFICO BASADO EN ELEMENTOS

IDENTITARIOS ECUATORIANOS

Y APLICADOS EN INDUMENTARIA DEPORTIVA
TRABAJO DE GRADUACIÓN PREVIO A LA OBTENCIÓN DE TÍTULO DE

DISEÑADORA GRÁFICO

AUTOR: FRANCISCO RAMÍREZ TORRES

TUTORA: LCDA. ANNA TRIPALDI

AUTOR: FRANCISCO RAMÍREZ TORRES

DIRECTORA DE TESIS: LCDA. ANNA TAIPALDI

FOTOGRAFÍAS E ILUSTRACIONES: REALIZADAS POR EL AUTOR, EXCEPTO AQUELLAS QUE SE ENCUENTRAN CON SU CITA RESPECTIVA.

DISEÑO Y DIAGRAMACIÓN: AUTOR

IMPRESIÓN: SELFPAIN IMPRENTA DIGITAL

JULIO 2016 - CUENCA · ECUADOR



DISEÑO 
DE UN SISTEMA GRÁFICO BASADO EN ELEMENTOS
IDENTITARIOS ECUATORIANOS
Y APLICADOS EN INDUMENTARIA DEPORTIVA





ALMA DEL ECUADOR

DEDICADO A DIOS, A MIS PADRES, A MIS HERMANAS, A TODA MI FAMILIA, A TODOS MIS AMIGOS, A LOS DEPORTISTAS ECUATORIANOS Y A MI ECUADOR

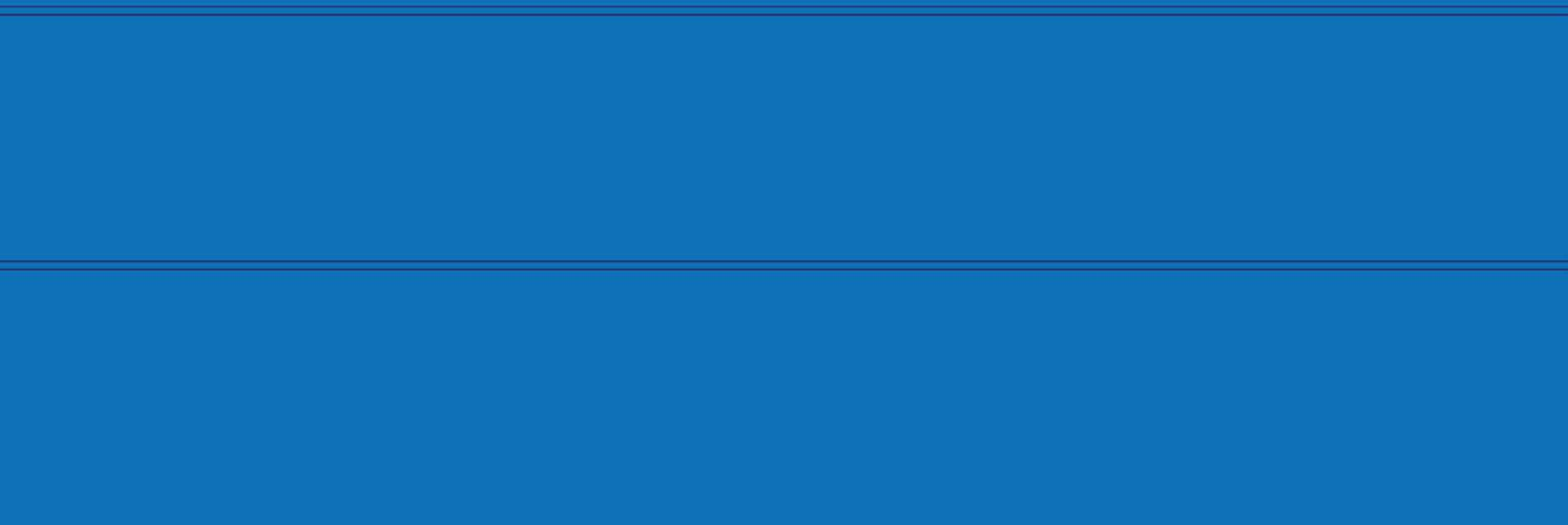

9

A

DIOS · MARÍA MADRE GUARDIANA DE LA FE · TODO EL CIELO
JUAN ANDRÉS · MARÍA PAOLA · MARÍA JOSÉ · ANA ISABEL
MIS BISABUELOS LEONCIO Y BETTY · MIS ABUELOS GASTÓN Y ANITA · GERMÁN Y PIEDAD
MIS TÍOS · CARLOS JULIÁN · MÓNICA · RAFAEL · VÍCTOR · MARÍA PAULA · JUAN CARLOS · ANAMARY · PABLIN · VERO
RAFA · TONY · VICKY · EMI · JUAN DAVID · PABLITO · ANA MARÍA · ANAMARY · NICO · JUANDI · TERRE · DANI · TITI
TODOS MIS PROFES · ANNA · KYAN · ROBERTO · RAFA · JUAN · DIEGO · TOA · YUCEF
TODOS MIS COMPAS · PANCHO · CRISTI · DANICA · SIMÓN · MEZI · ANGEE · ALEJO · EMI
MIS AMIGOS · LOS HIPÓCRITAS · CHINI · DANI · DAVICHO · DAVID · ALEJO · MAIS · MILDA · ALFREDO · PASTOR · ANNA · Aseo Diseño · LOTUS
LA VIDA · EL DISEÑO · EL ARTE · LA MÚSICA · EL INDIE ROCK · EL DEPORTE · LA FACULTAD DE DISEÑO · LA UDA · MI QUERIDA CUENCA · MI AMADO ECUADOR

GRACIAS
TOTALES

10

RESUMEN

Existe una notoria falta de elementos de identidad gráfica en la indumentaria que utilizan los deportistas ecuatorianos, tanto en las selecciones de fútbol como las utilizadas por las delegaciones del Comité Olímpico Ecuatoriano, COE, tampoco hay una sistematización en las prendas de los deportistas, estos aspectos no contribuyen a crear un sentido de pertenencia nacional ni en los deportistas ni en los fanáticos.

Tomando como base la estética de la gráfica precolombina Jama Coaque y tomando como posicionamiento a las teorías de la identidad, la semiótica, la morfología, se propone un sistema gráfico contemporáneo cuya estética y sistematización en la aplicación, buscan un crecimiento del sentido de pertenencia en los deportistas y espectadores ecuatorianos.

Designing a Graphic System Based on Ecuadorian Identity Elements Applied in Sportswear

There is notorious lack of graphic identity elements in the kind of sportswear Ecuadorian athletes wear, especially the sportswear of the national soccer teams and the sportswear the delegations that the *Comité Olímpico Ecuatoriano, COE*, wear. Also, there is lack of systematization in sportswear, which does not contribute to the creation of a sense of national belonging in both athletes and fans.

By taking *Jama Coaque's* pre-Columbian graphic aesthetics as a starting point and aligning it with the theories of identity, semiotics, and morphology, this work proposes the creation of a contemporary graphic system whose aesthetics and systematization, when applied, search for the increase of a sense of belonging of both Ecuadorian athletes and spectators.

Key words:

1. sport
2. uniform
3. identity
4. representation
5. belonging
6. culture
7. semiotics
8. Ecuador
9. systematization

65545 RAMÍREZ TORRES FRANCISCO JAVIER



Translated by,

Rafael Argudo

A blue ink signature of Rafael Argudo, written in a cursive style.



12

CONTENIDO

DEDICATORIA	7
AGRADECIMIENTO	9
RESUMEN	10
INTRODUCCIÓN	14
OBJETIVOS Y ALCANCES	16
CAPÍTULO 1 · DIAGNÓSTICO	18
MARCO TEÓRICO	20
IDENTIDAD	21
SEMIÓTICA	28
COMUNICACIÓN VISUAL	32
MORFOLOGÍA	38
TRABAJO DE CAMPO	42
HOMÓLOGOS	54
CAPÍTULO 2 · PROGRAMACIÓN	62
DEFINICIÓN DEL TARGET	64
PARTIDOS DE DISEÑO	67
CAPÍTULO 3 · CONCRECIÓN	72
IDEACIÓN	74
BOCETACIÓN	84
DISEÑO FINAL	104
APLICACIÓN	168
VALIDACIÓN	198
CONCLUSIONES Y RECOMENDACIONES	214
BIBLIOGRAFÍA	215
ÍNDICE DE IMÁGENES	216
ANEXOS	217

14

INTRODUCCIÓN



El deporte se ha caracterizado a través de la historia de la humanidad por no solo cumplir su objetivo inicial que engloba el disfrute y la competición; sino porque también llega a ser una actividad que trasciende del escenario deportivo convirtiendo a los deportistas y espectadores en generadores de epopeyas que juntos producen, entre otras cosas, emociones fuertes como el sentimiento de identificación (Mendoza, 2008)

Un sondeo hecho a algunos deportistas élite del Ecuador y a un grupo de espectadores de actividades deportivas, demostró que la ausencia de elementos de identidad gráfica y la falta de una sistematización en la indumentaria que utilizan los deportistas ecuatorianos no contribuyen a crear un sentido de pertenencia nacional ni en los deportistas ni en los fanáticos.

Por lo tanto, este proyecto busca resolver esta problemática posicionándose en su capítulo inicial en las teorías de la identidad, la semiótica y la morfología para pasar a un segundo capítulo de programación donde se define el target, los partidos de diseño y el plan de negocios. En el tercer y último capítulo, se pasa por un proceso de ideación, bocetación y concreción dando como resultado un sistema gráfico cuya estética y sistematización en la aplicación buscan un crecimiento del sentido de pertenencia en los deportistas ecuatorianos y fanáticos quienes después de validar el mismo contribuyen a sacar conclusiones y recomendaciones finales.

16

OBJETIVOS Y ALCANCES



Objetivo general:

- Ayudar a potencializar el crecimiento del sentido de pertenencia y de identidad en los ecuatorianos mediante la creación de un sistema gráfico presente en la indumentaria de los deportistas nacionales.

Objetivos específicos:

1. Diseñar elementos gráficos basados en la identidad ecuatoriana.
2. Generar un sistema gráfico para la aplicación de los elementos diseñados en indumentaria deportiva

Alcances:

- Al finalizar este proyecto se presentará un sistema gráfico basado en elementos identitarios del Ecuador con aplicación del mismo a una muestra representativa de indumentaria deportiva. Estas muestras se presentarán a manera de prototipo e incluirán diversas disciplinas deportivas adscritas a los deportes olímpicos.



CAPÍTULO

1



19

DIAGNÓSTICO

1.1.- MARCO TEÓRICO

1.1.1.- IDENTIDAD

1.1.1.1.- IDENTIDAD SOCIAL

1.1.1.2.- IDENTIDAD COLECTIVA

1.1.1.3.- IDENTIDAD CULTURAL

1.1.1.4.- IDENTIDAD ÉTNICA

1.1.1.5.- IDENTIDAD DEPORTIVA

IDENTIDAD

IMG-1



Cuando la identidad no puede construirse en la base, a través de la participación popular, se construye en la cúpula, a base de la imposición de mitos, héroes y líderes. La característica de estas identidades vagas y frágiles es la adscripción del individuo al grupo por medio de la mimesis, la repetición (el eslogan), los ritos, el líder que da su nombre a la multitud anónima convertida en masa (Paris en Mercado y Hernández, 2010 : 239).

Giménez en el año 2000 estableció que la identidad no es más que la representación que tienen los agentes (individuos o grupos) de su posición (distintiva) en el espacio social y de su relación con otros agentes, individuos o grupos que ocupan la misma posición o posiciones diferenciadas en el mismo espacio (Giménez en Mercado y Hernández, 2010 : 234) siendo la concepción del "espacio" cuestionada en la actualidad gracias al fenómeno de la globalización y el surgimiento de una aldea global de la cual todos somos parte.

Para Asael Mercado y Alejandrina Hernández (2010) el fenómeno conocido como globalización ha revolucionado la manera en la que vivimos en la actualidad gracias a la apertura de las fronteras que nos dividen geográficamente con otros países dando como resultado el desarrollo de nuevas identidades globales y por otro lado la lucha por la reivindicación de lo propio por parte de ciertos grupos que se resisten a abandonar su cultura. Frente a este fenómeno surge una gran necesidad de fortalecer la identidad entendiendo a ésta como el conjunto de propiedades y atributos característicos de un grupo que permiten al individuo generar un sentido de pertenencia hacia un grupo reconociéndose como parte del mismo estableciendo diferencias con los miembros de otros grupos. Esta búsqueda de identidad surge cuando el individuo entra en un proceso de autoreflexión desembocando en el autoconocimiento y surge cuando el mismo se pregunta: ¿Quién soy?. (Mercado y Hernández, 2010 : 230)

IDENTIDAD SOCIAL

La primera distinción es realizada por los propios actores que forman el grupo y que se vuelven conscientes de la característica en común que poseen y los define como miembros de ese grupo; y la segunda distinción es la identidad de un grupo social desde fuera; es decir, la identidad de ese grupo es sostenida únicamente por quien la enuncia y consiste en la identificación de una característica en común que comparten los actores que forman ese grupo (Chihu en Mercado y Hernández, 2010 : 233).

Esta rama de la identidad se genera mediante un proceso social en el cual el individuo se define así mismo a través de una inclusión en una categoría rescatando la importancia del comportamiento intergrupalo, intragrupal e interpersonal determinado por las relaciones personales con otros individuos. Henry Tajfel concibe a la identidad social como el vínculo psicológico que une a la persona con su grupo (Tajfel en Mercado y Hernández, 2010 : 232) y establece que para que esto es necesario que el individuo posea las siguientes características:

1. Percibir que pertenece al grupo
2. Ser consciente de que por pertenecer a ese grupo, se le asigna un calificativo positivo o negativo.
3. Sentir cierto afecto derivado de la conciencia de pertenecer a un grupo (Chihu en Mercado y Hernández, 2010 : 232).

Las experiencias de relaciones de una persona con otros individuos de grupos diferentes fortalecen el sentido de pertenencia al grupo suyo. Para esto el individuo forma parte de un proceso de categorización en donde ordena el entorno a través de categorías o estereotipos que son creencias compartidas por un grupo con respecto a otro. (Aguirre en Mercado y Hernández, 2010 : 233)

Podríamos así establecer que la fuente de identificación del individuo es el grupo propio. Así mismo Tajfel (1981) concluye estableciendo que la identidad social se integra de tres componentes los cuales son:

- **Cognitivos:** Los conocimientos que tienen los sujetos sobre el grupo al cual se adscriben.
- **Evaluativos:** Los juicios que los individuos emiten sobre el grupo
- **Afectivos:** Los sentimientos que les provoca pertenecer a determinado grupo. (Tajfel en Mercado y Hernández, 2010 : 234)

Tomando las palabras de Giménez podemos concluir con este apartado de identidad social diciendo que la identidad emerge y se reafirma en la medida en la que se confronta con otras identidades en el proceso de interacción social. (Giménez en Mercado y Hernández, 2010 : 234)

IMG - 2



IDENTIDAD COLECTIVA

"...es la autopercepción de un nosotros relativamente homogéneo en contraposición con los 'otros', con base en atributos o rasgos distintivos, subjetivamente seleccionados y valorizados, que a la vez funcionan como símbolos que delimitan el espacio de la 'mismidad identitaria'" (Arteaga en Mercado y Hernández, 2010 : 240).

La adscripción de identidad colectiva en la actualidad dejó de ser resultado de la imposición y pasó a ser la consecuencia de la elección por parte de los individuos. En este apartado trataremos cómo se da el proceso de elección de la persona y qué hace que los sujetos se identifiquen más con un grupo que con otro.

La identidad colectiva se presenta en forma cada vez más abstracta y universal (Habermas en Mercado y Hernández, 2010 : 236) y en las sociedades modernas los sujetos han decidido no solamente pertenecer a un grupo sino ha optado por ser parte de una gran diversidad de grupos que están abiertos a incluirlo. Este proceso de elección depende de la edad del individuo y al nivel de rechazo o aceptación que el mismo tenga con el grupo al que pertenece en ese momento.

Mercado y Hernández (2010) establecen que existe un proceso de socialización primaria y secundaria en donde la construcción de la identidad colectiva se encuentra en total relación con ambas. Especialmente se relaciona más con la secundaria ya que se desarrolla en función del contexto social. Berger, citado por Mercado y Hernández (2010), propone las siguientes definiciones a los procesos de socialización:

- **Proceso de socialización primaria:** Se desarrolla durante la niñez y los primeros años de la adolescencia donde el aprendizaje se desarrolla en el interior de grupos culturalmente homogéneos como la familia, la iglesia, los amigos.
- **Proceso de socialización secundaria:** Se desarrolla en la adolescencia como un proceso de aprendizaje culturalmente heterogéneo en donde los individuos pueden cambiar de un grupo a otro sin mayor dificultad eligiendo aquello que más les conviene según sus expectativas y deseos.

Asael Mercado y Alejandrina Hernández (2010) comparan los conceptos de identidad colectiva concebidos por Catalina Arteaga y Andrés Piqueras concluyendo así este apartado definiendo cuatro aspectos fundamentales de la identidad colectiva:

1. La identidad colectiva es una construcción subjetiva de los propios sujetos.
2. Es expresada con el término "nosotros" para diferenciarse de los "otros".
3. Los rasgos o elementos culturales seleccionados por la propia colectividad son el punto de partida para dicha construcción subjetiva.
4. Estos últimos constituyen su cultura, de ahí que algunos autores, especialmente del campo de la antropología prefieran hablar de identidad cultural (Aguirre y Giménez en Mercado y Hernández, 2010 : 240).

IDENTIDAD CULTURAL

"...es el conjunto de repertorios culturales interiorizados (representaciones, valores, símbolos), a través de los cuales los actores sociales (individuales o colectivos) demarcan sus fronteras y se distinguen de los demás en una situación determinada, todo ello dentro de un espacio históricamente específico y socialmente estructurado." (Giménez en Mercado y Hernández, 2010: 243)

Para definir este apartado Mercado y Hernández (2010) nos invitan a partir de la premisa fundamental de que no existe sociedad sin cultura siendo necesaria para la formación de una sociedad la formación de su cultura. Esta es el resultado del proceso de constitución del grupo.

Consideraremos a la cultura como un sistema de creencias, valores, normas, símbolos y prácticas colectivas aprendidas y compartidas por los miembros de una colectividad (Mercado y Hernández, 2010) y a la identidad cultural como una construcción compleja basada en dos procesos: la autoadscripción y la heteroadscripción.

La identidad cultural no está compuesta por los rasgos culturales de un grupo, en realidad está compuesta por referentes identitarios que sirven de base para que los individuos sean los constructores de su identidad cultural.

- **Referentes identitarios:** Por referentes identitarios tenemos a los siguientes elementos culturales propios de un grupo: etnohistoria, creencias, valores y normas, lengua, productos materiales, prácticas colectivas.

Situándonos en el contexto en el cual se desarrolla la problemática de este proyecto podemos decir que el deporte puede ser considerado como un ritual. Los rituales son entendidos como "actos pautados, repetitivos, que cohesionan y vertebran al grupo, de cuya ejecución se derivan los actos de eficacia simbólica" (Aguirre en Mercado y Hernández, 2010 : 245). Dentro de estas expresiones de vida colectiva y comunitaria entran sin duda las prácticas deportivas.

IMG - 3

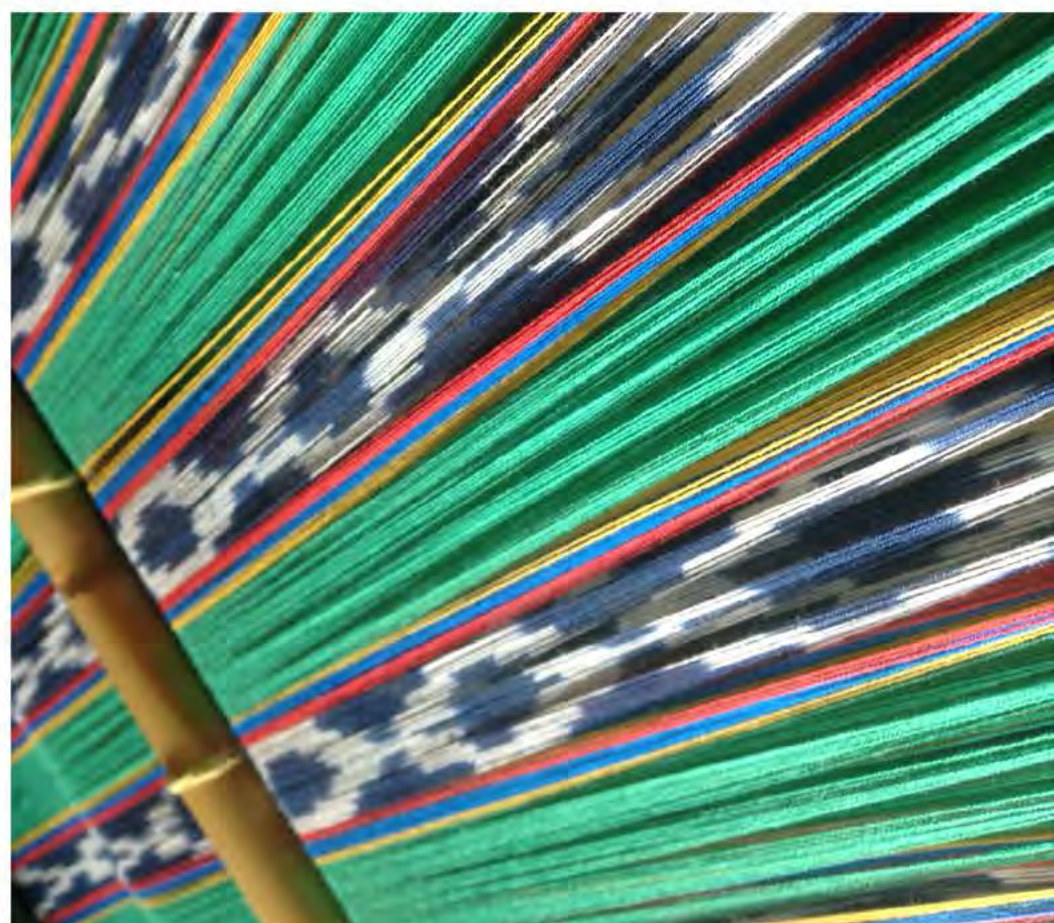

IDENTIDAD ÉTNICA

Mercado y Hernández (2010) nos dicen que para entender el tema de la identidad visto desde la perspectiva de la antropología es necesario exponer la relación del concepto de etnia al concepto de etnicidad. Dicho esto tenemos:

IMG - 4



- **Etnia:** En un principio el término etnos era utilizado por los griegos para referirse a una multitud de personas o animales que podían representar una amenaza de invasión. El término cambió para referirse a los amenazados y ya no a los amenazadores cuando los otomanos tomaron dominio sobre Grecia. Los griegos pasaron a ser esclavos y también a ser denominados como los étnicos. Es por esto que el término étnico quiere decir "lo propio" de un lugar específico. La identidad se encuentra en directa relación con los componentes de la etnia que son: raza, lenguaje y cultura. (Mercado y Hernández, 2010 : 242)

En la antropología se denomina étnica a una sociedad que *"en gran medida se autopropetúa biológicamente, comparte valores culturales fundamentales, realizados con unidad manifiesta en formas culturales, integra un campo de comunicación e interacción, cuenta con unos miembros que se identifican a sí mismos y son identificados por otros y que constituyen una categoría distinguible en otras categorías del mismo orden"* (Barth en Mercado y Hernández, 2010 : 242).

- **Etnicidad:** Ya que la identidad étnica hace referencia a los rasgos culturales pertenecientes a un grupo, el concepto de identidad relacionado con la etnicidad hace alusión a los rasgos culturales que sirven a los individuos pertenecientes a varios grupos para autodefinirse. De esta manera llegamos a la conclusión de que la etnicidad supone que la identidad se construye por la autoadscripción de los miembros al grupo y por la heteroadscripción de los miembros cuando reconocen al grupo desde fuera. (Mercado y Hernández, 2010 : 243)

Como conclusión a este apartado tenemos que:

"la etnia es una cualidad de identificación cultural cuasi-física; en cambio la etnicidad es una cualidad de identificación cultural-psico-sociológica, de autoadscripción-heteroadscripción, hasta el punto de que al pertenecer un individuo a varios grupos tiene varias culturas, eso sí, asimétricas y mutantes" (Aguirre en Mercado y Hernández, 2010: 242)

IDENTIDAD DEPORTIVA

“Al estar conformado por un tejido donde participan diversos actores (atletas, entrenadores, dirigentes, periodistas, y un incontable número de fanáticos) el deporte se convierte en un reducto prolífico para creación de identidad; entendida la misma como el cultivo de pertenencia a un grupo, en simultaneidad bio-psico-socio-cultural” (Montero, 2000)

Según la definición de la RAE (2014), deporte es cualquier actividad física practicada como juego o competición estando sujeta a un entrenamiento previo y a la regulación basada en reglas o normas; pero es mucho más que eso.

El deporte es, como afirma Wullian Mendoza (2008), una práctica social compleja con gran potencial aglutinador que se convierte en una fuente legítima de producción de identidad tanto grupal, local y nacional gracias a la capacidad que posee para fomentar la unión y solidaridad entre los participantes directos del hecho. Además es un escenario adecuado para que los seres humanos se reúnan con fines específicos, dando como resultado la agrupación de los individuos como grupo competidor y grupo espectador siendo los objetivos comunes entre estas masas sociales lo que los une.

Si bien el objetivo es el disfrute o el competir, Mendoza (2008) nos dice que el deporte es una actividad que trasciende del escenario deportivo, ya que en la actualidad es poco probable que el ser humano sea participante activo de asuntos trascendentales, las prácticas deportivas se convierten en las nuevas generadoras de epopeyas produciendo el sentimiento de identificación, un “nosotros”, como grupo contra los rivales en un ámbito local, nacional o internacional. Este sentimiento de identificación está conformado por componentes como la cohesión, la solidaridad, la unión, etc., todos ellos sinónimos del proceso de construcción de la identidad. Debido al declive de los enfrentamientos bélicos o políticos, el nacionalismo o el etnocentrismo son sentimientos que son puestos a prueba en las prácticas deportivas que se van convirtiendo en un espacio para su manifestación.

Tomando las palabras de Henríquez (1991), el deporte debido a su alto contenido simbólico se convierte en una fuente de emoción agradable y real. Mendoza (2008) también recalca que el deporte brinda vías de participación al público para satisfacer necesidades o disposiciones de carácter psicosocial como:

IMG - 5



IMG - 6



- **Cognitivas:** Como las imágenes deportivas que circulan por los medios de comunicación convirtiéndose en una representación de la realidad.
- **Afectivas:** Que se producen gracias a la provocación de excitación y emoción de los grupos partícipes directos del evento.
- **Integrativas:** Las que posibilita la filiación como grupo de los participantes del hecho.
- **Escapistas:** Dan facilidad a la recreación de cierta libertad para drenar emociones contenidas.

Mendoza (2008) por último establece que el prestigio deportivo puede contribuir al fomento de la identidad nacional ya que es una práctica social que se concibe como propia de cada cultura siendo parte de la construcción de la identidad cultural que es una resultante de procesos abiertos de intercambio cultural evidenciados a través de la historia. El deporte también puede ser entendido como un producto capitalista ya que se ha incorporado de manera satisfactoria como un tipo de representación que define los rasgos de cada cultura. Así la práctica deportiva se desarrolla bajo los mismos esquemas de una sociedad productora y reproductora, inclusive en las sociedades más ortodoxas como en el caso de Cuba.

El Ecuador es un país futbolero gracias a la cantidad de seguidores que tienen los diferentes equipos que juegan este deporte a nivel interno en los campeonatos nacionales de primera y segunda categoría representando a sus respectivas ciudades de origen. Internacionalmente los ecuatorianos somos representados por estos mismos clubes en copas continentales como la Copa Libertadores de América o la Copa Sudamericana además de participar con la selección nacional en certámenes internacionales como las Eliminatorias de la CONMEBOL o la Copa Mundial de la FIFA.

Si bien no hay como negar la popularidad del fútbol en nuestro país este proyecto trata de ampliar el enfoque deportivo centrándonos en la posible participación del Ecuador en los veintiocho deportes (treinta y ocho disciplinas) de los Juegos Olímpicos de Verano buscando establecer un vínculo entre los espectadores y los competidores aglutinándonos como grupo formado por individuos orientados a un mismo fin.

1.1.2- SEMIÓTICA

- 1.1.2.1.- ¿QUÉ ES LA SEMIÓTICA?
- 1.1.2.2.- LA SEMIÓTICA EN EL DISEÑO
- 1.1.2.3.- LA INDUMENTARIA DEPORTIVA
COMO OBJETO-SIGNO

¿QUÉ ES LA SEMIÓTICA?

IMG - 7



Juan Manuel López responde a esta pregunta en la entrevista titulada “Semiótica y diseño” hecha por el maestro cubano-mexicano Félix Beltrán y la define como la ciencia que estudia los procesos y los sistemas de significación. López menciona a Saussure quien apunta que la semiótica se utiliza para referirse al análisis y evaluación de un sistema de signos no lingüísticos como los pictogramas utilizados en los sistemas de señalización. (Saussure en Beltrán a López, 2014)

En el libro *Morfogénesis del Objeto en Uso*, se afirma que la semiótica es una técnica (disciplina) de investigación que explica de manera bastante exacta cómo funcionan la comunicación y la significación (Eco en Sánchez, 2009 : 144). Sánchez también establece que la semiótica es la ciencia que estudia al signo de manera integral y sistémica en relación con otros signos definiendo al signo en sí como cualquier cosa que evoca o representa algo. (Sánchez, 2009 : 144)

LA SEMIÓTICA EN EL DISEÑO

No existe producto de diseño que no posea la finalidad de informar o transmitir algo. Esto hace que el diseño sea una parte fundamental del mundo de la comunicación que es a su vez por excelencia el mundo de los signos y por lo tanto el mundo de la semiótica. El diseñador por lo tanto está llamado a dominar a las funciones, las sintaxis, los significados y las prácticas de los signos.

Los productos de diseño surgen a partir de las necesidades culturales siendo la cultura, como afirma Eco, un sistema de signos. El conocer estos signos es conocer a la sociedad de donde son producidos y le permite al ser humano el comunicarse con su sociedad manifestando su concepción del universo mediante el diseño. (Beltrán a López, 2014)

IMG - 8



LA INDUMENTARIA DEPORTIVA COMO OBJETO-SIGNO

IMG - 9



Para este proyecto es necesario entender a la indumentaria deportiva como un objeto-signo que se comportará como código, portador, vehículo y mediador del mensaje siendo en esencia una significación significativa; esta es la proyección semiótica del objeto y la capacidad que tiene la forma de transmitir sus significados o valores sin necesidad de contar con la presencia de su creador.

El objeto-signo es el resultado de la relación entre significado, significante y referente. El significado es el mensaje estructurado significativamente, el significante son todos y cada uno de los recursos formales como la estructura morfológica que son utilizados para representar ese mensaje, y el referente es el resultado final de la codificación entre significado y significante, es decir el objeto como tal. (Sánchez, 2009 : 145)

1.1.3- COMUNICACIÓN VISUAL

1.1.3.1.- REDISEÑO

1.1.3.2.- SISTEMATIZACIÓN

1.1.3.3.- TIPOLOGÍA ESTÉTICA DEL DISEÑO GRÁFICO

REDISEÑO

“El diseñador debe adoptar su mejor posición zen y no sólo sugerir el cambio porque el cambio es considerado como bueno; el diseñador debe estar seguro que el cambio es bueno” (Fishel, 2000 : 11)

Es necesario entender a este proyecto como un trabajo de rediseño tomando en cuenta que se desarrollará una idea mejorada basada en los puntos fuertes y débiles de trabajos actuales o anteriores. En la introducción de su libro Rediseño de la imagen corporativa, Catharine Fishel (2000) establece que el diseñador debe tener en presente las siguientes posibles consecuencias emocionales:

- ¿Tiene la identidad antigua valores que deben ser preservados?
- ¿Habrá desconfianza entre los usuarios y el producto?
- ¿Se pondrán a la defensiva cuando se les presente algo nuevo?
- ¿Cuánto riesgo está dispuesto a aceptar nuestro cliente?

Una respuesta errónea a cualquiera de estas interrogantes puede causar el fracaso de todo el proyecto de rediseño. Existen un sinnúmero de razones para rediseñar una imagen y pueden ser clasificadas en las categorías genéricas que son explicadas por Fishel (2000) y que se exponen a continuación:

1. **Reubicar:** Cuando se busca mejorar la posición de la imagen del producto de diseño con ligeros y hábiles ajustes. La necesidad de reubicarse no necesariamente implica que el producto de diseño esté en una lucha por sobrevivir. (pág. 9)
2. **Modernizar:** Cuando el producto de diseño se encuentra en la necesidad de una imagen más actual para no perder terreno frente a la competencia. Si bien existe la posibilidad de modernizarse mediante el regreso a una imagen retro, un diseño modernizado le da a la imagen del producto aspecto más nuevo, un diseño más práctico y una estética que llega al usuario final. (pág. 9)
3. **Gestionar el cambio:** Cuando se percibe la llegada de un cambio inminente, independientemente si este es bueno o malo, la imagen del producto de diseño deberá adaptarse al cambio si no quiere pasar a ser irrelevante para el contexto en el que se desarrolla. (pág. 11)
4. **Promover el crecimiento:** Cuando se busca promover táctica y energicamente el crecimiento de un producto de diseño a través de una nueva imagen. (pág. 11)
5. **Volver a empezar:** Cuando se toma en cuenta a la imagen antigua y se decide si puede/debe ser reutilizada o no. En ocasiones el volver a empezar con una imagen completamente nueva para el producto de diseño puede ser la mejor opción. (Fishel, 2000 : 11)

En el caso particular de este proyecto, se toma la afirmación de Fishel en donde establece que una identidad rediseñada debe ser el reflejo del nuevo yo interior del producto de diseño. (Fishel, 2000 : 9-11)

IMG · 10



SISTEMATIZACIÓN

"Un sistema es más que una simple suma de partes, son las partes, sus funciones individuales y sus relaciones intrínsecas" (Gerstner en Giacobbe, 2013)

Los sistemas visuales en el diseño gráfico operan en muchos niveles y están integrados tanto en los productos como en los procesos de diseño. Un sistema de diseño gráfico actúa como una estructura unificadora en donde su uso puede construir asociaciones tanto visuales como conceptuales centradas en el significado. Por consecuencia, una construcción visual inteligente adquiere vida propia y puede llevar a una invención infinita a medida que se exploren su forma y sus variaciones. (Lenz y Perrottet, 2012 : 146)

Según Giacobbe (2013) los sistemas de diseño gráfico se pueden analizar desde los siguientes ejes:

Complejidad

- **Alta:** Sistemas constituidos por constantes y variables que se comportan de manera compleja. Sus partes son a su vez subsistemas como por ejemplo un sistema de identidad, sistema de señalética.
- **Baja:** Sistemas con constantes y variables de baja complejidad, sus partes no son subsistemas. Estos por ejemplo pueden ser una familia tipográfica, una serie de afiches.

Estrategia:

- **Formales:** Sistemas que logran coherencia por medio del uso de la forma, el color, la textura. La percepción del sistema como tal está ligada a las decisiones formales que se han tomado para su concepción. Como algunos ejemplos tenemos a el uso de cromática, decisión de materiales, operatorias formales.
- **Conceptuales:** Sistemas en donde la integridad de los mismos reside en el concepto que une a las partes, como ejemplo tenemos a la cadena televisiva Mtv en donde su imagen puede cambiar de forma, color, texturas o técnicas pero el concepto que une a todas siempre permanecerá intacto.
- **Mixtos:** Sistemas que se apoyan tanto en la forma como en el concepto que está detrás de las partes.

Flexibilidad:

- **Cerrados:** Sistemas que no aceptan la incorporación de nuevas piezas.
- **Abiertos:** Sistemas que son flexibles y soportan la inclusión de nuevas partes.

Por último Giacobbe (2013) establece que los sistemas están ordenados bajo una secuencia lógica y son un conjunto de piezas que se articulan con la finalidad de comunicar un mensaje, estas piezas o partes individualmente deben responder a un objetivo y a su vez al objetivo total del sistema. Dentro de un buen sistema no sobran ni faltan piezas evitando ser repetitivo o predecible, para así mantener el interés del receptor o usuario en el mismo.



IMG - 11

TIPOLOGÍA ESTÉTICA DEL DISEÑO GRÁFICO

IMG - 12

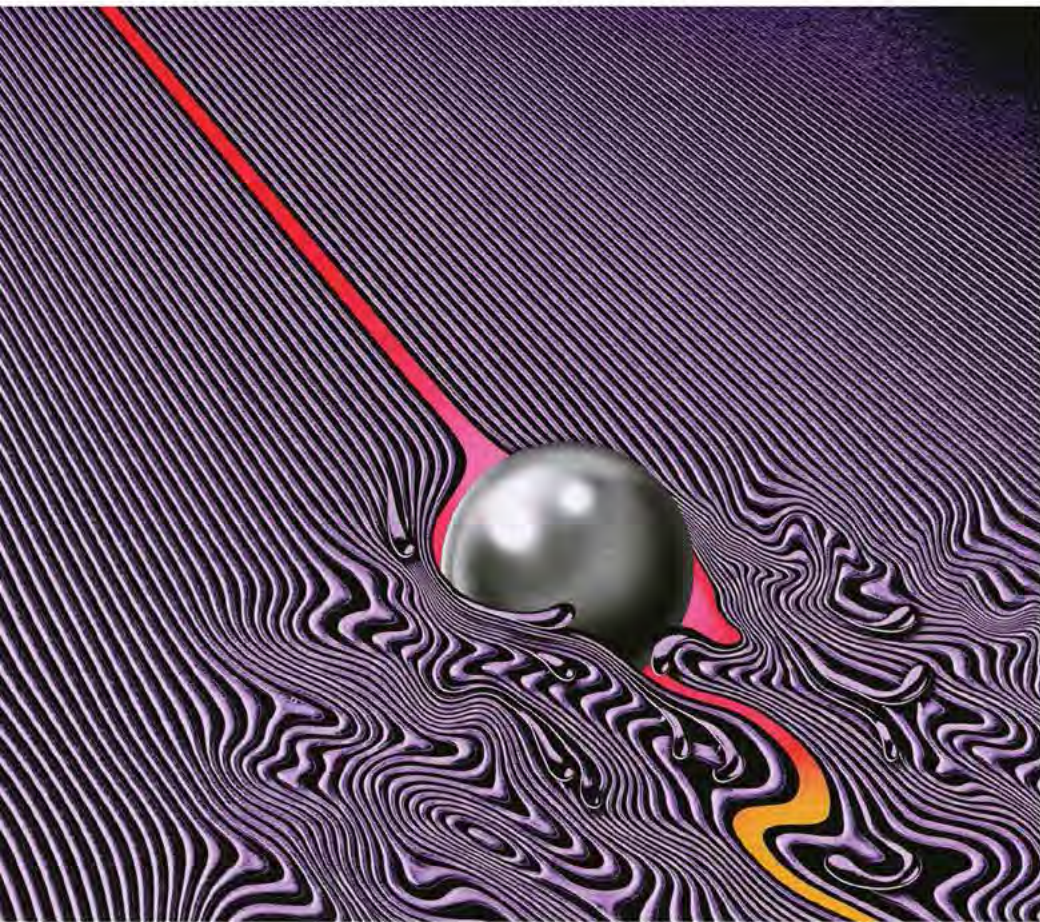

Lo sublime

En su publicación "Una tipología para la estética de los diseños" el Dr. José Flores y el Dr. César Balderrama (2011) establecen una tipología sobre basada en el análisis de múltiples productos de diseño y su relación con el usuario, el receptor y el mensaje final que se busca transmitir. Las siguientes tipologías servirán para que el diseñador haga más eficientes sus proyectos.

- **Lo bonito:** Los productos pertenecientes a esta tipología aparecen en la vida cotidiana de la mayoría de seres humanos y obtienen una aprobación prácticamente absoluta ya que se despierta en el receptor una empatía instantánea que llena el hueco de lo bello artísticamente hablando, como por ejemplo una muñeca de juguete. (pág. 11)
- **Lo sublime:** Los productos de diseño de esta categoría tienden a la estética del arte, imitando sus patrones de realización tanto en la estilización como en la búsqueda. Son dirigidos especialmente a receptores con un nivel cultural y educativo desarrollado que siguen un proceso analítico sobre dichos productos como por ejemplo carteles de obras operísticas, afiches de museos de arte, pósters obras de ballet o danza clásica, etc. (pág. 12)
- **Lo kitsch:** Considerado como "el mal gusto" enaltecido sus productos de diseño se van en contra de la concepción de lo hermoso ya que la suma de sus elementos visuales y conceptuales aparentemente no tienen relación alguna. Requieren un proceso analítico bajo por parte del receptor ya que tienen mucha relación con lo pasado moda, es lo sublime no logrado como se da en las portadas de revistas de chismes, carteles de apoyo a un equipo de fútbol popular o en la estética de objetos decorativos baratos. (pág. 12)
- **Lo vogue:** La aceptación de los productos de esta categoría no requieren de un proceso analítico complejo del receptor pero sí es necesario que posea ciertos conocimientos sobre las materias que giran alrededor de estos productos porque buscan imponer una tendencia actual o de vanguardia mediante la estilización y la sofisticación. Como ejemplo tenemos a los conceptos gráficos que envuelven al mundo de la moda como en los anuncios de labiales o ropa de vanguardia. (pág. 12)



IMG · 14



Lo cómico

IMG · 15



Lo irónico



1.1.4- MORFOLOGÍA

1.1.4.1.- ELEMENTOS CONCEPTUALES

1.1.4.2.- ELEMENTOS VISUALES

1.1.4.3.- ELEMENTOS DE RELACIÓN

1.1.4.4.- ELEMENTOS PRÁCTICOS

1.1.4.5.- CAMPO PERCEPTIVO DE LA FORMA (GESTÁLTICA)

MORFOLOGÍA

IMG · 16

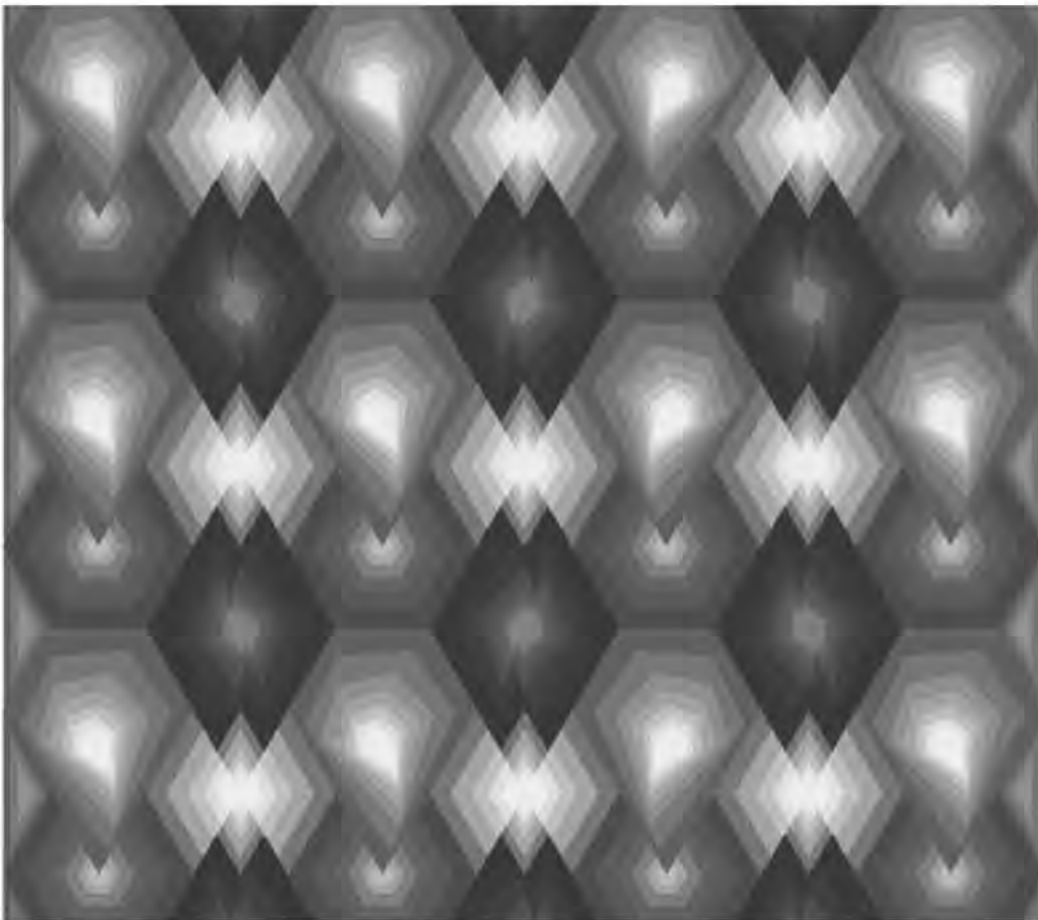

En el diseño la morfología es la disciplina que estudia la generación y las propiedades de la forma (Wikipedia, 2015), Wucius Wong (1979) en su teoría propone la clasificación de los elementos de diseño que será explicada a continuación:

Elementos conceptuales

Son aquellos que parecen estar presentes pero en realidad no existen y son invisibles (Wong, 1979 : 11), entre estos tenemos :

- **Punto:** Un punto indica posición. No tiene largo ni ancho. No ocupa una zona del espacio. Es el principio y fin de una línea y es donde dos líneas se encuentran o se cruzan. (pág. 11)
- **Línea:** Cuando un punto se mueve, su recorrido se transforma en línea. Tiene largo pero no ancho. Tiene posición y dirección. (pág. 11)
- **Plano:** El recorrido de una línea en movimiento se convierte en plano. El plano tiene largo y ancho pero no grosor. Tiene posición y dirección. Está limitado por líneas. Define los límites externos de un volumen. (pág. 11)
- **Volumen:** El recorrido de un plano en movimiento se convierte en volumen. Tiene posición en el espacio y está limitado por planos. En un diseño bidimensional el volumen es ilusorio. (pág. 11)

Elementos visuales:

Cuando los elementos conceptuales se hacen visibles tienen forma, medida, color y textura. Los elementos visuales forman la parte más prominente de un diseño, porque son lo que realmente vemos.(Wong, 1979 : 11)

- **Forma:** Todo lo que pueda ser visto posee una forma que aporta a la identificación principal en nuestra percepción. (pág. 11)
- **Medida:** Todas las formas tienen un tamaño físicamente mensurable. El tamaño es relativo si es descrito en términos de magnitud o pequeñez. (pág. 11)
- **Color:** Una forma se distingue de las demás que la rodean mediante el color. El color es utilizado en su sentido amplio que abarca el espectro solar, los neutros (blanco, negro, escala de grises) y sus múltiples variaciones tonales y cromáticas. (pág. 11)
- **Textura:** Se refiere a la superficie de la forma. Puede ser plana o decorada, suave o rugosa y puede atraer tanto el sentido del tacto como el de la vista. (Wong, 1979)

MORFOLOGÍA

Elementos de relación:

En este grupo de elementos gobierna la ubicación y la interrelación de las formas en un diseño. (Wong, 1979 : 11-12)

- **Dirección:** La dirección de una forma depende de cómo está relacionada con el observador, con el marco que la contiene o con otras figuras cercanas. (pág. 12)
- **Posición:** La posición de una forma es juzgada por su relación con el cuadro o la estructura de diseño.(pág. 12)
- **Espacio:** El espacio puede estar ocupado o vacío, ser liso o ilusorio para sugerir profundidad. Las formas sin importar su tamaño ocupan un espacio. (pág. 12)
- **Gravedad:** el recorrido de un plano en movimiento se convierte en volumen. Tiene posición en el espacio y está limitado por planos. (pág. 12)

Elementos prácticos:

Los elementos prácticos están por debajo del contenido y alcance de un diseño (Wong, 1979 : 12), entre ellos están:

- **Representación:** Esta puede ser realista, estilizada o semiabstracta. Son todas aquellas representaciones derivadas de la naturaleza o del mundo creado por el ser humano.(pág. 12)
- **Significado:** Un diseño tiene significado cuando transporta un mensaje. (pág. 12)
- **Función:** Un diseño tiene función cuando sirve para un propósito determinado.(pág. 12)

IMG - 17



CAMPO PERCEPTIVO DE LA FORMA (GESTÁLTICA)

IMG - 18

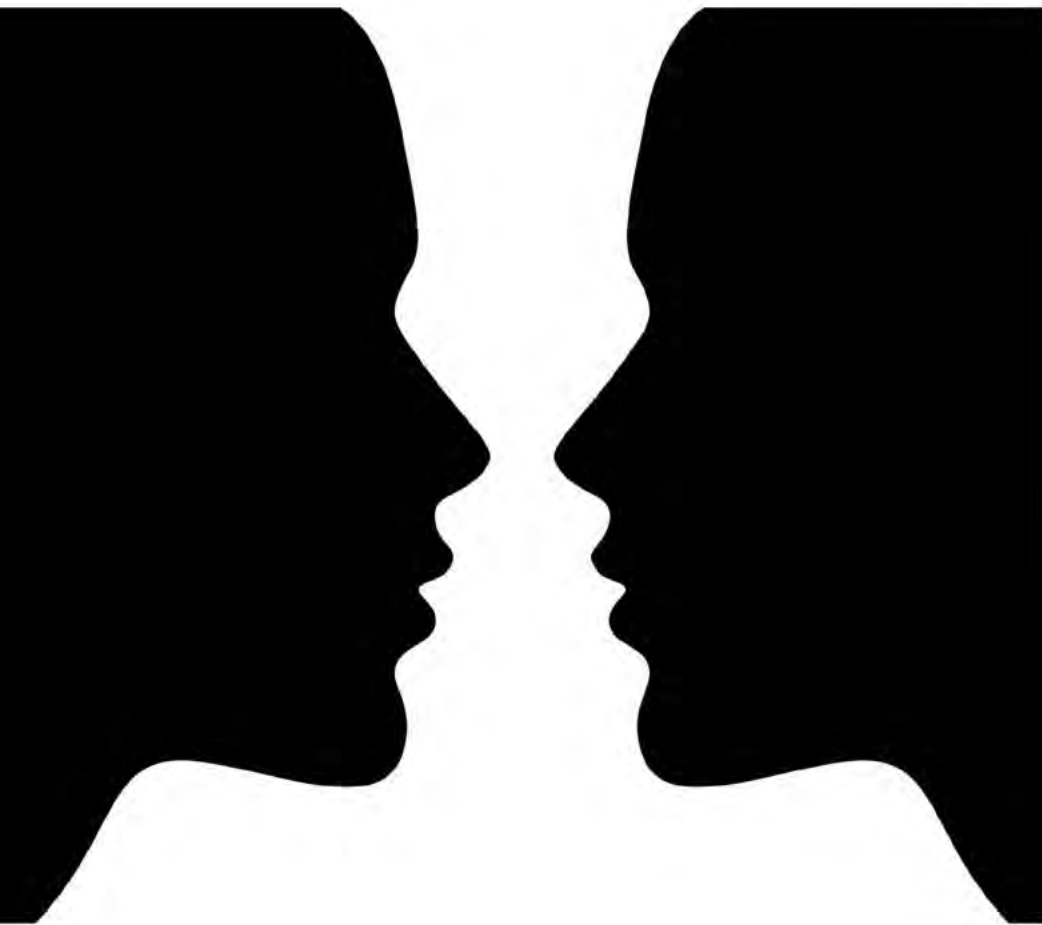

Este apartado busca exponer las relaciones existentes entre la percepción y la forma.

- **Forma o Gestalt:** Según Sánchez (2009) Gestalt es un término alemán que significa forma y se considera a ésta como una estructura distribuidora de estímulos que están distribuidos de manera reconocible para la percepción del receptor. Esta definición hace referencia al postulado "la forma es un todo estructurado", siendo orden el significado esencial de la palabra estructura. La ley más popular de la Gestalt es la Ley de la Pregnancia que establece que el ser humano tiende a adoptar las formas las más simples posibles mediante los canales sensoriales de la mente como la percepción. (pág. 54)
- **Percepción:** Es la toma de conciencia que hace receptor del mundo externo a través de la selección y conocimiento de los preceptos, que son las cosas que forman parte de su ambiente y estimulan sus sentidos. El receptor explora, elige y participa de un proceso perceptivo netamente de selección de estímulos, siendo este sumamente complejo dotado de procesos físicos, mentales y referenciales. (pág. 55-56)

La forma objetual, que es en esencia un emisor, se proyecta mediante estímulos al receptor o lector, siendo ineludible para la percepción que se puede dar en tiempo real o residual. (Sánchez, 2009 : 56)

1.2- TRABAJO DE CAMPO

1.2.1.- SONDEO

1.2.1.- ENTREVISTAS A DEPORTISTAS ÉLITE

1.2.2.- HOMÓLOGOS

IMG · 19

ECUADOR

Encuesta sobre Identidad Cultural y Deportiva

El presente formulario de trabajo de campo tiene como objetivo aportar al proyecto de graduación titulado "Diseño de un sistema gráfico basado en elementos identitarios ecuatorianos y aplicados en indumentaria deportiva".

La falta de elementos identitarios presentes en la indumentaria de los deportistas ecuatorianos es notoria. Equipos que representan al país como la Selección Ecuatoriana de Fútbol o las delegaciones ecuatorianas en deportes olímpicos sufren de esta carencia de carga significativa en sus uniformes transmitiendo una falta de sentido de pertenencia que afecta a todo el país.

Este proyecto propone, mediante el estudio de teorías sobre Identidad Cultural, Identidad Deportiva, Semiótica de la Moda, Morfología y Comunicación Visual, ayudar a potencializar el crecimiento del sentido de pertenencia y de identidad en los ecuatorianos, mediante la creación de un sistema gráfico basado en elementos identitarios que esté presente en la indumentaria de los deportistas nacionales.

La información que tú como ECUATORIANO nos des será de suma importancia y ayuda. De antemano te agradezco por tu apoyo y colaboración.

*Obligatorio

¿Qué nivel de importancia crees que tiene el deporte en la construcción de Identidad Cultural? *

- Alta
 Media
 Baja
 No tiene

¿Una buena representación deportiva a nivel internacional ayuda a la construcción del sentido de pertenencia hacia el Ecuador? *

- Si
 No

Encuesta parte #1

Con la finalidad de saber la opinión de la sociedad ecuatoriana se realizó mediante Google Forms un formulario que fue compartido en las redes sociales Facebook y Twitter además de haber sido enviado mediante mensajería instantánea por Whatsapp. Las preguntas del formulario fueron las siguientes:

1. ¿Qué nivel de importancia crees que tiene el deporte en la construcción de Identidad Cultural?
2. ¿Una buena representación deportiva a nivel internacional ayuda a la construcción del sentido de pertenencia hacia el Ecuador?
3. ¿Qué opina sobre el actual manejo de la indumentaria de los deportistas ecuatorianos?
4. Hablando de equipos olímpicos ¿Crees que la indumentaria deportiva de los ecuatorianos es manejada de la misma manera que la de los equipos grandes a nivel mundial como EEUU, Gran Bretaña o Jamaica?
5. ¿Crees que un buen manejo en la indumentaria de los deportistas ecuatorianos elevará el sentido de pertenencia hacia el país y por lo tanto traerá buenos resultados?
6. ¿Crees que el uniforme de los deportistas ecuatorianos carece de elementos identitarios y significativos?
7. Al momento de ver competir a los equipos deportivos del Ecuador, ¿haz sentido falta de identificación con tu país por la indumentaria que llevan?
8. ¿Qué elementos identitarios te gustaría que los deportistas ecuatorianos lleven en su indumentaria deportiva?
9. ¿Estaría usted de acuerdo con un rediseño de la indumentaria deportiva del Ecuador utilizando elementos identitarios?
10. Si tiene alguna idea, opinión o sugerencia en relación con este proyecto puede llenar el siguiente cuadro de texto:

Camiseta de la Selección Nacional de Fútbol de Camerún confeccionada por Puma.



Indumentaria del equipo olímpico de Gran Bretaña para Londres 2012 diseñado por la hija de Paul McCartney llamada Stella.



Indumentaria del equipo olímpico de Jamaica para Londres 2012 diseñado por la hija de Bob Marley llamada Cedella.



Indumentaria deportiva ecuatoriana

A continuación te dejamos con la indumentaria deportiva ecuatoriana para que la observes detenidamente.

Uniforme de levantamiento de pesas de Neisi Dajamones.



Uniforme de BMX de Doménica Azuero.



Uniforme de patinaje de Igrid Factos.





¿Qué opina sobre el actual manejo de la indumentaria de los deportistas ecuatorianos? *

- Excelente
- Bueno
- Regular
- Malo
- Péximo

Hablando de equipos olímpicos ¿Crees que la indumentaria deportiva de los ecuatorianos es manejada de la misma manera que la de los equipos grandes a nivel mundial como EEUU, Gran Bretaña o Jamaica? *

- Sí
- No
- A veces

¿Crees que un buen manejo en la indumentaria de los deportistas ecuatorianos elevará el sentido de pertenencia hacia el país y por lo tanto traerá buenos resultados? *

- Sí
- No

¿Crees que el uniforme de los deportistas ecuatorianos carece de elementos identitarios y significativos? *

- Sí
- No

Al momento de ver competir a los equipos deportivos del Ecuador, ¿haz sentido falta de identificación con tu país por la indumentaria que llevan? *

- Sí
- No
- A veces

¿Qué elementos identitarios te gustaría que los deportistas ecuatorianos lleven en su indumentaria deportiva? *

- Regiones del Ecuador
- Flora ecuatoriana
- Fauna ecuatoriana
- Culturas precolombinas
- Otro:

¿Estaría usted de acuerdo con un rediseño de la indumentaria deportiva del Ecuador utilizando elementos identitarios? *

- Sí
- No

Si tiene alguna idea, opinión o sugerencia en relación con este proyecto puede llenar el siguiente cuadro de texto:

Enviar

Nunca envíes contraseñas a través de Formularios de Google.

100%: has terminado.



Encuesta parte #4

RESPUESTAS

IMG - 20

¿Qué nivel de importancia crees que tiene el deporte en la construcción de Identidad Cultural?

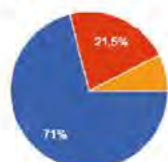

Alta	76	71%
Media	23	21.5%
Baja	8	7.5%
No tiene	0	0%

¿Una buena representación deportiva a nivel internacional ayuda a la construcción del sentido de pertenencia hacia el Ecuador?

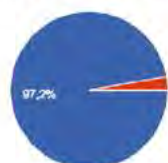

Si	104	97.2%
No	3	2.8%

¿Qué opina sobre el actual manejo de la indumentaria de los deportistas ecuatorianos?



Excelente	0	0%
Bueno	8	7.5%
Regular	41	38.3%
Mal	39	36.4%
Pésimo	19	17.8%

Hablando de equipos olímpicos ¿Crees que la indumentaria deportiva de los ecuatorianos es manejada de la misma manera que la de los equipos grandes a nivel mundial como EEUU, Gran Bretaña o Jamaica?

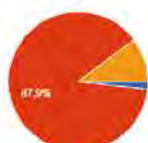

Si	2	1.9%
No	94	87.9%
A veces	11	10.3%

¿Crees que un buen manejo en la indumentaria de los deportistas ecuatorianos elevará el sentido de pertenencia hacia el país y por lo tanto traerá buenos resultados?

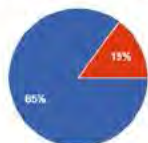

Si	91	85%
No	16	15%

¿Crees que el uniforme de los deportistas ecuatorianos carece de elementos identitarios y significativos?

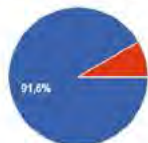

Si	98	91.6%
No	9	8.4%

Resúmen de 107 respuestas parte #1

CONCLUSIONES

Resumen de 107 respuestas parte #2 IMG · 20

Al momento de ver competir a los equipos deportivos del Ecuador, ¿haz sentido falta de identificación con tu país por la indumentaria que llevan?

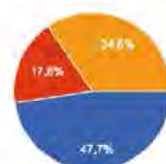

Respuesta	Cantidad	Porcentaje
Si	51	47.7%
No	19	17.8%
A veces	37	34.6%

¿Qué elementos identitarios te gustaría que los deportistas ecuatorianos lleven en su indumentaria deportiva?

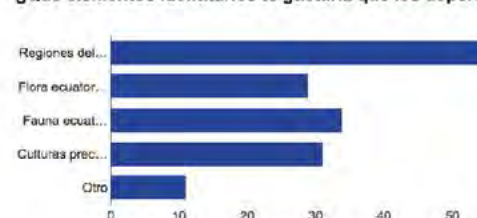

Elemento	Cantidad	Porcentaje
Regiones del Ecuador	55	52.9%
Flora ecuatoriana	29	27.9%
Fauna ecuatoriana	34	32.7%
Culturas precolombinas	31	29.8%
Otro	11	10.6%

¿Estaría usted de acuerdo con un rediseño de la indumentaria deportiva del Ecuador utilizando elementos identitarios?



Respuesta	Cantidad	Porcentaje
Si	104	97.2%
No	3	2.8%

Gracias a la gran acogida que tuvo este sondeo se pudieron sacar algunas conclusiones y sugerencias, entre las más importantes están las siguientes:

1. Manejo de una sola línea gráfica en la indumentaria para los deportistas ecuatorianos, adaptadas para cada disciplina según esta la requiera.
2. Sugerir un elemento gráfico que identifique al Ecuador y que esté presente en todos los uniformes de los deportistas, creando una identidad que trascienda en el tiempo.
3. Óptima utilización de los colores sin saturar la indumentaria ya que perdería valor.
4. Investigar sobre la normativa olímpica y de otros organismos deportivos para los uniformes.

ENTREVISTAS

Se entrevistó a veinte y cinco deportistas élite que representan actualmente o representaron alguna vez al Ecuador en certámenes internacionales. A cada uno de ellos se les hizo las siguientes preguntas:

1. ¿Qué importancia crees que tiene el deporte en la construcción de Identidad Cultural?
2. ¿Qué deporte practicas o practicaste representando al Ecuador? Puedes resumir con tu palmarés deportivo mencionando las instancias y logros deportivos más altos que has conseguido representando al país.
3. ¿Una buena representación deportiva a nivel internacional ayuda a la construcción del sentido de pertenencia hacia el Ecuador? Se puede hablar también de la construcción de la identidad ecuatoriana.
4. ¿Crees que el uniforme de los deportistas ecuatorianos carece de elementos identitarios y significativos?
5. ¿Al momento de competir haz sentido falta de identificación con tu país por la indumentaria que llevas?
6. ¿Qué elementos identitarios tiene tu uniforme deportivo? Puedes nombrar elementos como los colores de la bandera del Ecuador o elementos del escudo nacional.
7. ¿Qué elementos identitarios del Ecuador te gustaría llevar en tu indumentaria deportiva? Pueden ser elementos culturales, naturales como la flora o fauna, demográficos, topográficos, etc.
8. ¿Crees que una sistematización de la indumentaria de los deportistas ecuatorianos con elementos identitarios ayude a elevar su sentido de pertenencia con el país? Se puede hablar también de un crecimiento del autoestima del deportista y del espectador.

Se ha recopilado toda la información obtenida en la entrevista y se ha resumido en un comentario para los cuatro deportistas elegidos por sus disciplinas y su afinidad con el proyecto.

IMG - 21



ALFREDO CAMPO



“El deportista es considerado como el mayor embajador de su país”

Alfredo hace una reflexión profunda en donde saca como conclusión que durante décadas el deportista ha sido considerado como el mejor embajador de su país, siendo la cantidad de triunfos logrados la manera de mostrar poderío a nivel mundial. Si bien el presupuesto destinado por nuestro país para la representación deportiva no se compara a la magnitud de la inversión que hacen otros países como Brasil, el bicrossista invita a no caer en la mediocridad sacando excusas para no rendir al máximo, más bien menciona que el trabajo de un deportista élite debe ser profesional dentro y fuera de su disciplina deportiva aprovechando al máximo el apoyo recibido.

Hablando propiamente de su indumentaria deportiva, Campo menciona que su uniforme carece de elementos identitarios, aunque siempre trata de combinar todo su equipo de competición con los colores de la bandera ecuatoriana. Si bien con cierta gracia declara que su uniforme pareciera que está diseñado en Paint, deja claro que si dejara que su rendimiento sea afectado por el diseño que tiene su uniforme no obtendría los resultados deseados.

Para finalizar declaró que al ser embajadores los deportistas tienen que estar identificados con sus raíces recordando de dónde vienen para poder representar a su cultura de la mejor manera. Al ser un competidor de esta modalidad del ciclismo es reconocido por el número que lleva tanto en la bicicleta como en su uniforme, Alfredo ha escogido el número 593 ya que es el código de área del Ecuador. Campo expresa que le gustaría ver que su indumentaria lleve algo que represente a cada rincón de nuestro país, a su gente resaltando las regiones costa, sierra, oriente e insular.

Bicicross:

- Top 10 ranking mundial
- Campeón mundial juvenil
- Medalla Plata Juegos Panamericanos
- Medalla Oro Juegos Bolivarianos

JOSÉ DANIEL UGALDE

“No existe mejor sensación que cantar el himno de mi país en el podium, es el orgullo más grande que un deportista puede sentir”

José Daniel manifiesta que el deporte tiene gran importancia en la construcción de identidad cultural ya que gracias a él se expone la cultura de nuestro país a nivel internacional. Como parte de su experiencia dice que no existe mejor sensación que cantar el himno de mi país en el podium siendo este el orgullo más grande que un deportista puede sentir.

Ugalde declara que algunas personas creen que el uniforme no marca la diferencia; pero en su caso los deportistas de otros países se fijan en el uniforme de sus competidores antes que nada. Cuenta que su indumentaria deportiva carece de elementos identitarios ya que solamente tiene en ella el logotipo del ministerio del deporte o el emblema del comité olímpico y el nombre del Ecuador. Por último expresa que le gustaría poder vestir indumentaria que tenga más elementos identitarios con lo cual haga resaltar las bellezas y biodiversidad de su país.

IMG - 23



Racquetball:

- Campeón mundial
- Vice campeón mundial
- Medalla de bronce Juegos Panamericanos
- Medalla de oro por equipos Juegos Bolivarianos
- Medalla de bronce Juegos Bolivarianos
- Campeón sudamericano
- Campeón nacional

ALLISON GONZÁLEZ



Tiro con arco:

- 1era ranking mundial categoría cadete.
- 3er puesto por equipo femenino en Juegos Bolivarianos.
- Campeona nacional desde 2012 hasta la fecha.

“La necesidad de salir a dar la cara y dejar en alto el nombre del Ecuador es grande”

Para Allison, el deporte tienen gran importancia para la construcción de la identidad cultural, puesto que, el simple hecho de salir a representar al país le hace sentir orgullosa de ser ecuatoriana. Confiesa que la necesidad de salir a dar la cara y dejar en alto el nombre del Ecuador, se vuelve grande y que cada medalla obtenida, cada resultado alcanzado, no es personal, es para el país.

La arquera expresa que la alegría que se tiene al subir al podio y ver izada la bandera del Ecuador, no tiene comparación y que un buen resultado alegra al atleta y al país, que se enorgullece al escuchar que algún deportista consiguió hacer sonar el nombre de la nación nivel internacional. También declaró que el deporte nos une, al ganar, no se siente bien sólo el atleta, el país entero se regocija con la gloria alcanzada.

González cree que la sistematización de la indumentaria deportiva ayudará a que la gente pueda identificar de una manera más rápida al país y a los deportistas a sentirse identificados con el mismo, es por esto que habla de una necesidad de identidad cultural para que nunca se olviden de donde vienen, para saber que no están solos al momento de competir, para recordar que tienen un país que les apoya y que gana con ellos o pierde de la misma manera.

Allison declara que ha sentido la falta de identificación con el país debido a la indumentaria que lleva en sus competiciones. Su uniforme tiene el nombre del Ecuador, el logo de la FETA y la bandera tricolor en los hombros de las camisetas, es por esto que ella cree que el sistema gráfico propuesto debería llevar elementos culturales diversos incluyendo la flora y la fauna de nuestro país.

DIEGO JOSÉ VÁSQUEZ

“Pienso que en mis representaciones deportivas a nivel internacional, fueron cuando más sentí pertenencia hacia el Ecuador”

Diego cree que la representación deportiva del país es muy importante en la construcción de identidad cultural, siendo el deporte un excelente transmisor de la cultura de una nación, no solamente con los resultados, sino también con la imagen y sobretodo con la forma de ser de sus deportistas.

El expiloto recuerda que en sus representaciones deportivas a nivel internacional, fue cuando más sintió pertenencia hacia el Ecuador, declara que el ver la bandera en el podium te recuerda de dónde vienes, todo lo que has vivido y has aprendido en tu país. Menciona que le gusta seguir a los deportistas ecuatorianos de élite en todas las disciplinas, el ver el orgullo con el que representan al país le hacen sentirse orgulloso del Ecuador.

Vásquez cuenta que su indumentaria carecía de elementos identitarios aunque siempre ha llevado el amarillo, azul y rojo en el casco. Cuando estuvo en Francia su fórmula tenía la bandera en toda la parte lateral conjuntamente con la frase “Visita Ecuador”. Confiesa que el diseño pudo ser mejor para así representar de una mejor manera la cultura ecuatoriana.

Por último Diego José cree que el uniforme tiene que claramente demostrar la cultura del país, establece que el buen uso de elementos identitarios en el uniforme, al deportista le va a recordar a quién está representando y todo lo que eso significa, además de generar mayor sentido de pertenencia al espectador. Menciona que le gusta de la camiseta de Camerún usada en el mundial de fútbol en Brasil 2014 y que quisiera una propuesta de indumentaria deportiva con imágenes de fondo que podrían mostrar de cerca diferentes costumbres de nuestra cultura.

IMG - 25



Automovilismo:

- Fórmula Campus 2007 (Francia)
- Campeón Nacional de Automovilismo 2013
- Campeón Nacional categoría 1600cc
- Campeón Nacional de Karting - 1999

CONCLUSIONES

Los veinte y cinco deportistas élite del Ecuador que fueron entrevistados coinciden en que es indudable que el ecuatoriano se aferra a los acontecimientos deportivos de su país, encontrando en ellos el sentido de pertenencia con su país. Como ejemplo está el ciclista Nairo Quintana de Colombia quien quedó en segundo lugar en el Tour de France 2015 y los colombianos celebraron el logro como suyo. Al igual que Jefferson Pérez, que es un orgullo para los ecuatorianos porque ha sido el único que ha ganado medallas olímpicas. En ese sentido, todos los ecuatorianos se ven representados en ese logro. Y no solo con los ganadores, también con los que no llegaron al podio, por ejemplo Álex Quiñónez, quien no ganó en los pasados Juegos Olímpicos de Londres 2012; pero demostró a nivel mundial su talento. Y así como Álex, hay muchos atletas que son un ejemplo y cada vez que compiten todo Ecuador está pendiente.

También reflexionan estableciendo que el deporte es muy importante porque el ser humano desarrolla su identidad cultural de acuerdo a los valores deportivos locales y de conservación de su identidad cultural. Un deportista élite tiene la capacidad de influir positivamente en una sociedad, porque puede ser un modelo a seguir para los ciudadanos. Una victoria significa un triunfo nacional.

Por último recalcan la falta del sentido de pertenencia que han sufrido a lo largo de su vida deportiva gracias a la carencia de elementos identitarios presentes en su indumentaria de competencia, algunos de ellos afirman que les gustaría llevar un sistema gráfico que no solamente posea la cromática de la bandera nacional sino que tenga más elementos basados en la flora, fauna, tradiciones, características geográficas y demográficas del Ecuador.

1.2.2- HOMÓLOGOS

1.2.2.1.- PUMA ÁFRICA

1.2.2.2.- PUMA JAMAICA

1.2.2.3.- ADIDAS - TEAM GB

1.2.2.4.- NIKE OLYMPIC

1.2.2.5.- UNDER ARMOUR OLYMPIC

PUMA ÁFRICA

IMG - 26



FORMA:

- Generación de un sistema gráfico óptimo
- Composición de tramas con elementos abstractos
- Variación cromática sutil entre fondo y figura

FUNCIÓN:

- Uniformar a las selecciones africanas de fútbol
- Transmitir valores identitarios de cada nación
- Unificar a todo un continente con el mismo sistema

TECNOLOGÍA:

- Sublimado en telas sintéticas (Polyester/Drifit)
- Estampado (Vinil térmico)
- Bordado

Sin duda la marca alemana Puma se ha hecho presente en el mercado mundial ganando el reconocimiento de propios extraños por saber resaltar la identidad de las naciones africanas en los sistemas gráficos presentes en los uniformes de sus respectivas selecciones de fútbol.



IMG - 27



IMG - 28

PUMA JAMAICA

FORMA:

- Composición collage de fotografías
- Generación de tramas, degradados y tipografía
- Cromática basada en colores nacionales

FUNCIÓN:

- Uniformar a las delegación olímpica de Jamaica
- Transmitir valores identitarios y culturales
- Exponer la etnia y música de su país (Bob Marley)

TECNOLOGÍA:

- Sublimado en telas sintéticas (Polyester/Drifit)
- Estampado serigráfico
- Bordado

Diseñado por la hija de Bob Marley, Cedella, tanto el uniforme de competición como la ropa casual de la colección Puma para la delegación de Jamaica para los juegos olímpicos del 2012 están llenos de elementos identitarios que abarcan aspectos culturales como la música reggae.

IMG - 29



IMG - 30



IMG - 31

ADIDAS - TEAM GB

IMG - 32



FORMA:

- Abstracción de la bandera del Reino Unido.
- Generación de tramajes virtuales.
- Sistematización formal y cromática aplicable.

FUNCIÓN:

- Uniformar a las delegación olímpica de Reino Unido.
- Proponer innovación, modernidad y abstracción.
- Generar un sistema aplicable a diferentes soportes.

TECNOLOGÍA:

- Sublimado en telas sintéticas (Polyester/Drifit)
- Estampado (serigráfico - vinil térmico)
- Bordado

Stella, hija del ex beatle Paul McCartney , fue la diseñadora que conceptualizó el sistema gráfico para la indumentaria deportiva de la delegación anfitriona de los juegos de Londres. A pesar de ser criticada por descomponer la bandera de la unión británica su propuesta es clara, llamativa y fuerte.



IMG - 33



IMG - 34



IMG - 34

NIKE OLYMPIC

FORMA:

- Generación de sistemas tipográficos distintos.
- Sistematización estricta y rígida.
- Contraste cromático / Cercanía cromática.

FUNCIÓN:

- Uniformar a algunas delegaciones olímpicas.
- Generar fácil reconocimiento y pregnancia.
- Sistematizar la identidad de la marca.

TECNOLOGÍA:

- Sublimado en telas sintéticas (Polyester/Drifit)
- Estampado (Vinil térmico)
- Bordado

Este homólogo fue escogido porque es una clara referencia de lo que no se quiere lograr con este proyecto. La sistematización que hace Nike para algunas delegaciones olímpicas es demasiado estricta y carece de rasgos identitarios. Lo rescatable son los sistemas cromáticos y tipográficos.

IMG - 35



IMG - 36



IMG - 37

UNDER ARMOUR OLYMPIC

IMG · 38



FORMA:

- Generación de un sistema gráfico óptimo
- Composición de tramas con elementos abstractos de las banderas
- Variación cromática sutil entre fondo y figura

FUNCIÓN:

- Uniformar a algunas delegaciones olímpicas.
- Generar fácil reconocimiento y pregnancia.
- Sistematizar la identidad de la marca.

TECNOLOGÍA:

- Sublimado en telas sintéticas (Polyester/Drifit)
- Estampado (Vinil térmico)
- Bordado

La propuesta de la marca estadounidense Under Armour es muy interesante ya que combina ciertos atributos de algunos homólogos mencionados anteriormente y obtiene un resultado atractivo que no solo da identidad a los países a los que viste, sino también refuerza a su marca a través de una delegación olímpica propia.



IMG · 39



IMG · 40



1.3- CONCLUSIONES

IMG · 41



Marco teórico:

1. Resaltar la importancia de la identidad como elemento diferenciador entre grupos en la globalización.
2. El deporte como generador (identidad, epopeyas, etc)
3. La semiótica como método comunicativo y signico.
4. La comunicación visual y morfología como herramientas.

Trabajo de campo:

1. Hacer correcto uso de la información de los deportistas basado en experiencias propias. (Feedback - sugerencias)
2. Utilizar las estadísticas del sondeo/la encuesta para respaldar el proyecto, la hipótesis y la problemática a resolver.

Homólogos:

1. Optimizar la sistematización para la transmisión de un mensaje de identidad, diferenciación y pregnancia.
2. Generar contenido gráfico que tenga fundamentos y que pueda generar un alto nivel de empatía sin dar muchas explicaciones al receptor.

CAPÍTULO





63

PROGRAMACIÓN

2.- PROGRAMACIÓN

2.1.- DEFINICIÓN DEL TARGET

2.1.1.- SEGMENTACIÓN

2.1.2.- PERSONA DESIGN

2.2.- PARTIDOS DE DISEÑO

2.2.1.- FORMA

2.2.2.- FUNCIÓN

2.2.3.- TECNOLOGÍA

2.3.- PLAN DE NEGOCIOS

2.3.1.- PRODUCTO

2.3.2.- PRECIO

2.3.3.- PLAZA

2.3.4.- PROMOCIÓN

SEGMENTACIÓN

IMG - 42



- **Grupo socioeconómico:** Clase media, media-alta con poder adquisitivo.
- **Geo-referencial:** Cuenca/Azuay/Ecuador.
- **Cultural:** Ecuatoriana.
- **Edad:** Todas las edades
- **Género:** Masculino - Femenino.
- **Hábitos:** Deportista y espectador de espectáculos deportivos varios.
- **Preferencias políticas:** No es relevante para el proyecto.
- **Características Psicográficas:** Personas amantes del deporte que están orgullosas de ser ecuatorianos y de todo lo que su país tiene para dar al mundo.
- **Hábitos de consumo:** Por temporada adquiere productos deportivos que representan a su país. Eventualmente adquiere otro tipo productos identitarios de su país.
- **Frecuencia de consumo:** Puede ser en cualquier momento. No tiene una fecha de consumo específica pero lo hace según la disponibilidad de los productos.
- **Factores emocionales o racionales:** Llevado por los factores emocionales que produce el desempeño del Ecuador en competencias deportivas a nivel mundial. Si la actuación de los representantes deportivos es positiva o negativa, esta afecta directamente en su comportamiento y desenvolvimiento emocional durante largos períodos de tiempo. Estas acciones también influyen en el actuar de las personas cercanas que lo rodean.

PERSONA DESIGN

JOSÉ MUÑOZ

- **Edad:** 24 años
- **Ocupación:** Gerente empresarial de producción de alimentos.
- **Estado civil:** Soltero
- **Localización:** Cuenca, Azuay, Ecuador
- **Nivel:** Ingeniero de producción
- **Arquetipo:** Joven emprendedor exitoso



IMG · 43

“Soy un fiel creyente de que todo es mejor si es hecho en Ecuador”

Motivaciones



Metas

- Incentivar la producción nacional.
- Generar empleo e ingresos para el país.
- Establecer una vida estable.

Frustraciones

- La minimización de productos nacionales frente a la competencia extranjera.
- Falta de apoyo de instituciones públicas al emprendimiento nacional.
- Percepción de baja calidad de producción nacional por los ecuatorianos.

BIO

Juan José es un joven emprendedor exitoso dedicado a la producción de alimentos específicamente a las conservas. Se graduó de la carrera de ingeniería en producción de alimentos en la Universidad del Azuay y actualmente sigue una maestría de administración y negocios a distancia en la UTPL. Es un impulsor de la producción nacional y busca que tanto los consumidores como los productores nacionales se sientan orgullosos de su país y prefieran siempre lo que el Ecuador tiene para ofrecer dejando en segundo plano a otras marcas y empresas transnacionales. Es un fiel seguidor de eventos deportivos y sigue muy de cerca a los futbolistas ecuatorianos que militan en el extranjero, pues le interesa que se desenvuelvan bien en sus respectivos equipos y dejen en alto el nombre del Ecuador.

Personalidad



Tecnología



FORMA

IMG · 44



- **Cromática:** Los colores utilizados para la generación del sistema gráfico estarán basados en los colores de la bandera del Ecuador, siendo estos amarillo, azul y rojo. Además para expandir la paleta de cromática y tener más opciones de composición se utilizarán el blanco, negro y las escalas de grises.
- **Estilo gráfico:** Se buscará la abstracción de formas para la generación de tramas basadas en la estética de culturas precolombinas de nuestro país. En estos tramajes se buscará abstraer la esencia formal de elementos únicos del Ecuador presentes en la flora, fauna, geografía, demografía, etc.
- **Ilustración:** Para este proyecto el recurso de la ilustración será utilizada en la generación de motivos que serán utilizados para implementar dentro de los tramajes propuestos dentro de la indumentaria deportiva.
- **Tipografía:** Para un óptimo desarrollo de un sistema de identidad gráfica y para que este sea único, es necesaria la creación de una tipografía propia para los caracteres alfanuméricos que estarán presentes en la indumentaria deportiva. Este sistema tipográfico tendrá la misma base conceptual de las tramas abstractas del estilo gráfico.
- **Fotografía:** Es necesario hacer fotografías de producto a detalle en donde se resalten todos los atributos que presenta la indumentaria propuesta. Además la fotografía también será utilizada para simular cómo se vería la indumentaria en uso por un individuo deportista o espectador.

Función

- **Uso:** Tanto los deportistas elite del Ecuador como los espectadores podrán ser los portadores de la indumentaria deportiva en donde se usará la propuesta del sistema gráfico con elementos identitarios.
- **Funcionalidad:** La función del producto final de diseño será elevar el sentido de pertenencia de los ecuatorianos mediante la identificación con la indumentaria deportiva. Se busca que cuando vean los uniformes con el sistema gráfico se vean reflejados y digan "eso soy yo, eso somos nosotros, eso es el Ecuador".

IMG - 45



TECNOLOGÍA

IMG · 46



Producción: Para la confección de la indumentaria es necesario acudir a fábricas y casas deportivas que se dediquen específicamente a este tipo de productos. Si bien lo óptimo sería que la producción de esta indumentaria sea en serie y por cantidades elevadas, hay que considerar antes la experimentación con prototipos previos al producto final.

Materiales: Se usarán telas sintéticas en poliéster/dri-fit óptimas para un trabajo de impresión sublimado además de ser las telas más usadas para hacer deporte gracias a su flexibilidad y ligereza.

Acabados: Tendrán acabados de bordado en relieve, estampado serigráfico o en vinil térmico y la posibilidad de hacer un estampado de las tramas en un acabado tipo laca.

PLAN DE NEGOCIOS

Producto: Tomando en cuenta al fútbol como el deporte masivo más importante en la actualidad y a las disciplinas deportivas en las que el Ecuador ha clasificado con aspiraciones dentro de las Olimpiadas de verano en Río de Janeiro 2016 tenemos las siguientes propuestas de productos prototipos de uniformes de competición de:

1. Fútbol
2. Atletismo (marcha, maratón, velocidad, salto largo)
3. Boxeo
4. Ciclismo (ruta, BMX)
5. Canotaje
6. Remo
7. Ecuestres
8. Judo
9. Natación
10. Triatlón
11. Levantamiento de pesas
12. Lucha
13. Tiro olímpico

Además se propondrá el uniforme de desfile para la delegación ecuatoriana el mismo que usarán los deportistas para los calentamientos previos y que podrá ser comercializado para los espectadores que deseen adquirirlo.

Precio: El precio de producción de la indumentaria deportiva dependerá de los materiales y acabados finales elegidos además de ser considerados como prototipos unitarios para este proyecto. El precio individual también será diferente según el tipo de uniforme que se utilice en cada disciplina deportiva. En caso de sacar los productos de diseño del proyecto a la venta al público en general se calcularán los costos de ganancia considerando que para tener ventajas competitivas los precios lo fijan los competidores.

Plaza: La indumentaria deportiva en caso de ser comercializada con el respaldo de una marca productora se buscará que esté disponible en las principales casas deportivas del país como Marathon Sports o Kao Sport Center. En caso de ser productos comercializados de una manera independiente, estos estarán disponibles en tiendas virtuales.

Promoción: La promoción se hará mediante canales masivos, de fácil acceso y bajo costo siendo las publicaciones pagadas mediante las páginas de redes sociales como Facebook, Twitter, Instagram y Snapchat canales óptimos para publicitar los productos de diseño y llegar al target deseado. Además se harán instalaciones BTL dentro de la ciudad de Cuenca además de la generación de un sistema de afiches con estética cartelista para llamar la atención del público meta.

IMG - 47





IMG - 50



CAPÍTULO

II



73

CONCRECIÓN



3.1- IDEACIÓN

3.1.1.- 10 IDEAS

3.1.2.- 3 IDEAS

3.1.3.- IDEA FINAL

IMG · 48

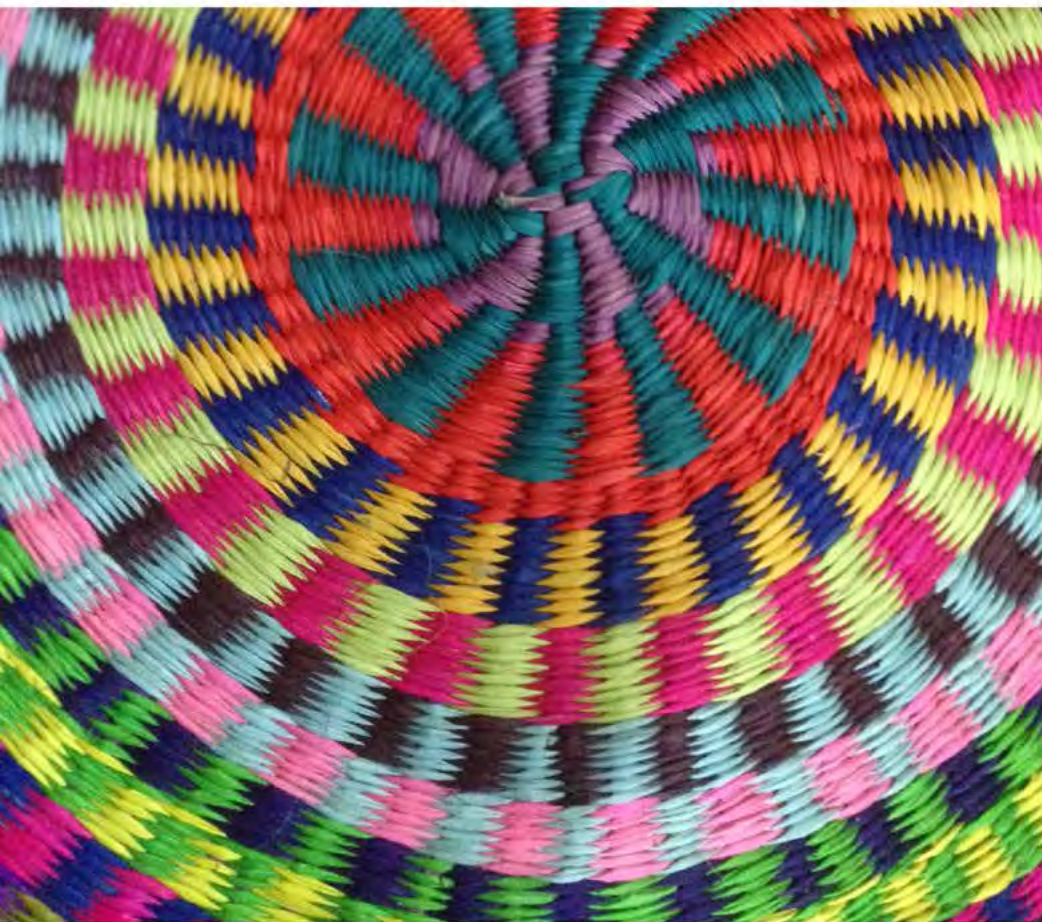

Para este proceso de lluvia de ideas se plantearon algunas palabras claves, entre las importantes se encuentran las siguientes:

- deporte
- uniforme
- identidad
- pertenencia
- cultura
- Ecuador
- sistematización



LAS **10** IDEAS



1 • COLUMNA ANDESINA

FRONTAL

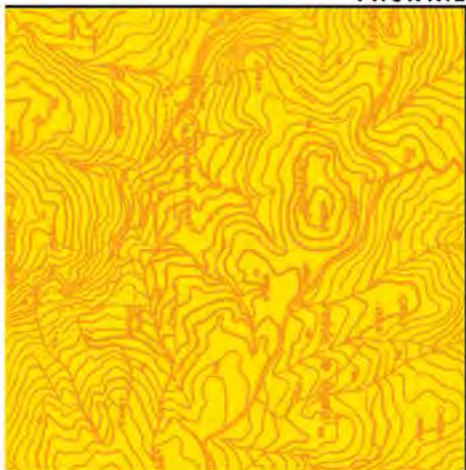

POSTERIOR

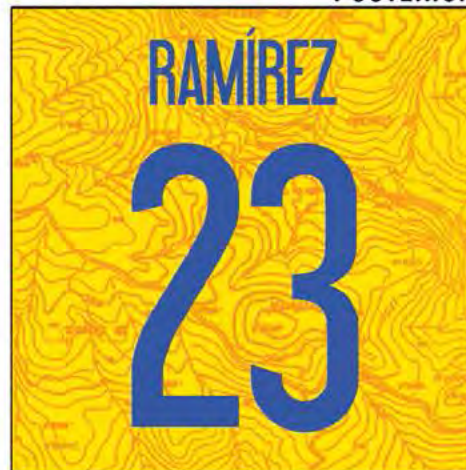

Diseño de un sistema gráfico asimétrico, aplicado mediante confección y estampado a indumentaria deportiva, que contenga una trama cósmica lineal de una abstracción del mapa topográfico del Ecuador resuelta en estampado tonal sobre amarillo plano. El número y nombre del dorsal serán dispuestos en tipografía de autor y san-serif en color azul con relleno tramado.



2 • VENUS

FRONTAL

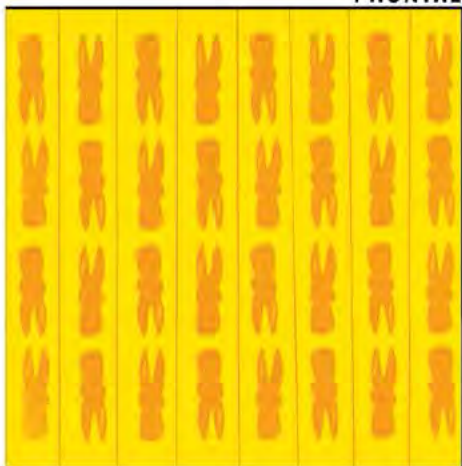

POSTERIOR



Diseño de un sistema gráfico simétrico, aplicado mediante sublimación a indumentaria deportiva, que contenga una trama cósmica con estética plana de una abstracción de la estatuilla de cerámica de la Venus de Valdivia que fue parte del desarrollo del período machalilla en el Ecuador. Esta trama estará resuelta en dos variaciones planas de colores cálidos. El número y nombre del dorsal serán dispuestos en tipografía de san-serif en color azul con relleno plano.



3 · LÍRICA SAGRADA

Diseño de un sistema gráfico asimétrico, aplicado mediante sublimación a indumentaria deportiva, que contenga una trama cósmica tipográfica con estética caligráfica de la lírica del himno nacional del Ecuador resuelta en dos variaciones degradadas de colores fríos. El número y nombre del dorsal serán dispuestos en tipografía san-serif palo seco en color amarillo.

FRONTAL



POSTERIOR



4 · MORADA ENDÉMICA

Diseño de un sistema gráfico simétrico, sublimado en indumentaria deportiva, que contenga una trama cósmica con estética animal print basada en la textura morfológica del caparazón de la tortuga galápagos, una especie endémica del Ecuador resuelta en dos variaciones planas de colores cálidos. El número y nombre del dorsal serán dispuestos en tipografía san-serif regular en color azul.

FRONTAL



POSTERIOR

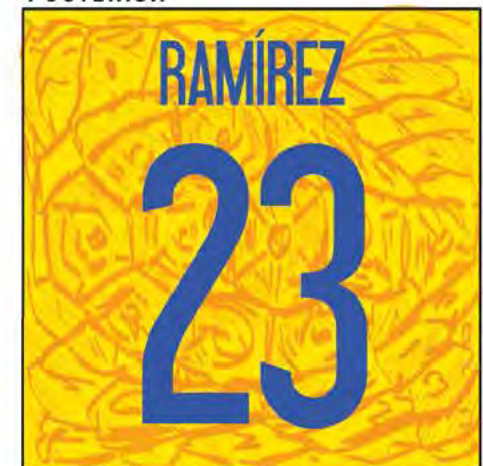

5 • ALTIPLANO

FRONTAL



POSTERIOR

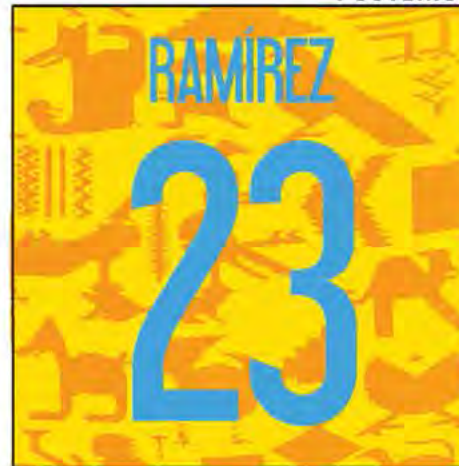

Diseño de un sistema gráfico simétrico, aplicado mediante sublimación a indumentaria deportiva, que contenga una trama cósmica con estética plana basada en los tapices decorativos de la cultura Salasaca. Esta trama estará resuelta en variaciones planas de colores primarios. El número y nombre del dorsal serán dispuestos en tipografía de san-serif y de autor en color azul con relleno plano.



6 • GIGANTE VOLADOR

FRONTAL



POSTERIOR



Diseño de un sistema gráfico simétrico, aplicado mediante sublimación a indumentaria deportiva, que contenga una trama cósmica con estética plana de una abstracción de morfología de un cóndor con las alas desplegadas. Esta trama estará resuelta en dos variaciones degradadas de colores cálidos. El número y nombre del dorsal serán dispuestos en tipografía de san-serif y de autor en color azul con relleno plano.



7 · ASTRO REY

Diseño de un sistema gráfico asimétrico, aplicado mediante sublimación a indumentaria deportiva, que contenga una trama cósmica con estética plana de una abstracción de la máscara de oro precolombina del sol, utilizada para el logotipo del Banco Central del Ecuador. Esta trama estará resuelta en dos variaciones degradadas de colores cálidos. El número y nombre del dorsal serán dispuestos en tipografía de san-serif y de autor en color azul con relleno tramado.

FRONTAL

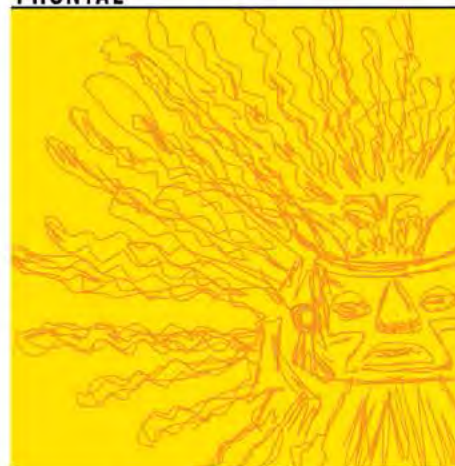

POSTERIOR

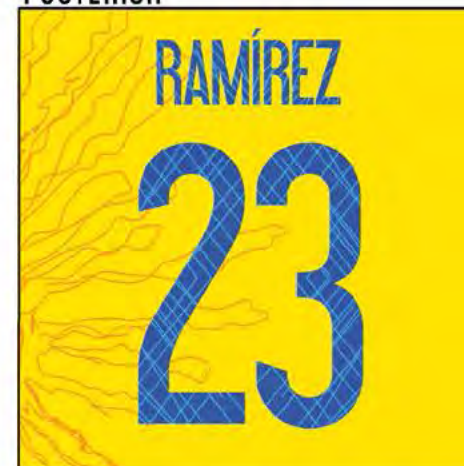

8 · REPÚBLICA BANANO

Diseño de un sistema gráfico asimétrico, aplicado mediante sublimación a indumentaria deportiva, que contenga una trama caótica resuelta mediante la abstracción morfológica de las palma de banano. Esta trama estará resuelta en un fondo plano de color amarillo. El número y nombre del dorsal serán dispuestos en tipografía de san-serif y de autor en color azul con relleno plano.

FRONTAL

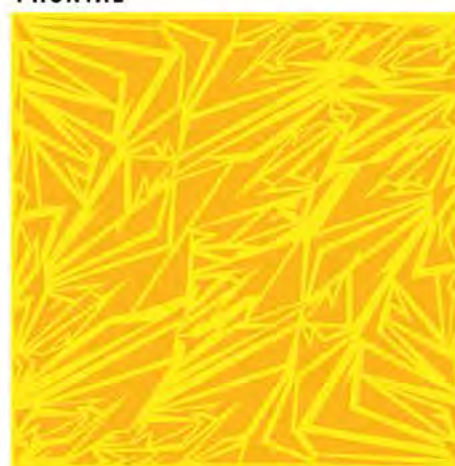

POSTERIOR

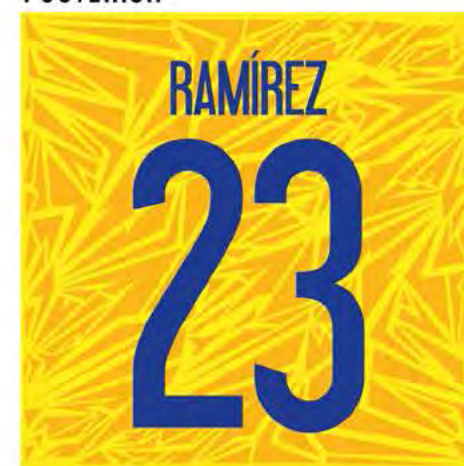

9 • SILUETAS ELEVADAS

FRONTAL



POSTERIOR



Diseño de un sistema gráfico asimétrico, aplicado mediante sublimación a indumentaria deportiva, que contenga una trama caótica con estética plana de una abstracción de las siluetas de los nevados y volcanes del Ecuador. Esta trama estará resuelta en dos variaciones degradadas de colores fríos. El número y nombre del dorsal serán dispuestos en tipografía de san-serif y de autor en color azul con relleno tramado.



10 • SELLADO CILÍNDRICO

FRONTAL



POSTERIOR

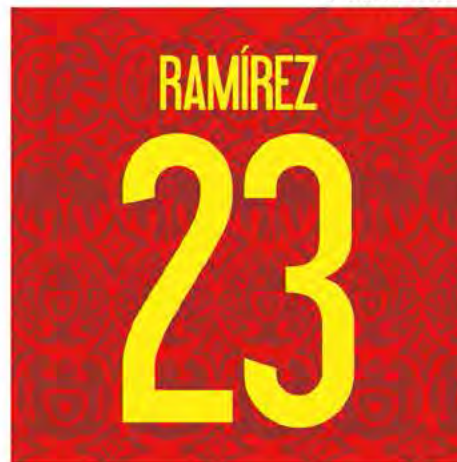

Diseño de un sistema gráfico simétrico, aplicado mediante sublimación a indumentaria deportiva, que contenga una trama cósmica con estética plana precolombina basada en el los sellos de la cultura Jama Coaque. Esta trama estará resuelta en dos tonos planos de rojo. El número y nombre del dorsal serán dispuestos en tipografía de san-serif y de autor en color amarillo con relleno plano.



3 IDEAS



1

- Sistema gráfico simétrico.
- Trama cósmica con estética plana de una abstracción de morfología de un cóndor con las alas desplegadas.



2

- Sistema gráfico asimétrico.
- Trama caótica con estética plana de una abstracción de las siluetas de los nevados y volcanes del Ecuador.



3

- Sistema gráfico simétrico.
- Representación formal de la fauna representativa de las cuatro regiones del Ecuador.
- Trama cósmica con estética plana precolombina basada en el los sellos de la cultura Jama Coaque.

IDEA FINAL



Se combinaron las tres ideas anteriormente mencionadas obteniendo un sistema gráfico que tiene como elemento identitario a la figura del cóndor andino resuelto con estética precolombina basada en los sellos cilíndricos de la cultura Jama Coaque, además de la línea equinoccial y el perfil geográfico del Ecuador para utilizarlo como emblema dentro de la indumentaria deportiva.

3.2- BOCETACIÓN

3.2.1.- BOCETACIÓN DE INDUMENTARIA

3.2.2.- BOCETACIÓN DE MOTIVO

3.2.3.- BOCETACIÓN DE TIPOGRAFÍA

BOCETACIÓN DE INDUMENTARIA

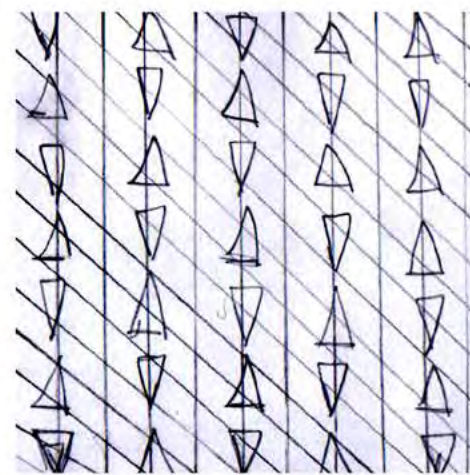
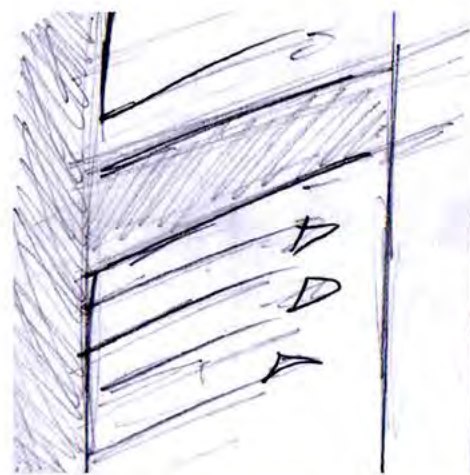
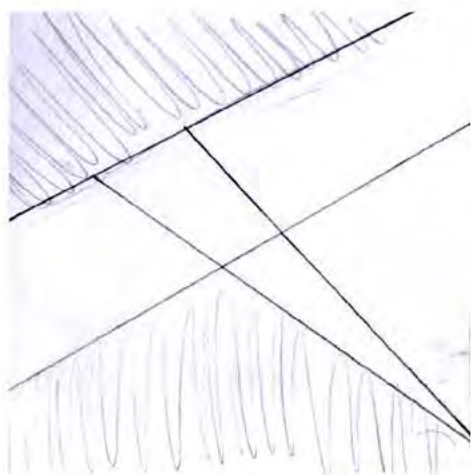

Para iniciar el proceso de bocetación se analizaron los sentidos de direccionalidad de 50 homólogos gráficos presentes en indumentaria deportiva para de esta manera escoger una disposición direccional óptima para los elementos escogidos en la etapa de ideación. En esta etapa se probaron las siguientes variables y constantes posibles que formarían parte del sistema gráfico:

1. Cromática basada en la bandera tricolor ecuatoriana: amarillo, azul y rojo.
2. Perfil geográfico del Ecuador en la parte frontal izquierda del pecho cruzado por la línea equinoccial.
3. La palabra "Ecuador" escrita con tipografía basada en estética precolombina de la cultura Jama Coaque.
4. Trama precolombina resuelta como cenefa, op-art o halftone en zona de contraste en los costados de la indumentaria.
5. Trama precolombina en tonos de rojo en el interior de la indumentaria.
6. Indumentaria reversible pudiendo funcionar interior y exteriormente.

BOCETACIÓN DE INDUMENTARIA



Velocidad damas

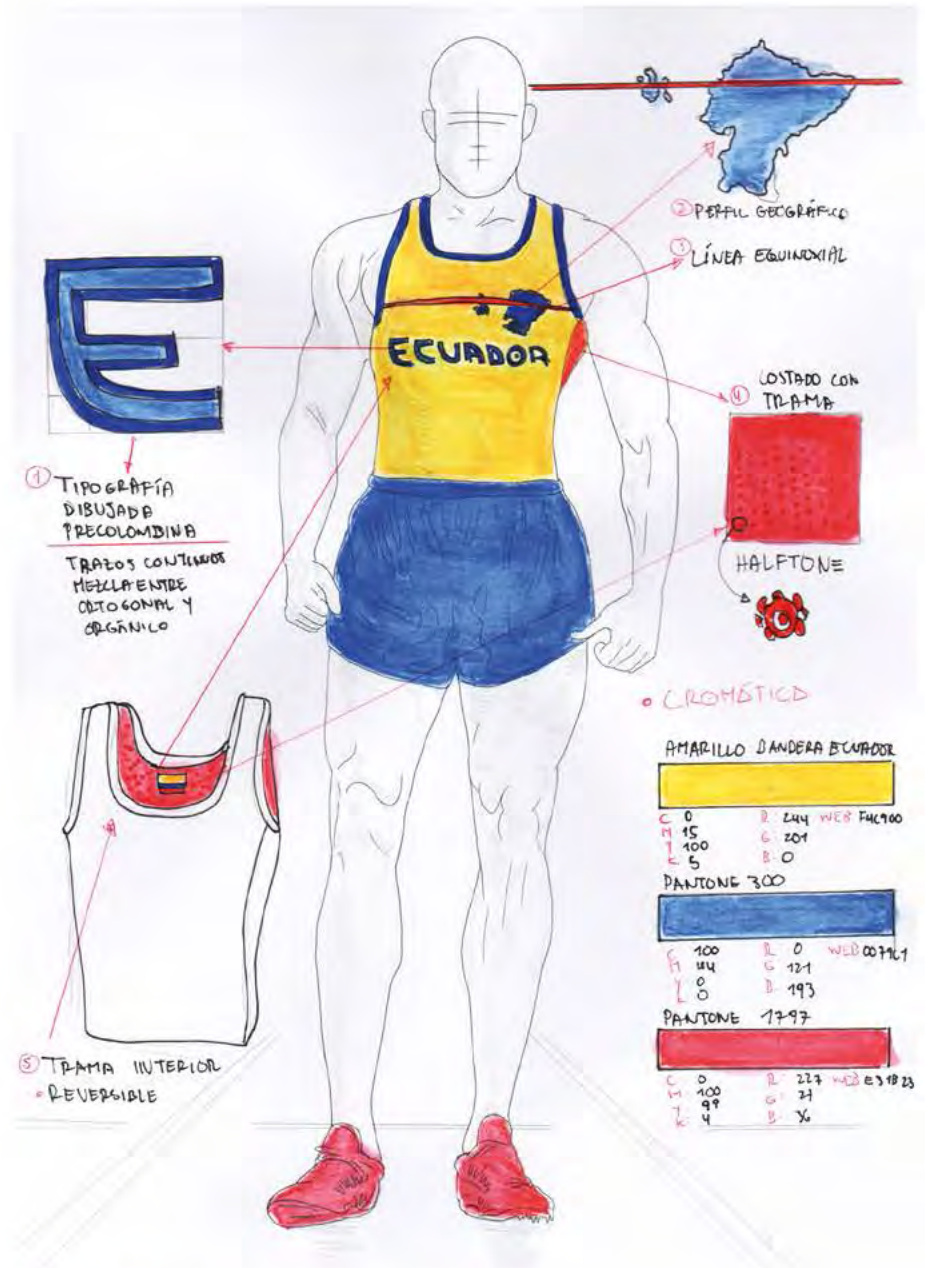

Atletismo varones



Natación varones



Velocidad varones



BOCETACIÓN DE INDUMENTARIA



Ciclismo de ruta varones



Bendaje para boxeo varones



Velocidad damas

BOCETACIÓN DE INDUMENTARIA



Levantamiento de ruta pesas varones



Tiro con pistola damas



BOCETACIÓN DE INDUMENTARIA



Fútbol varones

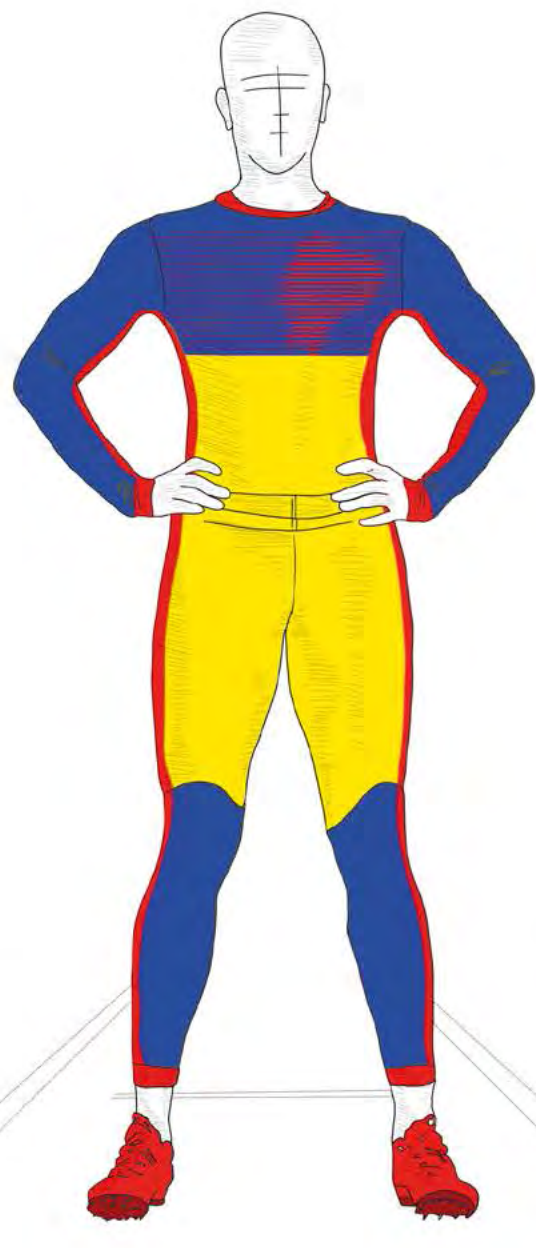

Velocidad damas



Fútbol varones

BOCETACIÓN DE MOTIVOS

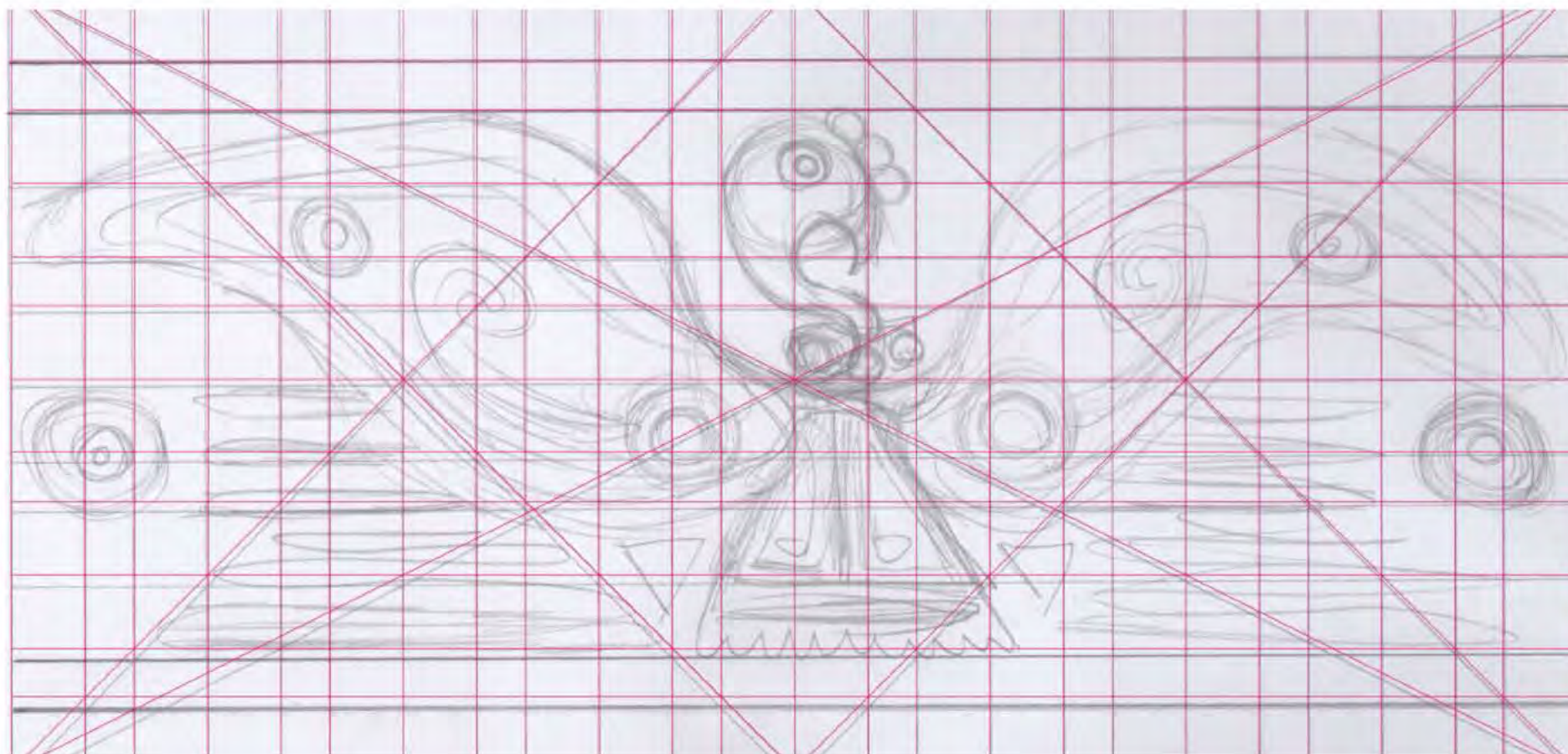

Para el motivo precolombino generador de la trama se escogió al cóndor ya que es el animal simbólico de nuestro país y de toda la región andina estando presente en nuestro escudo nacional como emblema patrio. Para la concreción gráfica de los elementos presentes en el motivo del cóndor andino se revisó las teorías presentes en el libro de Zadir Milla Euribe llamado Introducción a la Semiótica Precolombina (2004). Los elementos escogidos de la "Imagen Cosmológica Andina" (Milla, 2004 : 9) son los siguientes:

1. Los tres mundos, "Hanan pacha" o mundo de arriba, "Kay pacha" o mundo de aquí, y "Ucku pacha" o mundo de adentro. (Pág. 11)
2. El hombre como mediador entre los tres mundos en sus roles de sacerdote o astrónomo. (Pág. 11)
3. La composición representa formalmente la "Cruz del Sur" considerada como centro mítico del universo. (Pág. 13)
4. El rombo que simboliza las cuatro regiones: costa, sierra, oriente y región insular. (Pág. 13)
5. El sol y la luna como astros considerados deidades por las culturas precolombinas.
6. El Chimborazo, volcán y montaña más alta del Ecuador, el punto más cercano al espacio exterior en la Tierra y una clara representación de la región andina.

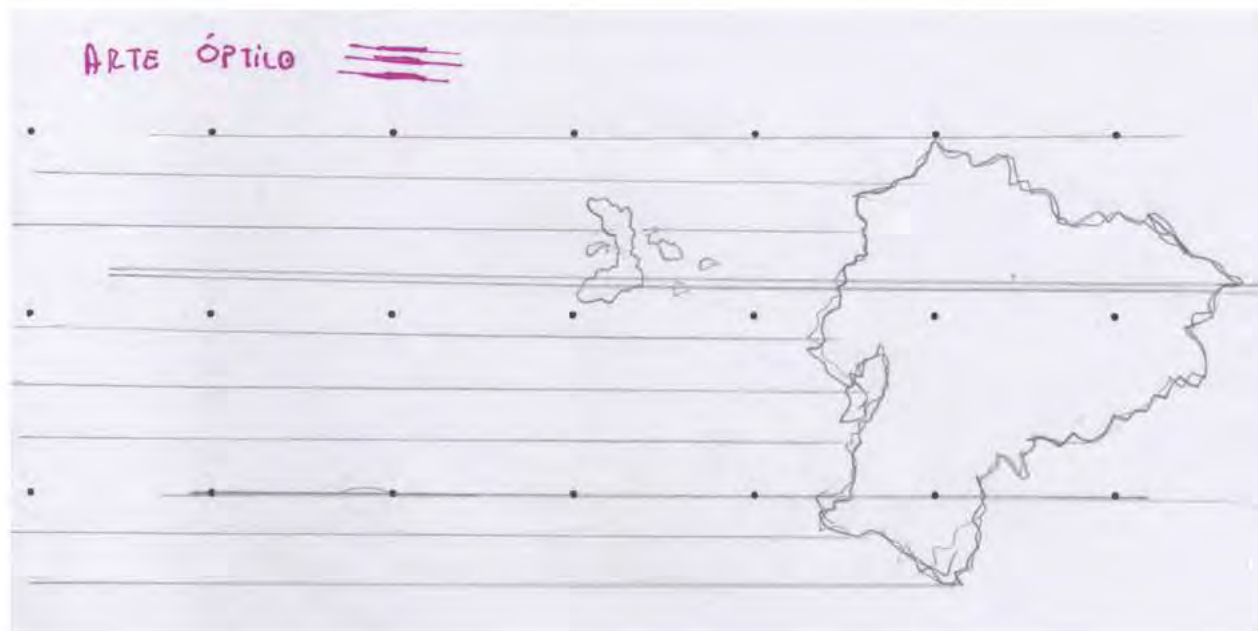

Tanto el perfil geográfico del Ecuador como la línea equinoccial propuestos como plano, contorno o línea (op-art).



BOCETACIÓN TIPOGRÁFICA

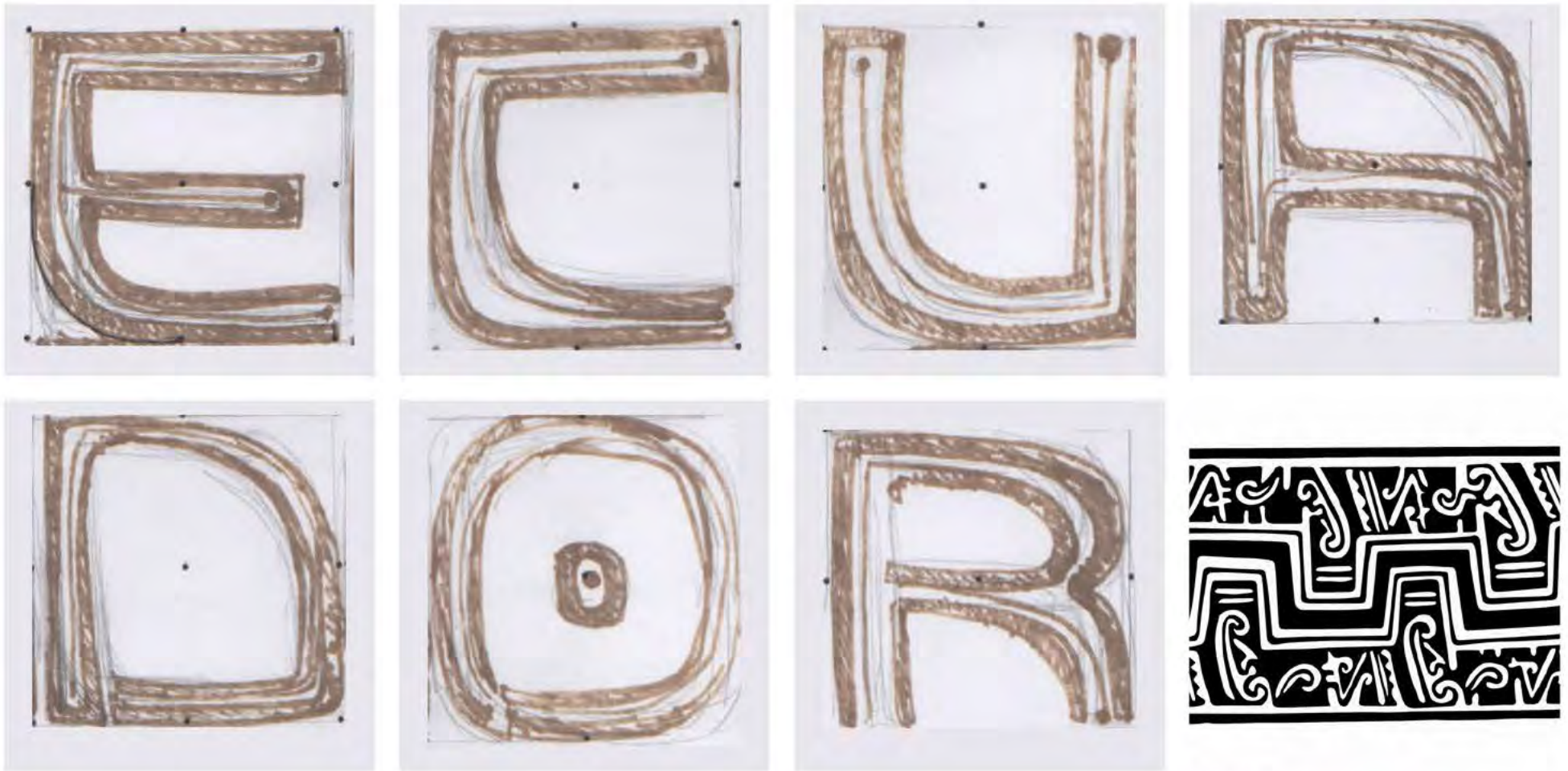

Para el diseño de la fuente tipográfica, bautizada como "Jama Regular" por estar inspirada en los sellos cilíndricos de la cultura Jama Coaque, se utilizaron los siguientes elementos y conceptos:

1. Leyes de formación armónicas del Diseño Andino (Milla, 2004 : 22)
2. Malla con trazado armónico terciario (Milla, 2004 : 22)
3. Contraste entre trazos ortogonales y orgánicos
4. Relleno con vaciado interno y terminaciones abiertas

IMG - 48

Sello cilíndrico Jama Coaque

LETRA E

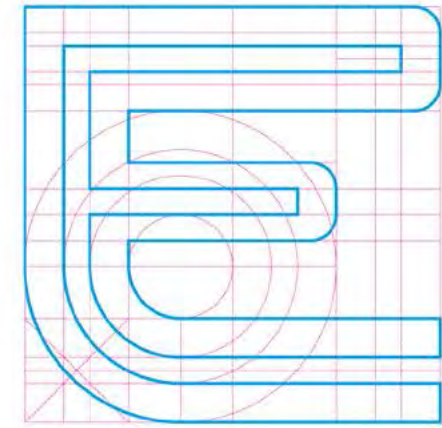
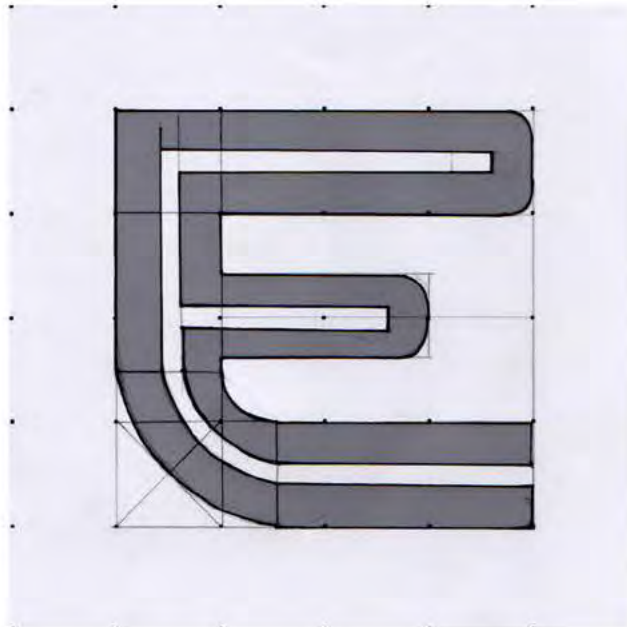
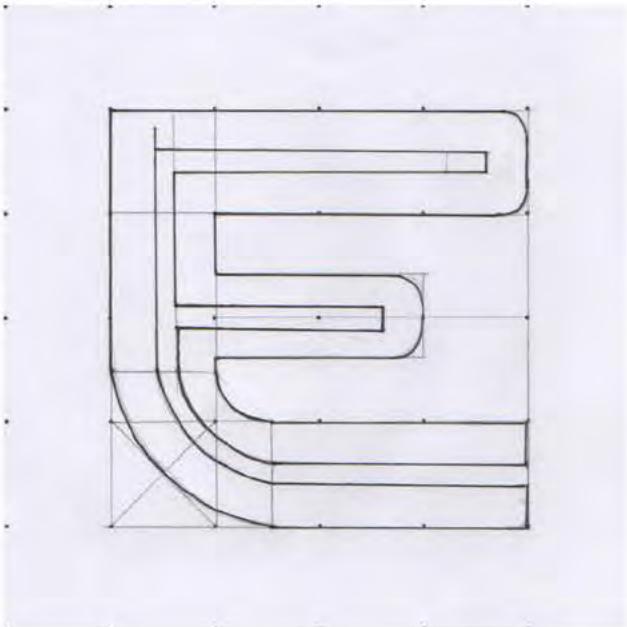

Malla letra E

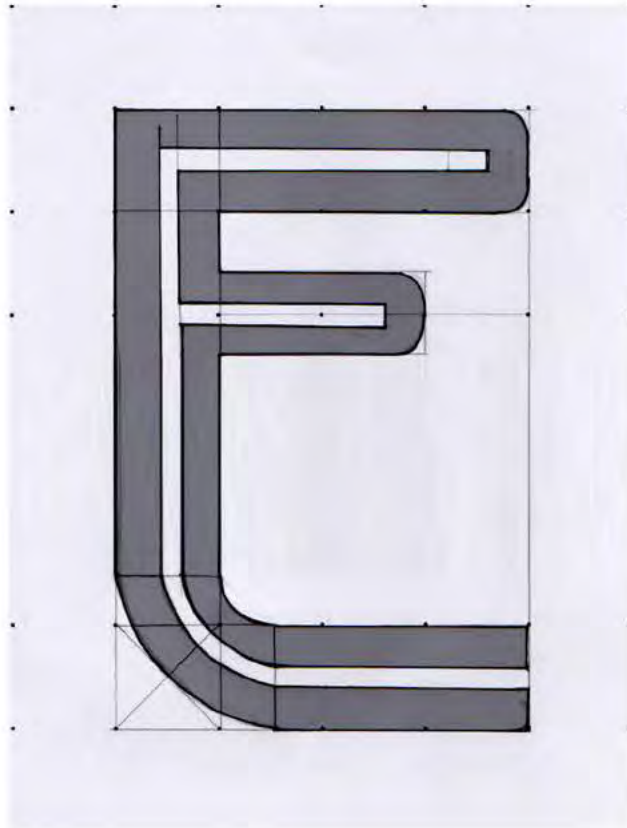
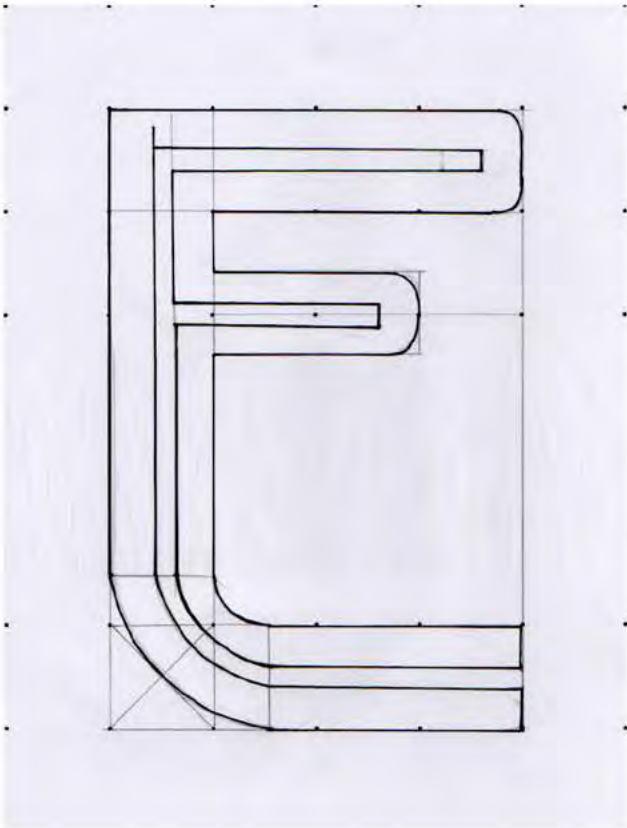

LETRA C

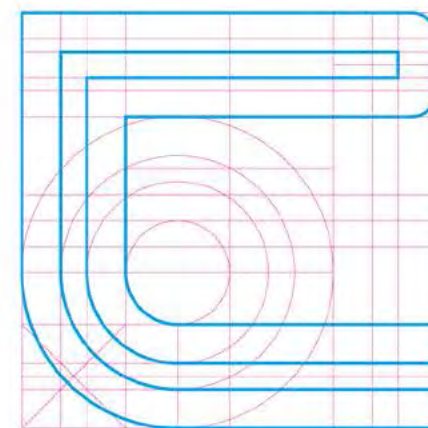
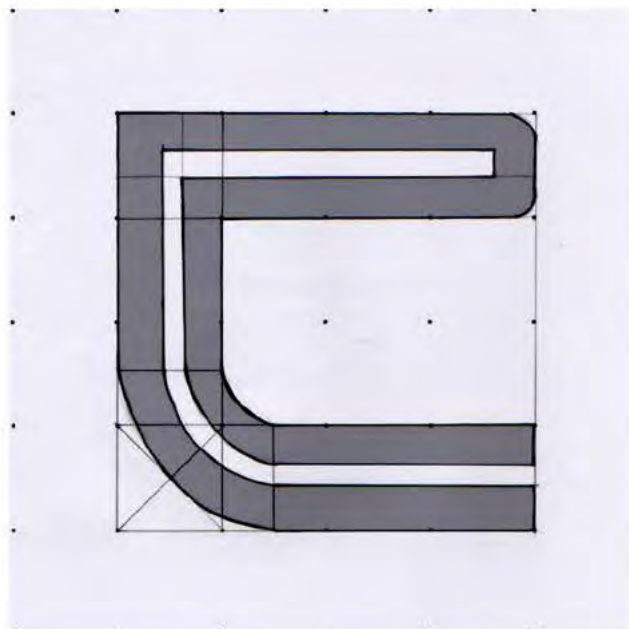
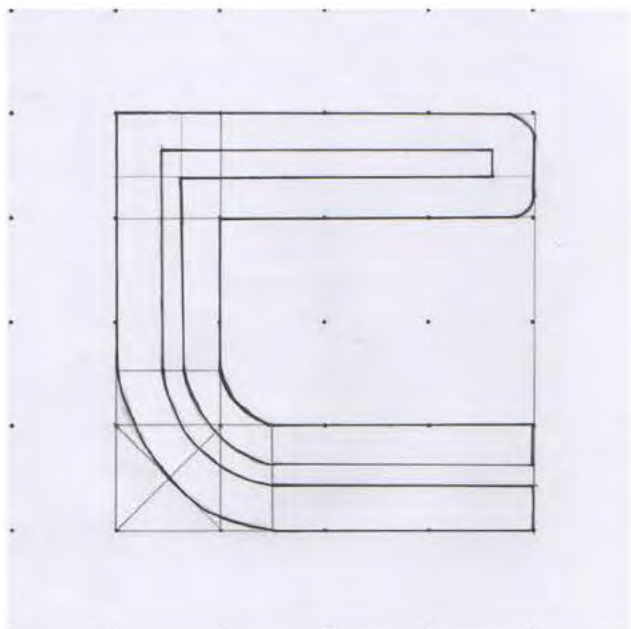

Malla letra C

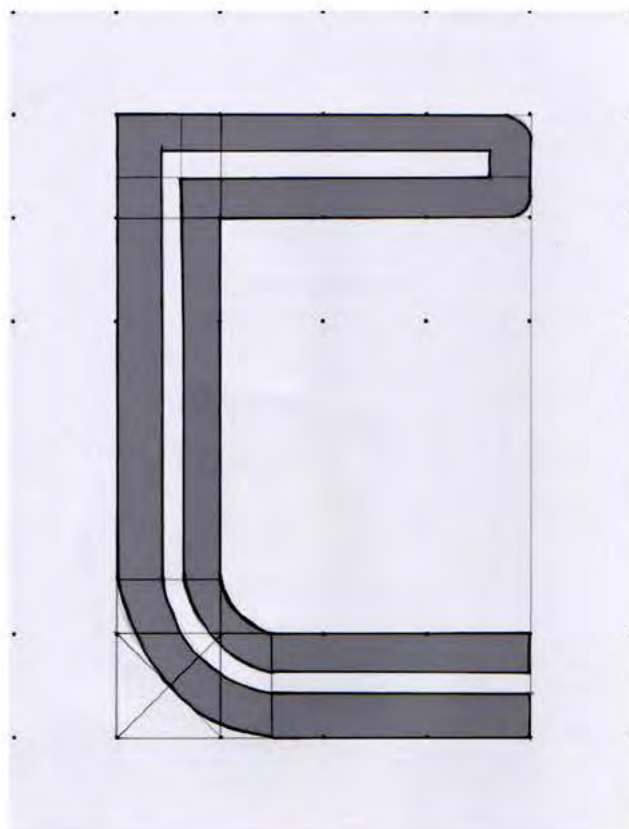
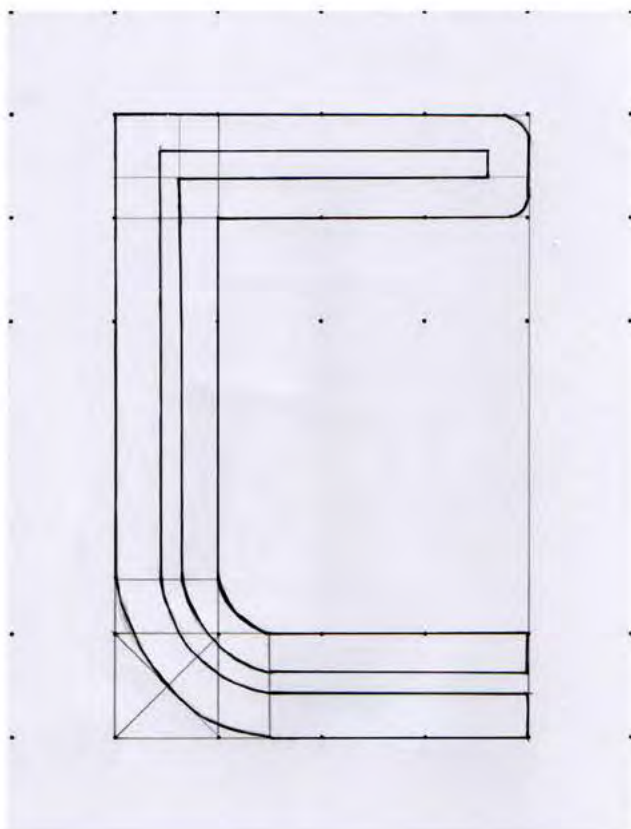

LETRA U

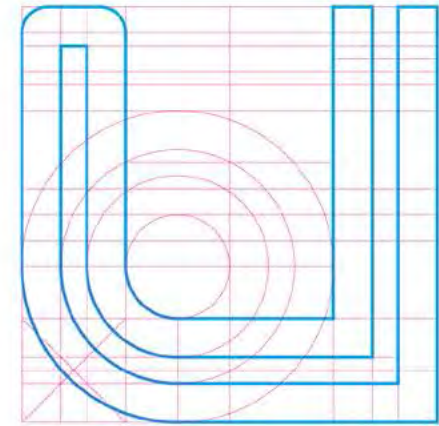
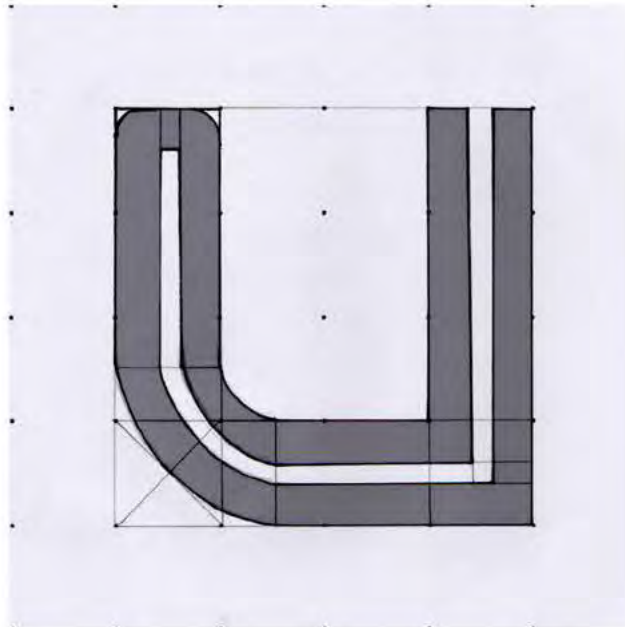
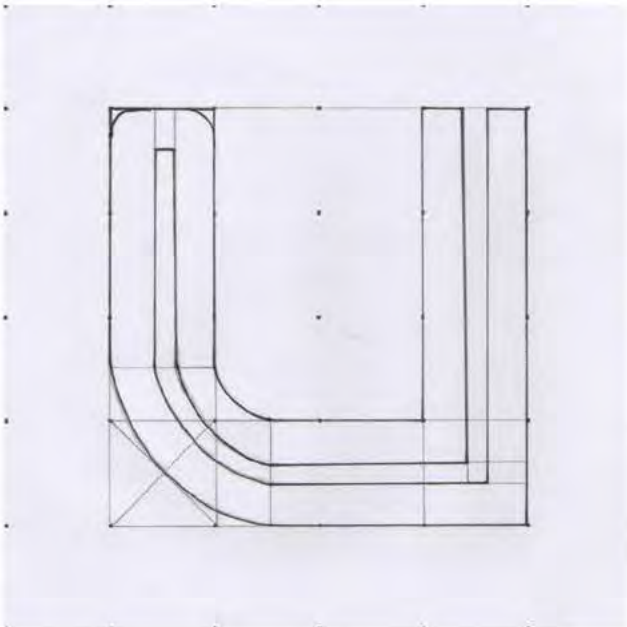

Malla letra U

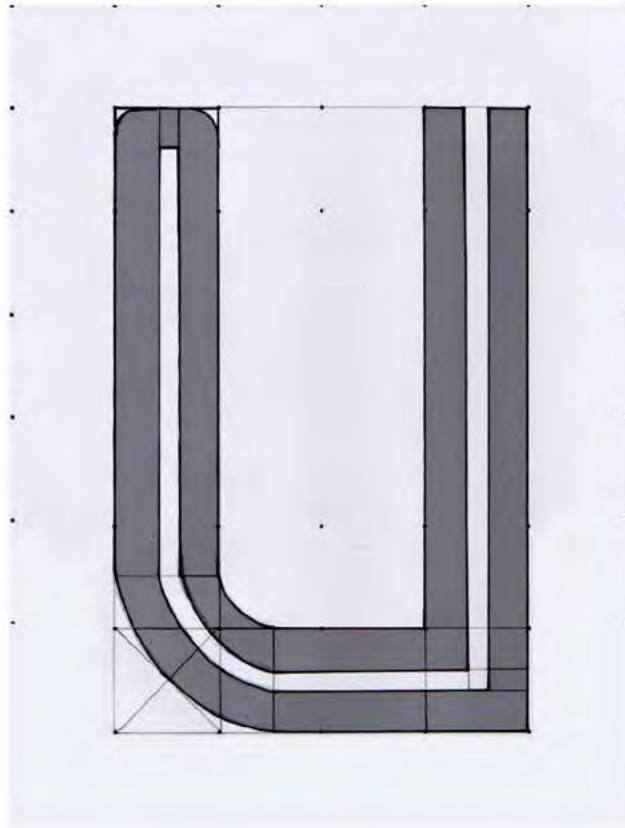
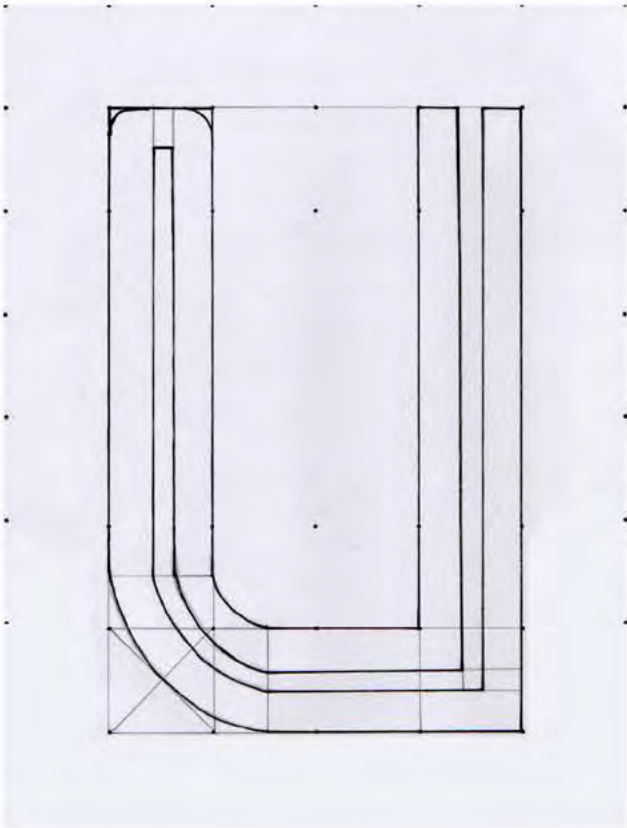

LETRA A

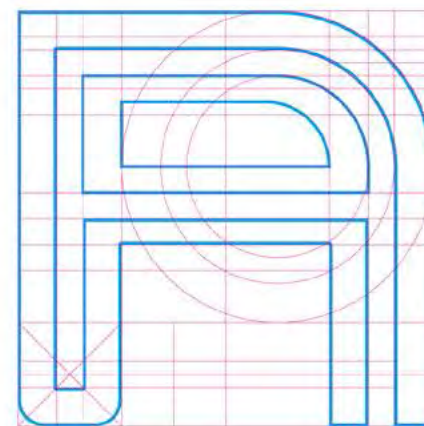
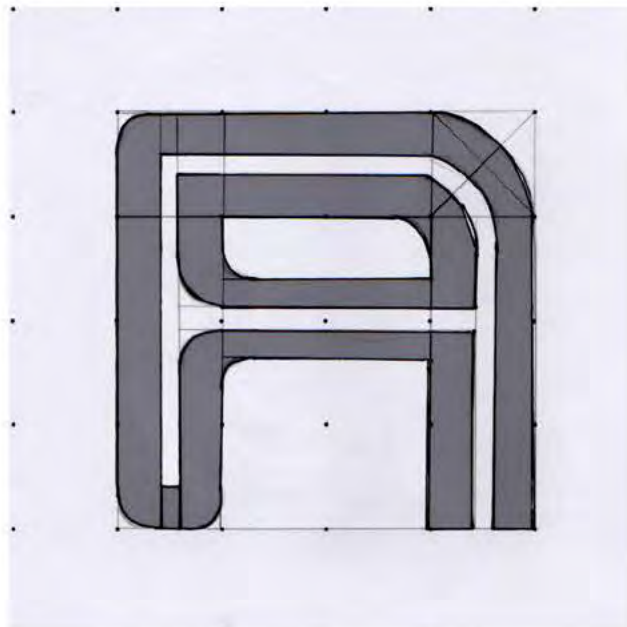
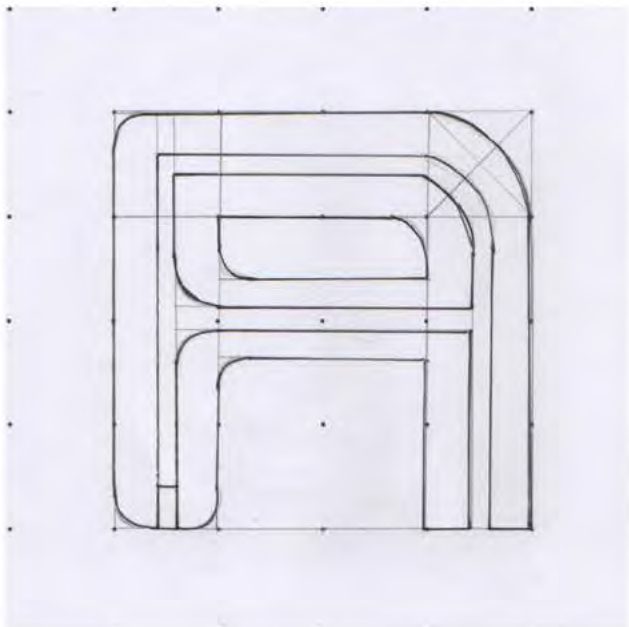

Malla letra A

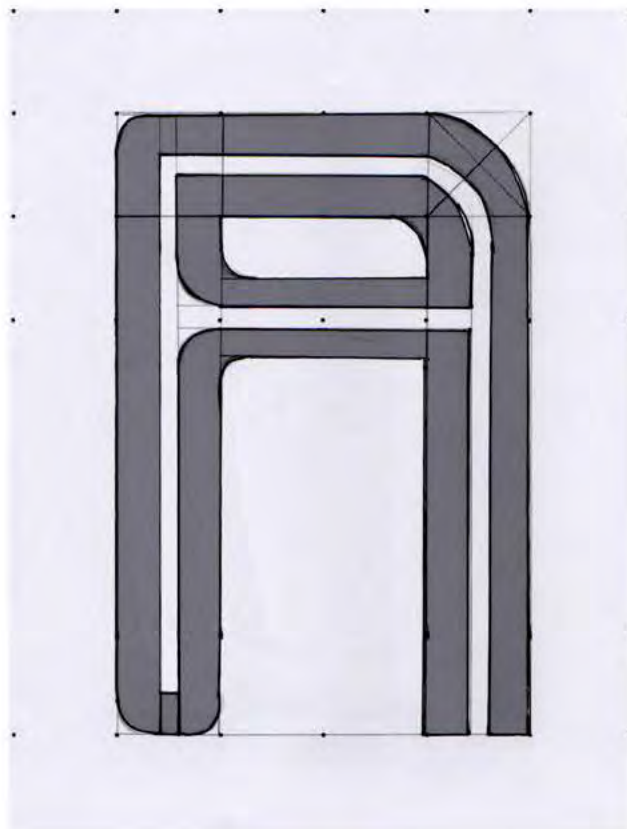
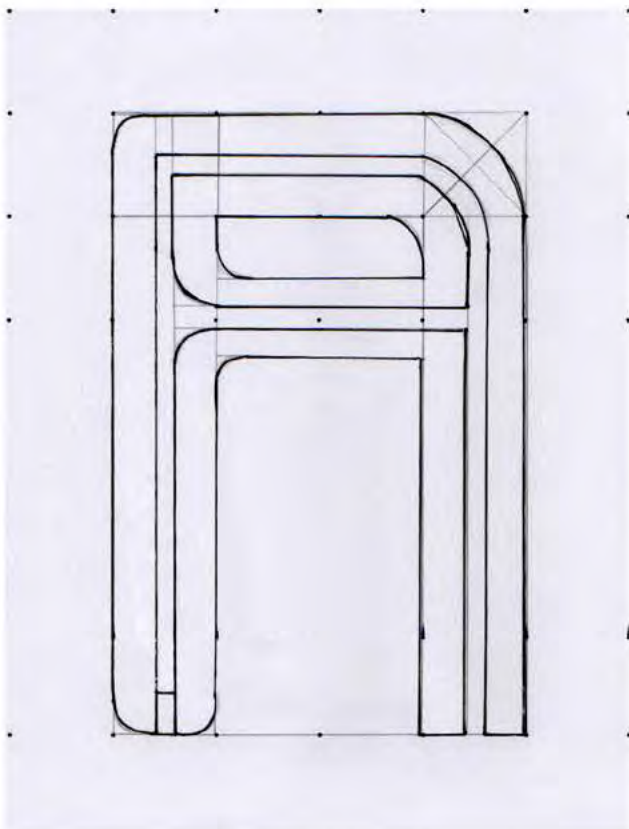

LETRA D

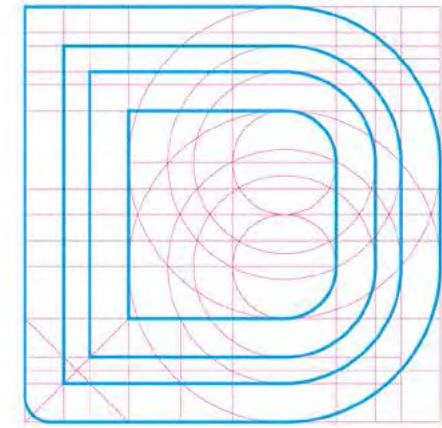
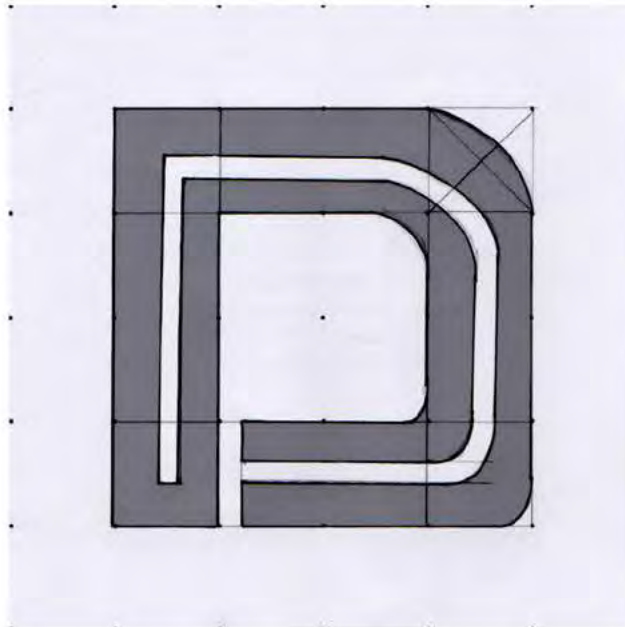
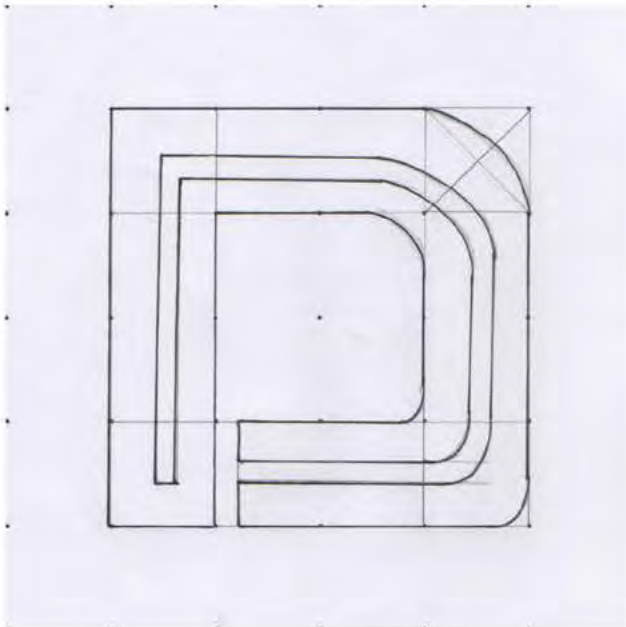

Malla letra D

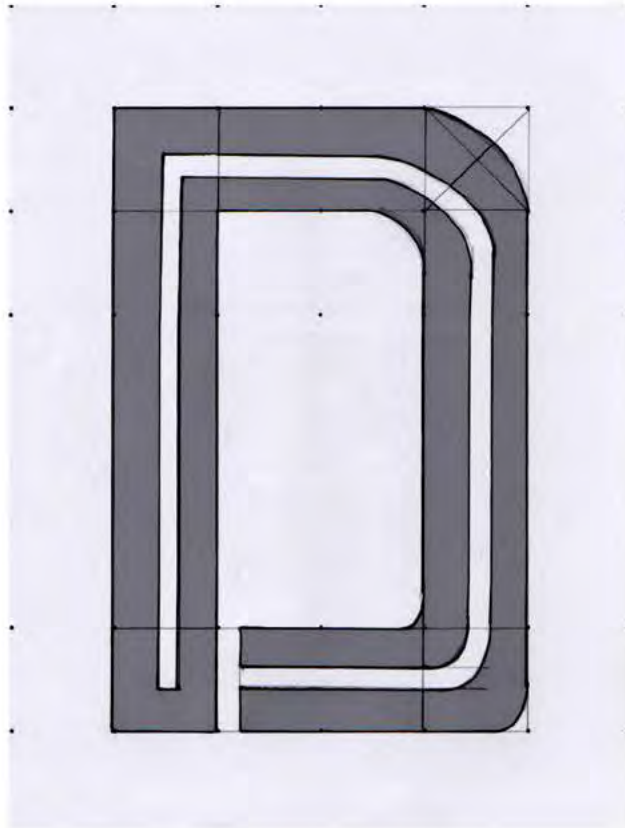
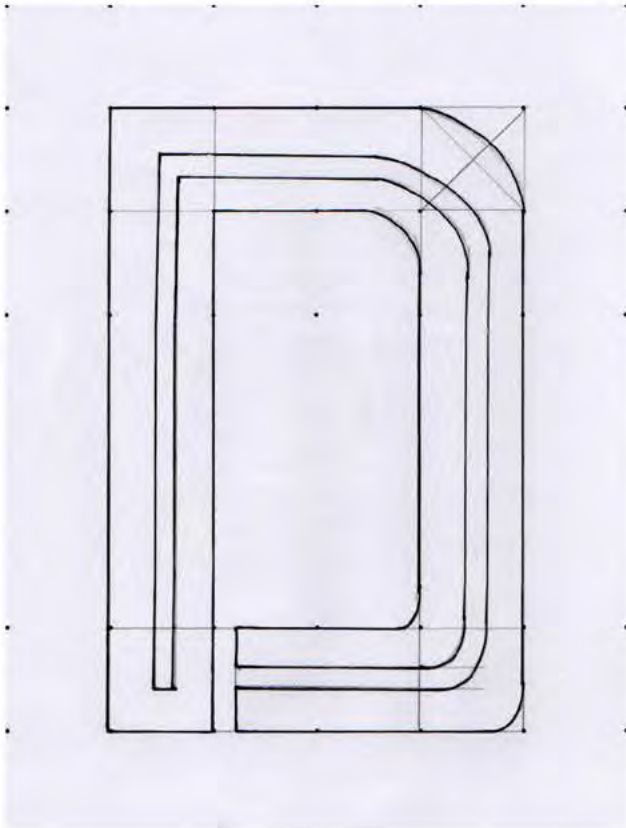

LETRA O

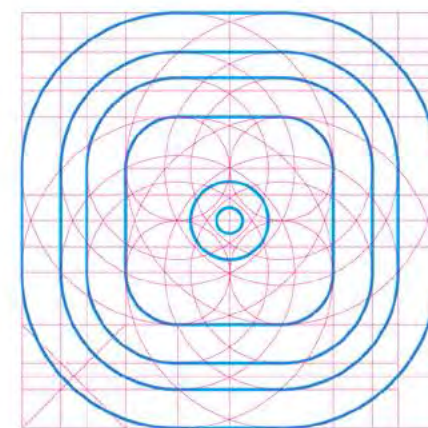
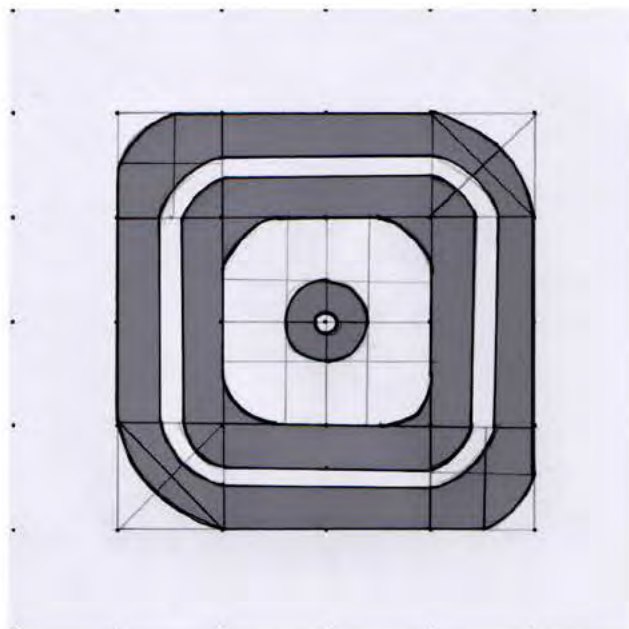
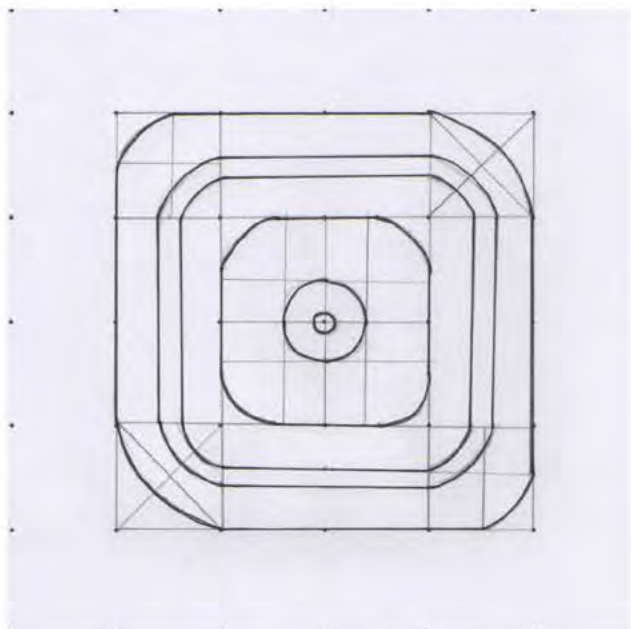

Malla letra O

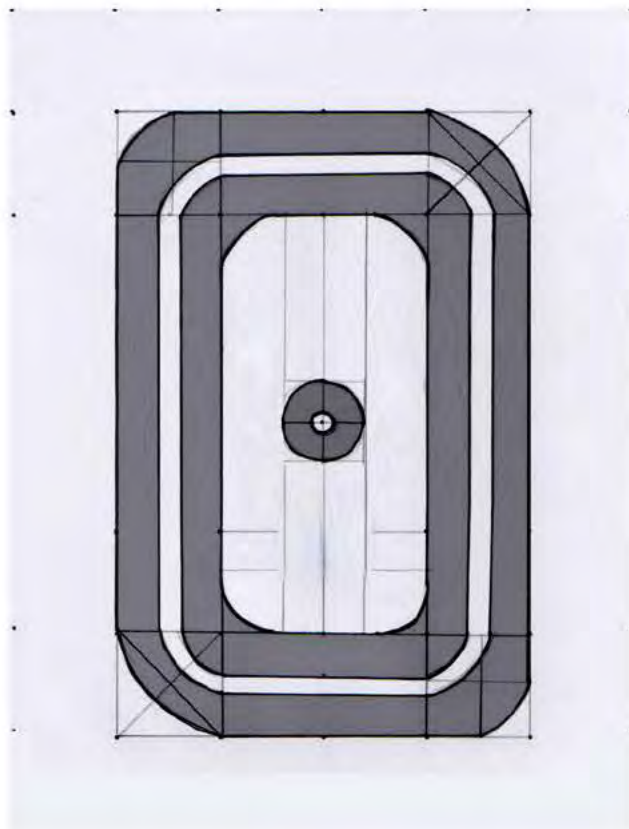
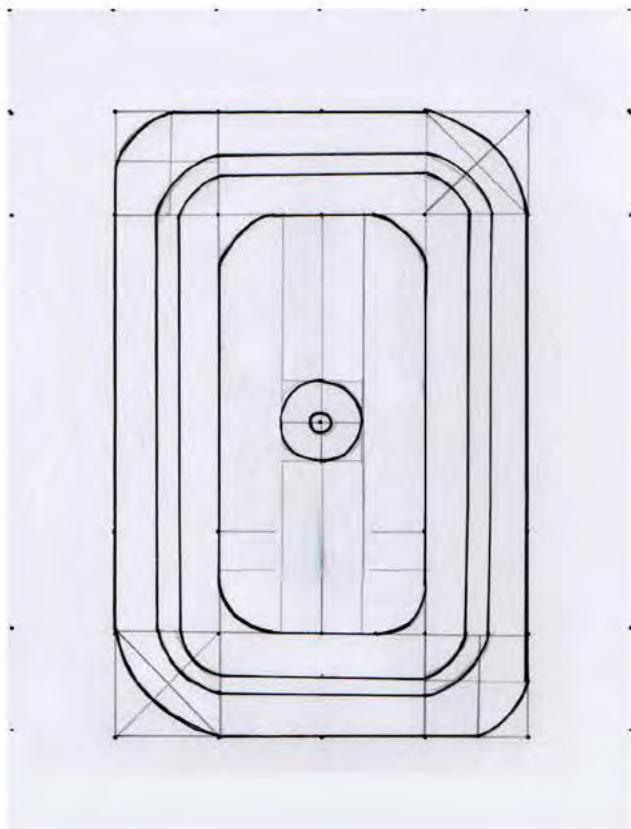

LETRA A Ñ

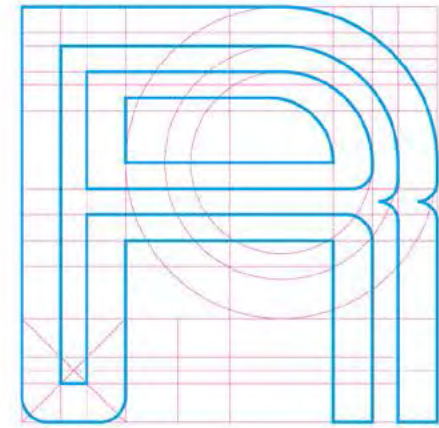
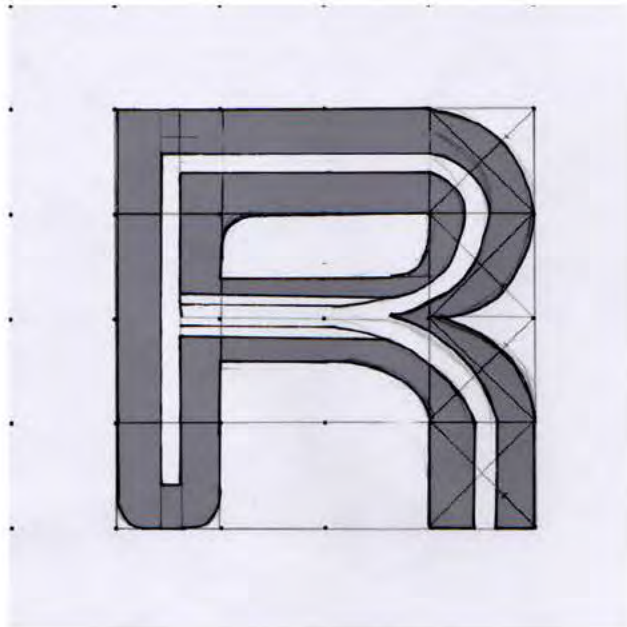
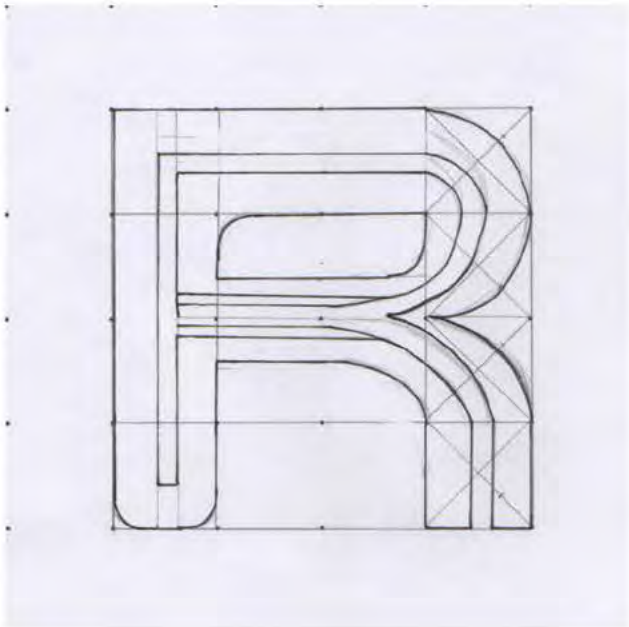

Malla letra R

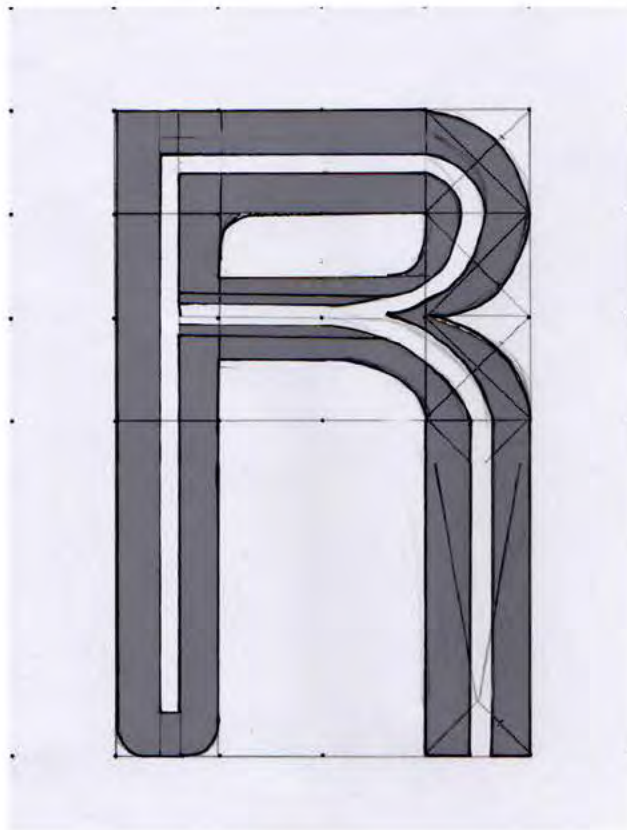
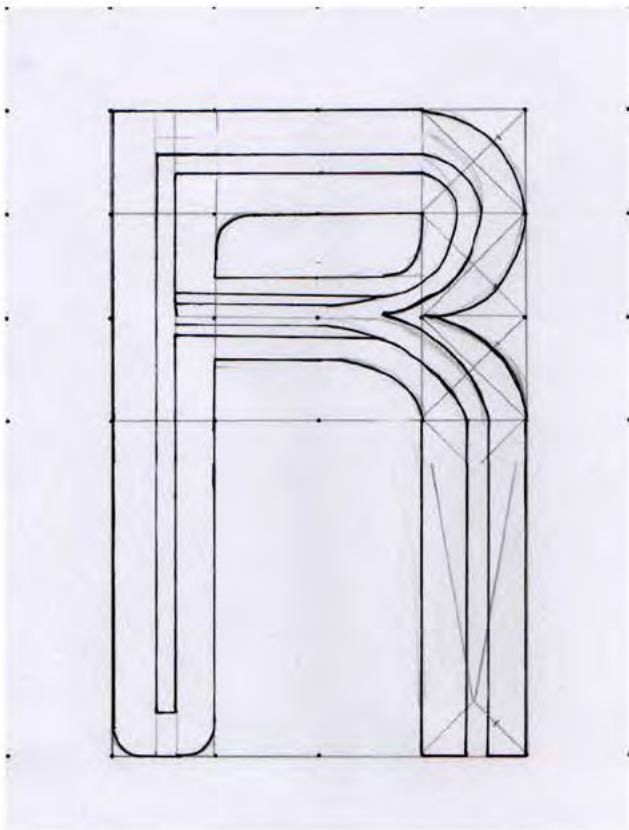

3.3- CONCRECIÓN FINAL

- 3.3.1.- CONCRECIÓN DE MOTIVO
- 3.3.2.- CONCRECIÓN DE TRAMADO
- 3.3.3.- CONCRECIÓN TIPOGRÁFICA
- 3.3.4.- SISTEMATIZACIÓN GRÁFICA
- 3.3.5.- APLICACIONES

CONCRECIÓN DE MOTIVO

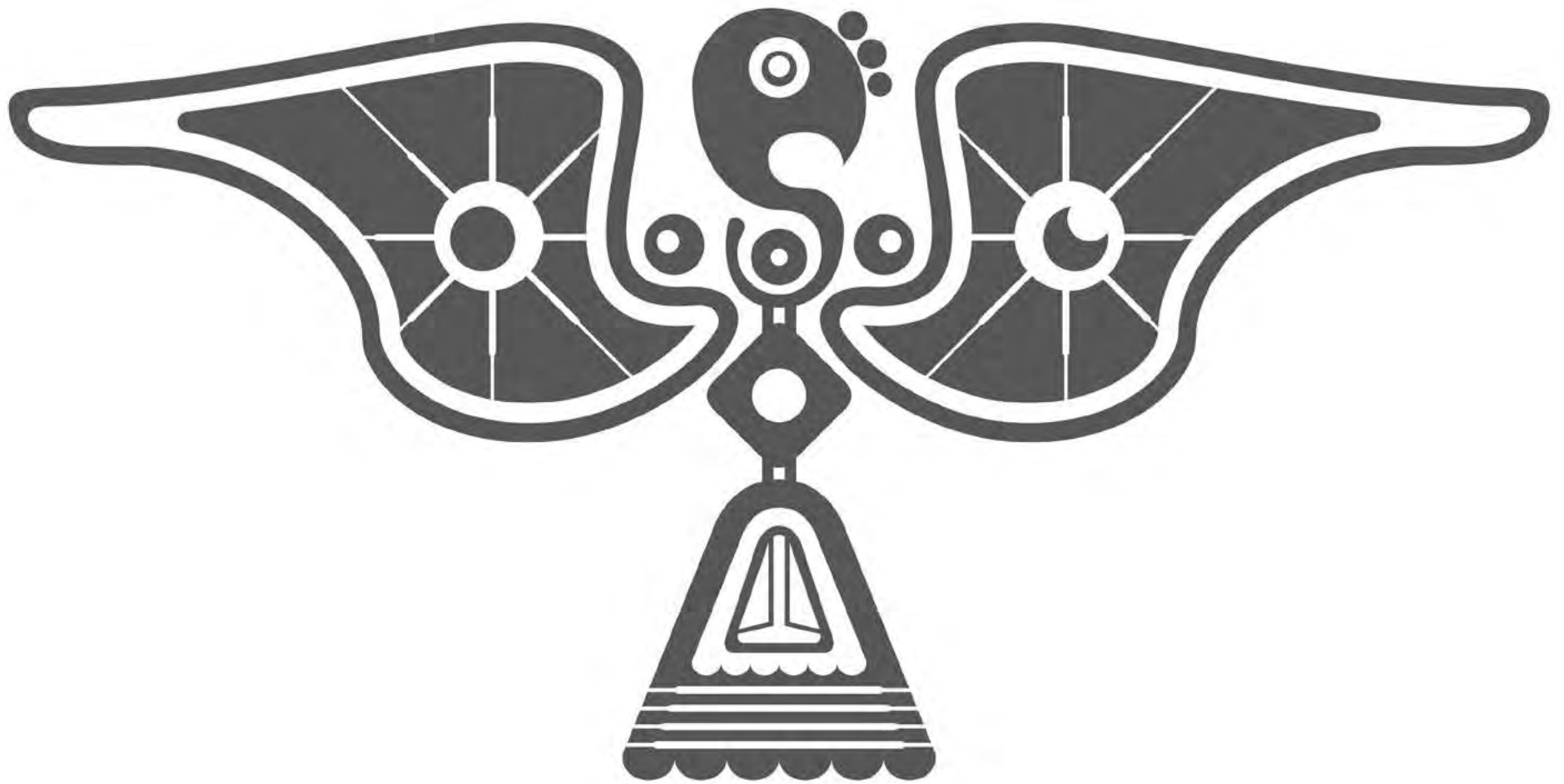

Gigante de los andes, motivo precolombino

CONCRECIÓN DE TRAMADO



El espacio de aire entre motivos de esta trama representa la fluidez del movimiento que produce el deportista al realizar sus actividades físicas de competición. Para la generación de esta trama se utilizaron las siguientes operatorias básicas de diseño:

1. Rotación
2. Traslación
3. Repetición

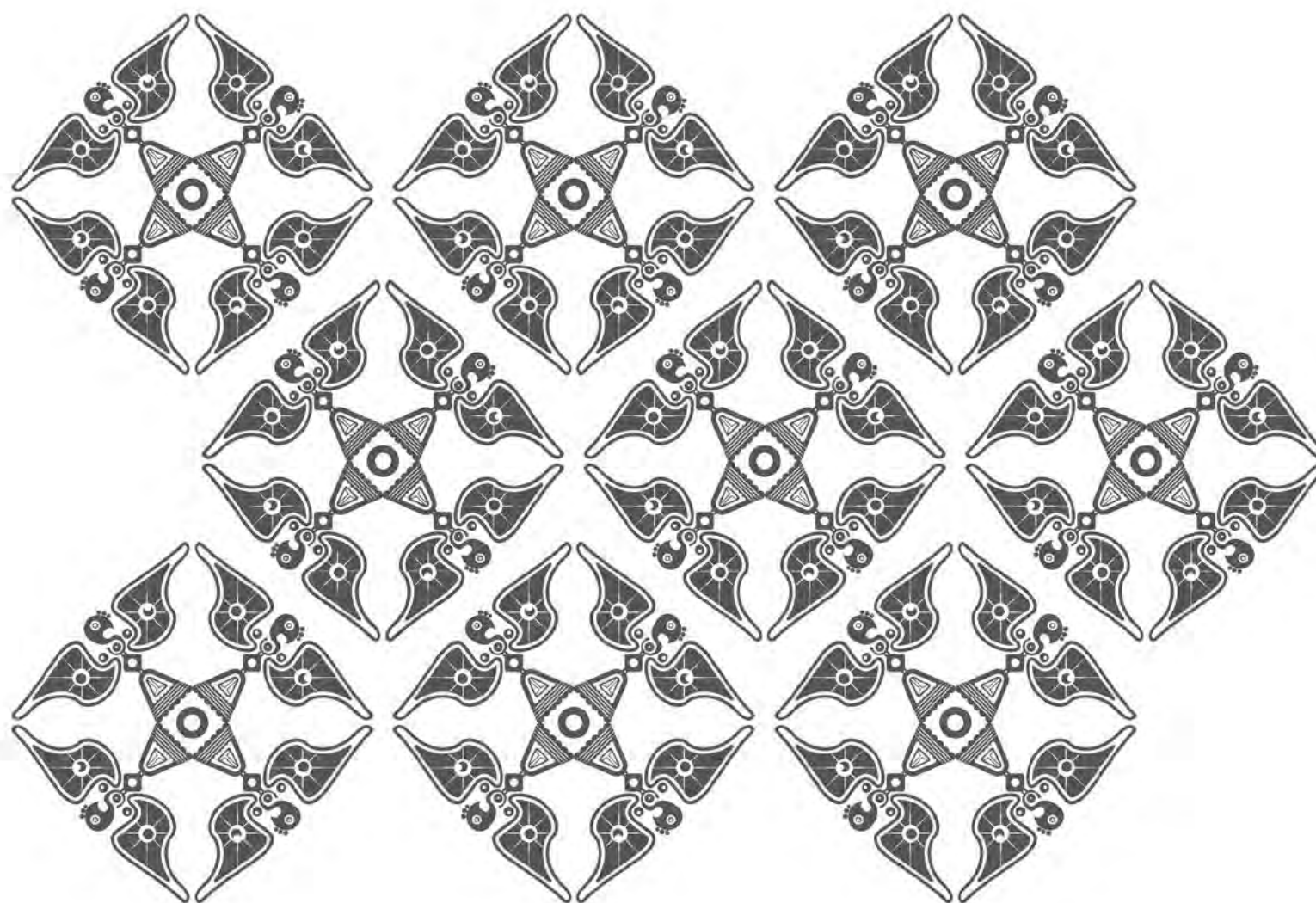

Esta trama representa la direccionalidad y desplazamiento del portador de la indumentaria dentro del campo del escenario deportivo. Para la generación de esta trama se utilizaron las siguientes operatorias básicas de diseño:

1. Rotación
2. Traslación
3. Repetición
4. Reflexión

CONCRECIÓN TIPOGRÁFICA

A B C D E F G H I J K L M N

Ñ O P Q R S T U V W X Y Z

A B C D E F G H I J K L M N

Ñ O P Q R S T U V W X Y Z

0 1 2 3 4 5 6 7 8 9

. : / ; - ¿ ? ! i

ECUADOR

ECUADOR

ECUADOR

ECUADOR

ECUADOR

ECUADOR

ECUADOR

ECUADOR

ECUADOR
ECUADOR
ECUADOR
ECUADOR

ECUADOR

Se probó la tipografía con diferentes concreciones morfológicas en letras como la O o la D, proponiendo finalmente la fuente tipográfica llamada "Jama Regular" que cuenta con mayúsculas, minúsculas, números y signos de puntuación.



3.3.4- SISTEMATIZACIÓN GRÁFICA



IMG · 64



Como parte de este proyecto se ha propuesto un manual de uso para la regulación técnica y formal de la sistematización gráfica aplicada a indumentaria deportiva, para esto se ha utilizado como base plantillas de la marca Nimblewear que se encuentran disponibles para libre descarga en su página web. Este manual está concebido en inglés para que en casos específicos la petición de producción de estas prendas pueda ser entendida universalmente por cualquier marca deportiva o casa de confección textil.

Si bien más adelante se proponen indumentaria casual específicamente para los hinchas, cualquiera de estas prendas deportivas pueden ser adquiridas por los mismos con el fin de apoyar a su país.

ECUADOR Athletics Home Singlet

With Side Panels, MEN

LEFT BINDING

RIGHT BINDING

RIGHT SIDE PANEL



FRONT

LEFT SIDE PANEL



BACK

COLORS USED:



• This template can be edited with vector graphic software programs. Adobe Illustrator CS5 is recommended.

• All logos must be provided in vector format and all fonts must be converted into outlines.

• The color on-screen may vary from the finished product. To confirm the color please refer to PANTONE MATCHING SYSTEM FORMULA GUIDE Solid Coated.

• This template design belongs to NIMBLEWEAR® and it has been downloaded and edited by DUDE Graphics for jersey design showing purposes.

ECUADOR

Atletismo varones titular:

- Amarillo predominante
- Línea equinoccial en rojo y perfil geográfico del Ecuador azul en el pecho
- Palabra "Ecuador" de color azul en el pecho escrita en tipografía precolombina (Jama Regular)
- Zona de contraste azul con tramas diferentes a cada lado (asimétrica)
- Terminaciones (mangas y cuello) en rojo
- Cóndor andino en la parte posterior en azul
- Palabra "Ecuador" de color rojo en la zona lumbar escrita en tipografía precolombina (Jama Regular)
- Trama interna en rojo con el cóndor andino en amarillo

ECUADOR Athletics Away Singlet

With Side Panels, MEN

LEFT BINDING

RIGHT BINDING

RIGHT SIDE PANEL



FRONT

LEFT SIDE PANEL



BACK

COLORS USED:



• This template can be edited with vector graphic software programs. Adobe Illustrator CS5 is recommended.

• All logos must be provided in vector format and all fonts must be converted into outlines.

• The color on-screen may vary from the finished product. To confirm the color please refer to PANTONE MATCHING SYSTEM FORMULA GUIDE Solid Coated.

• This template design belongs to NIMBLEWEAR® and it has been downloaded and edited by DUDE Graphics for jersey design showing purposes.

ECUADOR

Atletismo varones alterno:

- Azul predominante
- Línea equinoccial en amarillo y perfil geográfico del Ecuador rojo en el pecho
- Palabra "Ecuador" de color amarillo en el pecho escrita en tipografía precolombina (Jama Regular)
- Zona de contraste roja con tramas diferentes a cada lado (asimétrica)
- Terminaciones (mangas y cuello) en rojo
- Cóndor andino en la parte posterior en rojo
- Palabra "Ecuador" de color amarillo en la zona lumbar escrita en tipografía precolombina (Jama Regular)
- Trama interna en rojo con el cóndor andino en amarillo

ECUADOR Athletics Home/Away Reversible Singlet

With Side Panels, MEN

LEFT BINDING

RIGHT BINDING



FRONT



BACK

COLORS USED:

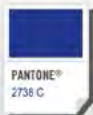

• This template can be edited with vector graphic software programs. Adobe Illustrator CS5 is recommended.

• All logos must be provided in vector format and all fonts must be converted into outlines.

• The color on-screen may vary from the finished product. To confirm the color please refer to PANTONE MATCHING SYSTEM FORMULA GUIDE Solid Coated.

• This template design belongs to NIMBLEWEAR® and it has been downloaded and edited by DUDE Graphics for jersey design showing purposes.

ECUADOR

Atletismo varones titular/alternativo reversible:

- Trama interna en rojo con el cóndor andino en amarillo
- Palabra "Ecuador" de color amarillo escrita en tipografía precolombina (Jama Regular) ubicada en la parte lumbar

ECUADOR Athletics Home Singlet

Racerback, with Side Panels, WOMEN

LEFT BINDING

RIGHT BINDING

RIGHT SIDE PANEL



FRONT

LEFT SIDE PANEL



BACK

COLORS USED:



• This template can be edited with vector graphic software programs. Adobe Illustrator CS5 is recommended.

• All logos must be provided in vector format and all fonts must be converted into outlines.

• The color on-screen may vary from the finished product. To confirm the color please refer to PANTONE MATCHING SYSTEM FORMULA GUIDE Solid Coated.

• This template design belongs to NIMBLEWEAR® and it has been downloaded and edited by DUDE Graphics for jersey design showing purposes.

ECUADOR

Atletismo damas titular:

- Amarillo predominante
- Línea equinoccial en rojo y perfil geográfico del Ecuador azul en el pecho
- Palabra "Ecuador" de color azul en el pecho escrita en tipografía precolombina (Jama Regular)
- Zona de contraste azul con tramas diferentes a cada lado (asimétrica)
- Terminaciones (mangas y cuello) en rojo
- Cóndor andino en la parte posterior en azul
- Palabra "Ecuador" de color rojo en la zona lumbar escrita en tipografía precolombina (Jama Regular)
- Trama interna en rojo con el cóndor andino en amarillo

ECUADOR Athletics Away Singlet

Racerback, with Side Panels, WOMEN

LEFT BINDING

RIGHT BINDING

RIGHT SIDE PANEL



FRONT

LEFT SIDE PANEL



BACK

COLORS USED:

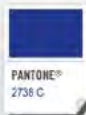

• This template can be edited with vector graphic software programs. Adobe Illustrator CS5 is recommended.

• All logos must be provided in vector format and all fonts must be converted into outlines.

• The color on-screen may vary from the finished product. To confirm the color please refer to PANTONE MATCHING SYSTEM FORMULA GUIDE Solid Coated.

• This template design belongs to NIMBLEWEAR® and it has been downloaded and edited by DUDE Graphics for jersey design showing purposes.

ECUADOR

Atletismo damas alterno:

- Azul predominante
- Línea equinoccial en amarillo y perfil geográfico del Ecuador rojo en el pecho
- Palabra "Ecuador" de color amarillo en el pecho escrita en tipografía precolombina (Jama Regular)
- Zona de contraste roja con tramas diferentes a cada lado (asimétrica)
- Terminaciones (mangas y cuello) en rojo
- Cóndor andino en la parte posterior en rojo
- Palabra "Ecuador" de color amarillo en la zona lumbar escrita en tipografía precolombina (Jama Regular)
- Trama interna en rojo con el cóndor andino en amarillo

ECUADOR Athletics Home/Away Reversible Singlet

Racerback, with Side Panels, WOMEN

LEFT BINDING

RIGHT BINDING



FRONT



BACK

COLORS USED:



• This template can be edited with vector graphic software programs. Adobe Illustrator CS5 is recommended.

• All logos must be provided in vector format and all fonts must be converted into outline.

• The color on-screen may vary from the finished product. To confirm the color please refer to PANTONE MATCHING SYSTEM FORMULA GUIDE Solid Coated.

• This template design belongs to NIMBLEWEAR® and it has been downloaded and edited by DUDE Graphics for jersey design showing purposes.

ECUADOR

Atletismo damas titular/alternativo reversible:

- Trama interna en rojo con el cóndor andino en amarillo
- Palabra "Ecuador" de color amarillo escrita en tipografía precolombina (Jama Regular) ubicada en la parte lumbar

ECUADOR Home Sports Bra

CLASSIC WOMEN

RIGHT BINDING

LEFT BINDING

NECK TRIM



FRONT



BACK

COLORS USED:



- This template can be edited with vector graphic software programs. Adobe Illustrator CS5 is recommended.
- All logos must be provided in vector format and all fonts must be converted into outlines.
- The color on-screen may vary from the finished product. To confirm the color please refer to PANTONE MATCHING SYSTEM FORMULA GUIDE Solid Coated.
- This template design belongs to NIMSLEWEAR® but it has been downloaded and edited by DUDE Graphics for jersey design showing purposes.

ECUADOR

Atletismo damas titular:

- Amarillo predominante
- Línea equinoccial en rojo y perfil geográfico del Ecuador azul en el pecho
- Palabra "Ecuador" de color azul escrita en tipografía precolombina (Jama Regular)
- Zona de contraste azul con tramas diferentes a cada lado (asimétrica)
- Terminaciones (mangas y cuello) en rojo
- Cóndor andino en la parte posterior en azul
- Trama interna en rojo con el cóndor andino en amarillo

ECUADOR Away Sports Bra

CLASSIC WOMEN

RIGHT BINDING

LEFT BINDING

NECK TRIM



FRONT



BACK

COLORS USED:



* This template can be edited with vector graphic software programs. Adobe Illustrator CS5 is recommended.

* All logos must be provided in vector format and all fonts must be converted into outline.

* The color on-screen may vary from the finished product. To confirm the color please refer to PANTONE MATCHING SYSTEM FORMULA GUIDE Solid Coated.

* This template design belongs to NIMBLEWEAR and it has been downloaded and edited by DUE Graphics for jersey design showing purposes.

ECUADOR

Atletismo damas alterno:

- Azul predominante
- Línea equinoccial en amarillo y perfil geográfico del Ecuador rojo en el pecho
- Palabra "Ecuador" de color amarillo escrita en tipografía precolombina (Jama Regular)
- Zona de contraste roja con tramas diferentes a cada lado (asimétrica)
- Terminaciones (mangas y cuello) en rojo
- Cóndor andino en la parte posterior en rojo
- Trama interna en rojo con el cóndor andino en amarillo

ECUADOR Athletics Home Running Shorts

Loose FIT, with Drawstring

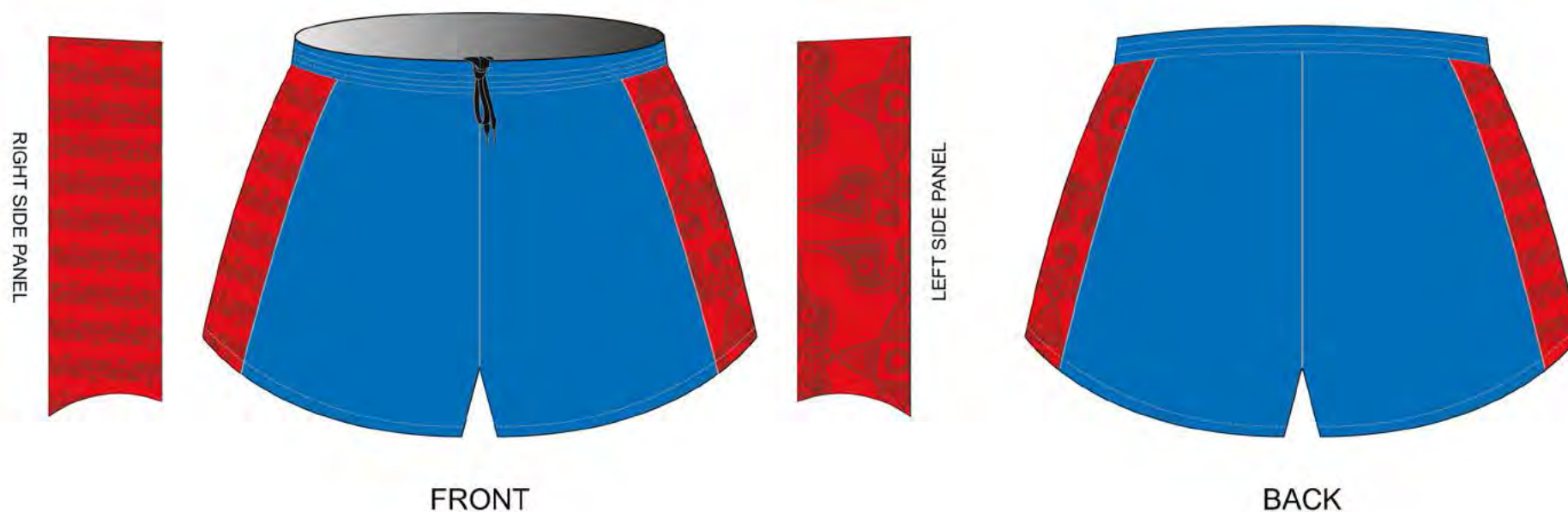

COLORS USED:

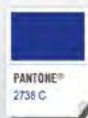

• This template can be edited with vector graphic software programs. Adobe Illustrator CS5 is recommended.

• All logos must be provided in vector format and all fonts must be converted into outlines.

• The color on-screen may vary from the finished product. To confirm the color please refer to PANTONE MATCHING SYSTEM FORMULA GUIDE Solid Coated™.

• This template design belongs to NIMBLEWEAR® and it has been downloaded and edited by DUDE Graphics for jersey design showing purposes.

ECUADOR

Atletismo varones titular:

- Azul predominante
- Zona de contraste roja con tramas diferentes a cada lado (asimétrica)

ECUADOR Athletics Away Running Shorts

Loose FIT, with Drawstring

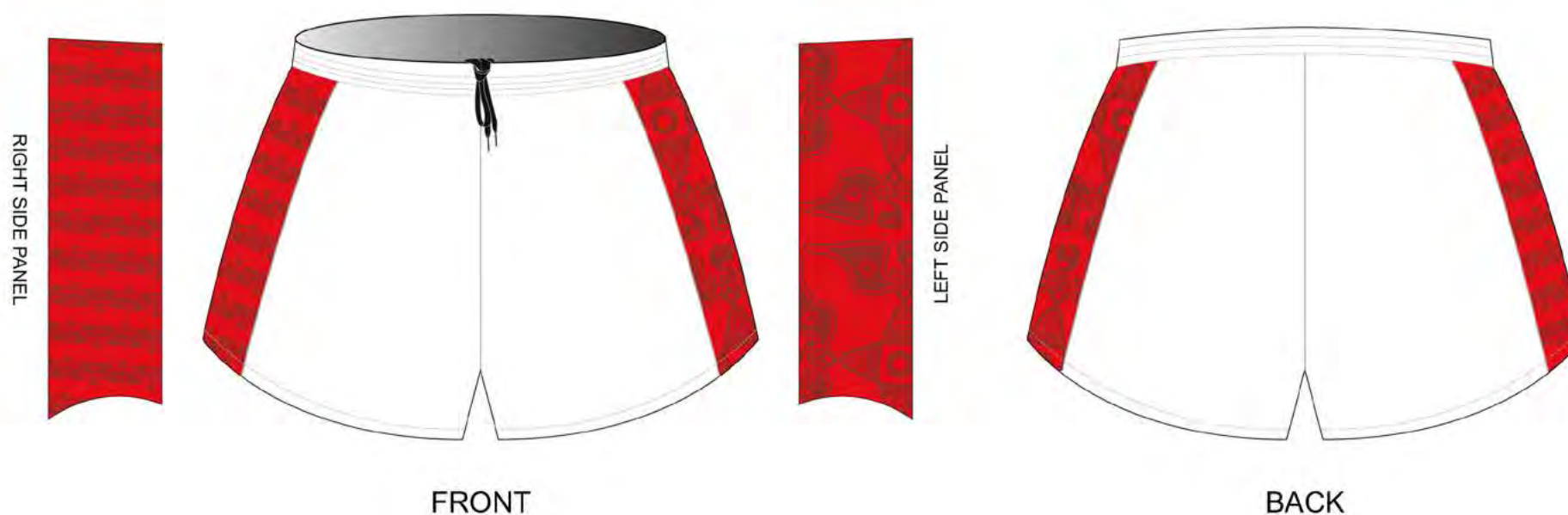

COLORS USED:

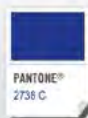

• This template can be edited with vector graphic software programs. Adobe Illustrator CS5 is recommended.

• All logos must be provided in vector format and all fonts must be converted into outlines.

• The color on-screen may vary from the finished product. To confirm the color please refer to PANTONE MATCHING SYSTEM FORMULA GUIDE Solid Coated™.

• This template design belongs to NIMBLEWEAR® and it has been downloaded and edited by DUDE Graphics for jersey design showing purposes.

ECUADOR

Atletismo varones alterno:

- Blanco predominante
- Zona de contraste roja con tramas diferentes a cada lado (asimétrica)

ECUADOR Athletics Home Running Hipster

Loose Fit, with Drawstring



COLORS USED:

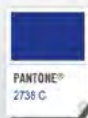

• This template can be edited with vector graphic software programs. Adobe Illustrator CS5 is recommended.

• All logos must be provided in vector format and all fonts must be converted into outlines.

• The color on-screen may vary from the finished product. To confirm the color please refer to PANTONE MATCHING SYSTEM FORMULA GUIDE Solid Coated.

• This template design belongs to NIMBLEWEAR® and it has been downloaded and edited by DUDE Graphics for jersey design showing purposes.

ECUADOR

Atletismo damas titular:

- Azul predominante
- Zona de contraste roja con tramas diferentes a cada lado (asimétrica)

ECUADOR Athletics Away Running Hipster

Loose Fit, with Drawstring



COLORS USED:



- This template can be edited with vector graphic software programs. Adobe Illustrator CS5 is recommended.
- All logos must be provided in vector format and all fonts must be converted into outline.
- The color on-screen may vary from the finished product. To confirm the color please refer to PANTONE MATCHING SYSTEM FORMULA GUIDE Solid Coated.
- This template design belongs to NIMBLEWEAR and it has been downloaded and edited by DUDE-Gráfica for jersey design showing purposes.

ECUADOR

Atletismo damas alterno:

- Blanco predominante
- Zona de contraste roja con tramas diferentes a cada lado (asimétrica)

ECUADOR BMX Home Jersey

RAGLAN SLEEVE, with Side Panel



FRONT



BACK

COLORS USED:



• This template can be edited with vector graphic software programs. Adobe Illustrator CS5 is recommended.

• All logos must be provided in vector format and all fonts must be converted into outlines.

• The color on-screen may vary from the finished product. To confirm the color please refer to PANTONE MATCHING SYSTEM FORMULA GUIDE Solid Coated.

• This template design belongs to NIMBLEWEAR and it has been downloaded and edited by DUDE Graphics for jersey design showing purposes.

ECUADOR

BMX varones titular:

- Amarillo predominante
- Línea equinoccial en rojo y perfil geográfico del Ecuador azul en el pecho
- Palabra "Ecuador" de color azul en el pecho escrita en tipografía precolombina (Jama Regular)
- Zona de contraste azul con tramas diferentes a cada lado (asimétrica)
- Terminaciones (puños y cuello) en rojo
- Cóndor andino en la parte posterior en azul
- Palabra "Ecuador" de color rojo en la zona lumbar escrita en tipografía precolombina (Jama Regular)
- Trama interna en rojo con el cóndor andino en amarillo

ECUADOR BMX Away Jersey

RAGLAN SLEEVE, with Side Panel



FRONT



BACK

COLORS USED:



- This template can be edited with vector graphic software programs. Adobe Illustrator CS5 is recommended.
- All logos must be provided in vector format and all fonts must be converted into outlines.
- The color on-screen may vary from the finished product. To confirm the color please refer to PANTONE MATCHING SYSTEM FORMULA GUIDE Solid Coated.
- This template design belongs to NIMBLEWEAR® and it has been downloaded and edited by DUDE Graphics for jersey design showing purposes.

ECUADOR

BMX varones alterno:

- Azul predominante
- Línea equinoccial en amarillo y perfil geográfico del Ecuador rojo en el pecho
- Palabra "Ecuador" de color amarillo en el pecho escrita en tipografía precolombina (Jama Regular)
- Zona de contraste roja con tramas diferentes a cada lado (asimétrica)
- Terminaciones (puños y cuello) en rojo
- Cóndor andino en la parte posterior en rojo
- Palabra "Ecuador" de color amarillo en la zona lumbar escrita en tipografía precolombina (Jama Regular)
- Trama interna en rojo con el cóndor andino en amarillo

ECUADOR BMX Home/Away Reversible Jersey

RAGLAN SLEEVE, with Side Panel



FRONT



BACK

COLORS USED:



• This template can be edited with vector graphic software programs. Adobe Illustrator CS5 is recommended.

• All logos must be provided in vector format and all fonts must be converted into outlines.

• The color on-screen may vary from the finished product. To confirm the color please refer to PANTONE MATCHING SYSTEM FORMULA GUIDE Solid Coated.

• This template design belongs to NIMBLEWEAR and it has been downloaded and edited by DUDE Graphics for jersey design showing purposes.

ECUADOR

BMX varones titular/alternativo reversible:

- Trama interna en rojo con el cóndor andino en amarillo
- Palabra "Ecuador" de color amarillo escrita en tipografía precolombina (Jama Regular) ubicada en la parte lumbar

ECUADOR Triathlon Home Suit

PRO Cutting, with Silicon Gripper

LEFT BINDING

RIGHT BINDING

RIGHT SIDE PANEL



LEFT SIDE PANEL



COLORS USED:



• This template can be edited with vector graphic software programs. Adobe Illustrator CS5 is recommended.

• All logos must be provided in vector format and all fonts must be converted into outlines.

• The color on-screen may vary from the finished product. To confirm the color please refer to PANTONE MATCHING SYSTEM FORMULA GUIDE Solid Coated.

• This template design belongs to NIMBLEWEAR® and it has been downloaded and edited by DUDE Graphics for jersey design showing purposes.

ECUADOR

Triatlón varones titular:

- Amarillo predominante
- Línea equinoccial en rojo y perfil geográfico del Ecuador azul en el pecho
- Palabra "Ecuador" de color azul en el pecho escrita en tipografía precolombina (Jama Regular)
- Zona de contraste azul con tramas diferentes a cada lado (asimétrica)
- Terminaciones (mangas y cuello) en rojo
- Cóndor andino en la parte posterior en azul
- Palabra "Ecuador" de color rojo en la zona lumbar escrita en tipografía precolombina (Jama Regular)
- Trama interna en rojo con el cóndor andino en amarillo

ECUADOR Triathlon Away Suit

PRO Cutting, with Silicon Gripper



COLORS USED:



• This template can be edited with vector graphic software programs. Adobe Illustrator CS5 is recommended.
• All logos must be provided in vector format and all fonts must be converted into outlines.
• The color on-screen may vary from the finished product. To confirm the color please refer to PANTONE MATCHING SYSTEM FORMULA GUIDE Solid Coated.
• This template design belongs to NIMBLEWEAR® and it has been downloaded and edited by DUDE Graphics for jersey design showing purposes.

ECUADOR

Triatlón varones alterno:

- Azul predominante
- Línea equinoccial en amarillo y perfil geográfico del Ecuador rojo en el pecho
- Palabra "Ecuador" de color amarillo en el pecho escrita en tipografía precolombina (Jama Regular)
- Zona de contraste roja con tramas diferentes a cada lado (asimétrica)
- Terminaciones (mangas y cuello) en rojo
- Cóndor andino en la parte posterior en rojo
- Palabra "Ecuador" de color amarillo en la zona lumbar escrita en tipografía precolombina (Jama Regular)
- Trama interna en rojo con el cóndor andino en amarillo

ECUADOR Triathlon Home/Away Reversible Suit

PRO Cutting, with Silicon Gripper

LEFT BINDING

RIGHT BINDING



COLORS USED:



• This template can be edited with vector graphic software programs. Adobe Illustrator CS5 is recommended.

• All logos must be provided in vector format and all fonts must be converted into outlines.

• The color on-screen may vary from the finished product. To confirm the color please refer to PANTONE MATCHING SYSTEM FORMULA GUIDE Solid Coated™

• This template design belongs to NIMBLEWEAR® and it has been downloaded and edited by DUDE Graphics for jersey design showing purposes.

ECUADOR

Triatlón varones titular/alterno reversible:

- Trama interna en rojo con el cóndor andino en amarillo
- Palabra "Ecuador" de color amarillo escrita en tipografía precolombina (Jama Regular) ubicada en la parte lumbar

ECUADOR Soccer Home Jersey

SHORT SLEEVE, with Side Panel



COLORS USED:



• This template can be edited with vector graphic software programs. Adobe Illustrator CS5 is recommended.
 • All logos must be provided in vector format and all fonts must be converted into outlines.
 • The color on-screen may vary from the finished product. To confirm the color please refer to PANTONE MATCHING SYSTEM FORMULA GUIDE Solid Coated.
 • This template design belongs to NIMBLEWEAR® and it has been downloaded and edited by DUDE Graphics for jersey design showing purposes.

ECUADOR

Fútbol varones titular:

- Amarillo predominante
- Línea equinoccial en rojo y perfil geográfico del Ecuador azul en el pecho
- Zona de contraste azul con tramas diferentes a cada lado (asimétrica)
- Número azul frontal y posterior escrito en tipografía precolombina (Jama Regular)
- Terminaciones (mangas y cuello) en rojo
- Cóndor andino en la parte posterior en azul
- Palabra "Ecuador" de color rojo en la zona lumbar escrita en tipografía precolombina (Jama Regular)
- Trama interna en rojo con el cóndor andino en amarillo

ECUADOR Soccer Away Jersey

SHORT SLEEVE, with Side Panel



COLORS USED:



- This template can be edited with vector graphic software programs. Adobe Illustrator CS5 is recommended.
- All logos must be provided in vector format and all fonts must be converted into outlines.
- The color on-screen may vary from the finished product. To confirm the color please refer to PANTONE MATCHING SYSTEM FORMULA GUIDE Solid Coated.
- This template design belongs to NIMSLEWEAR® and it has been downloaded and edited by DUDE Graphics for jersey design showing purposes.

ECUADOR

Fútbol varones alterno:

- Azul predominante
- Línea equinoccial en amarillo y perfil geográfico del Ecuador rojo en el pecho
- Palabra "Ecuador" de color amarillo escrita en tipografía precolombina (Jama Regular) en zona lumbar
- Zona de contraste roja con tramas diferentes a cada lado (asimétrica)
- Número amarillo frontal y posterior escrito en tipografía precolombina (Jama Regular)
- Terminaciones (mangas y cuello) en rojo
- Cóndor andino en la parte posterior en rojo
- Trama interna en rojo con el cóndor andino en amarillo

ECUADOR Soccer Home/Away Reversible Jersey

SHORT SLEEVE, with Side Panel



COLLAR



FRONT



BACK

COLORS USED:



• This template can be edited with vector graphic software programs. Adobe Illustrator CS5 is recommended.

• All logos must be provided in vector format and all fonts must be converted into outlines.

• The color on-screen may vary from the finished product. To confirm the color please refer to PANTONE MATCHING SYSTEM FORMULA GUIDE Solid Coated.

• This template design belongs to NIMSLEWEAR® and it has been downloaded and edited by DUDE Graphics for jersey design showing purposes.

ECUADOR

Fútbol varones titular/alternativo reversible:

- Trama interna en rojo con el cóndor andino en amarillo
- Palabra "Ecuador" de color amarillo escrita en tipografía precolombina (Jama Regular) ubicada en la parte lumbar

ECUADOR Soccer Home Shorts

With Side Panel



FRONT



BACK

COLORS USED:

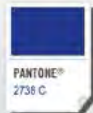

• This template can be edited with vector graphic software programs. Adobe Illustrator CS5 is recommended.
• All logos must be provided in vector format and all fonts must be converted into outlines.
• The color on-screen may vary from the finished product. To confirm the color please refer to PANTONE MATCHING SYSTEM FORMULA GUIDE Solid Coated.
• This template design belongs to NIMBLEWEAR® and it has been downloaded and edited by DUDE Graphics for jersey design showing purposes.

ECUADOR

Futbol varones titular:

- Azul predominante
- Línea equinoccial en amarillo y perfil geográfico del Ecuador muslo izquierdo
- Número de color amarillo escrita en tipografía precolombina (Jama Regular) en muslo derecho
- Zona de contraste roja con tramas diferentes a cada lado (asimétrica)
- Terminaciones (mangas) en rojo

ECUADOR Soccer Away Shorts

With Side Panel



FRONT



BACK

COLORS USED:

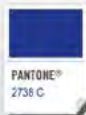

• This template can be edited with vector graphic software programs. Adobe Illustrator CS5 is recommended.

• All logos must be provided in vector format and all fonts must be converted into outlines.

• The color on-screen may vary from the finished product. To confirm the color please refer to PANTONE MATCHING SYSTEM FORMULA GUIDE Solid Coated.

• This template design belongs to NIMSLEWEAR and it has been downloaded and edited by DUDE Graphics for jersey design showing purposes.

ECUADOR

Fútbol varones alterno:

- Blanco predominante
- Línea equinoccial en rojo y perfil geográfico del Ecuador en azul en muslo izquierdo
- Número de color azul escrita en tipografía precolombina (Jama Regular) en muslo derecho
- Zona de contraste roja con tramas diferentes a cada lado (asimétrica)
- Terminaciones (mangas) en rojo

ECUADOR Shooting/Equestrian Home Polo Shirt

SHORT SLEEVE, Three Buttons with Side Panel



FRONT

BACK

COLORS USED:



• This template can be edited with vector graphic software programs. Adobe (Illustrator, CSS) is recommended.

• All logos must be provided in vector format and all fonts must be converted into outlines.

• The color on-screen may vary from the finished product. To confirm the color please refer to PANTONE MATCHING SYSTEM FORMULA GUIDE Sheet Coated.

• This template design belongs to NIMSWEAR® and it has been downloaded and edited by DUDE Graphics for jersey design showing purposes.

ECUADOR

Polo unisex Tiro Olímpico/Ecuéstrés titular:

- Amarillo predominante
- Línea equinoccial en rojo y perfil geográfico del Ecuador azul en el pecho
- Palabra "Ecuador" de color azul en el pecho escrita en tipografía precolombina (Jama Regular)
- Zona de contraste azul con tramas diferentes a cada lado (asimétrica)
- Terminaciones (mangas y cuello) en rojo
- Cóndor andino en la parte posterior en azul
- Palabra "Ecuador" de color rojo en la zona lumbar escrita en tipografía precolombina (Jama Regular)
- Trama interna en rojo con el cóndor andino en amarillo

ECUADOR Shooting/Equestrian Away Polo Shirt

SHORT SLEEVE, Three Buttons with Side Panel



COLORS USED:



• This template can be edited with vector graphic software programs. Adobe (Illustrator, CSS) is recommended.
 • All logos must be provided in vector format and all fonts must be converted into outlines.
 • The color on-screen may vary from the finished product. To confirm the color please refer to PANTONE MATCHING SYSTEM FORMULA GUIDE Solid Coated.
 • This template design belongs to NIMS/WEAR and it has been downloaded and edited by DUDE Graphics for jersey design showing purposes.

ECUADOR

Polo unisex Tiro/Olímpico alterno:

- Azul predominante
- Línea equinoccial en amarillo y perfil geográfico del Ecuador rojo en el pecho
- Palabra "Ecuador" de color amarillo en el pecho escrita en tipografía precolombina (Jama Regular)
- Zona de contraste roja con tramas diferentes a cada lado (asimétrica)
- Terminaciones (mangas y cuello) en rojo
- Cóndor andino en la parte posterior en rojo
- Palabra "Ecuador" de color amarillo en la zona lumbar escrita en tipografía precolombina (Jama Regular)
- Trama interna en rojo con el cóndor andino en amarillo

ECUADOR Shooting/Equestrian Home/Away Reversible Polo Shirt

SHORT SLEEVE, Three Buttons with Side Panel



FRONT



BACK

COLORS USED:

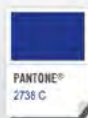

• This template can be edited with vector graphic software programs. Adobe Illustrator CS5 is recommended.

• All logos must be provided in vector format and all fonts must be converted into outlines.

• The color on-screen may vary from the finished product. To confirm the color please refer to PANTONE MATCHING SYSTEM FORMULA GUIDE Solid Coated.

• This template design belongs to NIMBLEWEAR® and it has been downloaded and edited by DUDE Graphics for jersey design showing purposes.

ECUADOR

Polo Unisex Tiro Olímpico/Equestres titular/alterno reversible:

- Trama interna en rojo con el cóndor andino en amarillo
- Palabra "Ecuador" de color amarillo escrita en tipografía precolombina (Jama Regular) ubicada en la parte lumbar

ECUADOR Swimming/Road Cycling Home Shorts

C Style, with Waist Band, with Silicon Gripper



COLORS USED:



• This template can be edited with vector graphic software programs. Adobe Illustrator CS5 is recommended.
• All logos must be provided in vector format and all fonts must be converted into outlines.
• The color on-screen may vary from the finished product. To confirm the color please refer to PANTONE MATCHING SYSTEM FORMULA GUIDE Solid Coated.
• This template design belongs to NIMSWEAR® and it has been downloaded and edited by DUDE Graphics for jersey design showing purposes.

ECUADOR

Natación/Ciclismo de ruta varones titular:

- Amarillo predominante
- Línea equinoccial en rojo y perfil geográfico del Ecuador azul en muslo izquierdo
- Cóndor andino de color azul en muslo derecho
- Zona de contraste azul con tramas diferentes a cada lado (asimétrica)
- Terminaciones (cintura y mangas) en rojo
- Palabra "Ecuador" de color rojo en la zona posterior escrita en tipografía precolombina (Jama Regular)

ECUADOR Swimming/Road Cycling Away Shorts

C Style, with Waist Band, with Silicon Gripper



COLORS USED:



• This template can be edited with vector graphic software programs. Adobe (Illustrator CS5 is recommended).
 • All logos must be provided in vector format and all fonts must be converted into outlines.
 • The color on-screen may vary from the finished product. To confirm the color please refer to PANTONE MATCHING SYSTEM FORMULA GUIDE Solid Coated.
 • This template design belongs to NIMBLEWEAR® and it has been downloaded and edited by DUDE Graphics for jersey design showing purposes.

ECUADOR

Natación/Ciclismo de ruta varones alterno:

- Azul predominante
- Línea equinoccial en amarillo y perfil geográfico del Ecuador rojo en muslo izquierdo
- Cóndor andino de color rojo en muslo derecho
- Zona de contraste roja con tramas diferentes a cada lado (asimétrica)
- Terminaciones (cintura y mangas) en rojo
- Palabra "Ecuador" de color amarillo en la zona posterior escrita en tipografía precolombina (Jama Regular)

ECUADOR Athletics/Rafting/Rowing/Swimming/Weightlifting Home Suit

PRO Cutting, with Silicon Gripper (Textile materials will be chosen according to the respective discipline)



COLORS USED:



• This template can be edited with vector graphic software programs. Adobe Illustrator CS5 is recommended.
 • All logos must be provided in vector format and all fonts must be converted into outlines.
 • The color on-screen may vary from the finished product. To confirm the color please refer to PANTONE MATCHING SYSTEM FORMULA GUIDE Sheet Coated.
 • This template design belongs to NIMBLEWEAR® and it has been downloaded and edited by DUDE Graphics for jersey design showing purposes.

ECUADOR

Atletismo/Canotaje/Remo/Natación/Levantamiento de pesas varones titular:

- Amarillo predominante
- Línea equinoccial en rojo y perfil geográfico del Ecuador azul en el pecho
- Palabra "Ecuador" de color azul en el pecho escrita en tipografía precolombina (Jama Regular)
- Zona de contraste azul con tramas diferentes a cada lado (asimétrica)
- Terminaciones (mangas y cuello) en rojo
- Cóndor andino en la parte posterior en azul
- Palabra "Ecuador" de color rojo en la zona lumbar escrita en tipografía precolombina (Jama Regular)
- Trama interna en rojo con el cóndor andino en amarillo

ECUADOR Athletics/Rafting/Rowing/Swimming/Weightlifting Away Suit

PRO Cutting, with Silicon Gripper



COLORS USED:



• This template can be edited with vector graphic software programs. Adobe (Illustrator CSS is recommended).

• All logos must be provided in vector format and all fonts must be converted into outlines.

• The color on-screen may vary from the finished product. To confirm the color please refer to PANTONE MATCHING SYSTEM FORMULA GUIDE Solid Coated.

• This template design belongs to NIMBLEWEAR® and it has been downloaded and edited by DUDE Graphics for jersey design showing purposes.

ECUADOR

Atletismo/Canotaje/Remo/Natación/Levantamiento de pesas varones alterno:

- Azul predominante
- Línea equinoccial en amarillo y perfil geográfico del Ecuador rojo en el pecho
- Palabra "Ecuador" de color amarillo en el pecho escrita en tipografía precolombina (Jama Regular)
- Zona de contraste roja con tramas diferentes a cada lado (asimétrica)
- Terminaciones (mangas y cuello) en rojo
- Cóndor andino en la parte posterior en rojo
- Palabra "Ecuador" de color amarillo en la zona lumbar escrita en tipografía precolombina (Jama Regular)
- Trama interna en rojo con el cóndor andino en amarillo

ECUADOR Triathlon Home/Away Reversible Suit

PRO Cutting, with Silicon Gripper

LEFT BINDING

RIGHT BINDING



COLORS USED:

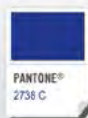

• This template can be edited with vector graphic software programs. Adobe Illustrator CS5 is recommended.

• All logos must be provided in vector format and all fonts must be converted into outlines.

• The color on-screen may vary from the finished product. To confirm the color please refer to PANTONE MATCHING SYSTEM FORMULA GUIDE Solid Coated.

• This template design belongs to NIMSLEWEAR® and it has been downloaded and edited by DUDE Graphics for jersey design showing purposes.

ECUADOR

Atletismo/Canotaje/Remo/Natación/Levantamiento de pesas varones titular/alterno reversible:

- Trama interna en rojo con el cóndor andino en amarillo
- Palabra "Ecuador" de color amarillo escrita en tipografía precolombina (Jama Regular) ubicada en la parte lumbar

ECUADOR Boxing Home Jersey

With Side Panels

LEFT BINDING

RIGHT BINDING

RIGHT SIDE PANEL



FRONT

LEFT SIDE PANEL



BACK

COLORS USED:



• This template can be edited with vector graphic software programs. Adobe Illustrator CS5 is recommended.

• All logos must be provided in vector format and all fonts must be converted into outlines.

• The color on-screen may vary from the finished product. To confirm the color please refer to PANTONE MATCHING SYSTEM FORMULA GUIDE Solid Coated.

• This template design belongs to NIMBLEWEAR® and it has been downloaded and edited by DUDE Graphics for jersey design showing purposes.

ECUADOR

Boxeo varones titular:

- Rojo predominante
- Línea equinoccial en amarillo y perfil geográfico del Ecuador azul en el pecho
- Palabra "Ecuador" de color amarillo en el pecho escrita en tipografía precolombina (Jama Regular)
- Zona de contraste azul con tramas diferentes a cada lado (asimétrica)
- Terminaciones (mangas y cuello) en azul
- Cóndor andino en la parte posterior en azul
- Palabra "Ecuador" de color amarillo en la zona lumbar escrita en tipografía precolombina (Jama Regular)
- Trama interna en rojo con el cóndor andino en amarillo

ECUADOR Boxing Away Jersey

With Side Panels

LEFT BINDING

RIGHT BINDING

RIGHT SIDE PANEL



FRONT

LEFT SIDE PANEL



BACK

COLORS USED:

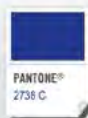

• This template can be edited with vector graphic software programs. Adobe Illustrator CS5 is recommended.

• All logos must be provided in vector format and all fonts must be converted into outlines.

• The color on-screen may vary from the finished product. To confirm the color please refer to PANTONE MATCHING SYSTEM FORMULA GUIDE Solid Coated.

• This template design belongs to NIMBLEWEAR® and it has been downloaded and edited by DUDE Graphics for jersey design showing purposes.

ECUADOR

Boxeo varones alterno:

- Azul predominante
- Línea equinoccial en amarillo y perfil geográfico del Ecuador rojo en el pecho
- Palabra "Ecuador" de color amarillo en el pecho escrita en tipografía precolombina (Jama Regular)
- Zona de contraste roja con tramas diferentes a cada lado (asimétrica)
- Terminaciones (mangas y cuello) en rojo
- Cóndor andino en la parte posterior en rojo
- Palabra "Ecuador" de color amarillo en la zona lumbar escrita en tipografía precolombina (Jama Regular)
- Trama interna en rojo con el cóndor andino en amarillo

ECUADOR Boxing Home/Away Reversible Jersey

With Side Panels

LEFT BINDING

RIGHT BINDING



FRONT



BACK

COLORS USED:



• This template can be edited with vector graphic software programs. Adobe Illustrator CS5 is recommended.

• All logos must be provided in vector format and all fonts must be converted into outline.

• The color on-screen may vary from the finished product. To confirm the color please refer to PANTONE MATCHING SYSTEM FORMULA GUIDE Solid Coated.

• This template design belongs to NIMBLEWEAR® and it has been downloaded and edited by DUDE Graphics for jersey design showing purposes.

ECUADOR

Boxeo varones titular/alternativo reversible:

- Trama interna en rojo con el cóndor andino en amarillo
- Palabra "Ecuador" de color amarillo escrita en tipografía precolombina (Jama Regular) ubicada en la parte lumbar

ECUADOR Boxing Home Shorts

With Side Panel



FRONT



BACK

COLORS USED:



• This template can be edited with vector graphic software programs. Adobe Illustrator CS5 is recommended.

• All logos must be provided in vector format and all fonts must be converted into outlines.

• The color on-screen may vary from the finished product. To confirm the color please refer to PANTONE MATCHING SYSTEM FORMULA GUIDE Solid Coated.

• This template design belongs to NIMSLEWEAR® and it has been downloaded and edited by DUDE Graphics for jersey design showing purposes.

ECUADOR

Boxeo varones titular:

- Rojo predominante
- Línea equinoccial en amarillo y perfil geográfico del Ecuador de color azul muslo izquierdo
- Cóndor andino de color azul muslo derecho
- Zona de contraste azul con tramas diferentes a cada lado (asimétrica)
- Terminaciones (mangas) en azul

ECUADOR Away Home Shorts

With Side Panel



FRONT



BACK

COLORS USED:



PANTONE®
Yellow C



PANTONE®
Light Blue 2610 C



PANTONE®
2738 C



C: 0%
M: 100%
Y: 100%
K: 0%



PANTONE®
P 61-16 C

• This template can be edited with vector graphic software programs. Adobe Illustrator CS5 is recommended.

• All logos must be provided in vector format and all fonts must be converted into outlines.

• The color on-screen may vary from the finished product. To confirm the color please refer to PANTONE MATCHING SYSTEM FORMULA GUIDE Solid Coated.

• This template design belongs to NIMSLEWEAR® and it has been downloaded and edited by DUDE Graphics for jersey design showing purposes.

ECUADOR

Boxeo varones alterno:

- Azul predominante
- Línea equinoccial en amarillo y perfil geográfico del Ecuador muslo izquierdo
- Cóndor andino de color muslo derecho
- Zona de contraste roja con tramas diferentes a cada lado (asimétrica)
- Terminaciones (mangas) en rojo

ECUADOR Olympic Wrestling Home Suit

PRO Cutting, with Silicon Gripper



COLORS USED:



• This template can be edited with vector graphic software programs. Adobe (Illustrator CS5) is recommended.
• All logos must be provided in vector format and all fonts must be converted into outlines.
• The color on-screen may vary from the finished product. To confirm the color please refer to PANTONE MATCHING SYSTEM FORMULA GUIDE Solid Coated.
• This template design belongs to NIMBLEWEAR® and it has been downloaded and edited by DUDE Graphics for jersey design showing purposes.

ECUADOR

Lucha olímpica varones titular:

- Rojo predominante
- Línea equinoccial en amarillo y perfil geográfico del Ecuador azul en el pecho
- Palabra "Ecuador" de color amarillo en el pecho escrita en tipografía precolombina (Jama Regular)
- Zona de contraste azul con tramas diferentes a cada lado (asimétrica)
- Terminaciones (mangas y cuello) en azul
- Cóndor andino en la parte posterior en azul
- Palabra "Ecuador" de color amarillo en la zona lumbar escrita en tipografía precolombina (Jama Regular)
- Trama interna en rojo con el cóndor andino en amarillo

ECUADOR Olympic Wrestling Away Suit

PRO Cutting, with Silicon Gripper



COLORS USED:



• This template can be edited with vector graphic software programs. Adobe (Illustrator, CSS) is recommended.
 • All logos must be provided in vector format and all fonts must be converted into outlines.
 • The color on-screen may vary from the finished product. To confirm the color please refer to PANTONE MATCHING SYSTEM FORMULA GUIDE Solid Coated.
 • This template design belongs to NIMBLEWEAR® and it has been downloaded and edited by DUDE Graphics for jersey design showing purposes.

ECUADOR

Lucha olímpica varones alterno:

- Azul predominante
- Línea equinoccial en amarillo y perfil geográfico del Ecuador rojo en el pecho
- Palabra "Ecuador" de color amarillo en el pecho escrita en tipografía precolombina (Jama Regular)
- Zona de contraste roja con tramas diferentes a cada lado (asimétrica)
- Terminaciones (mangas y cuello) en rojo
- Cóndor andino en la parte posterior en rojo
- Palabra "Ecuador" de color amarillo en la zona lumbar escrita en tipografía precolombina (Jama Regular)
- Trama interna en rojo con el cóndor andino en amarillo

ECUADOR Olympic Wrestling Home/Away Reversible Suit

PRO Cutting, with Silicon Gripper



LEFT BINDING



RIGHT BINDING



RIGHT BAND



LEFT BAND



COLORS USED:

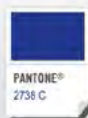

• This template can be edited with vector graphic software programs. Adobe Illustrator CS5 is recommended.

• All logos must be provided in vector format and all fonts must be converted into outlines.

• The color on-screen may vary from the finished product. To confirm the color please refer to PANTONE MATCHING SYSTEM FORMULA GUIDE Solid Coated.

• This template design belongs to NIMBLEWEAR® and it has been downloaded and edited by DUDE Graphics for jersey design showing purposes.

ECUADOR

Lucha olímpica varones titular/alterno reversible:

- Trama interna en rojo con el cóndor andino en amarillo
- Palabra "Ecuador" de color amarillo escrita en tipografía precolombina (Jama Regular) ubicada en la parte lumbar

ECUADOR Road Cycling Home Jersey

RAGLAN SLEEVE, with Side Panel



COLORS USED:



• This template can be edited with vector graphic software programs. Adobe Illustrator CS5 is recommended.
 • All logos must be provided in vector format and all fonts must be converted into outlines.
 • The color on-screen may vary from the finished product. To confirm the color please refer to PANTONE MATCHING SYSTEM FORMULA GUIDE Solid Coated.
 • This template except belongs to NIMBLEWEAR® and it has been downloaded and edited by DUDE Graphics for jersey design showing purposes.

ECUADOR

Ciclismo de ruta varones titular:

- Amarillo predominante
- Línea equinoccial en rojo y perfil geográfico del Ecuador azul en el pecho
- Palabra "Ecuador" de color azul en el pecho escrita en tipografía precolombina (Jama Regular)
- Zona de contraste azul con tramas diferentes a cada lado (asimétrica)
- Terminaciones (mangas y cuello) en rojo
- Cóndor andino en la parte posterior en azul
- Palabra "Ecuador" de color rojo en la zona lumbar escrita en tipografía precolombina (Jama Regular)
- Trama interna en rojo con el cóndor andino en amarillo

ECUADOR Road Cycling Away Jersey

RAGLAN SLEEVE, with Side Panel



COLORS USED:



- This template can be edited with vector graphic software programs. Adobe Illustrator CS5 is recommended.
- All logos must be provided in vector format and all fonts must be converted into outlines.
- The color on-screen may vary from the finished product. To confirm the color please refer to PANTONE MATCHING SYSTEM FORMULA GUIDE Sheet Coated.
- This template design belongs to NIMSLEWEAR® and it has been downloaded and edited by DUDE Graphics for jersey design showing purposes.

ECUADOR

Ciclismo de ruta varones alterno:

- Azul predominante
- Línea equinoccial en amarillo y perfil geográfico del Ecuador rojo en el pecho
- Palabra "Ecuador" de color amarillo en el pecho escrita en tipografía precolombina (Jama Regular)
- Zona de contraste roja con tramas diferentes a cada lado (asimétrica)
- Terminaciones (mangas y cuello) en rojo
- Cóndor andino en la parte posterior en rojo
- Palabra "Ecuador" de color amarillo en la zona lumbar escrita en tipografía precolombina (Jama Regular)
- Trama interna en rojo con el cóndor andino en amarillo

ECUADOR Road Cycling Home/Away Reversible Jersey

RAGLAN SLEEVE, with Side Panel



COLLAR



FRONT



BACK

COLORS USED:



• This template can be edited with vector graphic software programs. Adobe Illustrator CS5 is recommended.

• All logos must be provided in vector format and all fonts must be converted into outlines.

• The color on-screen may vary from the finished product. To confirm the color please refer to PANTONE MATCHING SYSTEM FORMULA GUIDE Solid Coated.

• This template design belongs to NMBLEWEAR® and it has been downloaded and edited by DUDE Graphics for jersey design showing purposes.

ECUADOR

Ciclismo de ruta titular/alterno reversible:

- Trama interna en rojo con el cóndor andino en amarillo
- Palabra "Ecuador" de color amarillo escrita en tipografía precolombina (Jama Regular) ubicada en la parte lumbar

ECUADOR Speed Home Suit

RAGLAN SLEEVE, with Side Panel



COLLAR



COLORS USED:

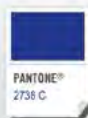

• This template can be edited with vector graphic software programs. Adobe (Illustrator, CSS) is recommended.

• All logos must be provided in vector format and all fonts must be converted into outlines.

• The color on-screen may vary from the finished product. To confirm the color please refer to PANTONE MATCHING SYSTEM FORMULA GUIDE Solid Coated.

• This template design belongs to NIMSLEWEAR and it has been downloaded and edited by DUDE Graphics for jersey design showing purposes.

ECUADOR

Atletismo/Velocidad damas titular:

- Amarillo predominante
- Línea equinoccial en rojo y perfil geográfico del Ecuador azul en el pecho
- Palabra "Ecuador" de color azul en el pecho escrita en tipografía precolombina (Jama Regular)
- Zona de contraste azul con tramas diferentes a cada lado (asimétrica)
- Terminaciones (mangas y cuello) en rojo
- Cóndor andino en la parte posterior en azul
- Palabra "Ecuador" de color rojo en la zona lumbar escrita en tipografía precolombina (Jama Regular)
- Trama interna en rojo con el cóndor andino en amarillo

ECUADOR Speed Away Suit

RAGLAN SLEEVE, with Side Panel



COLORS USED:



• This template can be edited with vector graphic software programs. Adobe (Illustrator, CSS) is recommended.
• All logos must be provided in vector format and all fonts must be converted into outlines.
• The color on-screen may vary from the finished product. To confirm the color please refer to PANTONE MATCHING SYSTEM FORMULA GUIDE Solid Coated.
• This template design belongs to NIMBLEWEAR and it has been downloaded and edited by DUDE Graphics for jersey design showing purposes.

ECUADOR

Atletismo/Velocidad damas alterno:

- Azul predominante
- Línea equinoccial en amarillo y perfil geográfico del Ecuador rojo en el pecho
- Palabra "Ecuador" de color amarillo en el pecho escrita en tipografía precolombina (Jama Regular)
- Zona de contraste roja con tramas diferentes a cada lado (asimétrica)
- Terminaciones (mangas y cuello) en rojo
- Cóndor andino en la parte posterior en rojo
- Palabra "Ecuador" de color amarillo en la zona lumbar escrita en tipografía precolombina (Jama Regular)
- Trama interna en rojo con el cóndor andino en amarillo

ECUADOR Home Hoodie Jacket

Set-in, with Side Panel, with Two Hand Pockets



COLORS USED:



- This template can be edited with vector graphic software programs. Adobe Illustrator CS5 is recommended.
- All logos must be provided in vector format and all fonts must be converted into outlines.
- The color on-screen may vary from the finished product. To confirm the color please refer to PANTONE MATCHING SYSTEM FORMULA GUIDE Solid Coated.
- This template design belongs to NIMSWEAR® and it has been downloaded and edited by DUDE Graphics for jersey design showing purposes.

ECUADOR

Capucha unisex titular:

- Amarillo predominante
- Línea equinoccial en rojo y perfil geográfico del Ecuador azul en el pecho
- Palabra "Ecuador" de color azul en el pecho escrita en tipografía precolombina (Jama Regular)
- Zona de contraste azul con tramas diferentes a cada lado (asimétrica)
- Terminaciones (mangas y cuello) en rojo
- Cóndor andino en la parte posterior en azul
- Palabra "Ecuador" de color rojo en la zona lumbar escrita en tipografía precolombina (Jama Regular)
- Trama interna en rojo con el cóndor andino en amarillo

ECUADOR Away Hoodie Jacket

Set-in, with Side Panel, with Two Hand Pockets



COLORS USED:



- This template can be edited with vector graphic software programs. Adobe Illustrator CS5 is recommended.
- All logos must be provided in vector format and all fonts must be converted into outlines.
- The color on-screen may vary from the finished product. To confirm the color please refer to PANTONE MATCHING SYSTEM FORMULA GUIDE Solid Coated.
- This template design belongs to NIMBLEWEAR® and it has been downloaded and edited by DUDE Graphics for jersey design showing purposes.

ECUADOR

Capucha unisex alterna:

- Azul predominante
- Línea equinoccial en amarillo y perfil geográfico del Ecuador rojo en el pecho
- Palabra "Ecuador" de color amarillo en el pecho escrita en tipografía precolombina (Jama Regular)
- Zona de contraste roja con tramas diferentes a cada lado (asimétrica)
- Terminaciones (mangas y cuello) en rojo
- Cóndor andino en la parte posterior en rojo
- Palabra "Ecuador" de color amarillo en la zona lumbar escrita en tipografía precolombina (Jama Regular)
- Trama interna en rojo con el cóndor andino en amarillo

ECUADOR Home/Away Reversible Hoodie Jacket

Set-in, with Side Panel, with Two Hand Pockets



FRONT



BACK

COLORS USED:



• This template can be edited with vector graphic software programs. Adobe Illustrator CS5 is recommended.

• All logos must be provided in vector format and all fonts must be converted into outlines.

• The color on-screen may vary from the finished product. To confirm the color please refer to PANTONE MATCHING SYSTEM FORMULA GUIDE Solid Coated™.

• This template design belongs to NIMSLEWEAR® and it has been downloaded and edited by DUDE Graphics for jersey design showing purposes.

ECUADOR

Capucha unisex alterna/titular reversible:

- Trama interna en rojo con el cóndor andino en amarillo
- Palabra "Ecuador" de color amarillo escrita en tipografía precolombina (Jama Regular) ubicada en la parte lumbar

ECUADOR Home Casual Jacket

Raglan, with Two Hand Zip Pockets



COLORS USED:



- This template can be edited with vector graphic software programs. Adobe Illustrator CS5 is recommended.
- All logos must be provided in vector format and all fonts must be converted into outlines.
- The color on-screen may vary from the finished product. To confirm the color please refer to PANTONE MATCHING SYSTEM FORMULA GUIDE Solid Coated.
- This template design belongs to NIMSLEWEAR® and it has been downloaded and edited by DUDE Graphics for jersey design showing purposes.

ECUADOR

Casaca unisex titular:

- Amarillo predominante
- Línea equinoccial en rojo y perfil geográfico del Ecuador azul en el pecho
- Palabra "Ecuador" de color azul en el pecho escrita en tipografía precolombina (Jama Regular)
- Zona de contraste azul con tramas diferentes a cada lado (asimétrica)
- Terminaciones (mangas y cuello) en rojo
- Cóndor andino en la parte posterior en azul
- Palabra "Ecuador" de color rojo en la zona lumbar escrita en tipografía precolombina (Jama Regular)
- Trama interna en rojo con el cóndor andino en amarillo

ECUADOR Away Casual Jacket

Raglan, with Two Hand Zip Pockets



COLORS USED:



* This template can be edited with vector graphic software programs. Adobe Illustrator CS5 is recommended.

* All logos must be provided in vector format and all fonts must be converted into outline.

* The color on-screen may vary from the finished product. To confirm the color please refer to PANTONE MATCHING SYSTEM FORMULA GUIDE Solid Coated.

* This template design belongs to NIMBLEWEAR® and it has been downloaded and edited by DUCIE Graphics for jersey design showing purposes.

ECUADOR

Casaca unisex alterna:

- Azul predominante
- Línea equinoccial en amarillo y perfil geográfico del Ecuador rojo en el pecho
- Palabra "Ecuador" de color amarillo en el pecho escrita en tipografía precolombina (Jama Regular)
- Zona de contraste roja con tramas diferentes a cada lado (asimétrica)
- Terminaciones (mangas y cuello) en rojo
- Cóndor andino en la parte posterior en rojo
- Palabra "Ecuador" de color amarillo en la zona lumbar escrita en tipografía precolombina (Jama Regular)
- Trama interna en rojo con el cóndor andino en amarillo

ECUADOR Away Casual Jacket

Raglan, with Two Hand Zip Pockets



FRONT



BACK

COLORS USED:



* This template can be edited with vector graphic software programs. Adobe Illustrator CS5 is recommended.

* All logos must be provided in vector format and all fonts must be converted into outline.

* The color on-screen may vary from the finished product. To confirm the color please refer to PANTONE MATCHING SYSTEM FORMULA GUIDE Solid Coated.

* This template design belongs to NIMBLEWEAR® and it has been downloaded and edited by DUDE Graphics for jersey design showing purposes.

ECUADOR

Casaca unisex alterna/titular reversible:

- Trama interna en rojo con el cóndor andino en amarillo
- Palabra "Ecuador" de color amarillo escrita en tipografía precolombina (Jama Regular) ubicada en la parte lumbar

ECUADOR Home Socks



FLAT VIEW

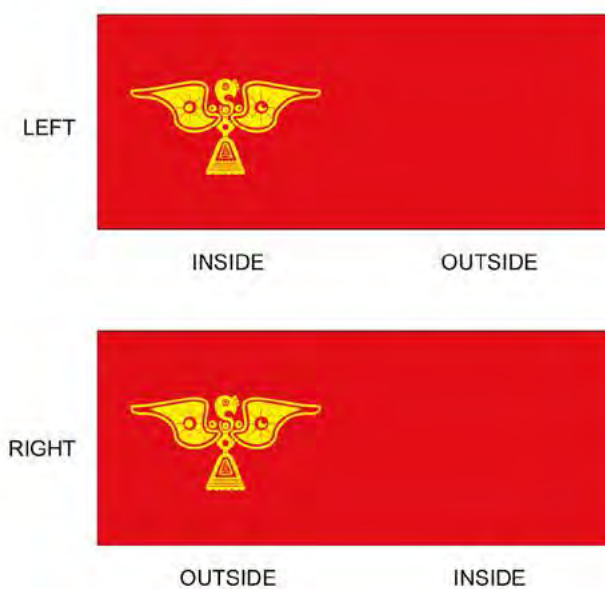

COLORS USED:



- This template can be edited with vector graphic software programs. Adobe Illustrator CS5 is recommended.
- All logos must be provided in vector format and all fonts must be converted into outlines.
- The color on-screen may vary from the finished product. To confirm the color please refer to PANTONE MATCHING SYSTEM FORMULA GUIDE Solid Coated™.
- This template design belongs to NIMBLEWEAR® and it has been downloaded and edited by DUDE Graphics for jersey design printing purposes.

ECUADOR

Medias unisex titulares:

- Rojo predominante
- Cóndor andino de color amarillo en la cara exterior del tobillo

ECUADOR Away Socks

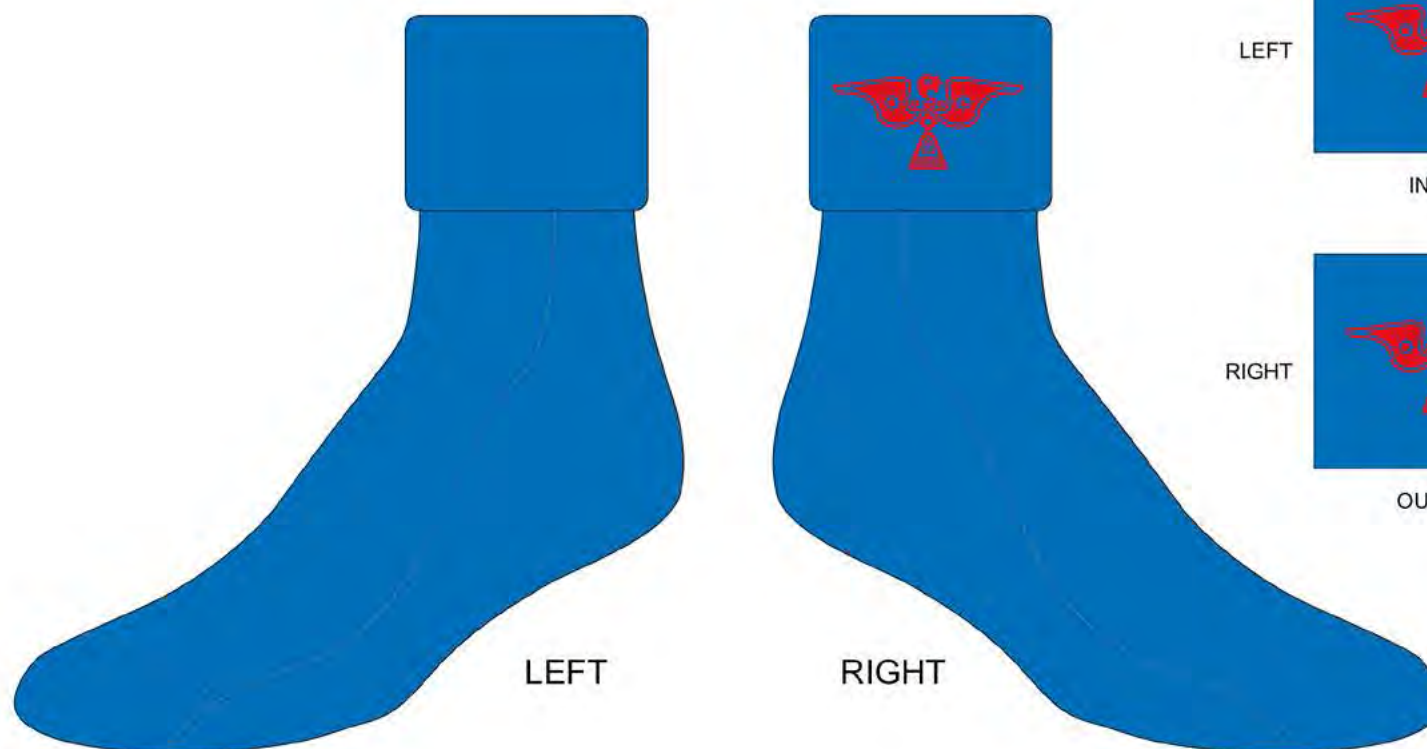

FLAT VIEW

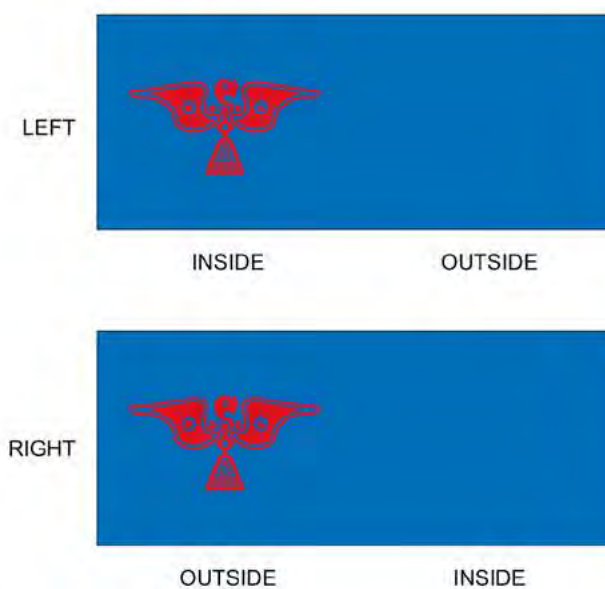

COLORS USED:



- This template can be edited with vector graphic software programs. Adobe Illustrator CS5 is recommended.
- All logos must be provided in vector format and all fonts must be converted into outlines.
- The color on-screen may vary from the finished product. To confirm the color please refer to PANTONE MATCHING SYSTEM FORMULA GUIDE Solid Coated.
- This template design belongs to NIMBLEWEAR and it has been downloaded and edited by DUDE Graphics for jersey design showing purposes.

ECUADOR

Medias unisex alternas:

- Azul predominante
- Cóndor andino de color rojo en la cara exterior del tobillo

ECUADOR Casual Pants

C Style, with Short Zippers



COLORS USED:



• This template can be edited with vector graphic software programs. Adobe Illustrator/CSS is recommended.

• All logos must be provided in vector format and all fonts must be converted into outlines.

• The color on-screen may vary from the finished product. To confirm the color please refer to PANTONE MATCHING SYSTEM FORMULA GUIDE Solid Coated™.

• This template design belongs to NIMBLEWEAR™ and it has been downloaded and edited by QUDE Graphics for jersey design showing purposes.

ECUADOR

Pantalones casuales de calentador unisex:

- Azul predominante
- Zona de contraste roja con tramas diferentes a cada lado (asimétrica)
- Palabra "Ecuador" de color amarillo en la zona posterior escrita en tipografía precolombina (Jama Regular)

ECUADOR Running Cap



RIGHT



LEFT

FLAT VIEW



TOP



FRONT



BACK

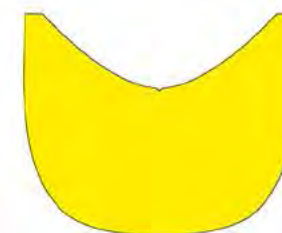

VISOR OUTSIDE



COLORS USED:

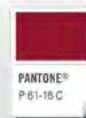

- This template can be edited with vector graphic software programs. Adobe Illustrator, CSS is recommended.
- All logos must be provided in vector format and all fonts must be converted into outlines.
- The color on-screen may vary from the finished product. To confirm the color please refer to PANTONE MATCHING SYSTEM FORMULA GUIDE Solid Coated.
- This template design belongs to NIMBLEWEAR and it has been downloaded and edited by QUDE Graphics for jersey design showing purposes.

ECUADOR

Gorra unisex:

- Amarillo predominante
- Cóndor andino en la parte frontal en azul
- Zona de contraste azul con tramas diferentes a cada lado (asimétrica)
- Viscera trama precolombina de color rojo
- Cordón ajustable de color rojo
- Palabra "Ecuador" de color rojo en la zona posterior escrita en tipografía precolombina (Jama Regular)

ECUADOR Home Neck Gaiter

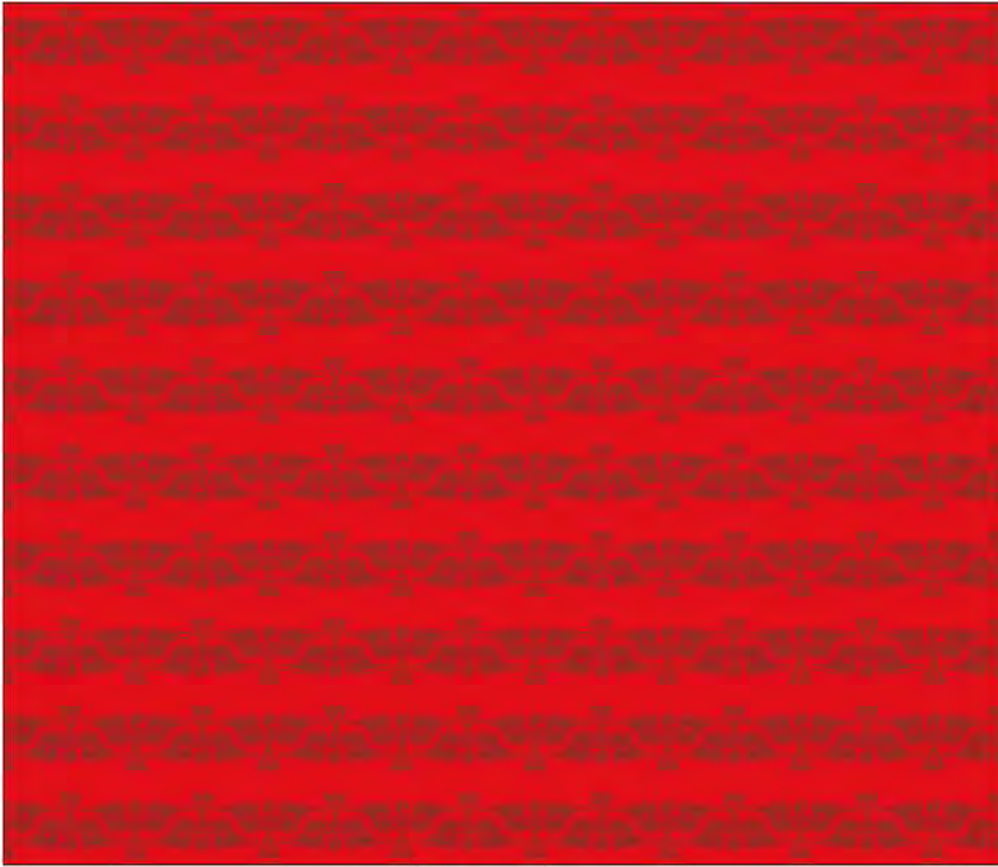

FLAT VIEW

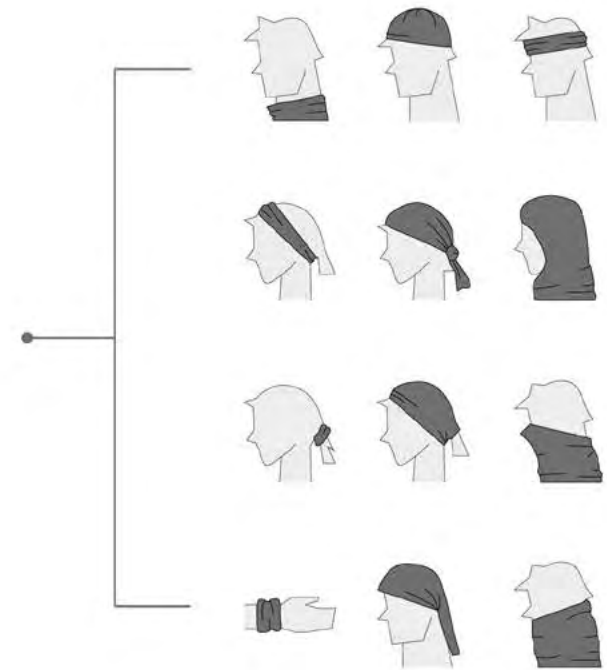

COLORS USED:

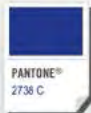

- This template can be edited with vector graphic software programs. Adobe Illustrator CS5 is recommended.
- All logos must be provided in vector format and all fonts must be converted into outlines.
- The color on-screen may vary from the finished product. To confirm the color please refer to PANTONE MATCHING SYSTEM FORMULA GUIDE Solid Coated™.
- This template design belongs to NIMBLEWEAR® and it has been downloaded and edited by DUDE Graphics for jersey design showing purposes.

ECUADOR

Buff unisex titular:

- Trama precolombina de cenefa color rojo

ECUADOR Away Neck Gaiter

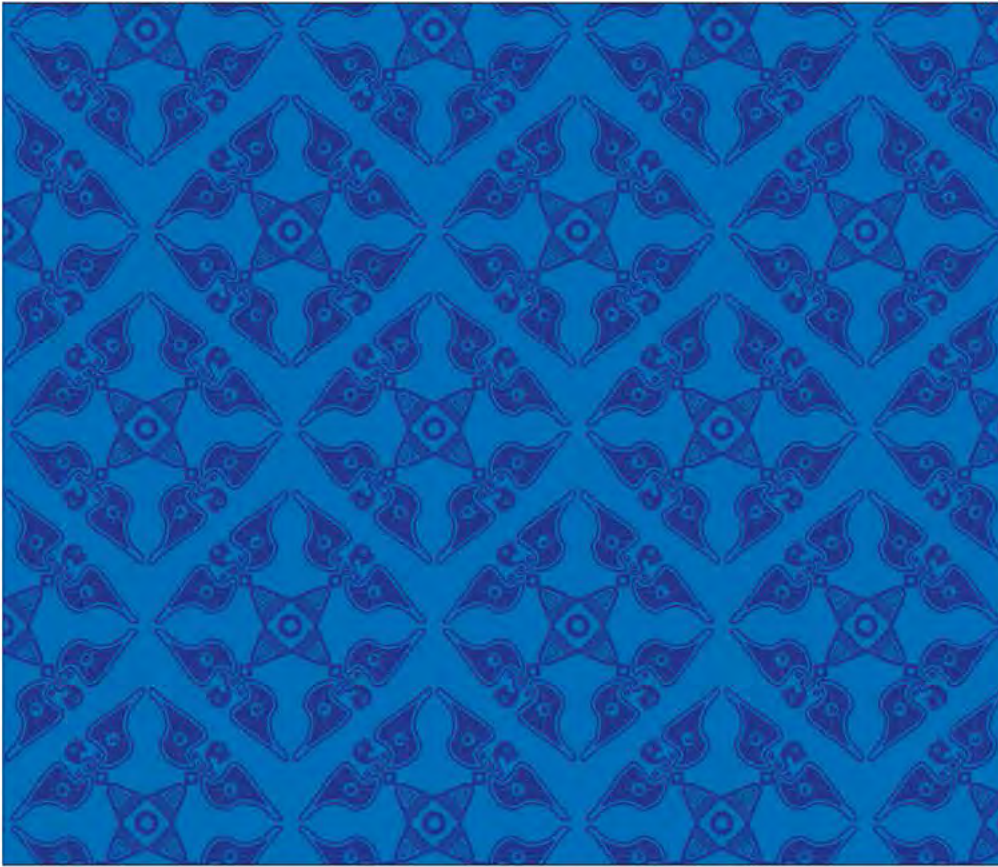

FLAT VIEW

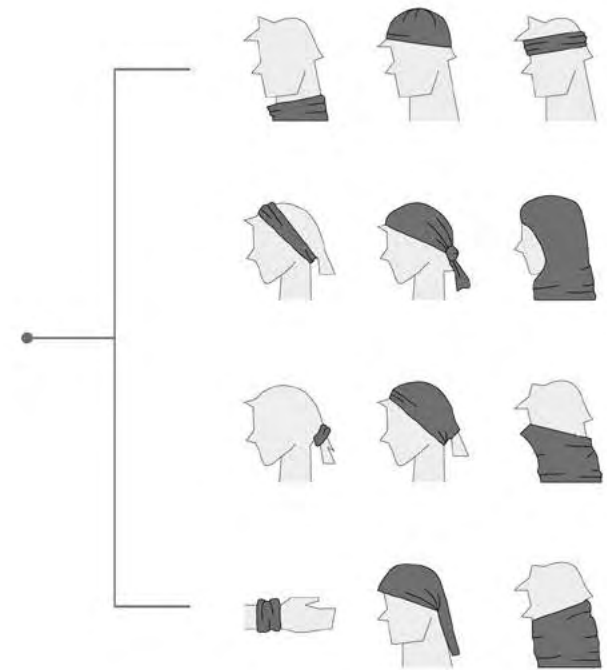

COLORS USED:

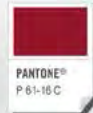

• This template can be edited with vector graphic software programs. Adobe Illustrator CS5 is recommended.

• All logos must be provided in vector format and all fonts must be converted into outline.

• The color on-screen may vary from the finished product. To confirm the color please refer to PANTONE MATCHING SYSTEM FORMULA GUIDE Solid Coated.

• This template design belongs to NIMBLEWEAR® and it has been downloaded and edited by DUDE Graphics for jersey design showing purposes.

ECUADOR

Buff unisex alterno:

- Trama precolombina de cenefa color azul



3.3.5- APLICACIONES

IMG - 68



Para la aplicación de este sistema gráfico en un inicio se utilizó Adobe Photoshop CS6 para realizar montajes en prendas deportivas y así tener una idea aproximada del resultado final. Dentro de estas aplicaciones se encuentra la indumentaria destinada a los hinchas, fanáticos o espectadores, el traje completo de atletismo en su modalidad de velocidad, además del casco y buso para ciclismo modalidad BMX con la muestra de cómo funcionará con el emblema del Comité Olímpico Ecuatoriano, pudiendo esta variación ser aplicable a cualquiera de las prendas deportivas del sistema.

Por último se realizó una sesión fotográfica en el estudio del diseñador David Gutiérrez de las prendas que se mandaron a confeccionar en la casa deportiva Frada Sport. La indumentaria deportiva escogida para estas fotos fueron las destinadas a las disciplinas de fútbol, atletismo, triatlón, BMX además del terno deportivo casual que utilizarían los delegados en los calentamientos previos, traslados y concentraciones.



Camiseta azul unisex hinchas

170



Camiseta amarilla unisex hinchas



Buso BMX Titular - Frontal



Buso BMX Titular - Posterior



Casco BMX - Lateral



Casco BMX - 3/4 posterior



Traje completo - velocidad damas - frontal

176



Traje completo - velocidad damas - lateral



























TORRES





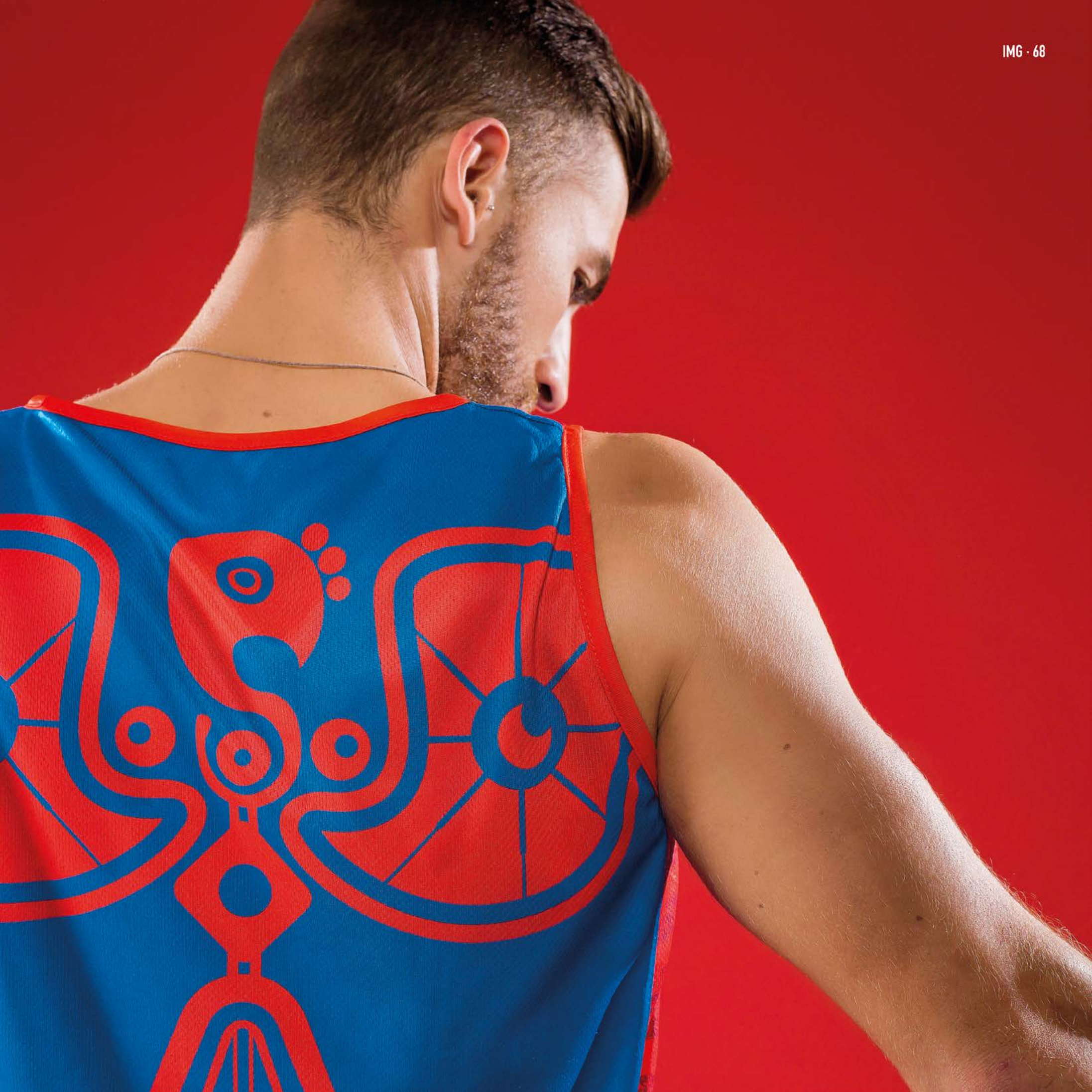











3.4- VALIDACIÓN

IMG - 55

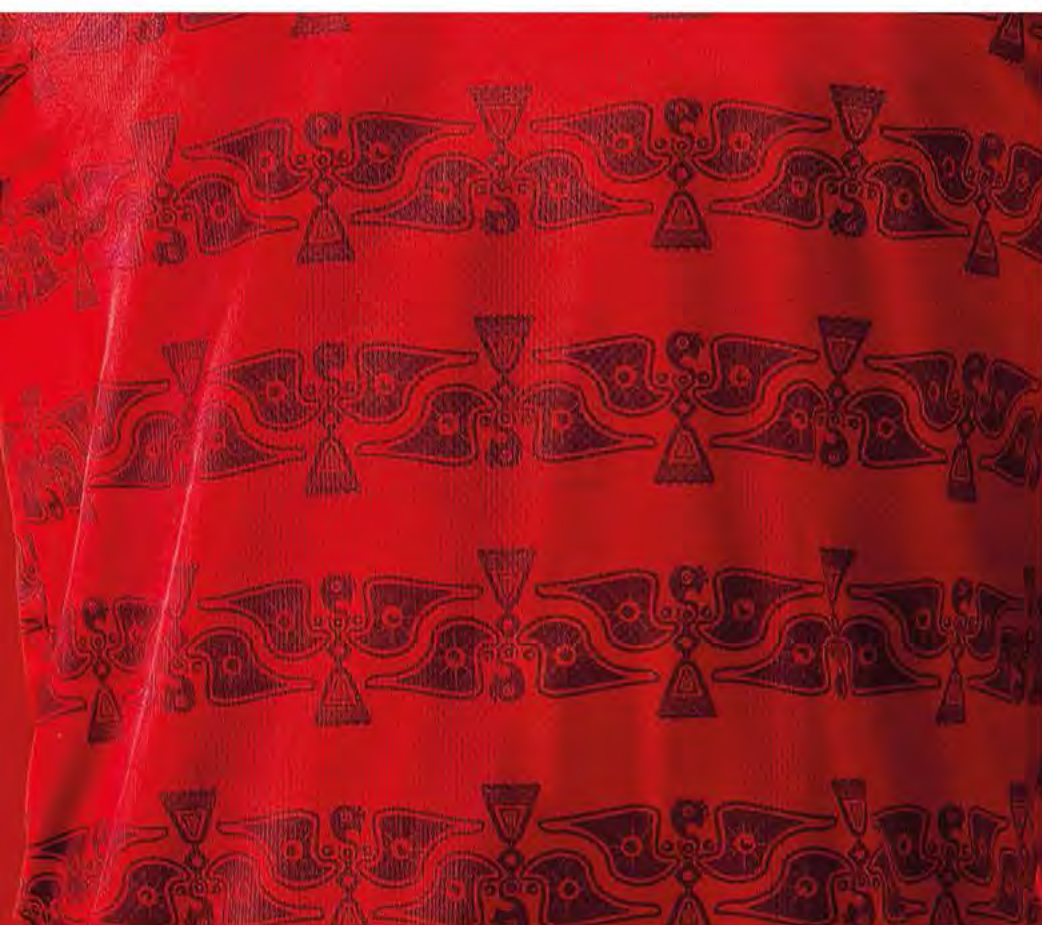

Al igual que en el sondeo realizado en la etapa de trabajo de campo, se utilizó nuevamente un formulario generado en Google Forms que fue compartido en las redes sociales Facebook y Twitter además de haber sido enviado mediante mensajería instantánea por Whatsapp.

Al inicio de este formulario se pedía al encuestado definir el grupo al cual pertenece, deportista élite o hincha/espectador. Una vez respondida la primera interrogante se pedía una calificación del 1 al 10 (siendo 1 lo más bajo y 10 lo más alto) dependiendo del grado de identificación que el deportista o espectador sienta al ver la exposición de cada uno de los elementos gráficos escogidos para formar parte del sistema gráfico aplicado en la indumentaria deportiva propuesta. Finalmente se solicitó los participantes de esta validación el dar una opinión breve acerca de este planteamiento.

Validación - Sistema Gráfico aplicado en indumentaria deportiva

Tu opinión es muy importante ya que el siguiente formulario servirá para la validación del trabajo de graduación titulado "Diseño de un sistema gráfico basado en elementos identitarios ecuatorianos y aplicados en indumentaria deportiva".

-Diseño gráfico: Francisco Ramírez Torres
-Confección textil: Frada Sport
-Fotografía: David Gutierrez
-Mua: Juana Ramirez
-Modelos: Pastor Peña - Anna Marie Torres

Escoge a que grupo perteneces:

- Deportista élite del Ecuador
- Hincha/Espectador ecuatoriano

SIGUIENTE

14% completado

Nunca envíes contraseñas a través de Formularios de Google.

Este contenido no ha sido creado ni aprobado por Google. [Informar sobre abusos](#) - [Condiciones del servicio](#) - [Otros términos](#)

Google Forms

Formulario de validación parte #1

Validación - Sistema Gráfico aplicado en indumentaria deportiva

*Obligatorio

Sistema gráfico

Califica del 1 al 10 (siendo 1 lo más bajo y 10 lo más alto) los elementos escogidos para este sistema gráfico aplicado en indumentaria deportiva según tu nivel de identificación con los mismos:

Gigante de los Andes - Motivo precolombino



Calificación del 1 al 10 (siendo 1 lo más bajo y 10 lo más alto) *

1 2 3 4 5 6 7 8 9 10

Bajo Alto

Formulario de validación parte #21

Trama Precolombina #1

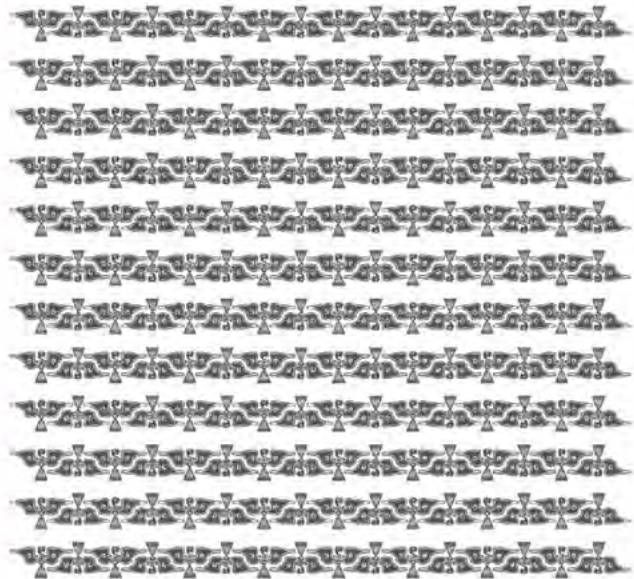

Calificación del 1 al 10 (siendo 1 lo más bajo y 10 lo más alto) *

1 2 3 4 5 6 7 8 9 10

Bajo Alto

Trama Precolombina #2

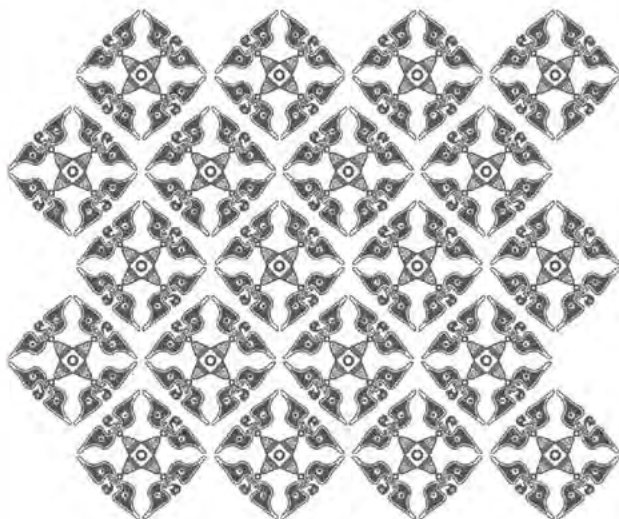

Calificación del 1 al 10 (siendo 1 lo más bajo y 10 lo más alto) *

1 2 3 4 5 6 7 8 9 10

Bajo Alto

Tipografía precolombina - Jama Regular

ABCDEFGHIJKLMN
ÑOPQRSTUVWXYZ
ABCDEFGHIJKLMN
ÑOPQRSTUVWXYZ
1234567890

Calificación del 1 al 10 (siendo 1 lo más bajo y 10 lo más alto) *

1 2 3 4 5 6 7 8 9 10

Bajo Alto

Cromática - Perfil Geográfico - Línea Equinoccial - Nombre país



Calificación del 1 al 10 (siendo 1 lo más bajo y 10 lo más alto) *

1 2 3 4 5 6 7 8 9 10

Bajo Alto

ATRÁS SIGUIENTE 28% completado.

Nunca envíes contraseñas a través de Formularios de Google.

Formulario de validación parte #3

Formulario de validación parte #4

Validación - Sistema Gráfico aplicado en indumentaria deportiva

*Obligatorio

Fútbol

Califica del 1 al 10 según nivel de identificación (siendo 1 lo más bajo y 10 lo más alto) la aplicación de este sistema gráfico en la indumentaria de fútbol

Fútbol - Camiseta - Titular



Fútbol - Pantalóneta - Titular



Fútbol - Camiseta - Alterno



Fútbol - Pantalóneta - Alterno



Fútbol - Camiseta - Titular/Alterno Reversible



Formulario de validación parte #5

Formulario de validación parte #6

Fútbol - Titular - Frontal



Fútbol - Titular - Posterior



Fútbol - Titular - Frontal - Detalle

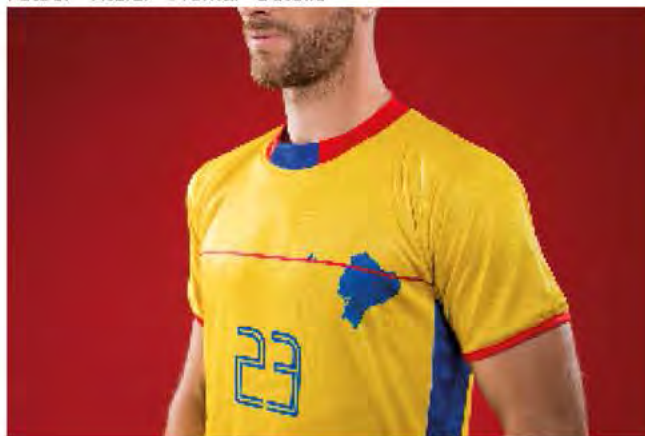

Fútbol - Titular Reversible - Frontal



Formulario de validación parte #7

Formulario de validación parte #8

Fútbol - Titular Reversible - Frontal



Fútbol - Titular Reversible - Posterior



Formulario de validación parte #9

Fútbol - Titular Reversible - Posterior



Calificación del 1 al 10 (siendo 1 lo más bajo y 10 lo más alto) *

1 2 3 4 5 6 7 8 9 10
Bajo Alto

ATRÁS

SIGUIENTE

42% completado

No se permite tomar fotos desde el Formulario de Google

Este contenido no ha sido verificado ni aprobado por Google - [información sobre anuncios](#) - [Condiciones del servicio de Google Adsense](#)

Google Forms

Formulario de validación parte #10

Validación - Sistema Gráfico aplicado en indumentaria deportiva

*Obligatorio

Atletismo

Califica del 1 al 10 según tu nivel de identificación (siendo 1 lo más bajo y 10 lo más alto) la aplicación de este sistema gráfico en la indumentaria de atletismo.

Atletismo - Camiseta sin mangas - Titular



Atletismo - Pantalóneta - Titular



Atletismo - Camiseta sin mangas - Alterno



Atletismo - Pantalóneta - Alterno



Atletismo - Camiseta sin mangas reversible - Titular/Alterna



Formulario de validación parte #11

Formulario de validación parte #12

Atletismo Alterno - Frontal



Atletismo Alterno - Posterior



Atletismo Alterno - Posterior

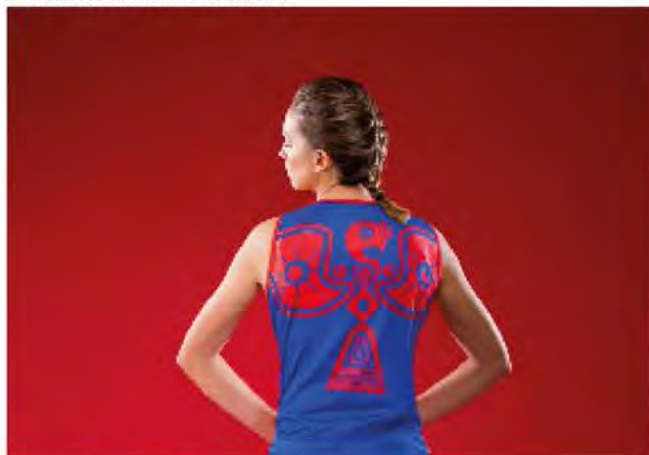

Atletismo Alterno - Reversible



Formulario de validación parte #13

Formulario de validación parte #14

Atletismo Alterno - Reversible



Calificación del 1 al 10 *

1 2 3 4 5 6 7 8 9 10

Bajo Alto

ATRÁS SIGUIENTE

50% completado

Nunca envíe nombres o fotos de usted a los Formularios de Google

Este contenido no ha sido creado ni aprobado por Google. Encuentre más ideas en Condiciones del servicio o Crear un anuncio.

Google Forms

Formulario de validación parte #15

Validación - Sistema Gráfico aplicado en indumentaria deportiva

*Obligatorio

Triatlón

Califica del 1 al 10 según tu nivel de identificación (siendo 1 lo más bajo y 10 lo más alto) la aplicación de este sistema gráfico en la indumentaria de triatlón

Traje - Triatlón - Titular



Traje - Triatlón - Alterno



Formulario de validación parte #16

Traje - Triatlón - Titular - Frontal



Traje - Triatlón - Alterno - Frontal



Traje - Triatlón - Titular - Posterior



Traje - Triatlón - Alterno - Posterior

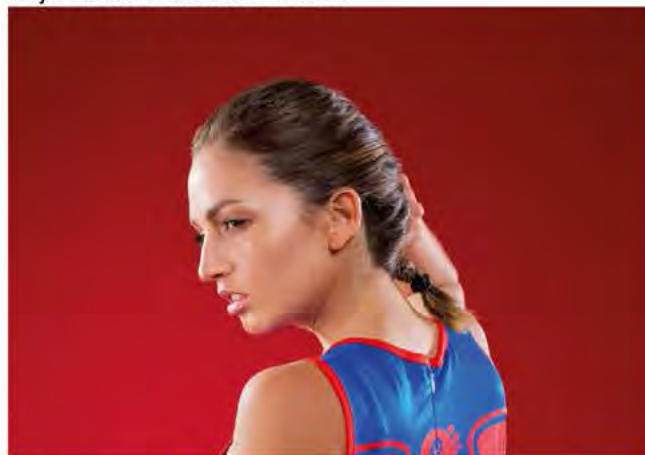

Formulario de validación parte #17

Formulario de validación parte #18

Traje - Triatlón - Alterno - Posterior

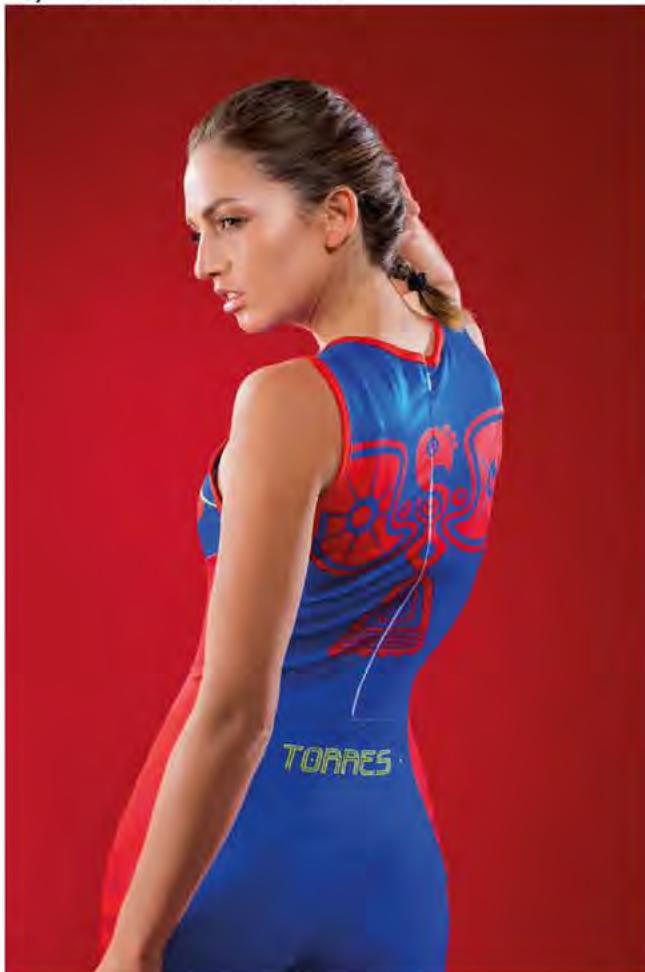

Calificación del 1 al 10 (siendo 1 lo más bajo y 10 lo más alto) *

1 2 3 4 5 6 7 8 9 10

Bajo Alto

ATRÁS

SIGUIENTE

71% completado

Nunca envíes contraseñas a través de Formularios de Google.

Este contenido no ha sido creado ni aprobado por Google. Informar sobre abusos · Condiciones del servicio · Otros términos

Google Forms

Formulario de validación parte #19

Validación - Sistema Gráfico aplicado en indumentaria deportiva

*Obligatorio

Terno Deportivo

Califica del 1 al 10 según tu nivel de identificación (siendo 1 lo más bajo y 10 lo más alto) la aplicación de este sistema gráfico en la indumentaria del terno deportivo

Capucha Titular



Capucha Alternativa



Formulario de validación parte #20

Capucha Titular/Alternativa Reversible



Calentador - Pantalón



Capucha Titular



Formulario de validación parte #21

Capucha Titular Reversible



Calentador - Pantalón



Formulario de validación parte #22

Calentador - Pantalón



Calificación del 1 al 10 (siendo 1 lo más bajo y 10 lo más alto) *

1 2 3 4 5 6 7 8 9 10

Bajo Alto

ATRÁS SIGUIENTE 85% completado

Nunca envíes contraseñas a través de Formularios de Google

Este contenido no ha sido creado ni aprobado por Google. Informar sobre abusos · Condiciones del servicio · Otros términos

Google Forms

Formulario de validación parte #23

Validación - Sistema Gráfico aplicado en indumentaria deportiva

*Obligatorio

Opinión Final

Escribe tu opinión acerca de lo que piensas sobre la aplicación de este sistema gráfico en indumentaria deportiva destinada para los representantes ecuatorianos.

Opinión *

Tu respuesta

ATRÁS ENVIAR 100% has terminado.

Nunca envíes contraseñas a través de Formularios de Google

Este contenido no ha sido creado ni aprobado por Google. Informar sobre abusos · Condiciones del servicio · Otros términos

Google Forms

Formulario de validación parte #24



Resúmen de 120 respuestas parte #1

Calificación del 1 al 10 (siendo 1 lo más bajo y 10 lo más alto) (57 respuestas)

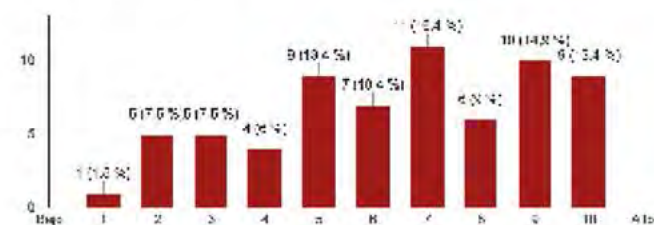

Calificación del 1 al 10 (siendo 1 lo más bajo y 10 lo más alto) (57 respuestas)

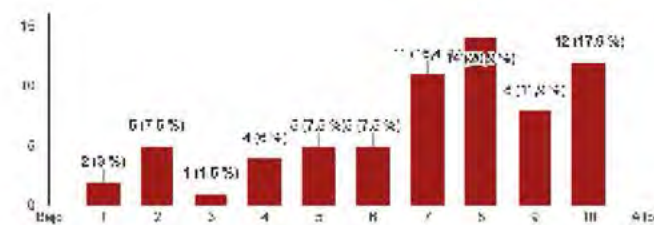

Calificación del 1 al 10 (siendo 1 lo más bajo y 10 lo más alto) (57 respuestas)

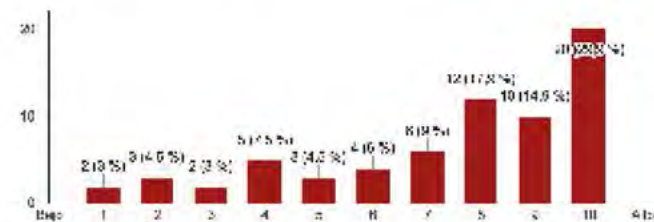

Resúmen de 120 respuestas parte #2

Calificación del 1 al 10 (siendo 1 lo más bajo y 10 lo más alto) (37 respuestas)

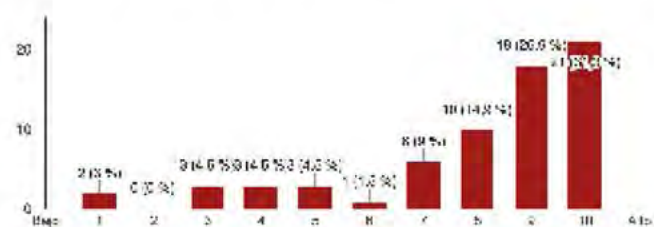

Fútbol

Calificación del 1 al 10 (siendo 1 lo más bajo y 10 lo más alto) (120 respuestas)

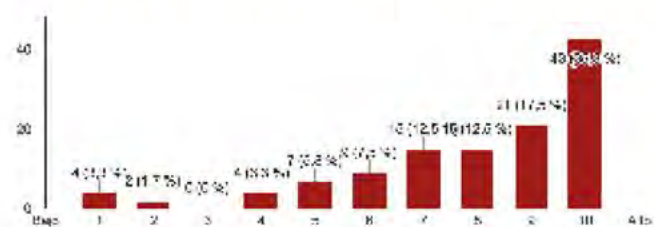

Atletismo

Calificación del 1 al 10 (120 respuestas)



Resúmen de 120 respuestas parte #3

Triatlón

Calificación del 1 al 10 (siendo 1 lo más bajo y 10 lo más alto) (120 respuestas)

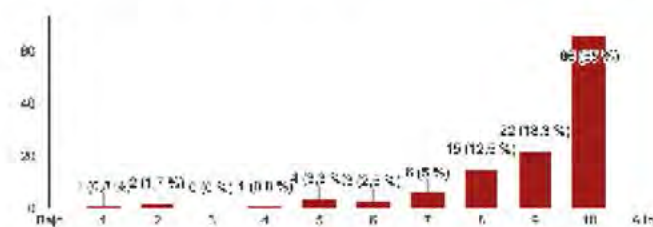

Temo Deportivo

Calificación del 1 al 10 (siendo 1 lo más bajo y 10 lo más alto) (120 respuestas)

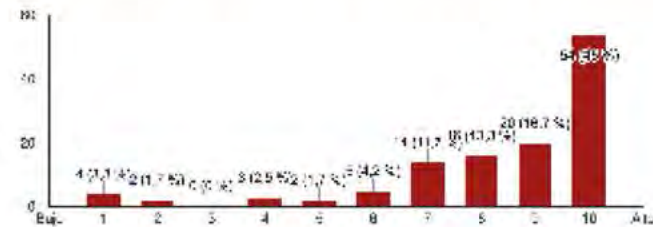

Opinión Final

Excelentes ideas

Muy buenas

no gusta la ropa deportiva y la aplicación del sistema queda perfecto en la mayoría de los casos, además de ser representativa, es funcional y se ve muy bien en general. Buen trabajo.

Excelente

Muy buena idea, se refleja los ritos de nuestra patria y a estos según, en la representación deportiva. Vaya foto, se ve homogéneo lo de mayor fuerza.

Excelente trabajo, buena idea, buena idea, buena idea, buena idea. Muy buen trabajo.

Esta idea es buena, aunque se puede mejorar.

En mi opinión, según el tipo de evento, se debe utilizar el diseño gráfico para tener un legado en la competencia mundial del mundo, como deportista profesional, no hay algo lo más grande que representar a mi país, no sólo en el ámbito deportivo, sino en otros más presentes en el mundo. La falta de ritmo, como en los últimos años, un tema que debe tener y debemos comenzar a definir como con nuestra propia cultura. Lo cual esta nueva identidad refleja en estos uniformes, además del trabajo.

Resúmen de 120 respuestas parte #4

CONCLUSIONES Y RECOMENDACIONES

El proceso por el cual ha pasado este proyecto abarca mucho trabajo e incontables horas de dedicación poniendo en práctica todos los conocimientos adquiridos en el transcurso de la carrera de Diseño Gráfico para resolver la problemática propuesta en un inicio y así cumplir con los objetivos generales y específicos.

La contextualización del proyecto en las teorías de identidad, semiótica, comunicación visual y morfología fue decisiva para el flujo de la etapa de planificación y concreción. Gracias a que siempre se tuvo presente una posición teórica fuerte, los resultados del proceso de diseño final que incluye ideación, bocetación y concreción fueron muy satisfactorios. Para demostrar esto la comparación entre los datos obtenidos tanto en la etapa de sondeo como en la de validación fue crucial para sacar las conclusiones finales.

De las ciento veinte personas que participaron respondiendo al formulario de validación enviado vía Google Forms, treinta de ellas reconocieron ser deportistas élite del Ecuador, dejando claro que el resto de encuestados forman parte del grupo espectador que abarca tanto a los hinchas como a los fanáticos.

Haciendo un recuento de las estadísticas obtenidas en la etapa de validación, se sacó como dato primordial el nivel de afinidad e identificación que tanto el deportista como el espectador sienten al ver el sistema gráfico aplicado en indumentaria deportiva que propone este proyecto. El promedio final de este formulario fue de 7,67 en una escala del 1 al 10 (siendo 1 lo más bajo y 10 lo más alto).

Gracias a esto se puede sacar como conclusión que tanto, el grupo conformado por los deportistas élite como por el de los hinchas y fanáticos, siente un 76,7% de sentido de identificación y pertenencia al ver esta propuesta. Se puede decir que el llegar a un nivel alto en aceptación es muy complicado ya que es un sistema gráfico que va dirigido a todos quienes se identifican como ecuatorianos; pero vale la pena recalcar que existe un alto nivel de satisfacción al saber que gusta a más de la mitad de los participantes de la etapa de validación sacando así como conclusión final que este sistema gráfico basado en elementos identitarios del Ecuador cumple con sus objetivos resolviendo la problemática propuesta.

Basado en estas conclusiones se recomienda el hacer siempre un estudio profundo del contexto y target al cual se va a dirigir los temas que tratan la identidad como elemento primordial, se aconseja el estar dispuesto a trabajar interdisciplinariamente con no solo otras ramas del diseño sino con algunas de las ciencias sociales, en este caso, las ciencias deportivas buscando el complementarse con expertos en el tema. También se sugiere el seguir y validar rigurosamente todos y cada uno de los pasos planteados dentro de un proyecto de diseño como este, poniéndose metas altas que tengan como objetivo el resolver problemas que nos alejan como seres humanos de una vida de equilibrio, igualdad y felicidad.

BIBLIOGRAFÍA

- Mercado, Asael / Hernández, Alejandrina. (2010) El proceso de construcción de la identidad colectiva. Artículo de investigación publicado. Universidad Autónoma del Estado de México. México.
- Barbero, José. (1991) Sociología del deporte. Artículo de investigación publicado. Universidad Nacional Experimental de Yaracuy. San Felipe - Venezuela.
- Mendoza, Wullian. (2008) El papel del deporte en la construcción de identidad social. Artículo de investigación publicado. Universidad Nacional Experimental de Yaracuy. San Felipe - Venezuela.
- Rodríguez, Sergio. (2013) Identidad nacional y deporte. Artículo de opinión publicado. Diario Uchile. Santiago - Chile.
- Pérez, César. (2013) Deporte e identidad nacional. Artículo de opinión publicado. Diario digital Hoy. República Dominicana.
- Alabarces, Pablo. (2002) Fútbol y patria: el fútbol y las narrativas de la nación en la Argentina. Libro publicado. Prometeo. Buenos Aires - Argentina.
- Cayuela Maldonado, M. José (1997): Los efectos sociales del deporte: ocio, integración, socialización, violencia y educación [artículo en línea]. Barcelona: Centre d'Estudis Olímpics UAB.
- Mauricio Sánchez Valencia. (2009). Morfogénesis del Objeto de Uso. Colombia: Universidad Jorge Tadeo Lozano y Etnika Design Ltda..
- Félix Beltrán. (2014). Semiótica y diseño Entrevista con Juan Manuel López. julio 3, 2016, de I+Diseño Sitio web: http://www.disenio.uma.es/i_diseno/i_diseno_9/beltran.html
- Catharine Fishel. (2000). Rediseño de la imagen corporativa. Barcelona: Gustavo Gili.
- Julian Giacobbe. (2013). ¿Qué es un sistema gráfico?. julio 3, 2016, de Cátedra Cosgaya, blog de Diseño Gráfico y Tipografía Sitio web: <http://www.catedracosgaya.com.ar/tipoblog/2013/que-es-un-sistema-grafico/>
- Dr. José Flores, Dr. César Balderrama. (2011, marzo 13). Una tipología para la estética de los diseños. Taller Servicio 24 Horas, 23, 68.
- Wucius Wong. (1979). Fundamentos del diseño bi- y tri-dimensional. Barcelona: Gustavo Gili.
- Zadir Milla Euribe. (2008). Introducción a la semiótica del diseño andino precolombino. Perú: Asociación de Investigación y Comunicación Cultural Amaru Wayra.

ÍNDICE DE IMÁGENES

- IMG-1- regmedia.co.uk
- IMG-2- www.wearetheproblem.net
- IMG-5- <http://3.bp.blogspot.com>
- IMG-6- www.eluniverso.com
- IMG-9- mifutbolecuador.files.wordpress.com
- IMG-10- legionamarilla.com
- IMG-11- media.vogue.com
- IMG-12- ecx.images-amazon.com
- IMG-13- <https://lh6.googleusercontent.com>
- IMG-14- vignette2.wikia.nocookie.net
- IMG-18- cdn.searchenginejournal.com
- IMG-21- www.uci.ch
- IMG-26- www.ezfootballshop.com
- IMG-27- www.baued.es
- IMG-28- www.futbolprimera.es
- IMG-29- i.dailymail.co.uk
- IMG-30- lcd.juanfutbol.com
- IMG-31- theinspirationroom.com
- IMG-32- www.starmedia.com
- IMG-33- iwantthedreamersdisease.files.wordpress.com
- IMG-34- <http://i0.wp.com/alexloves.com>
- IMG-35- www.2h2m.ch
- IMG-36- assets.creativity-online.com
- IMG-37- <http://cdn.running.competitor.com>
- IMG-38- www.adweek.com
- IMG-39- www.adweek.com
- IMG-40- www.adweek.com
- IMG-41- legionamarilla.com
- IMG-42- www.teradeportes.com
- IMG-43- hispaniclab.com
- IMG 45- lasmujeresdelmundial.files.wordpress.com
- IMG-46- <http://s3-eu-west-1.amazonaws.com>
- IMG-47- fotos.lahora.com.ec
- IMG-49- <http://1.bp.blogspot.com>
- IMG-50- www.ecuagol.com
- Desde la IMG-51 a la IMG-72 - Fotografía: David Gutiérrez · Modelos: Anna Torres - Pastor Peña · Maquillaje: Juana Ramírez · Vestuario: Frada Sport

Designing a Graphic System Based on Ecuadorian Identity Elements Applied in Sportswear

There is notorious lack of graphic identity elements in the kind of sportswear Ecuadorian athletes wear, especially the sportswear of the national soccer teams and the sportswear the delegations that the *Comité Olímpico Ecuatoriano*, COE, wear. Also, there is lack of systematization in sportswear, which does not contribute to the creation of a sense of national belonging in both athletes and fans.

By taking *Jama Coaque's* pre-Columbian graphic aesthetics as a starting point and aligning it with the theories of identity, semiotics, and morphology, this work proposes the creation of a contemporary graphic system whose aesthetics and systematization, when applied, search for the increase of a sense of belonging of both Ecuadorian athletes and spectators.

Key words:

1. sport
2. uniform
3. identity
4. representation
5. belonging
6. culture
7. semiotics
8. Ecuador
9. systematization

- Abstract
- CD: Documento PDF

65545 RAMÍREZ TORRES FRANCISCO JAVIER



Translated by,
Rafael Argudo

A handwritten signature in blue ink, which appears to read 'Rafael Argudo', is written over the printed name.

