

# DISEÑO DE LIBROS TEXTILES

## PARA LA ESTIMULACIÓN

## COGNITIVA Y SENSORIAL

## EDAD PREESCOLAR DE 3-5 AÑOS

Alanna  
BOOK



UNIVERSIDAD DEL AZUAY - FACULTAD DE DISEÑO, ARQUITECTURA Y ARTE ESCUELA DE DISEÑO TEXTIL E INDUMENTARIA

DISEÑO DE LIBROS TEXTILES PARA LA ESTIMULACIÓN COGNITIVA Y SENSORIAL EDAD PREESCOLAR DE 3 - 5 AÑOS

TRABAJO DE GRADUACIÓN PREVIO A LA OBTENCIÓN DEL TÍTULO DE: DISEÑADORA DE TEXTIL Y MODA

AUTORA: HILDAURA ZAMBRANO - DIRECTORA: DIS. SILVIA NARVÁEZ MGST.

CUENCA - ECUADOR

2022

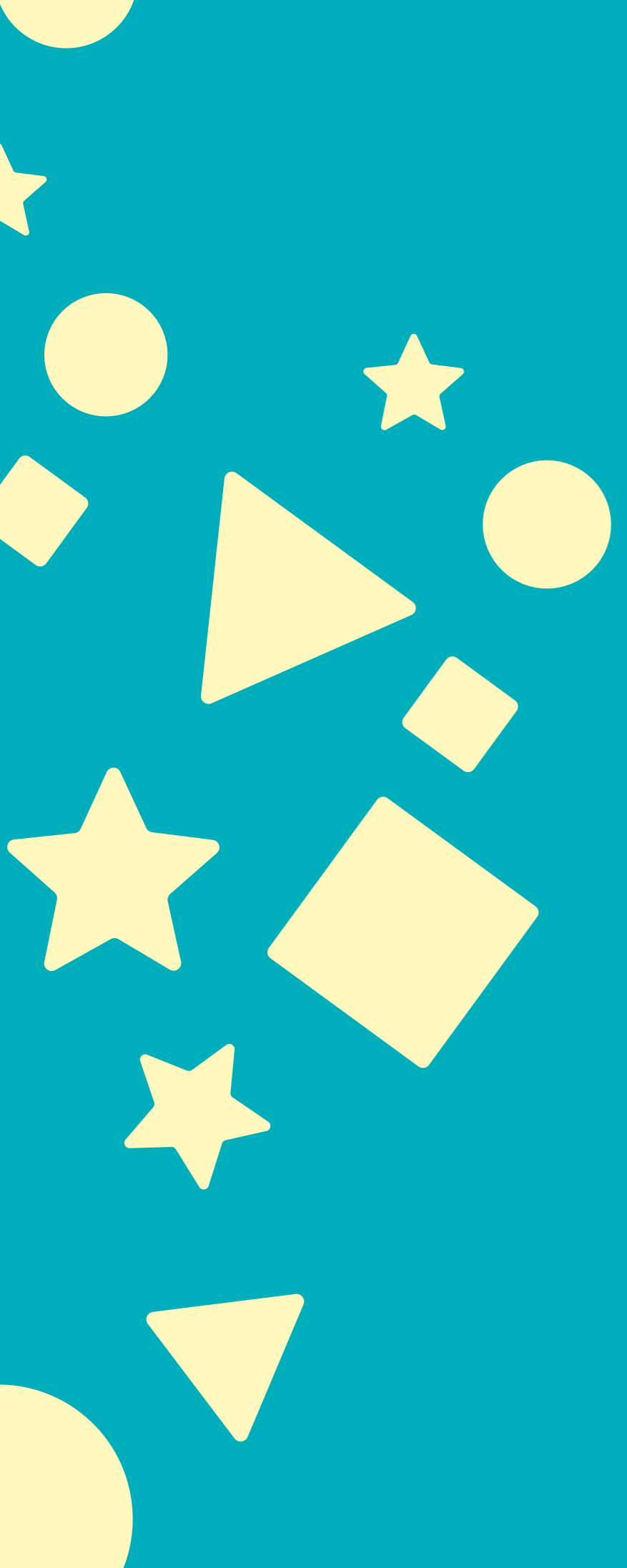

UNIVERSIDAD  
DEL AZUAY

FACULTAD  
**DISEÑO**  
**ARQUITECTURA**  
**Y ARTE**

UNIVERSIDAD DEL AZUAY  
FACULTAD DE DISEÑO, ARQUITECTURA Y ARTE  
ESCUELA DE DISEÑO TEXTIL E INDUMENTARIA

**DISEÑO DE LIBROS TEXTILES PARA LA ESTIMULACIÓN COGNITIVA Y SENSORIAL  
EDAD PREESCOLAR DE 3 A 5 AÑOS**

TRABAJO DE GRADUACIÓN PREVIO A LA OBTENCIÓN DEL TÍTULO DE:  
**DISEÑADORA DE TEXTIL Y MODA**

AUTORA: **HILDAURA ZAMBRANO**  
DIRECTORA: DIS. SILVIA NARVÁEZ MGST.

CUENCA - ECUADOR  
2022

# DEDICATORIA



“Todo lo que soy y espero ser se lo debo a mi madre”.

Abraham Lincoln

Esta investigación dedico con todo mi corazón a mi hija, Alanna Yantse, por ser el motor a seguir mi camino y dar lo mejor cada día, la fuente de inspiración en mi vida y en este proyecto de diseño de libros textiles interactivos, Alanna Book.

# AGRADECIMIENTO

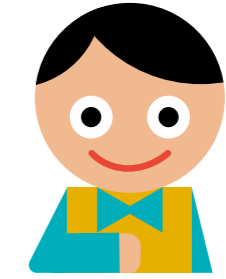

Mi gratitud infinita a la vida por permitirme llegar a la meta trazada, de manera especial agradezco a mi tutora, Dis. Silvia Narváez Torres Mgst., por el apoyo y paciencia incondicional. Con el corazón, doy gracias a mi hermana del alma Hsin, la primera en apoyar mis planes, mis sueños, sin dudar está siendo parte del equipo de inicio a fin en todo este proceso. A Diana, mi pequeña, mi hermanita, gracias por apoyarme en todo momento y ser la mejor hermana. A Marcelo, por estar presente apoyando este camino, como el gran socio de vida, asimismo a la abuela Ignacia por el apoyo absoluto y amoroso, también, agradezco a Katerine Gamboa por el acompañamiento y consejos recibido, del mismo modo, agradezco infinitamente a David por el inmenso apoyo en todo el trayecto de la carrera. Finalmente, gracias a todos quienes fueron parte de este periodo de investigación, y en especial a mi amada hija por ser el motor y fortaleza de este proyecto.

# ÍNDICE de contenidos

## CAPÍTULO 1

ÍNDICE	6
1. Contextualización	17
1.1 Aprendizaje	17
1.1.2 Aprendizaje en etapa preescolar	17
1.1.3 Aprendizaje desde la pedagogía Montessori	18
1.1.4 Lúdico	18
1.1.5 Aprendizaje por medio de lo lúdico	18
1.1.6 Recursos lúdicos para el aprendizaje	19
1.1.7 Recursos lúdicos textiles	19
1.1.8 El libro como recurso de aprendizaje	20
1.2. Desarrollo cognitivo	20
1.2.1. Clasificación de las etapas del desarrollo cognitivo	20
2.1.2. Etapa Sensorio- motor	21
2.1.3. Etapa Pre- operacional	21
2.1.4. Operaciones Concretas	21
2.1.5. Operaciones Formales	21
1.2.6. Desarrollo cognitivo en etapa preescolar	21
1.3. Desarrollo sensorial	22
1.3.1. Clasificación de las sensaciones	22
1.3.2. Sistema visual	22
1.3.3. Sistema auditivo	22
1.3.4. Sistema táctil	22
1.3.5. Sistema gustativo	23
1.3.6. Sistema olfativo	23
1.3.7. Desarrollo sensorial en etapa preescolar	23
1.4. Homólogos de investigación del desarrollo cognitivo y sensorial	23
1.4.1. Homólogos de recursos textiles para la estimulación cognitiva y sensorial nivel global y local	25
Libros sensoriales kiwi	25
Petit books & toys	25
1.4.2. Casos de emprendimientos de recursos lúdicos en la ciudad de Cuenca	26
1.4.2. Conclusiones	27

## CAPÍTULO 2

2. Diagnóstico	29
2.1.2. Escala de Likert	29
2.1.3. Proceso del diagnóstico cognitivo y sensorial con los productos del emprendimiento de Alanna Book	30
2.2. Entrevistas con profesionales	30
2.3. Diagnóstico de valoración del producto Alanna Book con los docentes del CEIAP UDA Cuenca, Ecuador	31
2.3.1. Escala de Likert para el diagnóstico	31
2.3.3. Registro fotográfico	33
2.4. Diagnóstico de valoración del producto con niños y niñas entre 3 y 5 años de edad	34
2.4.1. Escala de Likert para el diagnóstico	34
2.4.2. Resultados del diagnóstico	35
2.4.3. Registro fotográfico	36
2.4.4. Certificación del proceso de diagnóstico por parte del profesional	37
2.5. Conclusiones	37
3. Insumos	39
3.1. Insumos textiles	39

## CAPÍTULO 3

3.1.2. Clasificación de insumos textiles	39
3.1.3. Insumos de cierre	40
3.1.4. Ficha técnica de los insumos de cierre	40
3.1.5. Insumos decorativos	43
3.1.6. Ficha técnica de insumos decorativos	43
3.1.7. Insumos constructivos	45
3.1.8. Ficha técnica de insumos constructivos	45
3.1.3. Tabla de Justificación de insumos seleccionados	46
3.1.3. Observación de insumos textiles en el medio	47
3.2. Conclusiones	47

## CAPÍTULO 4

4. Planificación	49
4.1. Definición del usuario/beneficiario	49
4.1.2. Brief de Diseño	49
4.1.3. Contexto	49
4.1.4. Objetivo	49
4.1.5. Mensaje	49
4.1.6. Producto	49
4.1.7. Conceptualización	49
4.2. Estrategias creativas	50
4.2.1. Exploración de ideas	50
4.3. Análisis F.O.D.A	51
4.3. Conclusiones	51

## CAPÍTULO 5

5. Proceso creativo	53
5.1. Exploración de material y formato	53
5.2. Conceptualización	55
5.2.1. Ideación	55
5.3.2. Nociones básicas	55
5.3.3. Cuadro de clasificación de las nociones básicas	56
5.3.4. Ilustración infantil	56
5.4. Línea gráfica	56
5.4.1. Propuesta inicial de línea gráfica	57
5.4.2. Propuesta final de línea gráfica	57
5.5. Bocetación	58
5.5.1. Bocetos iniciales	58
5.4.3. Cuadro de criterios	58
5.5.2. Bocetos finales	59
5.5.3. Libro casita de actividades	59
5.5.4. Descripción de actividades	59
5.5.5. Libro mochila de vocales	60
6.5.6. Descripción de actividades	60

5.5.7. Libro cajita de figuras	61
5.5.8. Descripción de actividades	61
5.6. Concreción de prototipos	62
5.7. Documentación técnica	68
5.8. Validación del producto	90
5.8.1. Proceso de validación del producto con los docentes del CEIAP UDA Cuenca, Ecuador	90
5.8.2. Resultados de la validación	91
5.8.3. Registro fotográfico	92
5.8.4. Proceso de validación del producto con niños preescolares en la ciudad de Cuenca, Ecuador	93
5.8.5. Resultados de la validación	94
5.8.6. Registro fotográfico	95
5.9. Validación del proceso por parte de un profesional	97
5.10. Recomendaciones	98
5.11. Conclusiones	98
Bibliografía	100
Bibliografía de figuras	101

# ÍNDICE de figuras

Figura 1. Manos pintadas.....	16
Figura 2. Niños preescolares.....	17
Figura 3. Actividad Montessor.....	18
Figura 4. Juego de construcción.....	18
Figura 5. Actividad lúdica.....	18
Figura 6. Recursos Lúdicos.....	19
Figura 7. Peluches de tela.....	19
Figura 8. Personajes de tela.....	19
Figura 9. Lustración libro.....	20
Figura 10. Desarrollo cognitivo.....	20
Figura 11. Niña explorando materiales.....	20
Figura 12. Etapa Sensorio- motor.....	21
Figura 13. Etapa pre- operacional.....	21
Figura 14. Operaciones Concretas.....	21
Figura 15. Operaciones Formales.....	21
Figura 16. Niños preescolares.....	21
Figura 17. Estimulación sensorial.....	22
Figura 18. Exploración de los sentidos.....	22
Figura 19. Prototipo de tesis.....	23
Figura 21. Portada de tesis.....	24
Figura 20. Portada de tesis.....	24
Figura 22. Logo de la marca Balybina.....	25
Figura 23. Producto de la marca kiwi libros sensoriales.....	25
Figura 24. Producto de la marca Petit books & toys.....	25
Figura 25. Producto de Mimo juguetería.....	26
Figura 26. Producto de Trompo Mobiliario Infantil.....	26
Figura 27. Niños compartiendo.....	29
Figura 28. Ilustración test.....	29
Figura 29. Ilustración de estado de ánimo.....	29
Figura 30. Entrevista: Mgst. Ana Cristina Pérez.....	30
Figura 31. Entrevista: Psic. Paúl Guzmán.....	30
Figura 32. Entrevista: Psic. Verónica Gamboa.....	30
Figura 33. Logo del CEIAP.....	31
Figura 34. Gráfico de resultados del diagnóstico.....	32
Figura 35. Proceso de diagnóstico con Docentes del CEIAP con el producto Alanna Book. Foto.....	33
Figura 36. Proceso de exploración del producto Alanna Book con Docentes del CEIAP. Foto.....	33
Figura 37. Grafica de resultados del diagnóstico.....	35
Figura 38. Diagnóstico con preescolares con el producto Alanna Book. Foto.....	36
Figura 39. Ficha de certificación del diagnóstico por el profesional.....	37

Figura 40. Certificación del diagnóstico por el profesional.....	37
Figura 41. Ilustración de maniquí de moda.....	39
Figura 42. Insumos textiles.....	39
Figura 43. Perfil de usuario.....	49
Figura 44. Cuadro de estrategias.....	50
Figura 45. Cuadro de análisis.....	51
Figura 46. Fotografía del diseño actual de libro Alanna Book.....	53
Figura 47. Fotografía de piezas móviles libro Alanna Book.....	53
Figura 48. Fotografía de piezas móviles diferente tamaño.....	54
Figura 50. Fotografía de piezas cambio de material 1.....	54
Figura 49. Fotografía de piezas móviles soporte en la.....	54
Figura 51. Fotografía de piezas cambio de material 2.....	54
Figura 52. Niña explorando.....	55
Figura 53. Ilustración de las nociones básicas.....	56
Figura 54. Propuesta gráfica inicial.....	57
Figura 55. Propuesta gráfica final.....	57
Figura 56. Boceto inicial.....	58
Figura 57. Bocetos finales.....	58
Figura 58. Boceto final: Casita de rutinas- portada y contraportada.....	59
Figura 59. Boceto final: Casita de rutinas- actividades.....	59
Figura 60. Boceto final: Casita de rutinas- actividades.....	59
Figura 61. Boceto final: Mochila de vocales - portada y contraportada.....	60
Figura 62. Boceto final: Mochila de vocales - actividades.....	60
Figura 63. Boceto final: Mochila de vocales - actividades.....	60
Figura 64. Boceto final: Cajita de figuras - portada y contraportada.....	61
Figura 65. Boceto final: Cajita de figuras - actividades.....	61
Figura 66. Boceto final: Cajita de figuras - actividades.....	61
Figura 67. Prototipo final- LIBRO CASITA DE RUTINAS, MOCHILA DE VOCALES Y CAJITA DE FIGURAS. Modelos: Alanna y Leo. Fotografía.....	62
Figura 68. Prototipo final- ACTIVIDADES, LIBRO CAJITA DE FIGURAS. Modelo: Leo. Fotografía.....	63
Figura 69. Prototipo final- ACTIVIDADES, LIBRO CAJITA DE FIGURAS. Modelo: Leo. Fotografía.....	63
Figura 70. Prototipo final- INTERACCIÓN GRUPAL. Modelos: Leo, Alanna y Andry. Fotografía.....	64
Figura 71. Prototipo final- MOCHILA DE VOCALES. Modelo: Leo. Fotografía.....	65
Figura 72. Prototipo final- interacción de actividades. Modelos: Alanna y Leo. Fotografía.....	65
Figura 73. Prototipo final- ACTIVIDADES, LIBRO CASITA DE RUTINAS. Modelo: Alanna. Fotografía.....	66
Figura 74. Prototipo final- ACTIVIDADES, LIBRO CAJITA DE FIGURAS. Modelo: Andry. Fotografía.....	67
Figura 75. Prototipo final-ACTIVIDADES, LIBRO MOCHILA DE VOCALES. Modelo: Alanna. Fotografía.....	67
Figura 76. Prototipo final- ACTIVIDADES, LIBRO CAJITA DE FIGURAS. Modelo: Andry. Fotografía.....	67
Figura 77. Gráfico de resultados de la validación con docentes.....	91
Figura 78. Fotografía - maestras manipulando piezas móviles.....	92
Figura 80. Fotografía - maestras validando las actividades con el libro cajita de figuras.....	92
Figura 79. Fotografía - maestras validando las actividades con el libro casita de rutinas.....	92
Figura 81. Fotografía - maestras llenando documento a través de la escala de Likert.....	92
Figura 82. Gráfico de resultados de la validación con preescolares.....	94
Figura 83. Fotografía - validación con preescolar- Libro mochila de vocales.....	95
Figura 85. Fotografía - validación con preescolar- Libro cajita de figuras.....	95
Figura 84. Fotografía - validación con preescolar- Libro casita de rutinas.....	95
Figura 86. Fotografía - validación con preescolar- Libro casita de rutinas.....	96
Figura 87. Fotografía - grupo focal - validación de la colección con preescolares.....	96
Figura 88. Certificación del diagnóstico por el profesional.....	97
Figura 89. Ficha de certificación del diagnóstico por el profesional.....	97

# ÍNDICE de tablas

Tabla 1. Alternativas en la escala de Likert.....	31
Tabla 2. Escala de Likert con docentes del CEIAP.....	34
Tabla 3. Fichaje de cremallera.....	40
Tabla 4. Fichaje de botones.....	41
Tabla 5. Fichaje de broches y gafetes.....	41
Tabla 6. Fichaje de cordón.....	42
Tabla 7. Fichaje de velcro.....	42
Tabla 8. Fichaje de cinta.....	43
Tabla 9. Fichaje de encaje.....	44
Tabla 10. Fichaje de sesgo.....	44
Tabla 11. Fichaje de hilo.....	45
Tabla 12. Fichaje de elástico.....	45
Tabla 13. Ficha de justificación de insumos seleccionados.....	46
Tabla 14. Cuadro de criterios.....	58
Tabla 15. Ficha de diseño, casita rutinas - Portada y contraportada.....	68
Tabla 16. Ficha de diseño, casita de rutinas - ventana.....	69
Tabla 17. Ficha de diseño, casita - puerta.....	70
Tabla 18. Ficha de diseño, casita de rutinas - pieza de encuadernado.....	71
Tabla 19. Ficha de diseño, casita de rutinas - cama.....	72
Tabla 20. Ficha de diseño, casita de rutinas - página desayuno.....	73
Tabla 21. Ficha de diseño, casita de rutinas - Kiwi.....	74
Tabla 22. Ficha de diseño, casita de rutinas - huevo frito.....	75
Tabla 23. Ficha de diseño, casita de rutinas - pan de molde.....	76
Tabla 24. Ficha de diseño, casita de rutinas - sandía.....	77
Tabla 25. Ficha de diseño, casita de rutinas - Cubiertos.....	78
Tabla 26. Ficha de diseño, casita de rutinas - vaso de jugo.....	79
Tabla 27. Ficha de diseño, casita de rutinas - pasta, cepillo y peñilla.....	80
Tabla 28. Ficha de diseño, casita de rutinas - manija de lavado.....	81
Tabla 29. Ficha de diseño, casita de rutinas - mochila.....	82
Tabla 30. Ficha de diseño, casita de rutinas - manzana y tijera.....	83
Tabla 31. Ficha de diseño, casita de rutinas - lápiz.....	84
Tabla 32. Ficha de diseño, casita de rutinas - tina de baño.....	85
Tabla 33. Ficha de diseño, casita de rutinas - jabón.....	86
Tabla 34. Ficha de diseño, casita de rutinas - shampoo.....	87
Tabla 35. Ficha de diseño, casita de rutinas - veladora y toalla.....	88
Tabla 36. Ficha de diseño, casita de rutinas - mini libro.....	89
Tabla 37. Escala de validación con docentes.....	90
Tabla 38. Escala de validación con padres de familia de preescolares.....	93

# RESUMEN

Los recursos didácticos propuestos actualmente para niños y niñas en etapa preescolar en la ciudad de Cuenca, están contruidos desde lo convencional limitando la interacción táctil y libre manipulación de los recursos pedagógicos en el periodo inicial escolar, es así como el presente proyecto de investigación identifica y establece las necesidades pedagógicas, psicológicas y sociales de los preescolares y desde el diseño se aborda fundamentos básicos que abarcan el acompañamiento del desarrollo cognitivo y sensorial de los infantes. El diseño de libros textiles es una herramienta de aprendizaje y enseñanza general, que procura mediante el juego fortalecer su desarrollo integral.

Palabras clave:

Material didáctico, aprendizaje, etapa preescolar, lúdico, niños.

# ABSTRACT

The didactic resources currently proposed for boys and girls in the preschool in the city of Cuenca, are built from the conventional limiting the tactile interaction and free manipulation of pedagogical resources in the initial school period, this is how the present research project identifies and establishes the pedagogical, psychological and social needs of preschool children and from the design, basic foundations that cover the accompaniment of the cognitive and sensory development of infants are addressed. The design of textile books is a general learning and teaching tool, which seeks through the game to strengthen its integral development.

Key words:

Didactic material, learning, preschool, playful stage, children

# INTRODUCCIÓN

Los recursos textiles para preescolares en la ciudad de Cuenca se ofertan en gran cantidad y variedad, la mayoría de procedencia extranjera y fabricados en materiales convencionales populares, por otra parte, se visualiza una pequeña oferta de recursos didácticos fabricados en el país con material textil, un mayor porcentaje se enfocan en crear material didáctico para la estimulación temprana. Por tanto, se propone diseñar una línea de libros textiles que estimule el desarrollo cognitivo y sensorial en niños y niñas en general, junto con ello se plantea objetivos lúdicos de enseñanza y aprendizaje principalmente para edad preescolar de 3 a 5 años. Los pasos a conseguir este objetivo, inicia fundamental con una investigación bibliográfica a cerca del aprendizaje infantil, el desarrollo cognitivo y sensorial en preescolares, exploración de insumos textiles y casos de emprendimientos de recursos lúdicos en la ciudad de Cuenca. Asimismo, se realiza un diagnóstico con docentes preescolares y un grupo focal de niños y niñas en edad preescolar, con el producto del emprendimiento, Alannabook, libros textiles. Toda la exploración e información recaudada, suman al desarrollo del proceso creativo del proyecto, exponiendo la colección de estos recursos didácticos



# CAPÍTULO

# 1

El desarrollo del ser humano es señalado por Knapczyk (1975), desde la teoría de Piaget, es un progreso que avanza por etapas: desde la niñez, la adolescencia, la juventud, la adultez y la vejez, cada etapa toma su tiempo al procesar conocimientos e ir adaptándose a diferentes condiciones que atribuye al proceso del desarrollo, siendo el cúmulo de información y experiencias que el ser humano adquiere en cada etapa y va transformando en su crecimiento. El desarrollo en la infancia interviene varios conceptos, desde el cuidado, la educación, la alimentación, el entorno familiar y social, por consiguiente, es importante que el adulto encargado proporcione las herramientas y recursos necesarios que favorezcan íntegramente al desarrollo y aprendizaje del infante.



Figura 1. Manos pintadas. Por Adobe stock (2022).

## 1. Contextualización

### 1.1 Aprendizaje

El aprendizaje en distintas perspectivas da como resultado que es un proceso natural de adquirir habilidades, conductas, conocimientos y valores. Para Bandura & Walters (1974), es un aspecto social, denominado aprendizaje vicario, donde el ser humano aprende a partir de la observación y la curiosidad, es decir, tenemos la capacidad de adquirirlos a través de la observación del comportamiento de otros individuos, la acción de autoeducación se produce al momento de observar e imitar, recordemos que la capacidad de aprendizaje en la infancia es muy rápida. Para (Pastor et al., 2010) se puede entender que el término de aprendizaje y desarrollo parte de dos conceptos distintos pero que están interrelacionados, ambos procesos avanzan conforme se da la maduración biológica y experiencia, el aprendizaje infantil, se comprende como el proceso para adquirir habilidades y conocimientos manifestándose a través de la conducta del infante, el desarrollo, se comprende como el conjunto de destrezas basadas en la maduración biológica del niño y lo que su entorno lo demande, el desarrollo y el aprendizaje se da de modo predecible, el niño cada día demuestra prácticas más complejas, organizadas y representativas, entra en juego sus creencias, valores, normas y su medio educativo. En definitiva, son los cambios que se logran ver en el sujeto en una situación determinada, producida mediante estímulos que experimentó sus sentidos y estos emiten respuestas.

### 1.1.2 Aprendizaje en etapa preescolar

Los niños entre 0 a 5 años de edad la mayor parte de su tiempo están entre el hogar y un Centro de Cuidado y Desarrollo Infantil. En el artículo Material lúdico didáctico autónomo (Esteves et al., 2018), explican, que los dos ambientes ofrecen objetos y actividades que alimentan su juego e imaginación, pero la diferencia entre los establecimientos pedagógicos y el hogar está en los recursos lúdicos que proporcionan, por lo general en los institutos son seleccionados por edad y actividades que pueden certificar la asimilación gradual y lógica del aprendizaje, por otra parte, cuando el niño pasa a su hogar a convivir con juguetes y actividades de manera desorganizada el aprendizaje se da con la relación que hay entre el niño y el objeto. Desde la metodología Montessori, Heguy (2019), plantea la importancia de los ambientes y los materiales preparados y seleccionados por ejemplo, para niño/as entre 3 y 6 años, designa un área y lo llama vida cotidiana, aquí emplea actividades y materiales de la vida diaria, que ayudan a desarrollar la importancia del cuidado de sí mismo, preparar sus alimentos, cuidar el ambiente y el desarrollo del movimiento fino, se enfoca en actividades de la vida práctica con propósitos sociales y del medio ambiente, colaborando con una sociedad en pequeño, en conclusión todos los objetos y actividades aportan información al aprendizaje y desarrollo infantil ya sea una enseñanza guiada o de manera exploratoria.



Figura 2. Niños preescolares Por Flaticon (2022).



Figura 3. Actividad Montessori Por Flaticon [2022].



Figura 4. Juego de construcción Por Flaticon [2022].



Figura 5. Actividad lúdica. Elaboración propia [2022].

### 1.1.3. Aprendizaje desde la pedagogía Montessori

El aprendizaje a través de la pedagogía Montessori es un método de enseñanza propuesto por la italiana María Montessori, para plantear esta técnica se basó en la información de estudios científicos en la conducta de los niños, inspirada en estos resultados adoptó ideas principales en la educación de los niños y niñas, cambiando el sentido de la educación. Para Britton (2017), es un método de crianza basado en el respeto profundo a la infancia, admirando la individualidad de cada infante, respetando el ritmo y tiempo de aprendizaje, confiando en las capacidades y la autonomía que cada uno posee, esta pedagogía también posee características importantes como la libertad para su aprendizaje y un ambiente preparado, en conjunto con los elementos y recursos que acompañen a su aprendizaje y desarrollo integral.

### 1.1.4 Lúdico

Para profundizar en los recursos lúdicos, considero pertinente definir lo que es Lúdico, para construir una base primordial en el desarrollo de la investigación. Desde la antropología el concepto lúdico

básicamente hace referencia al juego, Lúdica viene del latín ludus: juego, diversión, pasatiempo. El filósofo alemán Eugen Fink, define el juego como un fenómeno Fundamental de la Existencia Humana, la esencia de la vida misma que constituye bases y modelos de comportamiento, configurando el movimiento de la existencia, también asegura que en la niñez el juego transita con mayor naturalidad, que, junto con el amor es un resorte primordial en el desarrollo de la humanidad, Fink, así mismo, presenta un nexo entre juego y arte, desde una perspectiva filosófica y psicológica se centra en el rol de la fantasía e imaginación. El juego es uno de los principales elementos de aprendizaje y de relación social y, en esta fase, se define una conducta social como ser humano, intereses y cualidades que favorecen su conocimiento y la construcción de una relación interpersonal.

### 1.1.5 Aprendizaje por medio de lo lúdico

La vinculación entre el juego y el aprendizaje son conocimientos que vienen desde la historia, la filosofía, la antropología, la psicología y el psicoanálisis afirman que es una actividad humana

de mayor riqueza. El desarrollo del juego en los niños se da por la necesidad de manifestarse y se vuelve placentera, según la guía de Jugando a vivir de (Quizhpe, GJ, & Marínez, 2001). El juego es la actividad propia de los niños y afirma que es una necesidad psicológica importante y vital que todo adulto encargado de un infante debe garantizar y estimular; Piaget (1991), define el juego una actividad lúdica que nos genera placer y nos ayuda al desarrollo de la creatividad, la inteligencia emocional, la competencia intelectual, a relacionarnos socialmente ampliando nuestro aprendizaje, desde el punto de vista de enseñanza, Ribes (2011), la pedagoga y autora del libro Juego infantil y su metodología, menciona el juego como recurso didáctico y la oportunidad de conocer al niño/a por medio del juego, afirma que es un punto primordial en la educación porque se consigue mantener motivado y curioso por aprender, es una actividad vital del infante, bien orientado en ambientes escolares se logra aprendizajes significativos permitiendo un desarrollo cognitivo y social efectivo.

### 1.1.6. Recursos lúdicos para el aprendizaje

El estudio de los materiales lúdicos para niños y niñas no es algo reciente, llevan varios años de investigación y por lo tanto diversos análisis y adaptaciones de los mismos. Los recursos lúdicos en los procesos de enseñanza y aprendizaje en palabras de Noel (2015), define recursos lúdicos a todos los elementos físicos que intervienen en las actividades recreativas del aprendizaje, relacionados directamente con la adquisición de conocimientos ampliando y estimulando diversas áreas del desarrollo infantil, según los estudios por expertos en el desarrollo de la primera infancia como por ejemplo Albert Bandura, afirman que el aprendizaje se puede darse de muchas formas y el rol que toman los materiales lúdicos son el soporte principal del aprendizaje en todas las dimensiones. Los recursos para la enseñanza y el aprendizaje, no solo son juguetes u objetos de pasa tiempo, están dirigidos a conseguir la curiosidad del niño y guiarlo por el deseo de aprender, para esto es importante ir en función y necesidades de cada niño. Cuando hay una actividad de aprendizaje la misma involucra objetos, la acción se centra en explorar principalmente los materiales, tamaño,

contenido, colores, etc., requieren de distintos modos de intervención, es así como adquieren conocimientos fusionando el juego y la exploración.

### 1.1.7. Recursos lúdicos textiles

Los recursos textiles para el aprendizaje son frecuentes dentro de los objetos de estimulación y enseñanza. En el artículo Diseño de un juguete textil educativo inclusivo e interactivo de C. Pereira, J. Cunha (2017), manifiestan que los materiales textiles brindan una gran capacidad de utilidad, debido a la flexibilidad de uso y manejo, nuestro cerebro da respuestas de percepción táctil y emocional al contacto con el material porque estamos familiarizados a través de nuestra vestimenta. Según las palabras de Heguy (2019), propone el uso de nuestros propios espacios y recursos, es aquí donde el material textil juega un papel importante gracias a su versatilidad se puede crear actividades y recursos de modo sencillo.

Los textiles en su mayoría son de fácil manejo y modelado por ello existen proyectos dedicados a explorar y crear propuestas: cómo usar el textil que no sea en la indumentaria, accesorios o tapicería,

como ejemplo está Juguetes aChé pa' ti que es un emprendimiento de juegos y juguetes textiles, ubicados en la ciudad de Mar de plata Argentina, fueron distinguidos por el sello de buen diseño Argentino en 2018, por su propósito de aportar al desarrollo de la infancia libre, proponiendo cercanía a personajes históricos y reales. También está, Tetuán Juguetes, nace en Buenos aires Argentina, es una marca de objetos didácticos y lúdicos, crean juguetes inclusivos para niños de distintas edades y con capacidades diferentes, la empresa Tetuá representa, juegos clásicos, estimulando la creatividad del niño, acompañando en su aprendizaje y desarrollo. En nuestro medio en la ciudad de Cuenca, Ecuador, también encontramos emprendimientos muy creativos, como es el caso de Memory Bear creando recuerdos, básicamente es convertir las prendas de su seres queridos en peluches tiernos y divertidos, con esto fomenta la reutilización de prendas textiles transformándola en productos con valor simbólico y que perduren con el tiempo, estos son algunos ejemplos de personas que trabajan con los textiles y patronaje de manera diferente, con un aporte educativo, pedagógico y social.



Figura 6. Recursos Lúdicos Por Flaticon [2022].



Figura 7. Peluches de tela [Fotografía], de Memory Bear [2022]



Figura 8. Personajes de tela [Fotografía], Juguetes aChé pa' ti [2022]



Figura 9. Lustración libro. Por Flaticon [2022].

### 1.1.8. El libro como recurso de aprendizaje

El libro en la sociedad actual ha buscado la manera de adaptarse a diversos contextos, por lo mismo se considera una herramienta y un recurso confiable en el sistema de enseñanza y acompañamiento en el desarrollo infantil. Garone (2018) plantea si: ¿Un libro puede tener un propósito didáctico? A lo cual responde: que el libro por sí solo no es un recurso pedagógico toma ese carácter cuando es intervenido con personas y las funciones que estos determinen. Según el Sistema Integrado de la Legislación Ecuatoriana (2006), el libro es un bien cultural que establece un instrumento para la transmisión de conocimientos de identidad y diversidad cultural, en la actualidad se encuentra vigente la ley de fomento al libro desde 1987. Siguiendo este concepto, el libro es una de las principales herramientas para obtener información y a la vez transmitirla ya sea de forma oral o escrita, dando un concepto de aprendizaje permanente mediante la interacción con sus iguales o la comunidad. De mismo modo, Heguy (2019), siguiendo la metodología Montessori, recalca la importancia de preparar los espacios y actividades específicas, como, por ejemplo, un rincón de lectura adecuado ya que este espacio ayuda a que los niños desarrollen el placer de

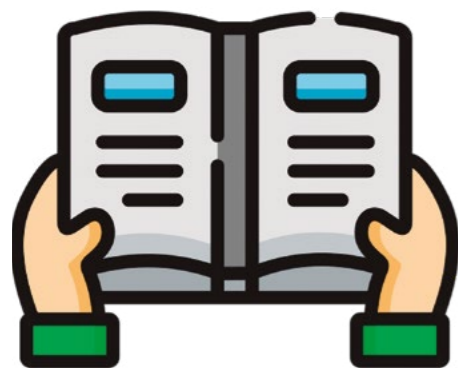

Figura 10. Desarrollo cognitivo Por Flaticon [2022].

leer. Reconociendo el valor agregado que tiene un libro, es imprescindible fomentar la lectura en nuestros hogares, si bien no es una tarea fácil por la gran avalancha de responsabilidades y el ocio tecnológico en la actualidad, sin embargo, es esencial impulsar el uso de esta herramienta y los beneficios para el futuro de nuestros infantes.

### 1.2. Desarrollo cognitivo

Entre las diversas teorías del desarrollo cognitivo el psicólogo Piaget (1991), influyó de manera profunda en comprender el desarrollo cognitivo en la infancia y lo divide por etapas: sensoriomotora, preoperacional, operaciones concretas y las operaciones formales, en las cuales se conocen los cambios y transformaciones del conocimiento del niño, gracias a esto se logra entender como los infantes interpretan el mundo según la edad que transcurre y una vez que pase de una etapa a otra, no retrocede a la etapa anterior, Piaget propuso que éstas etapas tienen una secuencia invariable, en resumen todos los niños pasan por este proceso en el mismo orden, no considera posible omitir ninguna etapa. Desde la neurociencia el aprendizaje cognitivo, como expresa (Canal BBVA, 2021). "Las emociones son las guardianas del aprendizaje" y forman un binomio, donde la



Figura 11. Niña explorando materiales. Elaboración propia [2022].

cognición y la emoción van juntos, el cerebro es selectivo y las emociones vienen a ser el pegamento de los recuerdos. Con esto está claro que solo recordamos lo que es aprendido o vivido con emoción, independientemente si son de carácter negativo o positivo. La emoción que más se conoce es la curiosidad, cuando algo nos llama la atención casi aprendemos solos, también está la confianza, proporcionar ambientes y actividades de calma potencializa la concentración del niño, por consiguiente, cuando hay ambientes o vivencias de miedo y estrés el cerebro rechaza la información de nuevos conocimientos.

### 1.2.1. Clasificación de las etapas del desarrollo cognitivo

En este punto de la investigación, es de gran importancia seguir las teorías propuestas por Piaget (1991), entendemos que el desarrollo cognitivo de cada individuo en gran parte depende de la información que percibe del contexto, pero también, están limitadas por la genética que se va formando a lo largo de la evolución física, creando estructuras de conocimiento marcando su aprendizaje.



Figura 12. Etapa Sensorio- motor. Elaboración propia [2022].

### 2.1.2. Etapa Sensorio- motor

Esta etapa se comprende desde el nacimiento hasta los 2 años, con acciones de juego que se repiten una y otra vez como morder, lanzar, chupar, golpear, manipular, etc., favoreciendo la coordinación de varios tipos de movimientos, razonamientos, habilidades sensoriales y de equilibrio.

### 2.1.3. Etapa Pre- operacional

En esta etapa es un niño intuitivo, está entre los 2 y 7 años, se involucra en toda clase de interpretaciones, roles, personajes que asimila del entorno que lo rodea y es muy común el juego de imitación a los adultos, todas estas acciones estarán favoreciendo la imaginación y la creatividad del niño (Piaget, 1991).



Figura 13. Etapa pre- operacional. Elaboración propia [2022].



Figura 14. Operaciones Concretas. Elaboración propia [2022].

### 2.1.4. Operaciones Concretas

El niño/a, es muy práctico, aparece entre los 7 y 11 años, aprende operaciones lógicas y de seriación propone el ensamblaje de piezas más complejas, construye su propio juego bajo el conjunto de acciones de manipulación y del mundo real, desarrollando la autoestima y la auto superación (Piaget, 1991).

### 2.1.5. Operaciones Formales

Esta etapa empieza entre los 11 y 12 años en adelante, el niño comprende procesos abstractos de pensamiento, usa los juegos de reglas bajo una serie de normas y respeto, considera opiniones y acciones de los demás, se permite usar razonamientos científicos y proporcionales, favoreciendo el desarrollo de la memoria, el razonamiento y la concentración (Piaget, 1991).



Figura 15. Operaciones Formales Por Flaticon [2022].



Figura 16. Niños preescolares Por Flaticon [2022].

### 1.2.6. Desarrollo cognitivo en etapa preescolar

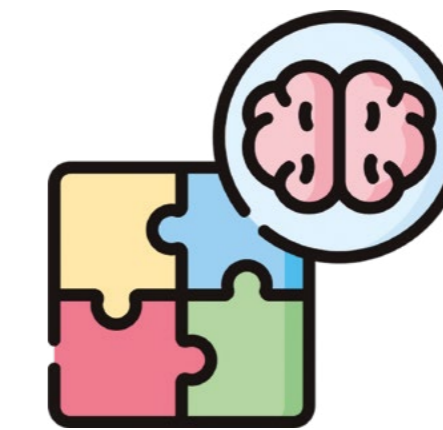
El desarrollo cognitivo en etapa preescolar, Piaget (1991), denomina este periodo como la etapa pre- operacional porque los preescolares aun no obtienen la capacidad de generar ciertas operaciones lógicas, intrínsecamente el niño/a replica lo que ve en su entorno por medio de símbolos reflexionando la información que encuentra en su medio, Piaget también asegura que en esta etapa preescolar el proceso de desarrollo del lenguaje es rápido, a los 4 años de edad, su vocabulario alcanza cerca de 2.000 palabras, generalmente no hablan de las cosas que viven en su momento, se concentran en hablar o representar cosas ausentes e imaginarias, de este modo Piaget creía que el pensamiento representacional facilita el desarrollo del lenguaje; entre los 3 y 4 años también es el comienzo de combinar trazos, círculos, cruces, figuras geométricas, de 4 a 5 años empieza la etapa representacional de dibujos de objetos reales, de fantasía, personas y personajes de caricaturas; el juego simbólico es el protagonista de muchas de las actividades recreativas, Ribes (2010) detalla esta etapa como un puente de conexión entre lo imaginario y lo real, el infante es capaz de convertir un elemento simple como una piedra, en algo físicamente real como un auto o avión, creando símbolos y permitiendo adaptarse a diferentes realidades. Cada niño lleva su propio ritmo de aprendizaje y desarrollo físico, es habi-

tual que los niños y niñas en esta etapa ponga a prueba sus límites tanto físicos y actitudinales, adquiriendo habilidades sociales facilitando su desempeño por aprender.

### 1.3. Desarrollo sensorial

El desarrollo sensorial desde el punto de vista de Britton (2017), define como un acto de darse cuenta de lo externo, de los objetos, las cualidades y relaciones humanas, son mensajes que activan los receptores sensoriales por todo el cuerpo transmitiendo información al cerebro. Piaget (1991), señala esta etapa desde el nacimiento hasta los dos años, al periodo sensoriomotor lo expone como el conjunto de aprendizaje más temprano, él bebe se relaciona con el mundo a través de sus sentidos, a pocos días de su nacimiento ya presenta reflejos esenciales como la succión aunque no tenga nada en la boca, también aprende a ajustar los movimientos de su cabeza y labios para poder alimentarse, cuando Piaget explica este periodo, se refiere como pri-



Figura 17. Estimulación sensorial. Elaboración propia [2022].

meros esquemas, que se encuentran inactivos, pero los niños lo activan por sí solos iniciando el mecanismo de aprendizaje de forma gradual, del mismo modo menciona este periodo como reacciones circulares y divide en tres tipos, las primarias, centradas en los movimientos del cuerpo del niño, el sacar la lengua frecuentemente es una acción común en esta fase, las secundarias, están dirigidas a la manipulación de las cosas y espacios, como gatear o tomar objetos, y las terciarias, están sujetas a la exploración de acciones novedosas de su contexto por ejemplo: golpear un objeto o manipular cosas con formas distintas, es como asimilan información.

#### 1.3.1. Clasificación de las sensaciones

Para exponer el concepto de la clasificación del proceso sensorial nos basamos en el artículo



Figura 18. Exploración de los sentidos. Elaboración propia [2022].

Desarrollo Sensorial, por McGraw Hill Education (1996), da a conocer conceptos importantes de la fase del proceso sensorial a través de la exploración de nuestros sentidos y la recepción de información que estos acumulan, a través de los receptores recibe información de calor, frío, presión, ruido, y el cerebro lo transforma en sensaciones. Los sentidos tienen un sistema para percibir la información y se divide en: visuales, auditivo, gustativo, olfativo y táctiles.

#### 1.3.2. Sistema visual.

Este sistema facilita la mayoría de información del mundo externo, el ojo es como una gran cámara absorbe información a través de imágenes, el niño desde su nacimiento es capaz de ver conforme crece, su visión aumenta gradualmente, las actividades que fortalece este sistema está en mirarse al espejo, cortar papeles en colores primarios, (amarillo, azul y rojo) juguetes luminosos, etc.,

#### 1.3.3. Sistema auditivo.

Es tan importante para desarrollar del lenguaje, este sistema hace posible la percepción de los sonidos, a través de las ondas sonoras recoge información al cerebro transformando en sensaciones auditivas, el propio niño desde pequeño trabaja en su evolución, al poner las manos en su boca y balbucear, fortalece este sistema, dependiendo la edad del infante los expertos recomiendan actividades como, imitar sonidos de animales, tocar instrumentos musicales o simplemente aplaudir.

#### 1.3.4. Sistema táctil

También conocido como el sistema somatosensorial, tiene algunas características para guardar la información, por mencionar algunas: los receptores de músculos y tendones, facilita

el movimiento de brazos y piernas, los receptores vestibulares, trabajan por la posición de la cabeza, cuidado espacios y movimientos, por último los receptores del tacto, adquieren las sensaciones en la piel, en este sistema las actividades que fortalecen viene directamente de exploración de materiales, como el agua, arcilla, arena, hojas, distintas texturas, etc.

#### 1.3.5. Sistema gustativo.

Está presente en diferentes áreas de la lengua, paladar y faringe, son botones que se activan dependiendo de las sustancias y moléculas presentes, siguen en estudio, pero se han detectado alrededor de 13 posibles receptores de las células gustativas, los conocidos están agrupados en las sensaciones principales del gusto, ayudando a distinguir sabores, amargo, agrio, dulce y salado, presente en los alimentos.

#### 1.3.6. Sistema olfativo

Al igual que el sistema gustativo reaccionan a las sustancias presente en el aire, el cerebro activa cuando obtiene percepción de estas sustancias denominados olores, el sentido del olfato, son funciones vitales para la supervivencia, del ser humano porque podemos detectar olores nocivos o en descomposición, del mismo modo en el sistema de aprendizaje infantil podemos adquirir múltiples experiencias a través de los aromas, como flores, hojas, hierba, olores de los alimentos, etc.

#### 1.3.7. Desarrollo sensorial en etapa preescolar

La actividad sensorial en los preescolares, es una herramienta de educación dentro del universo de los sentidos básicos, a través de la experimentación da paso al desarrollo cognitivo,

lingüístico, sociales y emocional. Asimismo, el orden y la sencillez de los materiales según Heguy (2019), es la clave de la enseñanza, va a depender la edad de cada infante, para niños y niñas de 3 a 5 años, los recursos y actividades son infinitas: Van desde lavarse las manos, peinarse, lavar y colgar su ropa, cortar frutas y verduras, bastidores con telas, alfombras, gráfica de número y letras, clasificación de palabras, etc. Cada una de estas actividades aportan principalmente a la estimulación visual y táctil, siendo el cúmulo de información para el infante. En efecto la etapa del desarrollo sensorial en niños preescolares es la fuente del conocimiento y va a depender de la información y exploración que realice en el entorno familiar y escolar, a través de actividades, recursos lúdicos y la convivencia con otros niños y maestros, pasar a ser fuente directa para cultivar el desarrollo del conocimiento de cada infante.

#### 1.4. Homólogos de investigación del desarrollo cognitivo y sensorial

La innovación en la industria textil es fantástica a nivel mundial cada día van explorando materiales y tecnologías con aporte importante en el plano social y educativo para esto, la investigación va de la mano, los temas de tesis son algunos ejemplos.

**Tesis:** Indumentaria lúdico didáctica. Los pequeños consumidores de 1 a 3 años y sus preferencias. Buenos Aires

**País:** Argentina

**Autor:** Vidal Mariela.

Es un proyecto en el cual la autora busca fusionar lo textil con lo didáctico contribuyendo al desarrollo motriz de los infantes, parte de una propuesta de mordería fácil como resultado se obtiene una prenda práctica y lúdica.



Figura 19. Prototipo de tesis. Por Vidal Mariela [2012]

**Tesis:**

Diseño de indumentaria como recurso de estimulación de la motricidad fina para infantes

**País:** Ecuador

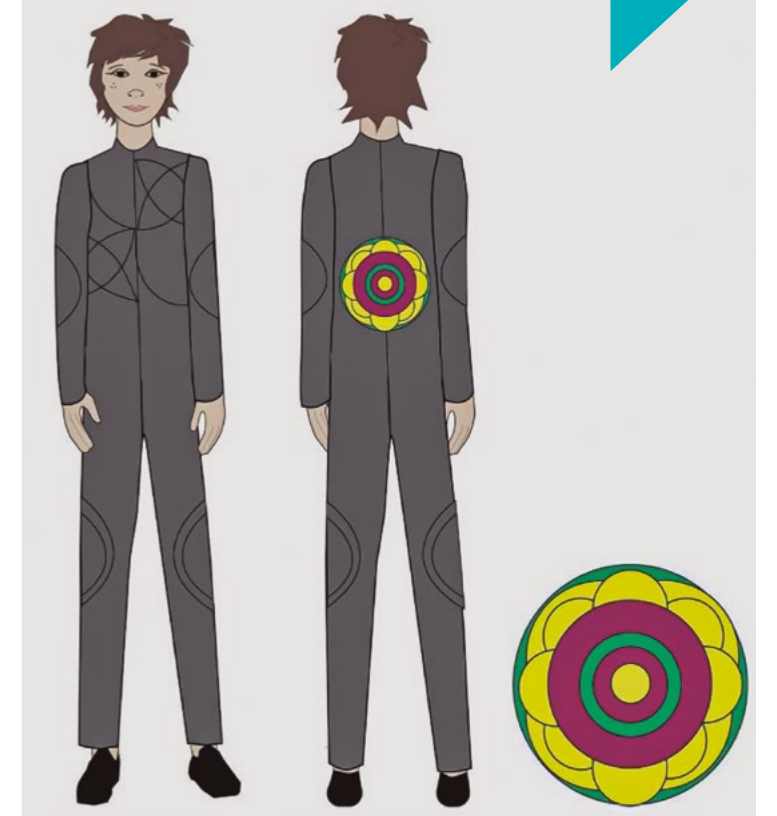
**Autor:** Godoy Lisbeth

El trabajo de investigación, propone la indumentaria infantil, promoviendo el desarrollo cognitivo y la motricidad fina con materiales didácticos, buscando contribuir al desarrollo y al aprendizaje dinámico de las niñas.



Figura 20. Portada de tesis. Por Godoy Lisbeth [2021]



Figura 21. Portada de tesis. Por Chávez Dora [2019]

**Tesis:**

Juguetería textil con identidad gastronómica cuencana para infantes de la ciudad de Cuenca

**País:** Ecuador

**Autor:** Chávez Dora

Este proyecto realizó una línea de juguetes textiles con identidad, mediante la investigación pudo recoger información valiosa de la cultura y la gastronomía cuencana dando como resultado un producto lúdico, desarrollando un alto valor de conocimiento patrimonial y cultural de la ciudad de Cuenca.

**1.4.1. Homólogos de recursos textiles para la estimulación cognitiva y sensorial nivel global y local.**

La marca Balybina, es una tienda, ubicada en Alemania está dedicada a la elaboración de libros textiles, creativos dinámicos y coloridos pensados en el aprendizaje y el desarrollo infantil, en sus páginas de redes sociales la autora Sviatlana, da a conocer los distintos procesos utilizados, parte de los insumos textiles que manipula para elaboración de cada producto, muestra lo divertido y útil que son cada uno desde su creación.



Figura 22. Logo de la marca Balybina. Por Balbina [2022].

**Libros sensoriales kiwi**

Este negocio surge en Argentina como un emprendimiento de familiar, se dedican a la elaboración de libros sensoriales, actualmente tienen una tienda en línea, Lu, la creadora de kiwi, cuenta que se ha inspirado en el método Montessori, gracias esta pedagogía ha construido un modelo de negocio innovador y creativo, poniendo en manos de la comunidad argentina una herramienta muy ingeniosa y dinámica para el desarrollo intelectual de muchos niños.



Figura 23. Producto de la marca kiwi libros sensoriales. Por kiwi libros sensoriales [2022].

**Petit books & toys**

Esta idea de negocio nace en Quito- Ecuador, Pamela, es estimuladora temprana y se interesa en proporcionar recursos didácticos en niños y niñas de 0 a 2 años, en sus redes sociales, da a conocer sus inicios y las razones de su negocio, empezando con cubos Montessori, tablas sensoriales y sobre todo los libros textiles, brindando información primordial a los progenitores del cuidado y la importancia de la estimulación temprana.



Figura 24. Producto de la marca Petit books & toys. Por Petit books & toys [2022].



Figura 25. Producto de Mimo juguetería. Por Mimo Juguetería [2022].

#### 1.4.2. Casos de emprendimientos de recursos lúdicos en la ciudad de Cuenca

Con el masivo consumismo de juguetes de procedencia extranjera, la introducción de la fabricación seriada de artefactos aún quedan posibilidades de promover recursos lúdicos artesanales dentro de la ciudad de Cuenca, se encuentra el caso del local de juguetes, Mimo juguetería, Viviana Guillen, diseñadora y propietaria del lugar, comenta que lleva 10 años trabajando en ofrecer estos recursos con una temática educativa y recreativa: inicialmente se basaba en juguetes de madera nacionales e importados, asimismo, en el último año ha buscado promover más recursos lúdicos de fabricación nacional, especialmente con nuevos emprendimientos.

La idea del negocio se enfoca en dar un juguete de calidad, clásicos y que promueva un acompañamiento al infante, disfrutando del tiempo de calidad en familia y desarrollando diferentes habilidades. Al ser diseñadora y madre vio la necesidad

de ofrecer a su hija recursos lúdicos con una historia que contenga un valor educativo, divertido e ir despertando la curiosidad y el interés de aprender. Al mismo tiempo buscó la manera de desarrollar su negocio de la mano de su familia y poco a poco ha llegado a compartir esta idea con más hogares, a nivel local y nacional. En base a su experiencia al trabajar con niños, ella desea seguir creciendo con su local y acompañar a más familias con estos recursos, su plan a corto plazo está en sacar su propia línea de juguetes bajo esta temática y seguir promoviendo el producto nacional, llevando hasta el mercado extranjero. (Guillen, 2019).

La diseñadora Andrea Vanegas [2022], es la creadora del emprendimiento: Trompo mobiliario infantil, promueve a concientizar la corta vida útil de un mobiliario infantil, su idea nace de un proyecto de tesis y en los últimos 8 años lleva trabajando en reformar el emprendimiento, al día de la entrevista, Andrea comenta que ha creado un mobiliario atemporal que acompañe en el desarrollo del infante, la edad al que se dirigen va desde 0 a 12 años, asimismo busca cuidar de la comodidad y ergonomía infantil, para considerar estos aspectos ellos se basaron en la investigación con profesionales en el área logrando entender como son los movimientos y el aprendizaje en la primera y la segunda infancia. En los últimos años ha tenido que trabajar en asesorar a los padres y madres de familia, de información necesaria de todas las ventajas que llevan al adquirir el producto, aclara, que están acostumbrados que el mobiliario infantil es algo de colorido, tamaño en escala, más una gráfica infantil: como propietaria trabaja mucho en este aspecto y directamente con el cliente, "no es suficiente un manual de instrucciones expuesto en el producto, la efectiva esta de manera verbal" (Vanegas, 2022), asimismo aclara, el objetivo como emprendimiento y el valor real como

emprendimiento no se pierda, es la razón principal que su producto no es distribuido en otros espacios que no sea su taller. La cromática que usan, es el color natural de la madera porque esto hace que su mobiliario sea atemporal, sin embargo, para rescatar la parte lúdica y visual hace uso de colores y primarios y tonos pasteles.

Los padres de hoy tienen la apertura de trabajar para romper con patrones y modelos de crianza, prometiendo una educación distinta para las nuevas generaciones. Lo ideal sería cuestionarnos a la hora de adquirir un producto o juguete, que valor educativo tiene, y que mensaje lleva detrás de todo. Los estudiantes de diseño tienen la gran responsabilidad de pensar en las dificultades que llevan cierto producto o la sociedad misma y trabajar en una posible solución. En esta etapa, las dos entrevistadas son diseñadoras, y su negocio parte de una problemática local, con respecto a los recursos de aprendizaje y enseñanza aportando con distintas alternativas, en su medida ayuda a los niños y niñas a mejorar la calidad de aprendizaje y su desarrollo.



Figura 26. Producto de Trompo Mobiliario Infantil. Por Trompo Mobiliario Infantil [2022].

#### 1.4.2. Conclusiones

El desarrollo de los niños y niñas a través de los recursos didácticos se descubren un mundo de conocimientos y capacidades, desde lo motriz, sensorial, social y cognitivo llevando al infante a una mejor relación con el entorno, el recurso didáctico más allá de ser un objeto de diversión se convierte en un instrumento de aprendizaje ayudando a comprender su entorno en general y aportando significados importantes en su desarrollo.

El significado de los juguetes en los niños es primordial que se debe aprovechar para promover información y conocimiento oportuno desde los valores, conocer su cultura, la historia, es por eso que este proyecto busca promover información dinámica y oportuna por medio de la elaboración de los recursos didácticos utilizando material textil, de acuerdo a la reflexión de Ana Cristina Pérez, estimuladora temprana, los padres de familia están aprendiendo conjuntamente con los hijos al adquirir un producto que ofrece estimular el desarrollo de sus hijos de manera creativa, se promueve el aprender conjuntamente, fortaleciendo vínculos emocionales afectivos, la base a una crianza respetuosa



Figura 27. Niños compartiendo. Autoría propia [2022].

## 2. Diagnóstico

En el capítulo anterior se logró investigar y comprender la importancia del aprendizaje infantil y las distintas fases del desarrollo cognitivo y sensorial de niños y niñas en edad preescolar, esta etapa pretende profundizar la fase de investigación que comprende la etapa de estudio de campo, se realizará el diagnóstico de recursos lúdicos textiles del emprendimiento Alanna Book con docentes y niños preescolares, asimismo, varias entrevistas con profesionales en el área de desarrollo infantil, con esta actividad se pretende evaluar los recursos textiles existentes en el mercado y las necesidades específicas de los infantes en etapa preescolar.

La RAE define al diagnóstico la acción de "recoger y analizar datos para evaluar problemas de diversa naturaleza". (Real Academia Española [RAE], 2022). Para el proceso de valoración del desarrollo cognitivo y sensorial en preescolares, es importante conocer de instrumentos de evaluación y planificación educativa, los conceptos de Boehm (1971), permite comprender el nivel comprensión de un niño en edad preescolar, y de las instrucciones que



Figura 28. Ilustración test. Por Flaticon [2022].

utiliza el tutor. El concepto da a entender cómo percibe la información los infantes al relacionarse con personas, lugares y objetos, permitiendo clasificar e identificar las características de un adecuado rendimiento escolar, admite comprender conocimientos básicos, como palabras o expresiones lingüísticas, nivel de abstracción, etc. De este modo, la aplicación del test es justificado con niños y niñas de 3 años hasta 5 años y 11 meses, el rango de edad es un tiempo oportuno para detectar cualquier dificultad y proceder a una intervención adecuada y temprana.

### 2.1. Test de Boehm en preescolares

Para [Brassard, 2007], el Test de Boehm, fue planteado para valorar la comprensión de conceptos básicos del desarrollo del lenguaje y la cognición de los infantes en edad preescolar. Los conceptos básicos son aquellas nociones que se adquiere en la primera infancia, tales como igual, derecha, izquierda, arriba, abajo, son parte de los objetivos de la educación escolar, como consigna del conocimiento en los infantes preescolares. La forma de aplicar, es individualmente con niños y niñas de edades comprendidas entre los 3 años y los 5 años 11 meses, el tiempo estimado para realizar dicho test es recomendado entre 15 y 20 minutos, el área de aplicación se da en psicología educativa (desarrollo cognitivo y lingüístico). Además de una intervención temprana ante cualquier dificultad, da posibilidades de una buena adaptación escolar.

### 2.1.2. Escala de Likert

La metodología Likert es un instrumento de estudio psicométrico gracias al psicólogo estadounidense Rensis Likert, es muy utilizada en estudios de ciencias sociales por la sencillez de la elaboración y aplicación, con estas ventajas las posibilidades de respuestas son amplias, sin afectar la correlación que mantiene con otros métodos. [Rave et al., 2005].



Figura 29. Ilustración de estado de ánimo. [Autoría propia [2022].

**2.1.3 Proceso del diagnóstico cognitivo y sensorial con los productos del emprendimiento de Alanna Book.**

Para determinar aspectos y características de los libros textiles del emprendimiento Alanna Book, se trabajará en dos instancias: en primer lugar, se realizarán entrevistas a profesionales en el área: psicólogos educativos, sociales, clínicos, del mismo modo, a Licenciados en estimulación temprana; y para terminar el diagnóstico con los docentes del CEIAP y con padres y madres de familia de niños y niñas entre 3 y 5 años de edad, en la ciudad de Cuenca, Ecuador. Este estudio es para reconocer y comprender puntos fuertes y débiles del producto Alanna Book, y las necesidades específicas de los infantes preescolares con los recursos de enseñanza, en base a los resultados se trabajará con nuevas propuestas creativas llegando a diseñar una línea de libros textiles para fortalecer la actividad cognitiva y sensorial de los infantes, en este proceso también es importante la valoración del producto por parte de los profesionales en el área y la interacción y manipulación de los infantes preescolares, por ello se ha trabajado desde la recolección de datos primarios con un enfoque cualitativo recaudando información a través de la escala de Likert y la aplicación de conceptos básicos del test de Boehm.

**2.2. Entrevistas con profesionales**

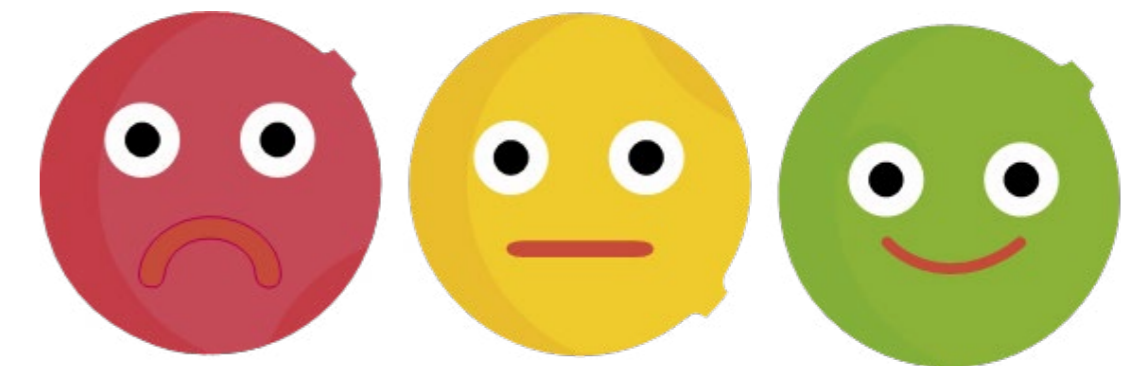
Las distintas entrevistas realizadas son; con el fin de conocer a profundidad en nuestro contexto el proceso de aprendizaje y enseñanza en la primera infancia, cuáles y como son los recursos que se utilizan y cuál es la opinión de los elementos didácticos textiles comúnmente utilizados.



Figura 30. Entrevista: Mgst. Ana Cristina Pérez. [Autoría propia (2022)].



Figura 31. Entrevista: Psic. Paúl Guzmán. [Autoría propia (2022)].



Figura 32. Entrevista: Psic. Verónica Gamboa [Autoría propia (2022)].

**2.3. Diagnóstico de valoración del producto Alanna Book con los docentes del CEIAP UDA Cuenca, Ecuador**

El presente trabajo de investigación tiene como objetivo específico, diagnosticar los recursos de estimulación cognitiva y sensorial en niños de 3 a 5 años. El proceso de diagnóstico de los recursos de esti-



Figura 33. Logo del CEIAP. Por CEIAP (2022).

mulación cognitiva y sensorial con los productos del emprendimiento de Alanna Book, con docentes del CEIAP, en la ciudad de Cuenca Ecuador, parte de la recolección de datos primarios con un enfoque cualitativo con dos grupos focales de 5 personas cada uno; correspondientes al nivel preescolar 1 y 2, se trabaja mediante la observación participativa de los docentes, la duración de este proceso será alrededor de 15 a 20 minutos

**Desarrollo:** Grupo focal de 5 docentes del nivel de inicial I, un grupo de 5 docentes del nivel de inicial II.  
 1. Se va a trabajar con cada grupo mediante la observación y manipulación de los libros textiles del emprendimiento Alanna Book, para cumplir esta actividad se les da 5 minutos por grupo

2. Para recaudar información escrita nos basamos en la Escala de Likert con la cual se procederá a medir las observaciones y recomendaciones de los libros puestos en exploración con los docentes, para esto se les da 10 minutos por grupo.

**2.3.1. Escala de Likert para el diagnóstico.**

Para la recolección de información a través de la escala de Likert, nos basamos en las siguientes preguntas.

1. Considera que el libro contiene material educativo.
2. El/la niñ@ puede utilizar el libro para jugar y aprender.
3. El material del libro es adecuado para niñ@s de 3 a 5 años.
4. El libro es de fácil aplicación.
5. Usaría este libro como soporte de enseñanza en este Centro

**Escala de Likert para el diagnóstico los recursos de estimulación cognitiva y sensorial en niños de 3 a 5 años con los productos del emprendimiento de Alanna Book, con docentes del CEIAP UDA.**

Descripción	Muy en desacuerdo	Desacuerdo	Neutral	De acuerdo	Muy de acuerdo
Considera que el libro contiene material educativo.					
El/la niñ@ puede utilizar el libro para jugar y aprender.					
El material del libro es adecuado para niñ@s de 3 a 5 años.					
El libro es de fácil aplicación.					
Usaría este libro como soporte de enseñanza en este Centro					

Recomendaciones:

Tabla 1. Alternativas en la escala de Likert. [Autoría propia 2022].



### 2.3.2. Resultados del diagnóstico

El emprendimiento Alanna Book, libros textiles, creado para estimular el aprendizaje creativo en la primera infancia, se encuentra en el mercado aproximadamente un año y medio llegando a varios hogares de la ciudad de Cuenca, Ecuador. El emprendimiento cuencano crea diseños de libros con temáticas básicas como: rutinas del hogar, nociones numéricas, letras, figuras geométricas, etc., están dirigidos a padres y madres de familia que buscan herramientas de apoyo para el aprendizaje creativo, fomentando la unión familiar y la lectura infantil.

Para la investigación se parte de la problemática en nuestro medio: la saturación de recursos de estimulación y aprendizaje en materiales convencionales y la poca oferta de estos recursos por parte industria textil ecuatoriana, para ello se busca la valoración de los productos del emprendimiento a través de los profesionales en el área.

El objetivo específico de este trabajo es: Diagnosticar los recursos de estimulación cognitiva y sensorial en niños de 3 a 5 años con los productos del emprendimiento de Alanna Book, este estudio es para reconocer y comprender puntos fuertes y débiles del producto, si el diseño y el contenido van acorde a la edad propuesta. El proceso de diagnóstico se realiza con docentes del CEIAP, en la ciudad de Cuenca Ecuador, parte de la recolección de datos primarios con un enfoque cualitativo, se trabaja con un grupo focal de 10 profesores correspondientes al nivel preescolar 1 y 2, mediante la observación interactiva de los participantes, se recauda información escrita para esto se usa en la escala de Likert con la alternativa, totalmente de acuerdo, de acuerdo, neutral, en desacuerdo, totalmente en desacuerdo, este proceso toma alrededor de 25 a 30 minutos. Para mostrar un gráfico del proceso, se realiza un cuadro de resultados con las alternativas más representativas, empezando por muy de acuerdo, de acuerdo y neutro.

La observación participativa con los docentes a través de la escala de Likert da como resultado que el 90% de los maestros están muy de acuerdo,



Figura 34. Gráfico de resultados del diagnóstico. Autoría propia (2022).

que las actividades del libro tienen un contenido educativo, el niño o niña puede utilizar el libro para jugar y aprender, es de fácil aplicación y que es recomendado para usar como soporte de enseñanza, por otro lado, el 10% de los docentes piensan de modo neutral que el libro está dirigido a la edad preescolar de entre 3 y 5 años.

#### Recomendaciones:

**Diseño:** Para un soporte de enseñanza se recomienda un formato más grande (mínimo 30x30), utilizar texturas para seguir apoyando en el desarrollo sensorial, usar las piezas móviles con mayor rigidez para la manipulación constante, también recomiendan la tipografía simple y de tamaño grande para una mejor comprensión y reconocimiento de letras. Del mismo modo, los botones y las actividades de motricidad fina deben ser más grandes para llevar al niño un desarrollo psicomotor gradual.

**Contenido:** El aprendizaje en nivel preescolar se sigue mucho por campos semánticos, el cuerpo humano,

nociones básicas, números y letras, asimismo el uso de colores primarios y secundarios, es fundamental en todo el contenido del libro, así también, los ejercicios con problemáticas de razonamiento lógico, es significativo para incentivar a la actividad lectora.

#### Conclusiones:

El diseño general del libro es muy aceptado, todos los docentes felicitan y expresan un buen pronóstico como emprendimiento, sin embargo, como soporte de enseñanza, es decir, si el producto va dirigido a un centro de enseñanza para este campo se debe proponer otro tamaño y reforzar el material, asimismo organizar las actividades por campos semánticos que facilitan al preescolar una mejor interacción y comprensión.

En este punto el producto es validado por los docentes como soporte para terapia individual, asimismo una herramienta lúdica y de aprendizaje en general para todos los niños en la edad mencionada.

### 2.3.3. Registro fotográfico



Figura 35. Proceso de diagnóstico con Docentes del CEIAP con el producto Alanna Book. Foto. [Autoría propia 2022].



Figura 36. Proceso de exploración del producto Alanna Book con Docentes del CEIAP. Foto. [Autoría propia 2022].

**2.4. Diagnóstico de valoración del producto con niños y niñas entre 3 y 5 años de edad.**

Para el proceso de diagnóstico de valoración de producto con los recursos de estimulación cognitiva y sensorial del emprendimiento Alanna Book, se ha solicitado la colaboración de padres y madres de familia de niños y niñas entre 3 y 5 años de edad en la ciudad de Cuenca, Ecuador. La investigación parte de la recolección de datos primarios con un enfoque cualitativo, se dirige a un focal de 6 niños y niñas con la variable: que nunca hayan tenido contacto con el producto del emprendimiento.

**Desarrollo:** Un grupo focal de 6 niños y niñas de 3 a 5 años 11 meses de edad

3. Se trabaja de manera individual, mediante la obser-

vación y exploración de los libros textiles del emprendimiento Alanna Book, para cumplir esta actividad se les da entre 10 a 15 minutos a cada niño.

4. Durante los procesos de exploración de cada participante, se hacen registros de fotografía y video, con previa autorización de los representantes del infante, para esto se tendrá un tiempo entre 5 a 10 minutos.

5. Para recaudar información escrita nos basamos en la Escala de Likert con la cual se procederá a medir la interacción del niño o niña con los libros expuestos, para esto se tendrán 5 minutos

Para trabajar en la Escala de Likert, se entrega documento de manera física al padre o madre de familia, en el último día de exploración del producto.

**2.4.1. Escala de Likert para el diagnóstico.**

Para la recolección de información a través de la escala de Likert, nos basamos en las siguientes preguntas.

- 6. Aprende: nociones básicas y cuidado personal
- 7. Aprende: reconocimiento de colores, figuras geométricas, números y vocales
- 8. Aprende: motricidad fina, impulsando la imaginación y creatividad
- 9. Aprende: el cuerpo humano y diferencia de sexo
- 10. Aprende: motricidad fina (usando cierres, broches y velcro) y autonomía
- 11. Considera que el libro contribuye al aprendizaje de su niño@

**2.4.2. Resultados del diagnóstico**

Para el proceso de diagnóstico de valoración de producto de estimulación y aprendizaje creativo del emprendimiento Alanna Book, se ha solicitado la colaboración de padres y madres de familia de niños y niñas entre 3 y 5 años de edad en la ciudad de Cuenca, Ecuador. La investigación parte de la recolección de datos primarios con un enfoque cualitativo, con un grupo focal de 6 niños con la variable: que nunca hayan tenido contacto con el producto del emprendimiento, se trabajara mediante la interacción y exploración con los libros textiles, la actividad se realiza en un lugar predefinido con los padres y madres de familia, la duración es de 30 a 40 minutos por actividad, durante 3 días seguidos.

Se trabaja con cada niño de manera individual mediante la manipulación y exploración de los libros, para cumplir esta actividad se permite entre 10 a 15 minutos por participante. Parte del proceso de exploración, se hace un registro de datos a través de fotografías y videos, para lo posterior ser analizada y validada, la recaudación de información escrita nos basamos en la escala de Likert con la alternativa, totalmente de acuerdo, de acuerdo, neutral, en desacuerdo, totalmente en desacuerdo, dicha escala se procede a realizar conjuntamente con los padres y madres de familia, al final de la exploración y observación de los infantes. Para mostrar un gráfico se realiza un cuadro de resultados con las alternativas más representativas, muy de acuerdo, de acuerdo y neutro.

**Recomendaciones:**

Los resultados de la observación y exploración con los infantes preescolares de manera general se obtiene gran aceptación al momento de la presentación del producto, la valoración a través de la escala de Likert da como resultados: con la primera pregunta se obtiene el 100%, en aprender de nociones básicas y cuidado personal, con la siguiente pregunta se consigue un 90% de acuerdo y el 10% en neutral, en prender y reconocer los colores, figuras geométricas, números y vocales. Asimismo, un 50% están de acuerdo que el niño o niña apren-



Figura 37. Grafica de resultados del diagnóstico [Autoría propia [2022].

de de motricidad fina, impulsando la imaginación y la creatividad, un 30% de manera neutral y el otro 20% en desacuerdo. Si aprende del cuerpo humano y diferencia de sexo, un 20% están totalmente de acuerdo, un 30% de acuerdo, un 30% neutral, un 10% en desacuerdo y finalmente un 10% totalmente en desacuerdo. Para la última pregunta, un 70% está totalmente de acuerdo un 20% en acuerdo, un 10% en desacuerdo.

**Conclusiones:**

El diseño del libro estéticamente es muy atractivo, puesto que son de fácil manipulación y visualmente llamativo, desde el primer momento el infante lo ve con gran interés y curiosidad por interactuar con el mismo. Para algunos infantes el tiempo establecido de manipulación se hizo corto, querían seguir manipulando y buscando más opciones de interacción de las expuestas, también se pudo experimentar el interés del niño en el producto frente a otros recursos lúdicos, se vio el caso de un niño que lleva sus carritos y crayones e interactúa con algunas páginas y posteriormente los guarda dentro del mismo. Cada una de las exploraciones realizadas con los infantes es de mucho valor, puesto que se tiene la oportunidad de ver cómo reacciona e interactúa con el producto, el tiempo que toma en perder o aumentar el interés con el libro. Asimismo, las recomendaciones de los padres y madres de familia suman a una mejora del contenido y diseño en general del producto.

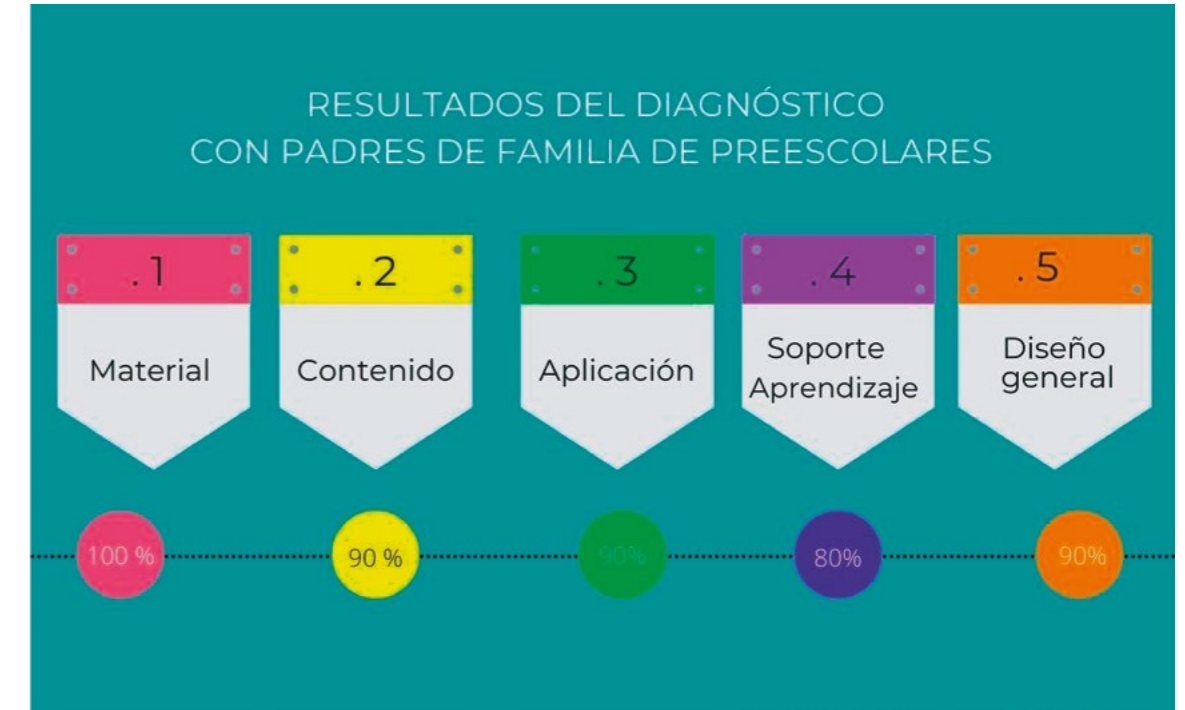
Diagnóstico de los recursos de estimulación cognitiva y sensorial con los productos del emprendimiento de Alanna Book, con docentes del CEIAP, Cuenca-Ecuador						
Número de páginas	Descripción de las actividades del producto	Muy en desacuerdo	Desacuerdo	Neutral	De acuerdo	Muy de acuerdo
páginas 1 y 2	Aprende: noticias básicas y cuidado personal					
páginas 3, 4 y 5	Aprende: Reconocimiento de colores, figuras geométricas, números y vocales					
páginas 5 y 6	Aprende: motricidad fina, impulsando la imaginación y creatividad					
página 7	Aprende: el cuerpo humano y diferencia el sexo					
páginas 8, 9 y 10	Aprende: motricidad fina (usando cierres, broches y velcro) y autonomía					
Diseño general del libro	Considera que el libro contribuye al aprendizaje de su niño@					
<b>Recomendaciones:</b>						

Tabla 2. Escala de Likert con docentes del CEIAP. [Autoría propia 2022].

2.4.3. Registro fotográfico



Figura 38. Diagnóstico con preescolares con el producto Alanna Book. Foto. [Autoría propia 2022].

AUTORA: HILDAURA ZAMBRANO

2.4.4 Certificación del proceso de diagnóstico por parte del profesional

Para determinar la funcionalidad del producto, cuyo objetivo es aportar al desarrollo intelectual, motor e imaginativo de los niños, es imprescindible una evaluación por parte de profesionales en el área, de este modo se considera oportuno la certificación del proceso de diagnóstico, a través de una escala de Likert y un informe escrito.

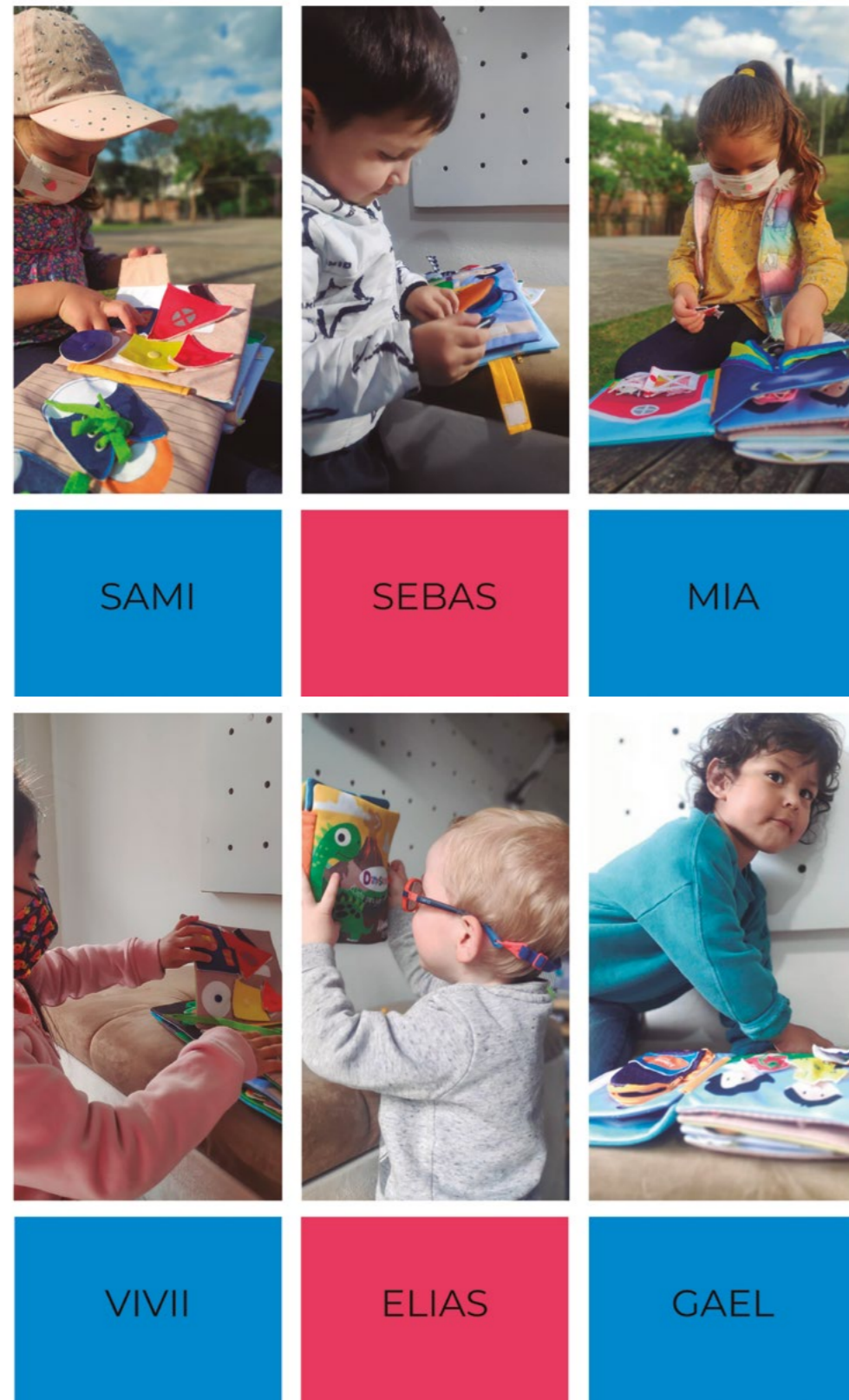
2.5. Conclusiones

A través del diagnóstico de los libros textiles del emprendimiento Alanna Book se logra comprender aspectos importantes del producto, en especial su diseño y contenido, la validación de los profesionales se determina que el producto cumple un alto porcentaje como soporte de aprendizaje y enseñanza. Asimismo, su aplicación es de fácil manipulación debido al material y diseño de contenido, del mismo modo, la experiencia de exploración del producto con los infantes preescolares fue de gran valor, la conexión fue inmediata, la interacción de cada infante aportan información primaria, se pudo ver los puntos fuertes como el diseño y material es acorde a la edad, también puntos débiles como el refuerzo de costuras a piezas móviles, graduar el nivel de dificultad y el uso correcto de insumos ( tamaño de botones y broches), también la selección correcta de color y tamaño de piezas. Ante esto el diagnóstico da información de manera general que el recurso textil de dicho emprendimiento está aportando a los infantes a fortalecer el desarrollo de habilidades cognitivas y motoras.

Descripción	Muy en desacuerdo	Desacuerdo	Neutral	De acuerdo	Muy de acuerdo
Considera que el libro contiene material educativo					X
El/la niñ@ puede utilizar el libro de manera autónoma					X
El material del libro es adecuado para niñ@s de 2 a 3 años y 4 a 5 años				X	
El libro es de fácil aplicación.					X
Usaría este libro como soporte de enseñanza en este Centro					X
Alanna Book contiene material ecoamigable y no tóxico para niñ@s					X
<p><b>Conclusión:</b> Alanna Book es una herramienta didáctica que cumple con los estándares de calidad.  <b>Fecha de elaboración:</b> 12/03/2022  <b>Recomendaciones:</b>                      - Cambiar broches por velcro grueso, para estimular la motricidad fina y evitar la ingesta de estos.                      - Elaborar como parte de su emprendimiento un peluche con distintas texturas</p>					

Figura 39. Ficha de certificación del diagnóstico por el profesional. Por Gamboa [2022].

Escala para la Evaluación de Alanna Book

**Conclusiones:**

- Alanna Book es un libro acorde a las necesidades educativas de los niñ@s.
- El diseño del libro cumple con las necesidades de los profesores, educadores y representantes de los niñ@s.
- El Libro puede ser usado de manera autodidacta por l@s niñ@s, inclusive cualquier padre de familia puede usarlo in necesidad de una guía previa.



**Verónica Katerine Gamboa Álvarez**  
 C.I. 1804265567  
 Psicóloga Social  
 Máster en Educación Inclusiva e Intercultural  
 Cargo Actual: Técnica de Atención Psicosocial de CISP

Figura 40. Certificación del diagnóstico por el profesional. Por Gamboa [2022].



Figura 41. Ilustración de maniquí de moda. Por Flaticon [2022].



Figura 42. Insumos textiles. Por Flaticon [2022].

### 3. Insumos

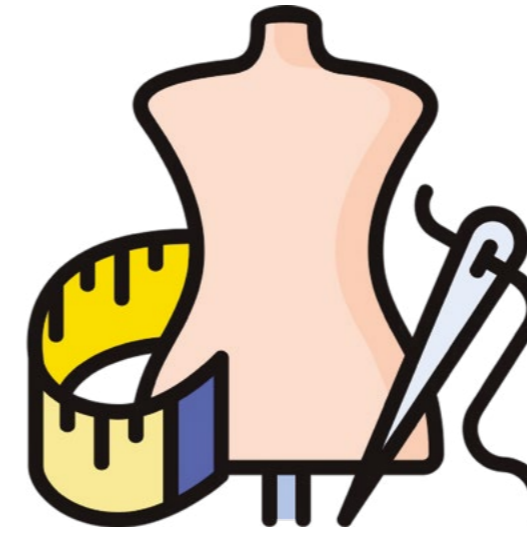
Diversos estudios arqueológicos dan origen de la existencia de los textiles en periodos pre- históricos, el trabajo con los textiles se considera una de las actividades más antiguas del mundo, en el libro la historia de los textiles de Ginsburg (1993), relata la existencia de los tejidos textiles con las civilizaciones antiguas y de la Europa Medieval. Los textiles han formado parte del desarrollo de la humanidad, no solo por cubrir una necesidad de protección sino por el significado intrínseco que este material posee, sus características han permitido avances significativos en la industria. En la actualidad la creación de nuevas técnicas y nuevos materiales logra acumular conocimientos con aporte científico, e innovador, transformando la industria textil tradicional en campos multidisciplinarios con tecnología de punta.

#### 3.1. Insumos textiles

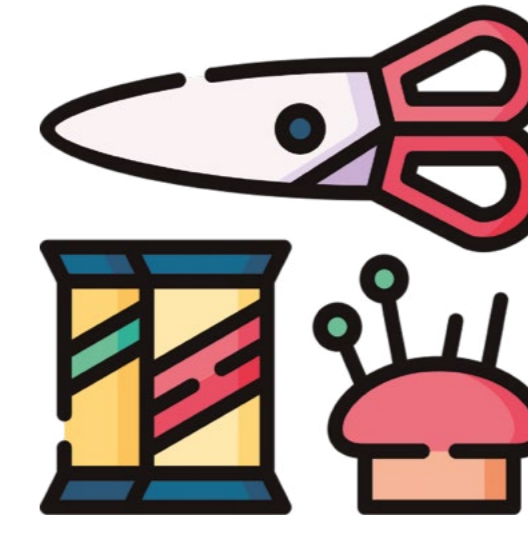
La RAE, define a los insumos textiles como un "conjunto de elementos que toman parte en la producción de otros bienes". [Real Academia Española [RAE], 2022]. En el ámbito de la confección textil

contamos con un universo de insumos o materiales para la fabricación, cada elemento tiene su propia función y cuenta con su debida aplicación tradicional, en la producción de prendas, accesorios y objetos textiles, son incorporados durante el proceso de construcción o como acabados, se encuentran en distintos tipos. Entre estos tenemos: cremalleras, botones, cintas, velcro, elásticos, broches, entre otros. Cada uno cumple una función y un propósito, en palabras de G. Baugh (2011) cuando una prenda es elaborada en una tela sencilla al aplicar elementos decorativos el diseño y su función cambia, el autor también señala que los insumos textiles más allá de dar ornamentación y calidad a las prendas, proporciona una nueva función e interés visual al consumidor. Cuando pensamos en una prenda u objeto textil no podemos dejar a un lado los insumos, estos determinan la calidad y función del mismo, un ejemplo simple: el hilo de coser, bajo un parámetro de confección tradicional no sería posible construir un objeto o prenda que requiera costuras. Dentro del marco de competencia los insumos también hacen distinción y reconocimiento, por mencionar un ejemplo: las marcas de diseña-

dores de prestigio; Chanel, Christian Dior, Versace. Es tan importante reconocer el impacto de estos elementos, aunque parecieran a simple vista como algo minúsculo, en la cadena de valor llega a ser un ingrediente imprescindible.

#### 3.1.2. Clasificación de insumos textiles.

En esta etapa para comprender los diversos tipos de insumos textiles, se toma como referencia el estudio: Guía de insumos de la autora Nieto (2009). De acuerdo con ella dio una clasificación: en insumos de cierre, decorativos y constructivos. Para determinar esta clasificación, la autora documentó varias entrevistas a distintos diseñadores profesionales que ejercen como Diseñadores de Textil y Moda, en la ciudad de Cuenca, Ecuador, los entrevistados aportan su experiencia en el mercado y el conocimiento en emplear distintos materiales.

Dentro del gran universo de los insumos textiles tomando como referencia al trabajo de Nieto (2009). Se divide en 3 campos importantes:

### 3.1.3. Insumos de cierre

Estos elementos cumplen el cargo de cerrar aberturas de prendas u objetos textiles cumpliendo la función de abrir y cerrar para el usuario, en este conjunto se encuentran las cremalleras, botones, broches, cordón y velcro.

La cremallera se encuentra por el material en el medio se encuentra: metálicos, plásticos y de poliéster, por el mecanismo: cierres fijos, cierres invisibles y cierres separables. Los botones se hallan generalmente en centímetros, con múltiples formas, lisos, con realce, figuras de animales, de fantasía, entre otros, en su gran mayoría están hechos en material sintético, madera y plásti-

co. También, se encuentra broches de presión, automáticos, de remache, corchetes, planos o de pretina. Asimismo, se encuentra el cordón en distintos materiales: lino, lana y poliéster, con características similares a una cuerda de forma redonda o plana, finalmente, tenemos el velcro en el mercado local, se consigue en dos únicos colores, blanco y negro, hay variedad de tamaño del ancho, desde los 2 cm hasta los 5 cm, este se compone por dos tiras, una de ellas tiene una cara acolchada y la otra posee unos ganchos que se agarran de las fibras acolchadas, se aplica en prendas de vestir como calzado, accesorios, entre otros..

### 3.1.4. Ficha técnica de los insumos de cierre

#### Cremallera

Metálico



Plástico



Venta: Unidad y docena

Producción: Semindustrial Industrial

#### Proveedores

	EL COSTURERO	LIRA INSUMOS	GOGO	ZALAMEA
APLICACIÓN	Para accesorios y prendas	Para accesorios y prendas	Para accesorios y prendas	Para accesorios y prendas
COLOR	Neutros cálidos	Neutros, cálidos y fríos	Neutros, cálidos y fríos	Neutros, cálidos y fríos
TAMAÑO	10-15-20-25-30 cm	20- 40-45-50-60-80 cm	20- 40-45-50-60- 80 cm	15- 20- 40-45-50-60-80 cm
PRECIO	\$ ctv 0.20 \$ ctv 0.40	\$ ctv 0.15 -\$ ctv 0.70	\$ ctv 0.15 -\$ ctv 0.70	\$ ctv 0.15 -\$ ctv 0.70

Tabla 3. Fichaje de cremallera. [Autoría propia 2022].

#### Botones



Madera



Plástico

Venta: Unidad y docena

Producción: Semindustrial Industrial

#### Proveedores

	EL COSTURERO	LIRA INSUMOS	GOGO	ZALAMEA
APLICACIÓN	Prendas y accesorios	Prendas y accesorios	Prendas y accesorios	Prendas y accesorios
COLOR	Neutros cálidos	Neutros, cálidos y fríos	Neutros, cálidos y fríos	Neutros, cálidos y fríos
TAMAÑO	10-15 - 20 mm	10- 12 - 18- 20 - 22 mm	10- 11-15-20- 18 - 22 mm	10- 15- 20-25 mm
PRECIO	\$ ctv 0.10 \$ ctv 0.40	\$ ctv 0.07 -\$ ctv 0.50	\$ ctv 0.10 -\$ ctv 0.50	\$ ctv 0.10 -\$ ctv 0.55

Tabla 4. Fichaje de botones. [Autoría propia 2022].

#### Broches y Gafetes



Metal



Metal

Venta: Unidad y set de 6

Producción: Semindustrial Industrial

#### Proveedores

	EL COSTURERO	LIRA INSUMOS	GOGO	ZALAMEA
APLICACIÓN	Prendas y accesorios	Prendas y accesorios	Prendas y accesorios	Prendas y accesorios
COLOR	Plateado	Plateado	Plateado	Plateado
TAMAÑO	10-12 mm	10- 12-15mm	10- 12 - mm	10- 12 mm
PRECIO	\$ ctv 0.10 \$ ctv 0.40	\$ ctv 0.10 -\$ ctv 0.45	\$ ctv 0.10 -\$ ctv 0.40	\$ ctv 0.10 -\$ ctv 0.50

Tabla 5. Fichaje de broches y gafetes. [Autoría propia 2022].

### Cordón

Nylon, Satin



Venta: Metro y yarda

Producción: Semindustrial Industrial

#### Proveedores

	EL COSTURERO	LIRA INSUMOS	GOGO	ZALAMEA
APLICACIÓN	Prendas y accesorios	Prendas y accesorios	Prendas y accesorios	Prendas y accesorios
COLOR	Neutros, cálidos	Neutros, cálidos y fríos	Neutros, cálidos y fríos	Neutros, cálidos y fríos
TAMAÑO	1- 2 mm	1- 2 mm	1- 2 mm	1- 2 mm
PRECIO	\$ ctv 0.10 \$12,50	\$ ctv 0.10 \$12,50	\$ ctv 0.10 \$12,45	\$ ctv 0.10 \$12,50

Tabla 6. Ficha de cordón. [Autoría propia 2022].

### Velcro

Poliéster



Venta: Metro y yarda

Producción: Semindustrial Industrial

#### Proveedores

	EL COSTURERO	LIRA INSUMOS	GOGO	ZALAMEA
APLICACIÓN	Prendas y accesorios	Prendas y accesorios	Prendas y accesorios	Prendas y accesorios
COLOR	Blanco y Negro	Blanco y Negro	Blanco y Negro	Blanco y Negro
TAMAÑO	2, 5 cm	2,5 cm	2,5 cm - 4cm	2, 5 cm
PRECIO	\$ ctv 0.60	\$ ctv 0.10 - \$ ctv 0.60	\$ ctv 0.10 - \$ ctv 0. 60	\$ ctv 0.50

Tabla 7. Ficha de velcro. [Autoría propia 2022].

### 3.1.5. Insumos decorativos

Estos elementos ayudan a ornamentar la prenda u objeto, se aplica por medio de bordados y en algunos casos con tecinas más específicas, como el uso de calor, en esta categoría están los encajes, cintas y sesgos. También, se consigue cintas, con gran variedad de anchos, se usan dentro de la decoración, y arreglos de diferentes prendas u objetos textiles, son llamativas por la diversidad tipológica y materialidad, por lo general se usan en manualidades, decoraciones e indumentaria infantil, por ejemplo, la cinta falletina en el mercado local se le conoce como cinta plástica, su composición es 100% acetato, se encuentra en varios colores, su uso común es para manualidades. La cinta raso, su principal característica es que tiene dos lados, textura lisa brillante por un lado y mate por el otro, es algo común el uso en indumentaria de bebés y manualidades, su principal característica es que tiene dos lados, textura lisa brillante por un

lado y mate por el otro, es algo común el uso en indumentaria de bebés y manualidades. Del mismo modo, las cintas organza, su principal característica es su transparencia, sus bordes sutilmente decorados se vuelve llamativo para ser usada en prendas de vestir y para finalizar, la cinta groo, su textura es normal y se encuentra en varios colores con diversos estampados, su uso es común para la línea infantil por su gran variedad de estampados. Por otro lado, están, los encajes son tejidos ornamentales, se comercializa en algodón, poliéster, mezcla de algodón y poliéster, la cromática depende según la empresa proveedora. Para cerrar esta categoría están los Sesgo, se le conoce así, por la posición de la tela al momento de ser cortada, se trabaja con un corte transversal a 45° también se le conoce como corte al bias, se utiliza en acabados de prendas u objetos textiles, habitualmente va en los bordes evitando el deshilado.

### 3.1.6. Ficha técnica de insumos decorativos

### Cinta



Nylon



Poliéster

Venta: Metro y yarda

Producción: Industrial

#### Proveedores

	EL COSTURERO	LIRA INSUMOS	GOGO	ZALAMEA
APLICACIÓN	Accesorios y manualidades	Accesorios y manualidades	Accesorios y manualidades	Accesorios y manualidades
COLOR	Neutros cálidos	Neutros, cálidos y fríos	Neutros, cálidos y fríos	Neutros, cálidos y fríos
TAMAÑO	2- 2, 5 - 3 cm	2- 2, 5 - 3 cm	1- 2- 2, 5 - 3 cm	1- 2- 2, 5 - 3 cm
PRECIO	\$ ctv 0.20 \$ ctv 0.40	\$ ctv 0.15 - \$ ctv 0.35	\$ ctv 0.10 - \$ ctv 0.35	\$ ctv 0.12 - \$ ctv 0.30

Tabla 8. Ficha de cinta. [Autoría propia 2022].

## Encajes



Algodón



Poliéster

Venta: Metro y yarda

Producción: Industrial

### Proveedores

	EL COSTURERO	LIRA INSUMOS	GOGO	ZALAMEA
APLICACIÓN	Prendas y accesorios	Prendas y accesorios	Prendas y accesorios	Prendas y accesorios
COLOR	Neutros, cálidos y pasteles	Neutros, fríos y pasteles	Neutros y pasteles	Neutros, cálidos y fríos
TAMAÑO	2- 2, 5 - 3 - 5 cm	2- 2, 5 - 3- 7 - 10- 15 cm	2- 2, 5 - 3- 5 - 10cm	2- 2, 5 - 3 - 5 -7 cm
PRECIO	\$ ctv 0.60 \$ 1.20	\$ ctv 0. 60 - \$ 3.00	\$ ctv 0.60 - \$ 1.20 \$ 2.00	\$ ctv 0.60 - \$ 1.20 \$ 2.00

Tabla 9. Fichaje de encaje. [Autoría propia 2022].

## Sesgo



Poliéster



Venta: Metro y yarda

Producción: Industrial

### Proveedores

	EL COSTURERO	LIRA INSUMOS	GOGO	ZALAMEA
APLICACIÓN	Prendas y accesorios	Prendas y accesorios	Prendas y accesorios	Prendas y accesorios
COLOR	Neutros, cálidos y fríos	Neutros fríos y cálidos	Neutros cálidos y fríos	Neutros, cálidos y fríos
TAMAÑO	2- 2, 5 cm	2- 2, 5 cm	2- 2, 5 cm	2- 2, 5 cm
PRECIO	\$ ctv 0. 15 \$ ctv 0.30	\$ ctv 0. 15 \$ ctv 0. 25	\$ ctv 0. 15 \$ ctv 0. 25	\$ ctv 0. 15 \$ ctv 0. 25

Tabla 10. Fichaje de sesgo. [Autoría propia 2022].

### 3.1.7. Insumos constructivos

Se conoce como insumos constructivos a los materiales que permiten unir piezas de las prendas u objetos textiles, son parte de procesos de confección y como objetivo principal es construir.

El hilo se considera un conjunto de fibras continuas o con intervalos, de composición natural, artificial y/o sintética, sus hebras alcanzan longitudes largas, es flexible y resistente al proceso de construcción. Existen algunos tipos de hilos, empezando por el hilo simple, este se encuentra con o sin torsión, existe gran oferta en el mercado, su uso común es para la confección, también, está el hilo recubierto, generalmente está enrollado por un hilo metálico, dorado o plateado, usualmente se emplea en la decoración. Para último, el hilo de fantasía o para tejidos, son hilos de característica especial porque tiene una mezcla de fibras de origen natural o artificial, se usan para tejer prendas u objetos de punto. Para terminar esta clasificación hablaremos del elástico, básicamente tiene la misma estructura de un hilo, dependiendo de su composición y calidad es capaz de estirar y recuperar su forma y dimensión.

### 3.1.8. Ficha técnica de insumos constructivos

## Hilo



Poliéster

Venta: Unidad

Producción: Industrial

### Proveedores

	EL COSTURERO	LIRA INSUMOS	GOGO	ZALAMEA
APLICACIÓN	Prendas y accesorios	Prendas y accesorios	Prendas y accesorios	Prendas y accesorios
COLOR	Neutros cálidos	Neutros, cálidos y fríos	Neutros, cálidos y fríos	Neutros, cálidos y fríos
TAMAÑO	40/ 3- 40/2 60/2	40/ 3- 40/2 60/2 70/2 100/2	40/ 3- 40/2 60/2 70/2 100/2	40/ 3- 40/2 60/270/2 100/2
PRECIO	\$ 0.50 - 0.80 ctv	\$ 0.50 - 0.80 \$ 2.40 ctv	\$ 0.50 - 0.80- \$ 2.40 ctv	\$ 0.50 - 0.80 \$ 2.40 ctv

Tabla 11. Fichaje de hilo. [Autoría propia 2022].

## Elástico



Poliéster

Venta: Metro y yarda

Producción: Industrial

### Proveedores

	EL COSTURERO	LIRA INSUMOS	GOGO	ZALAMEA
APLICACIÓN	Prendas y accesorios	Prendas y accesorios	Prendas y accesorios	Prendas y accesorios
COLOR	Neutros	Neutros	Neutros	Neutros
TAMAÑO	1- 2- 2, 5 - 3 cm	0.5 - 2- 2, 5 - 3 cm	0.5 - 1- 2- 2, 5 - 3- 5 cm	0.5 - 1- 2- 2, 5 - 3 - 5 cm
PRECIO	\$ 0.20 - 35- 0.45 ctv	\$ 0.15 - 0.35- 0.50 ctv	\$ 0.10 - 0.35- 0.75 ctv	\$ 0.12 - 0.30- 0.75 ctv

Tabla 12. Fichaje de elástico. [Autoría propia 2022].

## 3.1.3. Tabla de Justificación de insumos seleccionados

Tabla de Justificación de insumos seleccionados			
Insumo	Uso de los insumos que estimulen actividad cognitiva y sensorial		Justificación
	Factible	No Factible	
Cremallera plástica	X		El material es suave y de fácil manipulación para niños entre 3 a 5 años, fortalece la coordinación ocular y manual, perfeccionando movimientos y fuerza en los dedos, con el efecto pinza
Botones plásticos y de madera	X		Fácil manipulación, (el elemento requiere ser bien sujeto), fortalece el desarrollo de la motricidad final, manejo de fuerza en las manos, manejo de emociones (frustración), nivel de dificultad medio alto
Velcro	X		Material apto para niños de 2 años en adelante, estimula el movimiento manual, el efecto pinza, el nivel de fuerza manual, provoca el desarrollo de la imaginación
Broches metálicos y plásticos	X		Material apto para niños mayores a 3 años, nivel de dificultad alta, estimula la coordinación ocular y manual, fortaleciendo la motricidad fina.
Elástico	X		Trabaja coordinación ocular y fuerza manual
Cordón elástico	X		Fortalece motricidad fina con el uso del efecto pinza y coordinación visual y manual

Tabla 13. Ficha de justificación de insumos seleccionados. [Autoría propia 2022].

## 3.1.3. Observación de insumos textiles en el medio

Los insumos textiles en la ciudad de Cuenca, Ecuador se puede adquirir en varios locales comerciales, proveedores de dicho material, en esta fase de investigación se ha hecho un recorrido por el centro histórico de la ciudad para una observación más cercana a la gran variedad de insumos aplicados en diferentes áreas, por mencionar algunos de los pequeños y grandes comercios están, Zalamea, Gogo, El costurero, Lira insumos, Gaby's Bazar, Bazar San Vicente, Rodas y Valverde.

En el proceso de estudio e información de los insumos en el medio, la Sra. Patricia Zhañay, propietaria del local El costurero, ofrece insumos de fabricación nacional e importado, los materiales de construcción como: hilos, sesgos, los insumos de cierres como: botones, cremalleras, cordones también los comprendido como insumos decorativos, cintas y encajes, consigue con proveedores nacionales y también extranjeros exactamente del país vecino, Colombia, comenta que los materiales con más demanda son los insumos de tendencia, no importa el costo, sus productos son adquiridos por personas dedicadas a las manualidades y confección, empresas pequeñas de confección y diseñadores textiles y artesanos en general.

Así mismo la Sra. Patricia, comentó que tiene dificultad en adquirir algunos insumos de importación como por ejemplo el velcro en variedad de colores y tamaños, lleva bastante tiempo proporcionando solo en color blanco y negro con un ancho de 2.5

cm, explico que los mismo, los proveedores no le ofertan variedad siendo que esta estandarizado el uso habitual en estos dos colores.

La exploración de los insumos textiles en el medio, tiene como objetivo conseguir información sobre los insumos que ofertan y en base a la información recolectada clasificar y realizar un fichaje de dicho material, sobre todo los materiales que cumplen funciones principales para la realización del proceso creativo que vendrá en la siguiente fase de investigación.

## 3.2. Conclusiones

Esta fase determina aspectos importantes de los insumos textiles, sus características de longitud, composición, texturas, color, entre otros: es punto clave en esta exploración. En la ciudad de Cuenca, se encuentran varios locales que distribuyen estos materiales, se pudo conversar con propietarios de los locales uno de ellos mencionaba cuales son los insumos que ya no están importando debido a la crisis sanitaria que se vive a nivel global, asimismo otros insumos que no tienen demanda, son retirados del mercado local, también es importante conocer su precio y la forma de aplicación de cada material, esto nos lleva a clasificar la información y elegir los materiales adecuados de acuerdo al proyecto que se pretenda realizar o buscar sus respectivas soluciones si se requiere de su uso. En base a estos conocimientos se puede partir a la siguiente fase de la investigación y proponer ideas creativas con los recursos que se dispone en el medio.



**4. Planificación**

Desde un inicio se contempló trabajar con niños y niñas en edad preescolar entre 3 y 5 años, en este capítulo en base a la exploración de los insumos textiles en el medio, se podrá mostrar un panorama claro, del perfil de usuario y las principales características de las actividades recreativas de los infantes.

**4.1. Definición del usuario/beneficiario**

Los beneficiarios de este proyecto, son principalmente los niños y niñas en edad preescolar de 3 y 5 años, va dirigido a ellos porque se encuentran en un proceso fundamental de aprendizaje. Los infantes en esta edad, adquieren información por medio de los estímulos percibidos de la exploración del entorno, básicamente a través de sus emociones y sensaciones, en este proceso, la curiosidad, la fantasía e imaginación, son ejes centrales del desarrollo y aprendizaje. El tema de recursos para el aprendizaje es importante porque son herramientas que permiten estimular distintas áreas, fortaleciendo las nociones básicas de su desarrollo.

Los padres y madres de familia, gracias a estos recursos textiles tendrán la oportunidad de iniciar un proceso de enseñanza desde la interacción y acompañamiento, porque los progenitores tienen un rol principal en el desarrollo y aprendizaje de los infantes. Del mismo modo los maestros, estimuladoras, pedagogos, psicólogos educativos y centros educativos de preescolar, serán beneficiados con el producto, utilizando como instrumento didáctico apoyando el aprendizaje de los infantes, ya sea que residen dentro de la ciudad de Cuenca o en otras ciudades del Ecuador.

**4.1.2. Brief de Diseño****4.1.3. Contexto**

La gran cantidad de recursos que se encuentran en el medio están basados en tendencias extranjeras con materiales convencionales como el papel, car-



Figura 43. Perfil de usuario. Elaboración propia [2022].

tón, madera y plástico es muy común, ante esto se encuentra la poca iniciativa de crear propuestas desde el sector textil ecuatoriano, recursos textiles de enseñanza y aprendizaje pensados para niños y niñas en edad preescolar.

**4.1.4. Objetivo**

Generar una línea de libros que favorezcan la actividad cognitiva y sensorial en niños y niñas preescolares.

**4.1.5. Mensaje**

El recurso textil para el aprendizaje tiene una efectividad importante, dentro del campo pedagógico es un material principal de apoyo acompañamiento marca un precedente en el aprendizaje. Por medio del material el aporte a nivel cognitivo y sensorial

es indiscutible, bajo estas características avanza el proyecto diseño de libros textiles para la estimulación cognitiva y sensorial al mismo tiempo fortaleciendo la conexión con la figura de un libro en el proceso aprendizaje.

**4.1.6. Producto**

En esta etapa se genera una propuesta de libro enfocado en la estimulación cognitiva y sensorial para niños y niñas en edad preescolar de 3 a 5 años

**4.1.7. Conceptualización**

La elaboración de una colección de libros textiles para la estimulación cognitiva y sensorial para niños y niñas en edad preescolar de 3 a 5 años, siendo un soporte de aprendizaje y enseñanza para los infantes preescolares en la ciudad de Cuenca.

#### 4.2. Estrategias creativas

En esta etapa para entender aspectos esenciales del aprendizaje, el desarrollo cognitivo y sensorial en los preescolares: más el diagnóstico, exploración de los recursos de estimulación y aprendizaje que se emplea, se logra comprender características trascendentales para acompañar a los infantes en el proceso. Por otra parte, la exploración de insumos textiles en nuestro contexto aporta características claves de su forma, tamaño y aplicación que son imprescindibles para la concreción de los recursos de aprendizaje.

Con el estudio de investigación bibliográfica se ha concluido que el aprendizaje infantil va acompañado de las emociones y de las sensaciones, es así, como el cerebro aprende, para esto es importante propiciar emociones que fortalezcan la imaginación y el bienestar del infante, junto con el interés será una gran aliada para el aprendizaje. Se propone crear actividades que fomenten la imaginación, que les otorgue calma e interés mientras fortalecen el desarrollo sensorial y motricidad fina, se plantea crear acciones que fortalezca la responsabilidad, la cooperación, la importancia de las tareas rutinarias y el manejo de emociones.

Luego de la exploración del producto Alanna Book, con los profesionales en educación preescolar y la exploración con los infantes en edad de 3 a 5 años, se concluye, que los infantes

#### 4.2.1. Exploración de ideas



Figura 44. Cuadro de estrategias. Elaboración propia [2022].

aprenden por campos semánticos es decir, por temas separados, también la simplicidad de información para evitar distracciones; es común y preciso el uso de colores primarios y secundarios, también recomiendan un formato mínimo de 30x30 cm, el uso de tipografía simple, así-

mismo es necesario fortalecer las piezas móviles para la manipulación constante. Para esto se propone emplear bases textiles que contengan soporte (rigidez para constante manipulación) y el uso de nuevas tecnologías.

#### 4.3. Análisis F.O.D.A

El emprendimiento Alanna Book lleva en el mercado alrededor de 1 año 7 meses llegando a padres y madres de familia que desean dar un aprendizaje consiente y divertido en la primera infancia de sus hijos. Los libros textiles están hechos para potenciar el desarrollo sensorial y motricidad fina y al mismo tiempo fomentar y desarrollar el hábito de la lectura en los hogares.

##### Fortalezas

Producto educativo e innovador  
Acabados bien elaborados  
Libros visualmente llamativos, dinámicos y ergonómicos  
Aporta al aprendizaje y el desarrollo infantil  
Herramienta de enseñanza y de autoaprendizaje

##### Oportunidades:

Pocas propuestas del sector textil ecuatoriano  
Padres y madres preocupados por el desarrollo cognitivo y sensorial  
Expansión nacional e internacional  
Abordar nuevos mercados

##### Debilidades:

La producción requiere de tiempo  
Falta de variedad en los insumos textiles, especialmente con el velcro, no hay diversidad de colores  
Falta de información en los padres de familia a la hora de comprar herramientas lúdicas

##### Amenazas:

Imitación del producto  
Saturación del mercado extranjero  
Falta de apoyo local y de las autoridades competentes



Figura 45. Cuadro de análisis. Elaboración propia [2022].

#### 4.3. Conclusiones

En esta etapa es importante identificar el usuario y beneficiario del producto, al definir este factor nos da un panorama más cercano a la realidad del usuario. Asimismo, se define trabajar con la recopilación de información que se ha generado a lo largo de la investigación bibliográfica y de campo, la cual nos guía principalmente a las necesidades del usuario y los materiales que intervienen en la elaboración de la línea de libros textiles. El emprendimiento Alanna Book, fue el punto de partida en todo el proceso de investigación por lo cual se hace también el análisis FODA para conocer puntos débiles y fuertes del proyecto y poder reforzar en la siguiente fase, con las estrategias creativas.

# CAPÍTULO

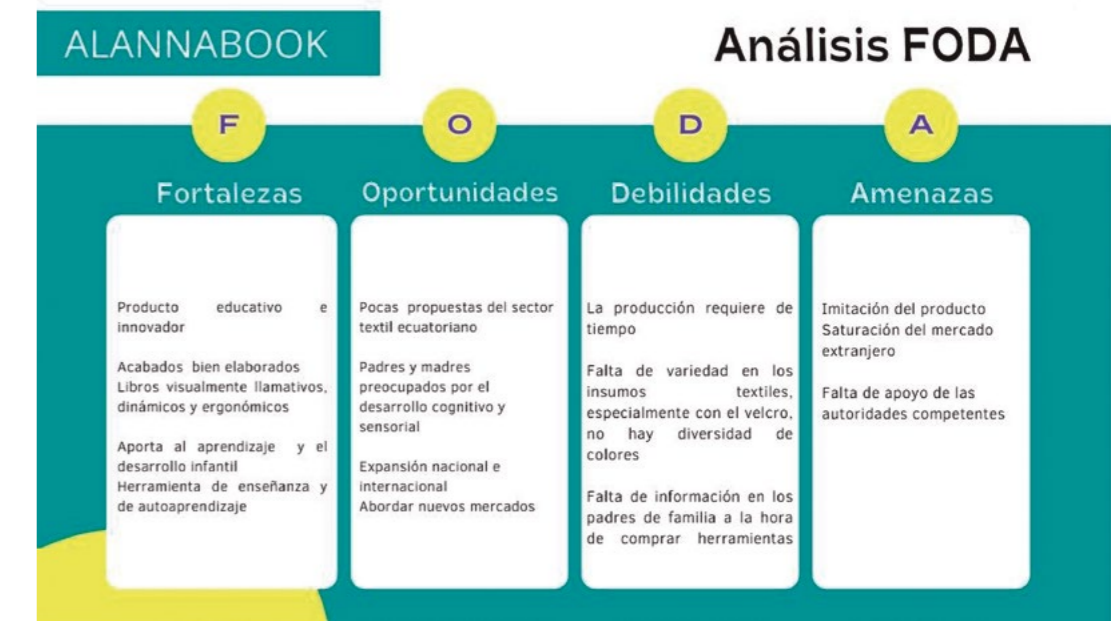
# 5

## Anteproyecto

Para la construcción de esta etapa, fue importante la investigación y exploración previa de los insumos textiles, la clasificación y aplicación, asimismo la búsqueda de ideas en base al aprendizaje infantil se pudo definir un perfil usuario y beneficiario de este modo, da paso a la etapa del proceso creativo.

### 5. Proceso creativo

En esta etapa se presentan varios caminos para desarrollar el proceso creativo, sin embargo, se busca entrar en la base de la experiencia y de conocimientos que posee cada individuo. Zeas (2020). Una de las claves para reconocer la vía de un proceso creativo es saber, cuál es su mayor destreza para poder expresar las ideas y demostrarlas. En el presente proyecto es importante integrar fases de investigación bibliográfica, diagnóstico a padres, madres de familia y profesionales en el desarrollo de infantes preescolares, con estas pautas preestablecidas se muestran distintas etapas del proceso creativo, hasta conseguir la etapa final de la conceptualización, que es obtenida con las fases de investigación realizadas.

#### 5.1. Exploración de material y formato

Dentro de la fase del proceso creativo se inicia con una breve experimentación haciendo uso de la información del diagnóstico con los padres, madres de familia y con los docentes de preescolares, se hace un análisis de los recursos e insumos textiles que intervienen en los libros textiles del emprendimiento Alanna Book, principalmente con el formato de las piezas móviles, la base textil que se utiliza para el soporte, asimismo se debe cuidar la temática que se maneja actualmente emprendimiento. El objetivo de esta exploración es para identificar tamaños y el soporte de la base textil que se utiliza actualmente en el proyecto, siendo el punto de partida en todo el proceso de investigación.

La parte que más se trabaja en la experimentación, es el tamaño y soporte de los elementos, en la imagen se observa la propuesta de un nuevo formato de las piezas móviles, haciendo uso de mayor soporte en la base textil para esto se fusiona con una entretela de punto o de malla que tiene mayor densidad de adhesivo, con mínima causa de encogimiento de la base textil. Como se ve en la imagen se intentó trabajar con un tamaño más grande (el cuadrado 10 x10 cm).



Figura 46. Fotografía del diseño actual de libro Alanna Book. Elaboración propia [2022].



Figura 47. Fotografía de piezas móviles libro Alanna Book. Elaboración propia [2022].



Figura 48. Fotografía de piezas móviles diferente tamaño. Elaboración propia [2022].



Figura 49. Fotografía de piezas móviles soporte en la base textil. Autoría propia [2022].

Asimismo, se hace una exploración en sustituir los broches, por velcro, se elimina este elemento por recomendaciones obtenidos en el diagnóstico, porque el material tiene un desgaste más rápido con la manipulación constante.



Figura 50. Fotografía de piezas cambio de material 1. Autoría propia [2022].

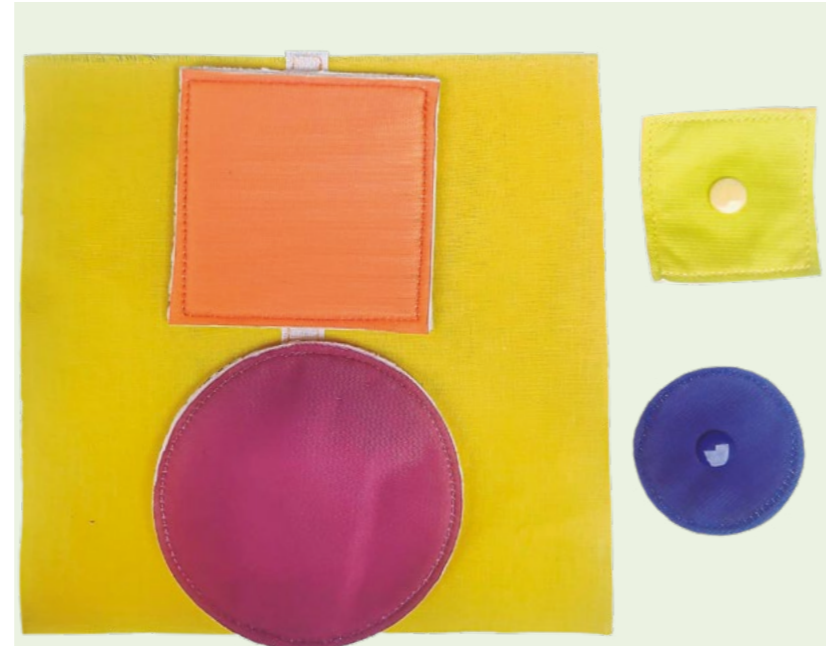

Figura 51. Fotografía de piezas cambio de material 2. Autoría propia [2022].

## 5.2. Conceptualización

El concepto se desarrolla para expresar un mensaje, es la manera de comunicar ideas o pensamientos, que pueden ser representados en diferentes elementos tangibles o intangibles (Andrade, 2018).

Para el diseño y confección de una línea de libros textiles enfocados en la estimulación cognitiva y sensorial de niños y niñas en etapa preescolar, se parte de la temática la curiosidad, siendo el principal motivo del aprendizaje en la infancia, y se toma como parte importante del concepto de la colección.

### 5.2.1. Ideación

Para la ideación se considera la investigación bibliográfica y el diagnóstico a los padres y profesionales de preescolares entre 3 y 5 años, con esto se conoce elementos, que intervienen en el aprendizaje infantil, del cual se toma 5 aspectos significativos, nociones básicas, figuras geométricas, números y letras, colores primarios y actividades de rutinas

Asimismo, en este proceso se realiza un cuadro de clasificación de los elementos que intervienen en la enseñanza de los preescolares, como es el contenido del libro, al que se lo denomina denominado campos semánticos.

### 5.3.2. Nociones básicas

Esta etapa es adquirida a través del entorno en el que se desenvuelven el niño o niña en edad preescolar, en palabras de Andrade, Pilco, Valdiviezo, (2016). La primera actividad inconsciente del niño es explorar su cuerpo, seguido por la noción espacial, asimismo el desarrollo del pensamiento lógico, interpretación numérica y geométrica. Todo va incrementando a medida que avanza su desarrollo y el aprendizaje grupal que interviene en un centro educativo.



Figura 52. Niña explorando. Autoría propia [2022].

5.3.3. Cuadro de clasificación de las nociones básicas



Figura 53. Ilustración de las nociones básicas. Autoría propia [2022].

De la misma forma es importante definir un estilo de bocetación e ilustración a partir del proyecto Alanna Book, actualmente está definido características gráficas como el logotipo y colores, que define la estética y diseño del producto, a través de esta investigación se busca comprender las formas adecuadas de expresión gráfica para una línea de libros textiles infantil.

5.3.4. Ilustración infantil

La ilustración infantil es un recurso destinado a los niños, principalmente para acompañar una historia ya sea junto a un texto o en algunos casos la narra-

ción través de las imágenes. Según García, [2004], para tener un notable interés de los niños o jóvenes, es necesario agregar elementos notorios, propios de las corrientes artísticas vigentes en cada momento histórico, mostrando una determinada sensibilidad referente al mundo propio de la infancia. En efecto, la ilustración infantil además de comunicar también es un medio de aprendizaje por ello esta investigación se apoya de un ilustrador gráfico, basándonos en los resultados del diagnóstico se define rasgos y características propias del proyecto de libros textiles, Alanna Book.

5.4. Línea grafica

Con relación a la línea gráfica, se hace uso de la simplicidad y claridad de las formas, figuras geométricas, colores primarios, elementos móviles y personajes, dado que, la investigación parte del proyecto de libros textiles Alanna Book, en esta etapa es importante reconocer rasgos y características que el emprendimiento planea comunicar.

El uso de cada elemento, formas, cromática, viene en conjunto con la investigación previa, en efecto, los personajes se proponen con el fin de acompañar al infante con el juego imaginario, pero también sigue un rasgo característico de formas y colores de dicha línea.

5.4.1. Propuesta inicial de línea gráfica



Figura 54. Propuesta gráfica inicial. Elaboración propia [2022].

5.4.2. Propuesta final de línea gráfica

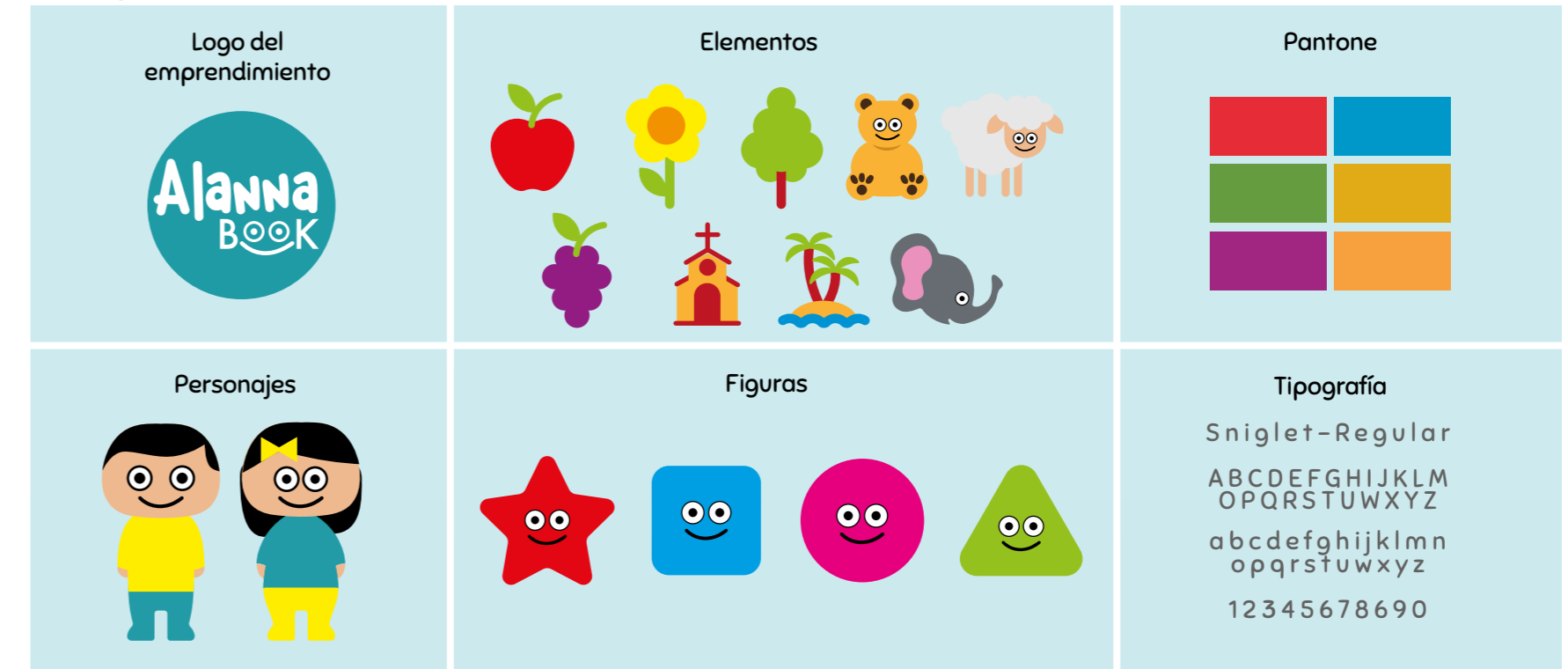

Figura 55. Propuesta gráfica final. Elaboración propia [2022].

5.4.3. Cuadro de criterios

Cuadro de criterios	
Constantes	Variables
<ul style="list-style-type: none"> <li>• Formas geométricas</li> <li>• Colores primarios</li> <li>• Impresión textil</li> <li>• Tela Vioto</li> <li>• Costuras recta</li> </ul>	<ul style="list-style-type: none"> <li>• Colores secundarios: verde, naranja y violeta</li> <li>• Materiales: broches, sesgo, cordón elástico</li> </ul>

Tabla 14. Cuadro de criterios. [Autoría propia 2022].

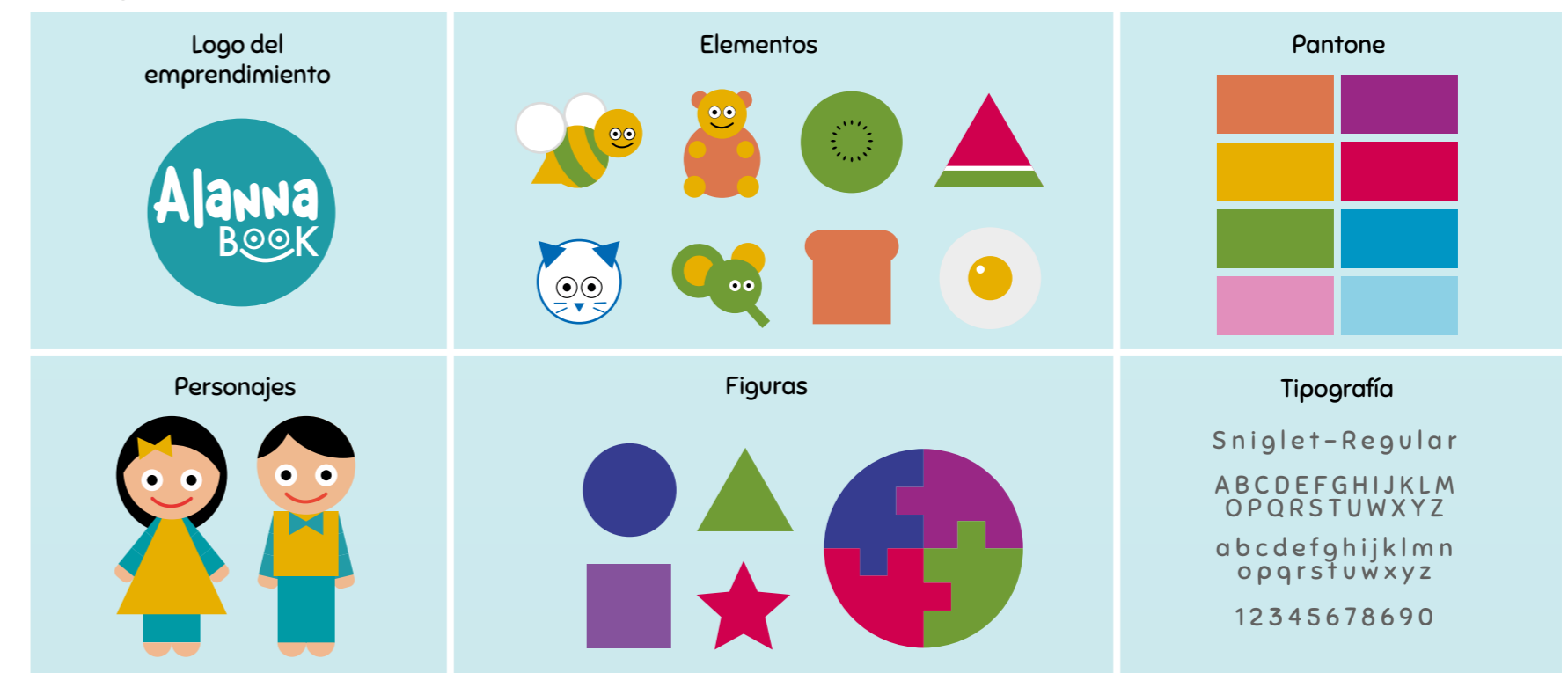
5.5. Bocetación

Las propuestas, además de llevar rasgos y características del proyecto Alanna Book, se suma los resultados del diagnóstico, el cual permite conocer aspectos importantes del proceso y las necesidades del aprendizaje en los niños preescolares, además, con la investigación bibliográfica, se comprende aspectos cognitivos y sensoriales en el aprendizaje infantil las emociones y sensaciones, es el ingrediente principal de un pequeño individuo viviendo en sociedad.

5.5.1 Bocetos iniciales



Figura 56. Boceto inicial. Elaboración propia [2022].



Figura 57. Bocetos finales. Elaboración propia [2022].

5.5.2. Bocetos finales

La estructura del libro se compone de un formato 24 cm de ancho por 28 cm de alto, una portada y contraportada interactiva, dos hojas internas y 6 actividades.

5.5.3. Libro casita de actividades

Las rutinas en los niños establecen la base del desarrollo de la seguridad, el ambiente familiar y el descubriendo del mundo, según, Algueró (2021) los hábitos repetitivos ayudan a construir el equilibrio emocional fortalece el conjunto de elementos que confirma la integridad física y emocional proporcionando mecanismos importantes para el aprendizaje. Bajo estos parámetros se ha propuesto un libro de 6 actividades de rutinas básicas, más un personaje de interactivo.

5.5.4. Descripción de actividades

Página 1. Cama: Almohada y manta móvil que facilita la libre manipulación de elementos y texturas, estimulando el sentido táctil.

Página 2. Desayuno: Plato con cierre para guardar los elementos, fortalece noción espacial, más el reconocimiento de alimentos.

Página 3. Aseo personal: Pasta y cepillo móvil, fortalece noción espacial con movimientos de elementos de aseo, asimismo el cuidado de su aseo personal.

Página 4. Mochila escolar: Bolsillos con broches, uso de botones, elementos móviles (tijera, lápiz, fruta) Impulsa al infante a la productividad, creatividad y autonomía.

Página 5. Ducha: Tina de baño, toalla, cortinas, motiva las medidas de higiene, fortaleciendo la autonomía y motricidad fina.

Página 6. Sueño: Cama, cobija, pijama, fortalece el desarrollo de la motricidad fina y la buena higiene del sueño.



Figura 58. Boceto final: Casita de rutinas- portada y contraportada. Elaboración propia [2022].



Figura 59. Boceto final: Casita de rutinas- actividades. Elaboración propia [2022].

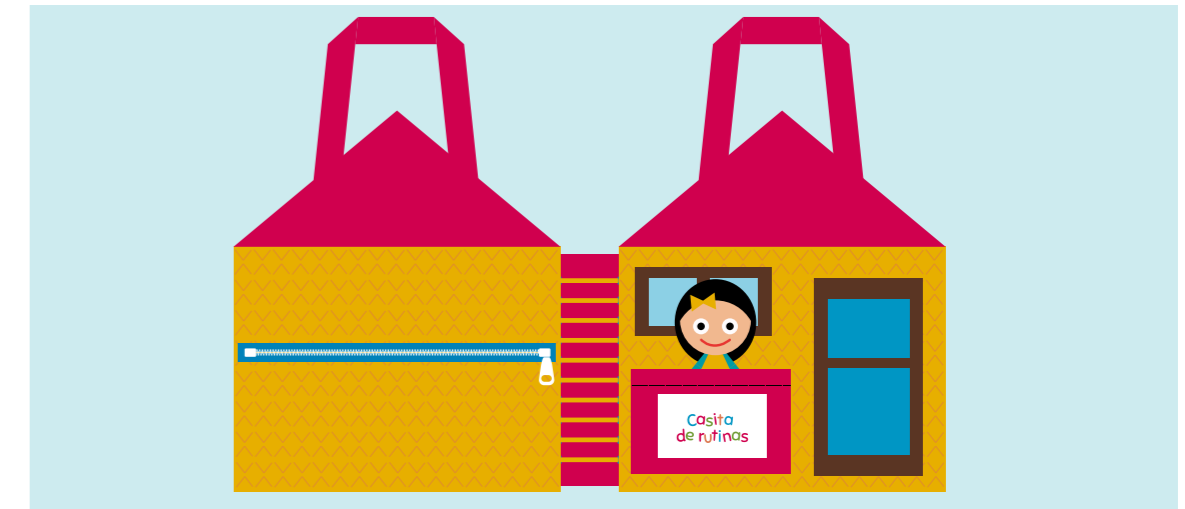

Figura 60. Boceto final: Casita de rutinas- actividades. Elaboración propia [2022].

**5.5.5. Libro mochila de vocales**

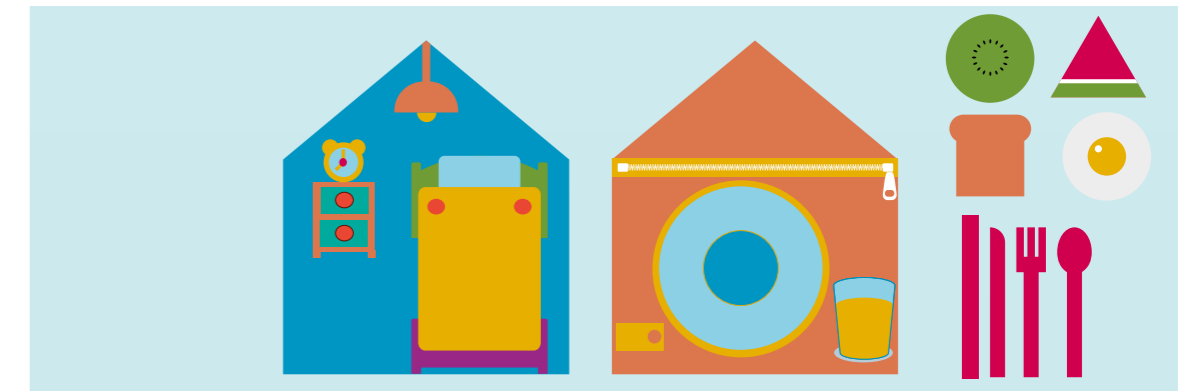
**6.5.6. Descripción de actividades**

Desde la importancia que conlleva la mochila en las actividades diarias de los niños en etapa preescolar, se propone, un libro con características similares a un bolso escolar, para fortalecer la actividad de guardar y trasladar una de las favoritas para casi todos los infantes.

Pag: 1 Panel giratorio: Reconocimiento de las vocales asociando figuras e imágenes con el nombre

Pag: 2,3,4 Rompecabeza vocales: Asociación de imágenes con las vocales, fortalece la fuerza manual con movimientos de piezas.

Pag.5 y 6 Tarjetas de vocales: Refuerza conocimientos de las vocales con la asociación del color e imágenes, estimulando la coordinación ocular y manual y motricidad fina.



Figura 61. Boceto final: Mochila de vocales - portada y contraportada.



Figura 62. Boceto final: Mochila de vocales - actividades. Elaboración propia [2022].

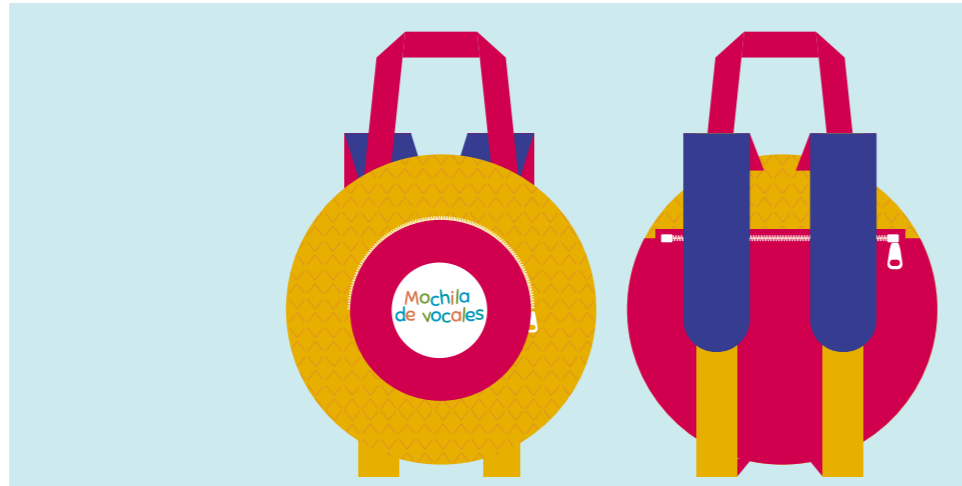

Figura 63. Boceto final: Mochila de vocales - actividades. Elaboración propia [2022].

**5.5.7. Libro cajita de figuras**

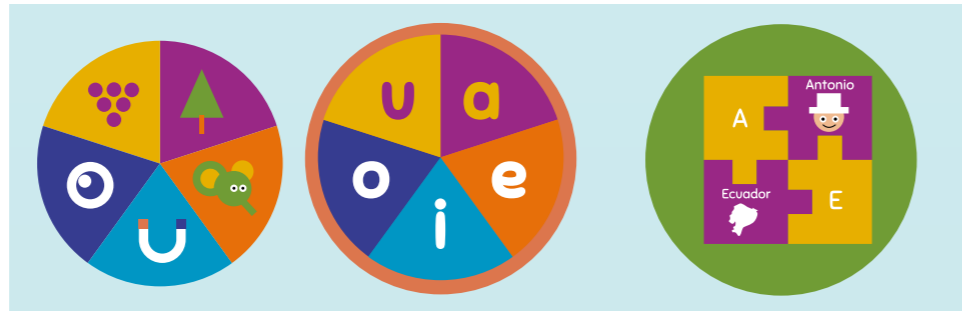
**5.5.8. Descripción de actividades**

Pensando en la importancia del orden a través de actividades recreativas, se propone un libro con forma de cajita, mientras ordena las actividades lúdicas que ofrece el libro, se refuerza el interés del orden con objetos y de pensamientos del infante.

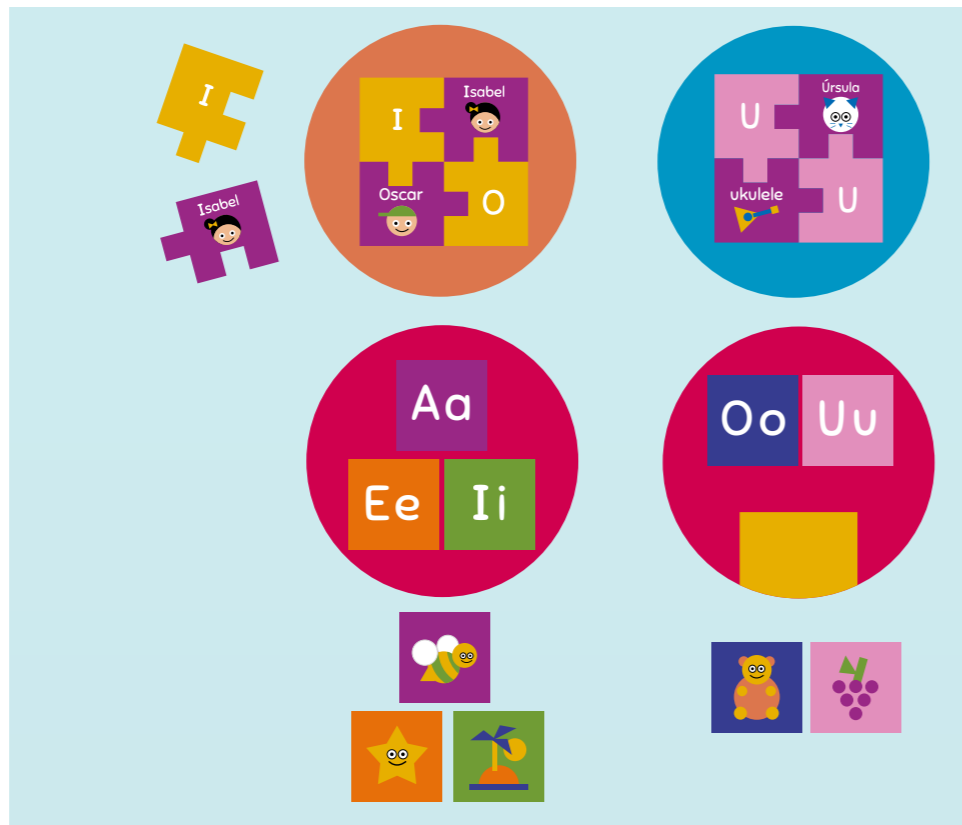
**Pag: 1 Tarjeta de memoria:** Fortalece los movimientos y fuerza en los dedos, mientras reconoce distintas figuras geométricas básicas.

**Pag. 2 Asociación de formas:** A través de las figuras geométricas, refuerza coordinación ocular y nociones básicas.

**Pag: 3 y 4 Rompecabeza figuras:** Fortalece coordinación visual y manual, reconocimiento de colores y formas.

**Pag.5 Xilófono:** Fortalece motricidad fina con el uso del efecto pinza a través de broches, asimismo estimula la coordinación visual y manual.

**Pag. 6 Tangram:** Estimula el movimiento manual, el efecto pinza, el nivel de fuerza manual, estimulando el desarrollo de la imaginación.



Figura 64. Boceto final: Cajita de figuras - portada y contraportada. Elaboración propia [2022].



Figura 65. Boceto final: Cajita de figuras - actividades. Elaboración propia [2022].



Figura 66. Boceto final: Cajita de figuras - actividades. Elaboración propia [2022].

5.6. Concreción de prototipos

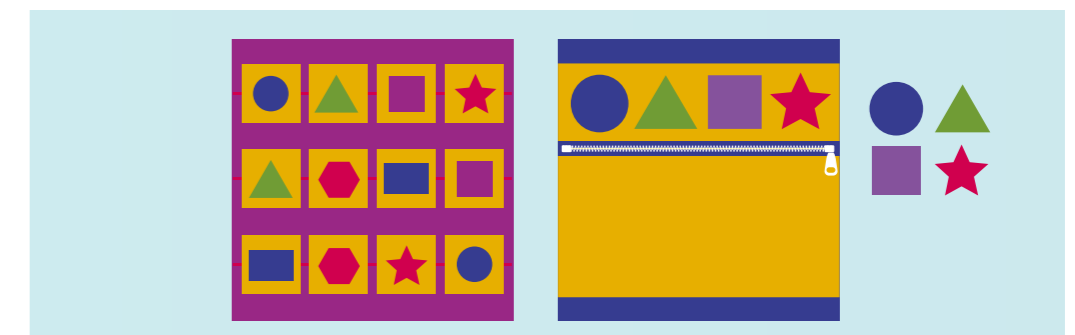

Figura 67. Prototipo final- LIBRO CASITA DE RUTINAS, MOCHILA DE VOCALES Y CAJITA DE FIGURAS. Modelos: Alanna y Leo. Fotografía: Arcali [2022].

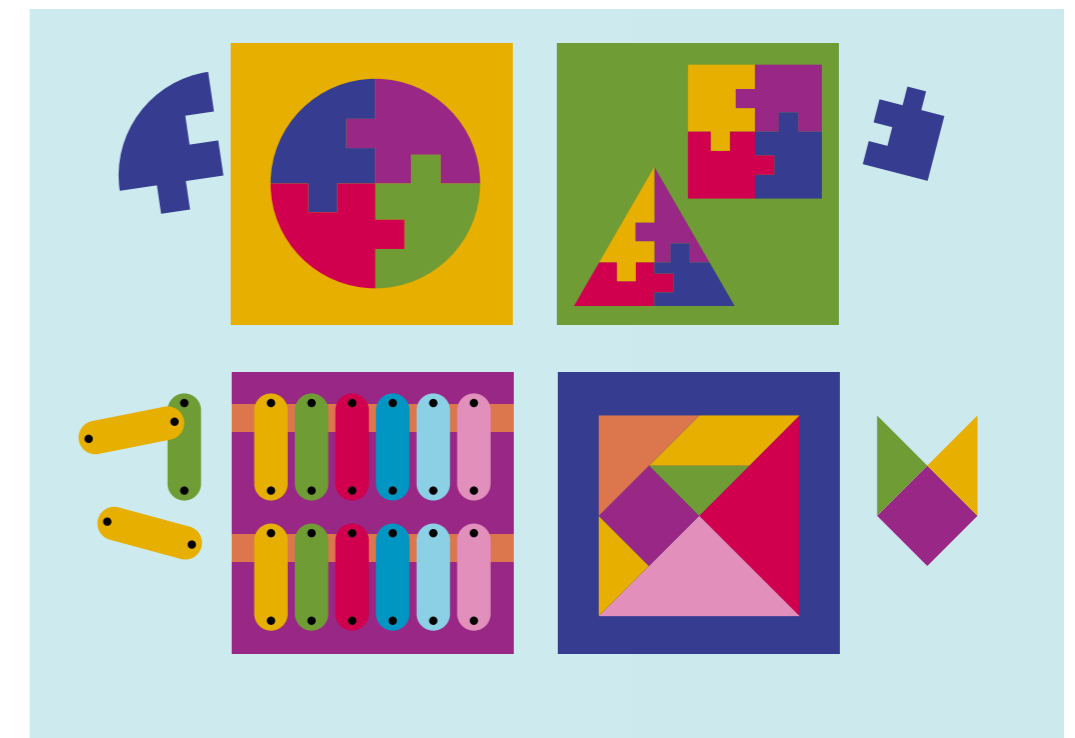

Figura 68. Prototipo final- ACTIVIDADES, LIBRO CAJITA DE FIGURAS. Modelo: Leo. Fotografía: Arcali [2022].



Figura 69. Prototipo final- ACTIVIDADES, LIBRO CAJITA DE FIGURAS. Modelo: Leo. Fotografía: Arcali [2022].





Figura 70. Prototipo final- INTERACCIÓN GRUPAL. Modelos: Leo, Alanna y Andry. Fotografía. Arcali (2022).

AUTORA: HILDAURA ZAMBRANO



Figura 71. Prototipo final- MOCHILA DE VOCALES. Modelo: Leo. Fotografía. Arcali (2022).



Figura 72. Prototipo final- interacción de actividades. Modelos: Alanna y Leo. Fotografía. Arcali (2022).

AUTORA: HILDAURA ZAMBRANO



Figura 73. Prototipo final- ACTIVIDADES, LIBRO CASITA DE RUTINAS. Modelo: Alanna. Fotografía. Arcali [2022].

AUTORA: HILDAURA ZAMBRANO



Figura 74. Prototipo final- ACTIVIDADES, LIBRO CAJITA DE FIGURAS. Modelo: Andry. Fotografía. Arcali [2022]



Figura 75. Prototipo final-ACTIVIDADES, LIBRO MOCHILA DE VOCALES. Modelo: Alanna. Fotografía. Arcali [2022].



Figura 76. Prototipo final- ACTIVIDADES, LIBRO CAJITA DE FIGURAS. Modelo: Andry. Fotografía. Arcali [2022].

AUTORA: HILDAURA ZAMBRANO

5.7. Documentación técnica



FICHA TÉCNICA N° 1		PUNTADA:
ARTÍCULO: Casita de rutinas	COLOR:	----- recta
DESCRIPCIÓN: Paredes	LÍNEA: Libros textiles	
TAMAÑO: 24 x 18 cm	ESCALA: 1/3	

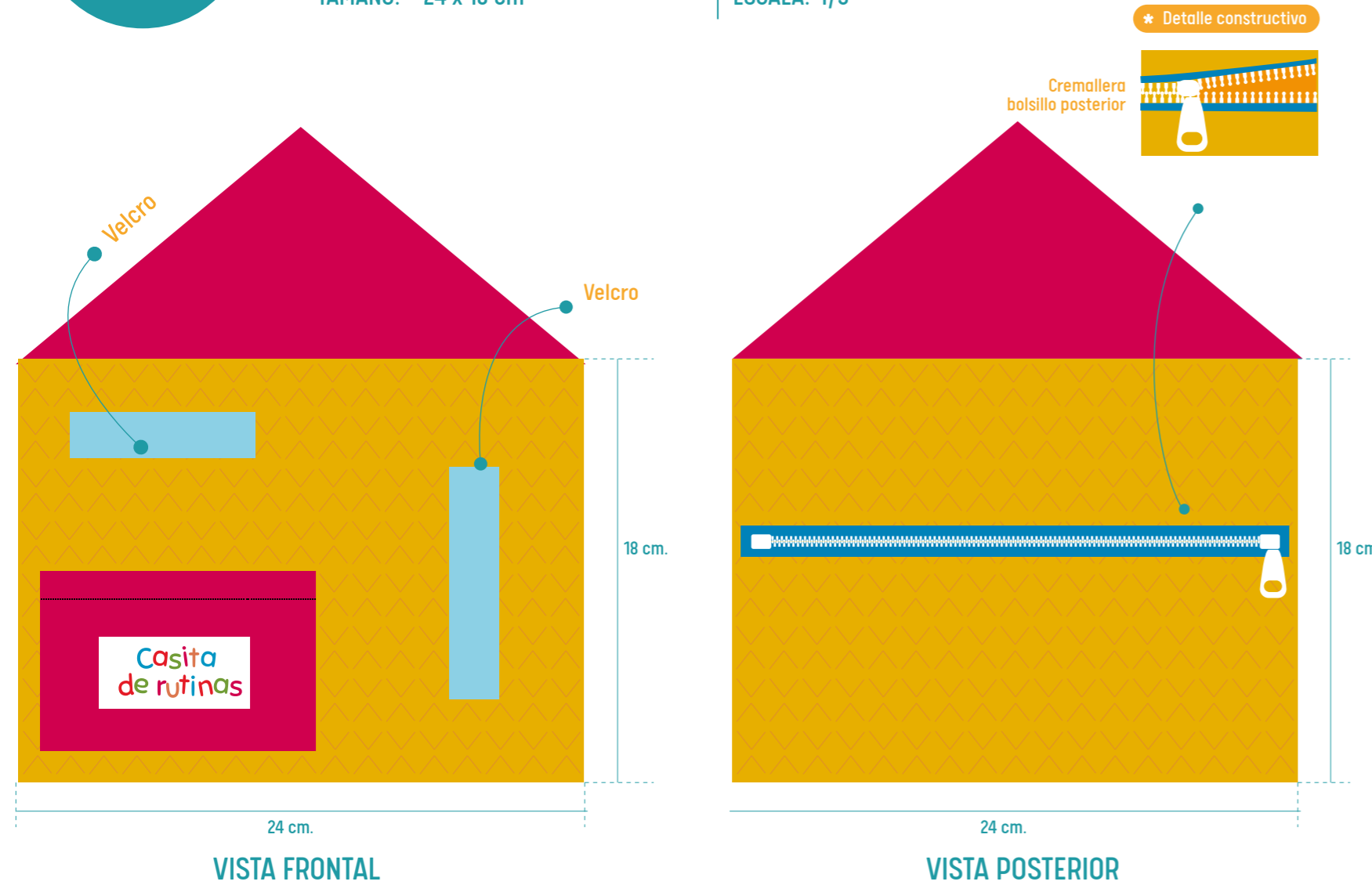

INSUMOS: hilo, aguja, botón, cremallera	MUESTRA TEXTIL:	OBSERVACIONES:
RELLENO: sin relleno		Se necesita fusionar con entretela de densidad media
OTROS MATERIALES: entre tela		
TÉCNICA/TECNOLOGÍA: costura a máquina		

Tabla 15. Ficha de diseño, casita rutinas - Portada y contraportada. Elaboración propia [2022]

AUTORA: HILDAURA ZAMBRANO



FICHA TÉCNICA N° 2		PUNTADA:
ARTÍCULO: Casita de rutinas	COLOR:	~~~~ zig-zag
DESCRIPCIÓN: Ventana	LÍNEA: Libros textiles	----- recta
TAMAÑO: 24 x 10 cm	ESCALA: 1/2	

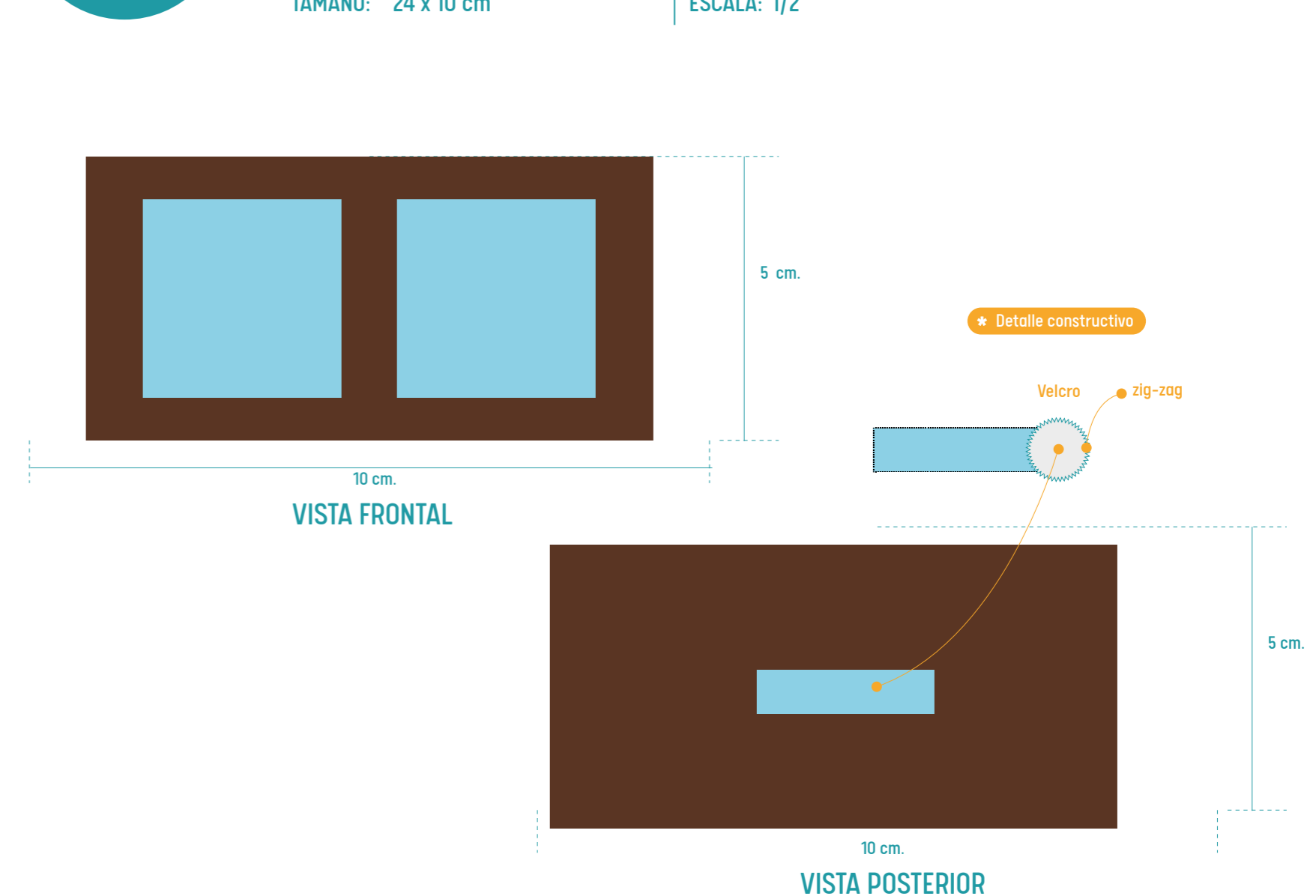

INSUMOS: hilo, aguja, velcro	MUESTRA TEXTIL:	OBSERVACIONES:
RELLENO: sin relleno		Es necesario cortar a láser y se necesita de 2 piezas, para obtener la pieza móvil, se coloca velcro en la cara posterior.
OTROS MATERIALES: entre tela		
TÉCNICA/TECNOLOGÍA: costura a máquina		

Tabla 16. Ficha de diseño, casita de rutinas - ventana. Elaboración propia [2022]

AUTORA: HILDAURA ZAMBRANO



FICHA TÉCNICA N° 3	
ARTÍCULO: Casita de rutinas	COLOR:  
DESCRIPCIÓN: Puerta	LÍNEA: Libros textiles
TAMAÑO: 11 x 14,5 cm	ESCALA: 1/2

PUNTADA:	
	zig-zag
	recta

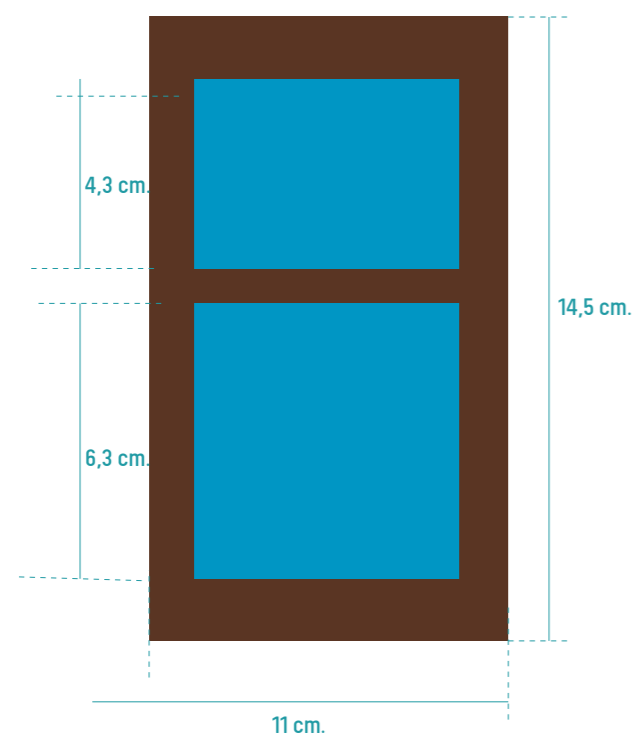

VISTA FRONTAL

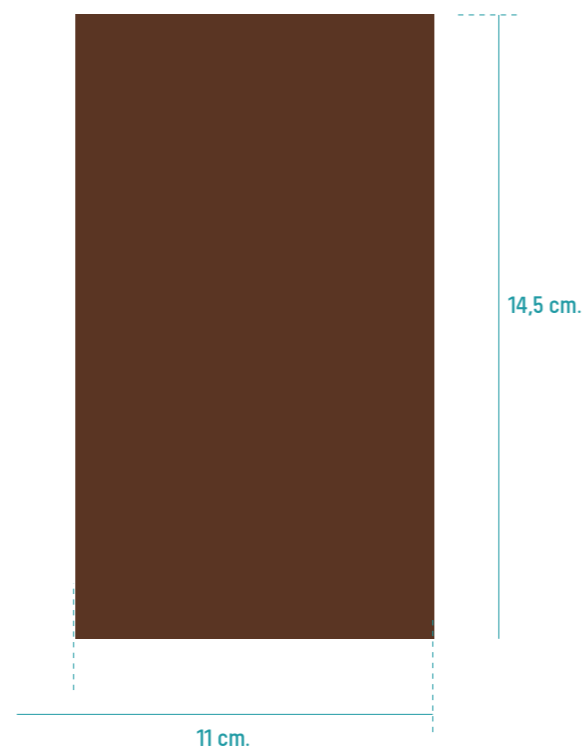

VISTA POSTERIOR



INSUMOS: hilo, aguja, botón	MUESTRA TEXTIL:	OBSERVACIONES: La puerta se necesita corta a láser previamente fusionada con entretela de alta densidad
RELLENO: sin relleno	 	
OTROS MATERIALES: entre tela	Vioto    Arabella	
TÉCNICA/TECNOLOGÍA: costura a máquina		

Tabla 17. Ficha de diseño, casita - puerta. Elaboración propia (2022)

AUTORA: HILDAURA ZAMBRANO



FICHA TÉCNICA N° 4	
ARTÍCULO: Casita de rutinas	COLOR:   
DESCRIPCIÓN: Pieza de encuadernado	LÍNEA: Libros textiles
TAMAÑO: 5,5 x 17 cm.	ESCALA: 1/1

PUNTADA:	
	zig-zag
	recta

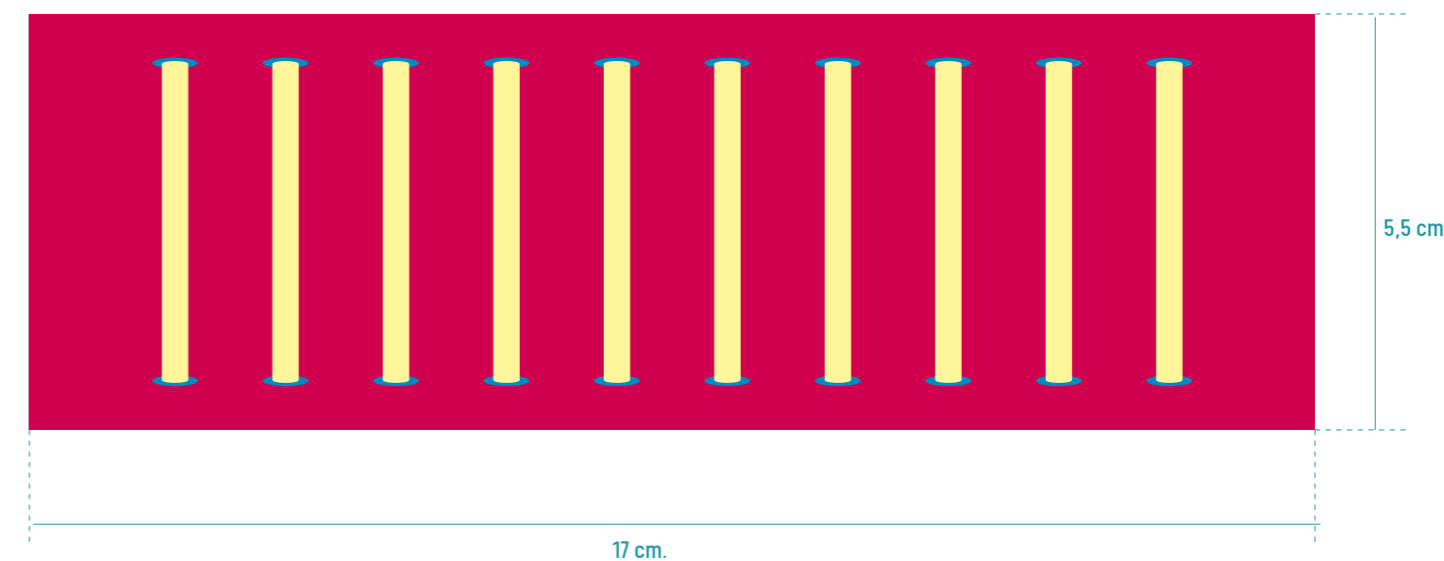

INSUMOS: hilo, aguja,	MUESTRA TEXTIL:	OBSERVACIONES: No requiere corte a láser
RELLENO: sin relleno	 	
OTROS MATERIALES:	Vioto    Arabella	
TÉCNICA/TECNOLOGÍA: costura a máquina		

Tabla 18. Ficha de diseño, casita de rutinas - pieza de encuadernado. Elaboración propia (2022)

AUTORA: HILDAURA ZAMBRANO



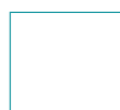

FICHA TÉCNICA N° 5

ARTÍCULO: Casita de rutinas

COLOR:

DESCRIPCIÓN: Cama

LÍNEA: Libros textiles

TAMAÑO: 10 x 16 cm.

ESCALA: 1/2

PUNTADA:

zig-zag  
 recta

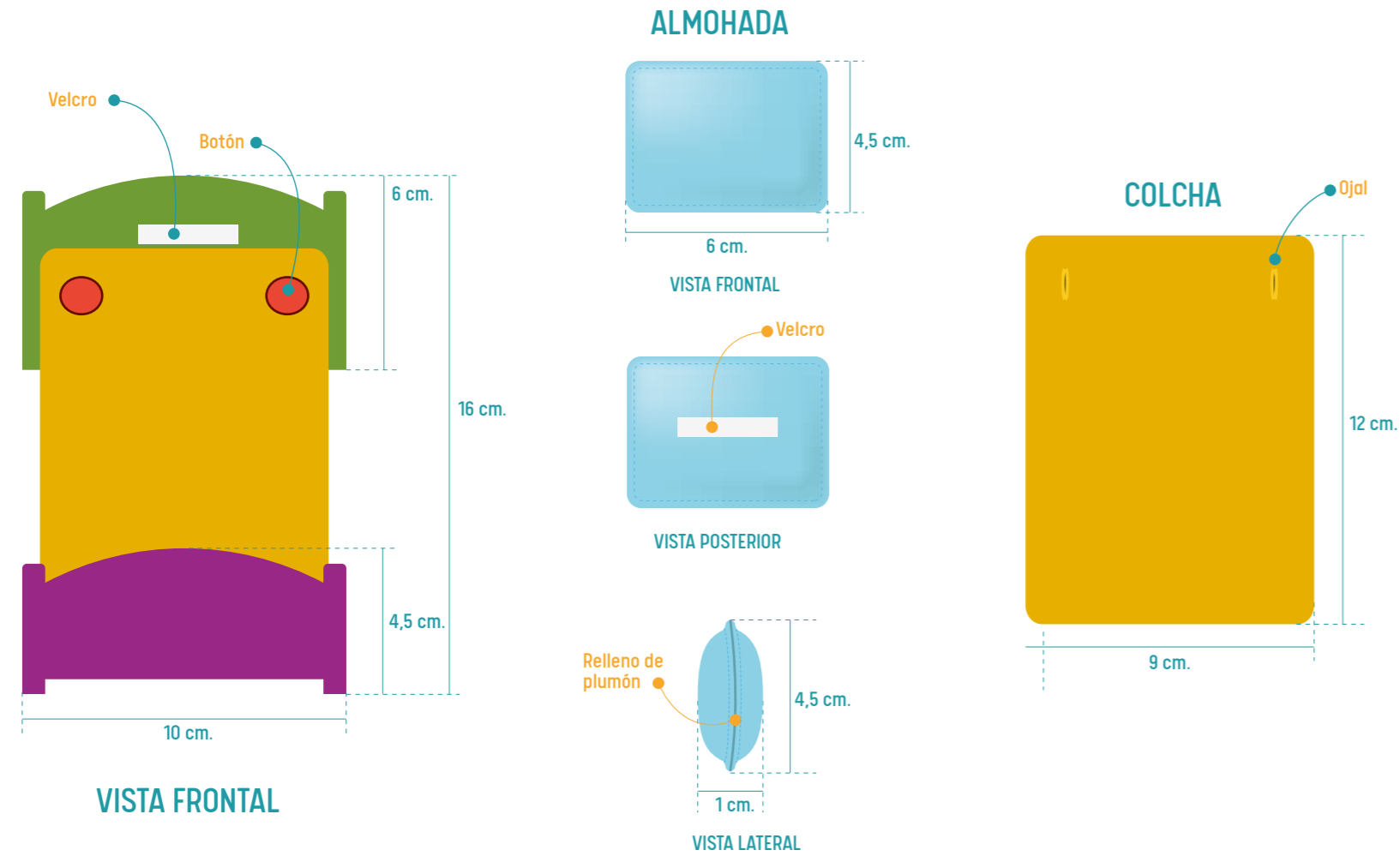

INSUMOS: hilo, aguja,

RELLENO: sin relleno

OTROS MATERIALES:

TÉCNICA/TECNOLOGÍA: costura a máquina

MUESTRA TEXTIL:



Vioto Arabella

OBSERVACIONES:

Para los elementos móviles de la cama, colcha y almohada es necesario cortar en láser

Tabla 19. Ficha de diseño, casita de rutinas - cama. Elaboración propia [2022]



FICHA TÉCNICA N° 6

ARTÍCULO: Casita de rutinas

COLOR:

DESCRIPCIÓN: Rutina "desayuno"

LÍNEA: Libros textiles

TAMAÑO: 21 x 24,5 cm.

ESCALA: 1/2

PUNTADA:

zig-zag  
 recta

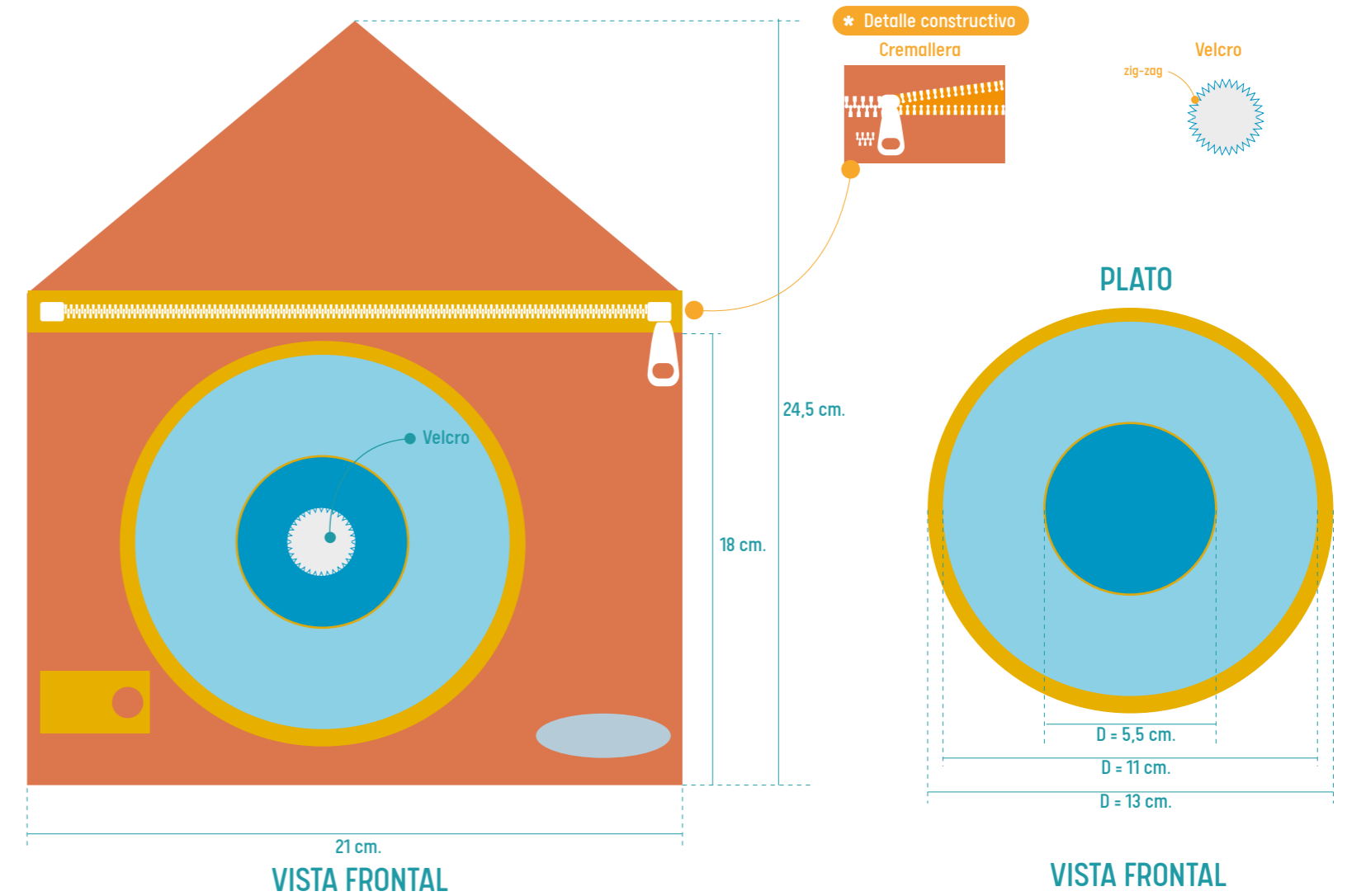

INSUMOS: hilo, aguja,

RELLENO: sin relleno

OTROS MATERIALES: entre tela

TÉCNICA/TECNOLOGÍA: costura manual, costura máquina

MUESTRA TEXTIL:



Arabella

OBSERVACIONES:

Para el plato es necesario fusionar y luego proceder el corte a láser

Tabla 20. Ficha de diseño, casita de rutinas - página desayuno. Elaboración propia [2022]



FICHA TÉCNICA N° 7	
ARTÍCULO: Casita de rutinas	COLOR:
DESCRIPCIÓN: Kiwi	LÍNEA: Libros textiles
TAMAÑO: D = 6,5 x 1,5cm.	ESCALA: 1/1

PUNTADA:

----- recta

\* Detalle constructivo

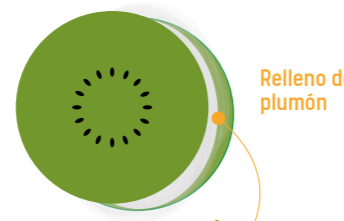

Relleno de plumón

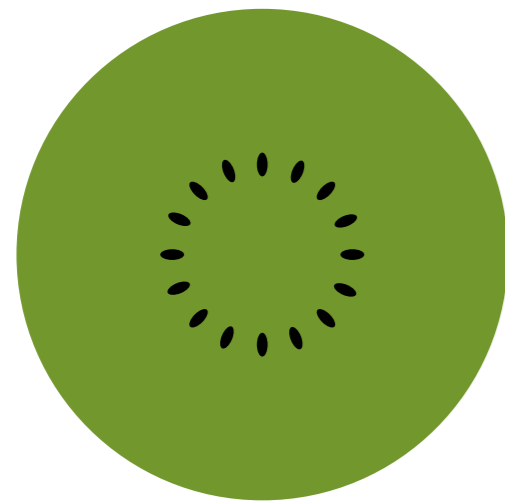

D= 6,5 cm.

VISTA FRONTAL

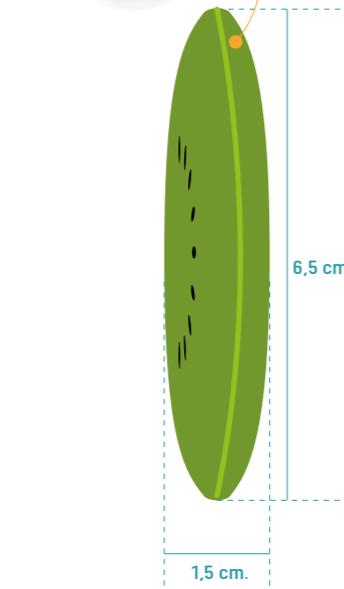

6,5 cm.

1,5 cm.

VISTA LATERAL

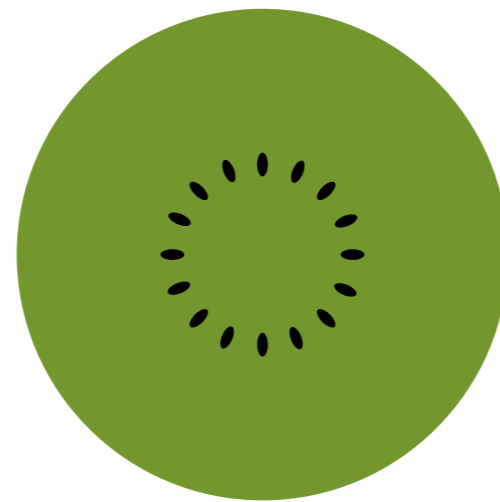

D= 6,5 cm.

VISTA POSTERIOR

INSUMOS: hilo, aguja,

RELLENO: relleno de plumón

OTROS MATERIALES:

TÉCNICA/TECNOLOGÍA: costura a máquina

MUESTRA TEXTIL:



Arabella

OBSERVACIONES:

Para el kiwi, es preciso cortar a láser y se necesita de 2 piezas, seguido se rellena con plumón

Tabla 21. Ficha de diseño, casita de rutinas - Kiwi. Elaboración propia [2022]

AUTORA: HILDAURA ZAMBRANO



FICHA TÉCNICA N° 8	
ARTÍCULO: Casita de rutinas	COLOR:
DESCRIPCIÓN: Huevo frito	LÍNEA: Libros textiles
TAMAÑO: D = 6,5 x 1,5 cm.	ESCALA: 1/1

PUNTADA:

----- recta

\* Detalle constructivo

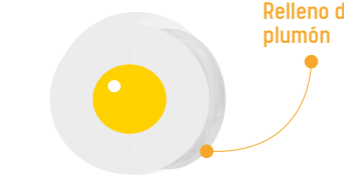

Relleno de plumón

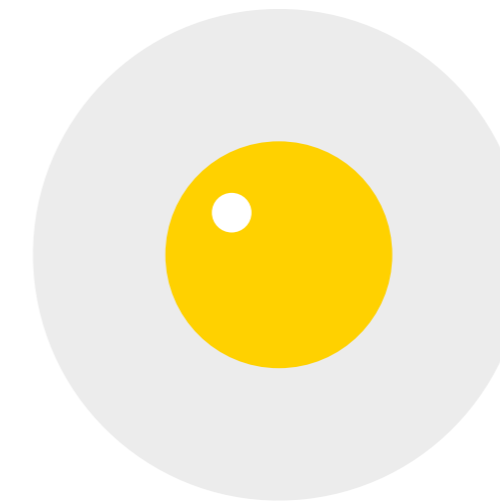

D=6,5 cm.

VISTA FRONTAL

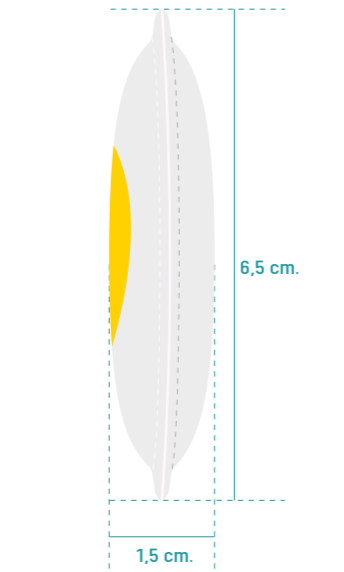

6,5 cm.

1,5 cm.

VISTA LATERAL



D=6,5 cm.

VISTA POSTERIOR

INSUMOS: hilo, aguja,

RELLENO: relleno de plumón

OTROS MATERIALES:

TÉCNICA/TECNOLOGÍA: costura a máquina

MUESTRA TEXTIL:



Arabella

OBSERVACIONES:

Requiere corte a láser y se necesita de 2 piezas y rellenar con plumón

Tabla 22. Ficha de diseño, casita de rutinas - huevo frito. Elaboración propia [2022]

AUTORA: HILDAURA ZAMBRANO





FICHA TÉCNICA N° 9	
ARTÍCULO: Casita de rutinas	COLOR: <span style="color: orange;">■</span>
DESCRIPCIÓN: Pan de molde	LÍNEA: Libros textiles
TAMAÑO: 6 x 6 x 1,5 cm.	ESCALA: 1/1

PUNTADA:  
----- recta

\* Detalle constructivo

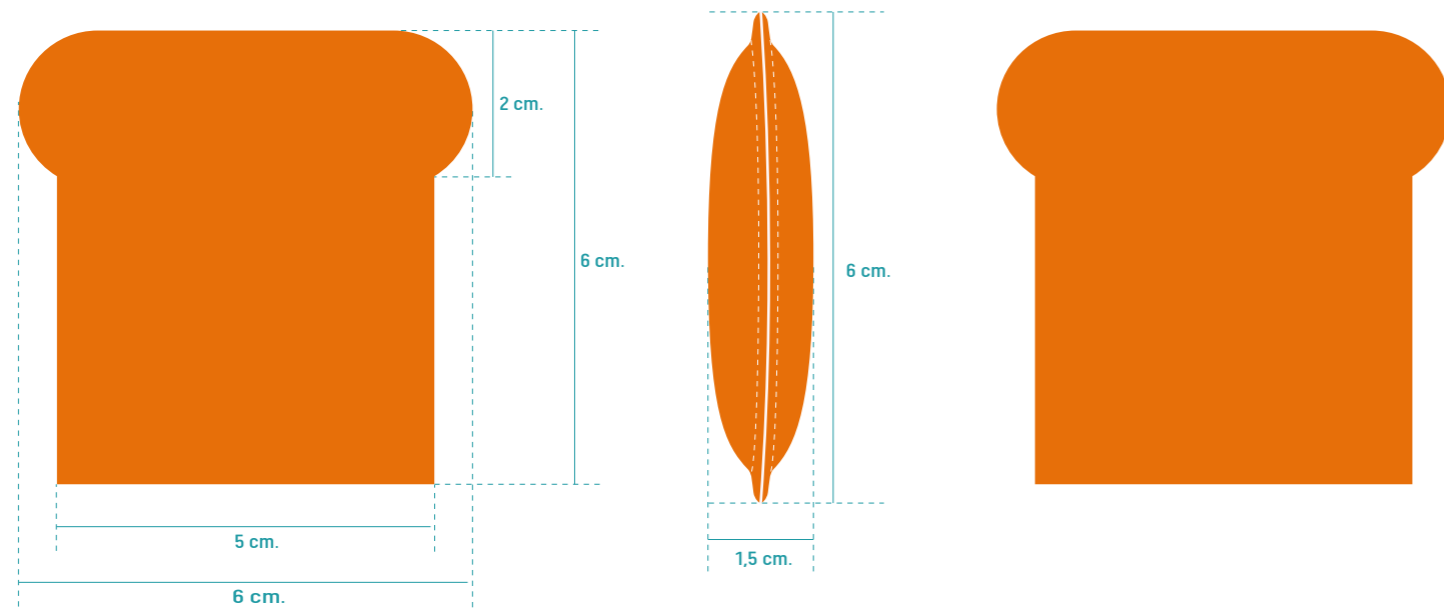

VISTA FRONTAL

VISTA LATERAL

VISTA POSTERIOR

INSUMOS: hilo, aguja,	MUESTRA TEXTIL:	OBSERVACIONES:
RELLENO: relleno de plumón		Para el pan de molde, es preciso cortar a láser y se necesita de 2 piezas, seguido se rellena con plumón
OTROS MATERIALES:		
TÉCNICA/TECNOLOGÍA: costura a máquina		

AUTORA: HILDAURA ZAMBRANO

Tabla 23. Ficha de diseño, casita de rutinas - pan de molde. Elaboración propia (2022)



FICHA TÉCNICA N° 10	
ARTÍCULO: Casita de rutinas	COLOR: <span style="color: green;">■</span> <span style="color: red;">■</span> <span style="border: 1px solid black; display: inline-block; width: 10px; height: 10px;"></span>
DESCRIPCIÓN: sandía	LÍNEA: Libros textiles
TAMAÑO: 7 x 6 x 1,5 cm	ESCALA: 1/1

PUNTADA:  
----- recta

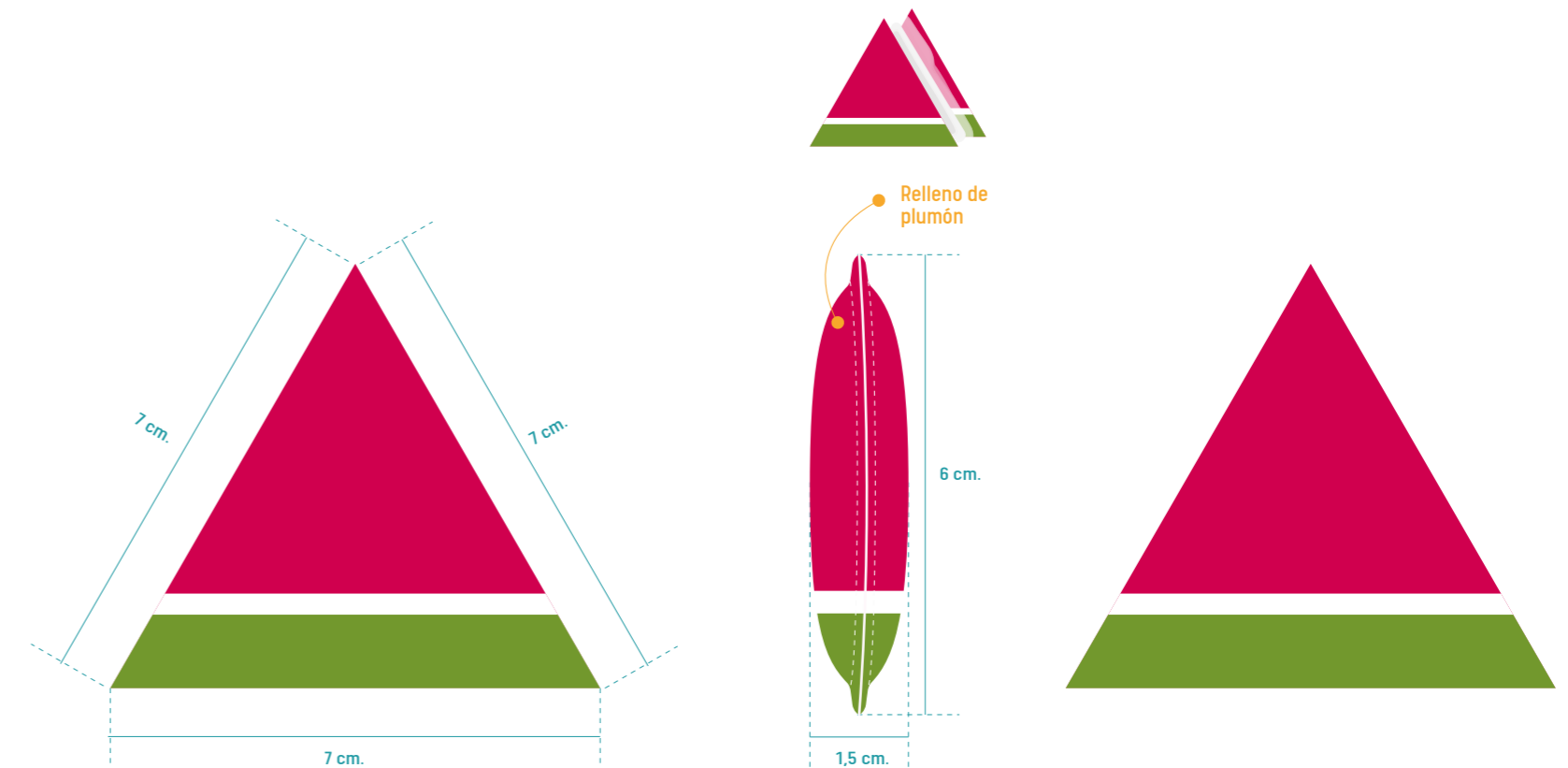

VISTA FRONTAL

VISTA LATERAL

VISTA POSTERIOR

INSUMOS: hilo, aguja,	MUESTRA TEXTIL:	OBSERVACIONES:
RELLENO: relleno de plumón		Es necesario cortar a láser las 2 piezas y rellenar con plumón
OTROS MATERIALES:		
TÉCNICA/TECNOLOGÍA: costura a máquina		

AUTORA: HILDAURA ZAMBRANO

Tabla 24. Ficha de diseño, casita de rutinas - sandía. Elaboración propia (2022)



FICHA TÉCNICA N° 11		PUNTADA:
ARTÍCULO: Casita de rutinas	COLOR: <span style="color: red;">■</span>	----- recta
DESCRIPCIÓN: Cubiertos	LÍNEA: Libros textiles	
TAMAÑO: 1,2x12cm, 1x11cm, 2x11cm	ESCALA: 1/1	

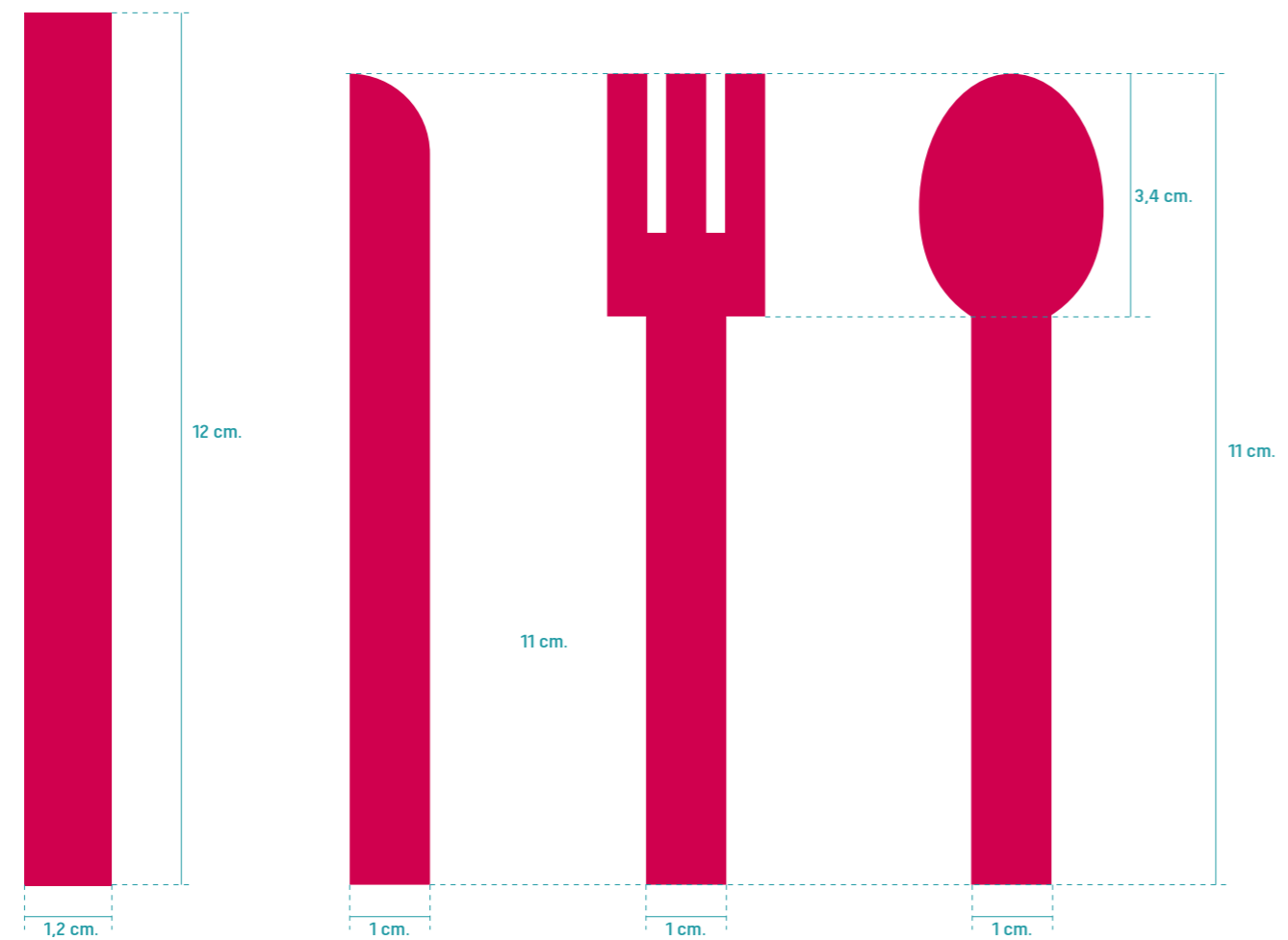

VISTA FRONTAL

INSUMOS: hilo, aguja,	MUESTRA TEXTIL:	OBSERVACIONES:
RELLENO: Sin relleno		Es necesario cortar a láser cada pieza, previamente fusionada con entretela de densidad alta
OTROS MATERIALES:		
TÉCNICA/TECNOLOGÍA: costura a máquina	Arabella	

Tabla 25. Ficha de diseño, casita de rutinas - Cubiertos. Elaboración propia [2022]



FICHA TÉCNICA N° 12		PUNTADA:
ARTÍCULO: Casita de rutinas	COLOR: <span style="color: orange;">■</span> <span style="color: lightblue;">■</span>	----- recta
DESCRIPCIÓN: Vaso de jugo	LÍNEA: Libros textiles	
TAMAÑO: 7 x 6 x 1,5 cm	ESCALA: 1/1	

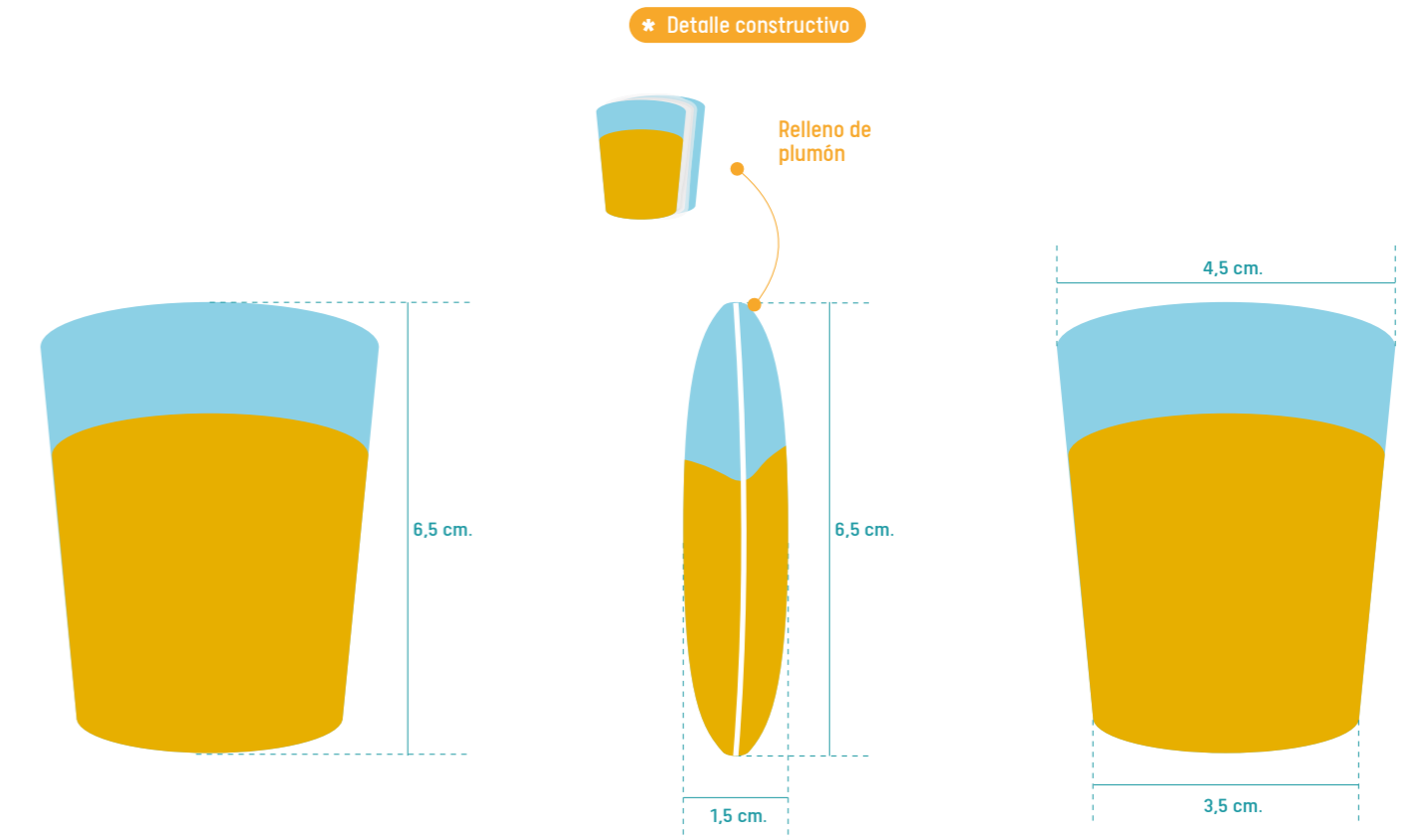

VISTA FRONTAL

VISTA LATERAL

VISTA POSTERIOR

INSUMOS: hilo, aguja,	MUESTRA TEXTIL:	OBSERVACIONES:
RELLENO: Sin relleno		Es necesario cortar a láser, previamente fusionado con entretela de densidad alta
OTROS MATERIALES:		
TÉCNICA/TECNOLOGÍA: costura a máquina	Arabella	

Tabla 26. Ficha de diseño, casita de rutinas - vaso de jugo. Elaboración propia [2022]





## FICHA TÉCNICA N° 13

ARTÍCULO: Casita de rutinas

COLOR:

DESCRIPCIÓN: Pasta, peine, cepillo

LÍNEA: Libros textiles

TAMAÑO: 4x11 cm.

ESCALA: 1/1

PUNTADA:

----- recta

Pasta

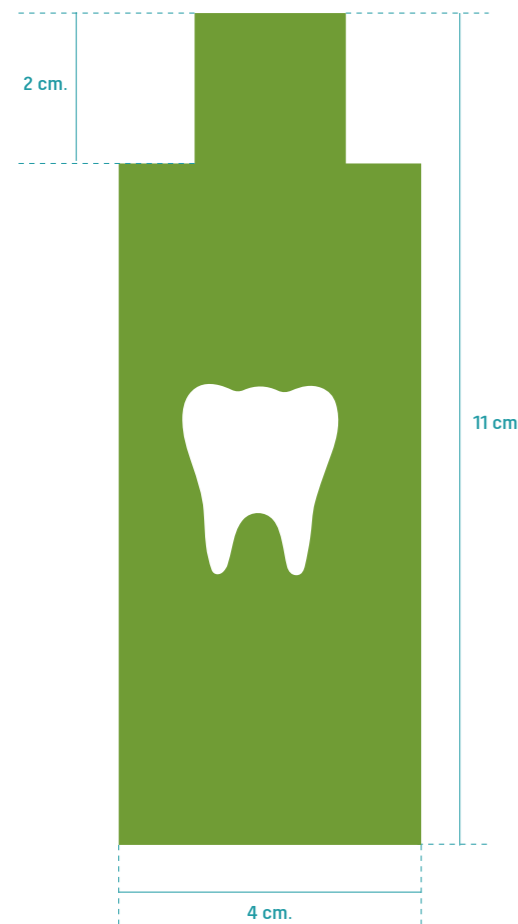

VISTA FRONTAL

Peine

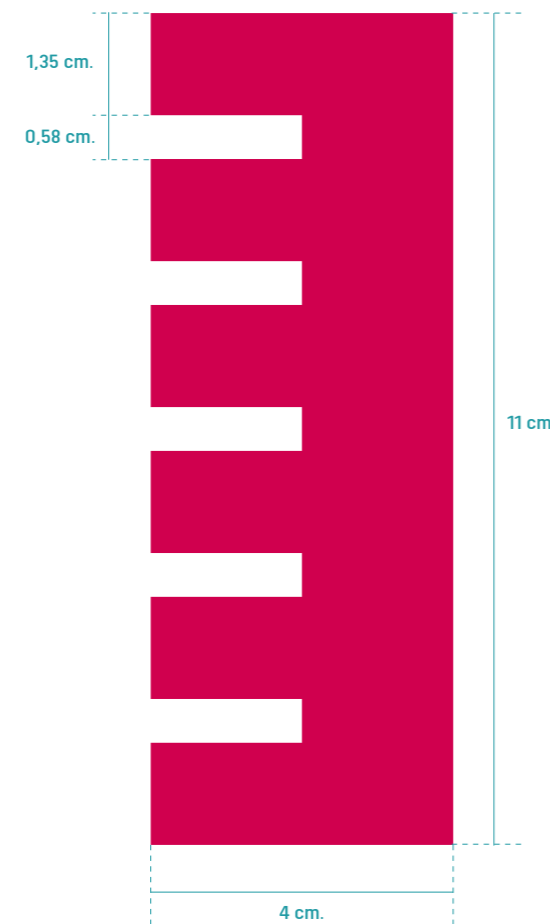

VISTA FRONTAL

Cepillo

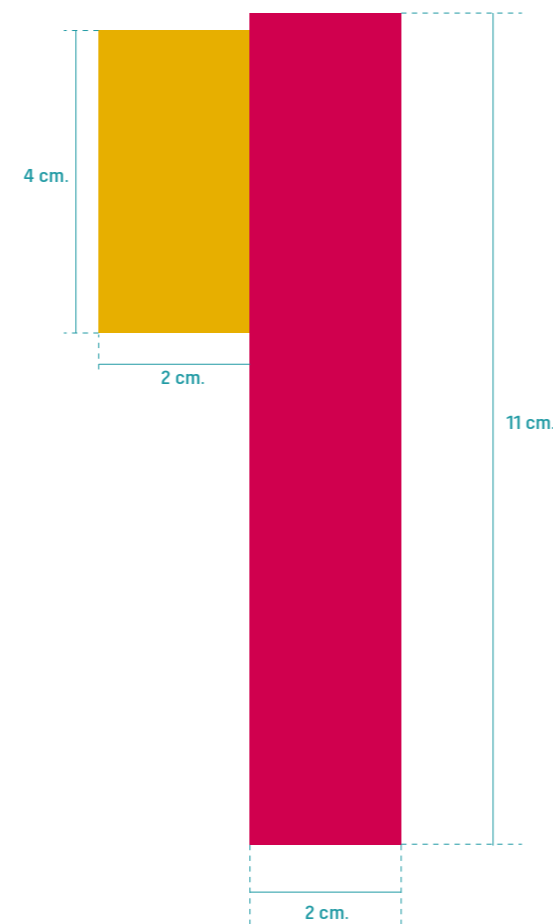

VISTA FRONTAL

INSUMOS: hilo, aguja,

RELLENO: Sin relleno

OTROS MATERIALES:

TÉCNICA/TECNOLOGÍA: costura a máquina

MUESTRA TEXTIL:



Arabella

OBSERVACIONES:

Es necesario cortar a láser cada pieza, previamente fusionada con entretela de densidad alta



## FICHA TÉCNICA N° 14

ARTÍCULO: Casita de rutinas

COLOR:

DESCRIPCIÓN: Manija de lavabo,

LÍNEA: Libros textiles

TAMAÑO: D=8cm, 3x5,5cm, 4x3,5cm.

ESCALA: 1/1

PUNTADA:

----- recta

Manija

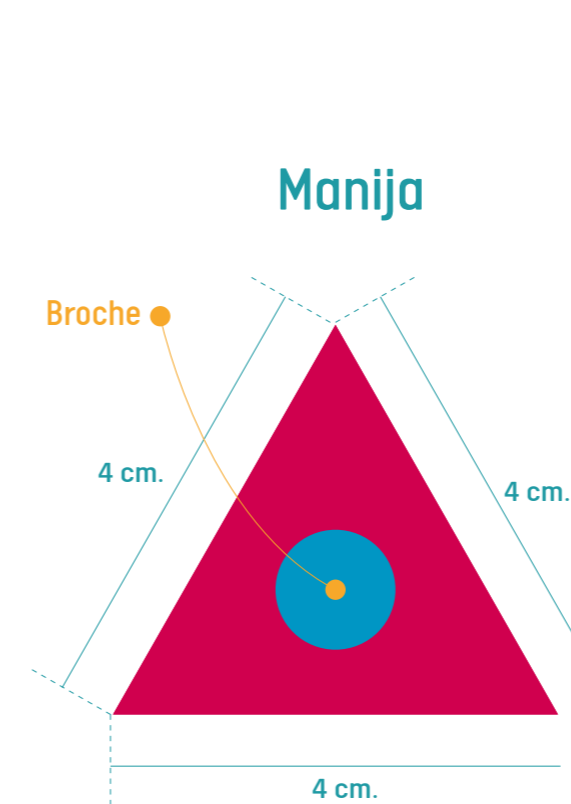

VISTA FRONTAL

Manija

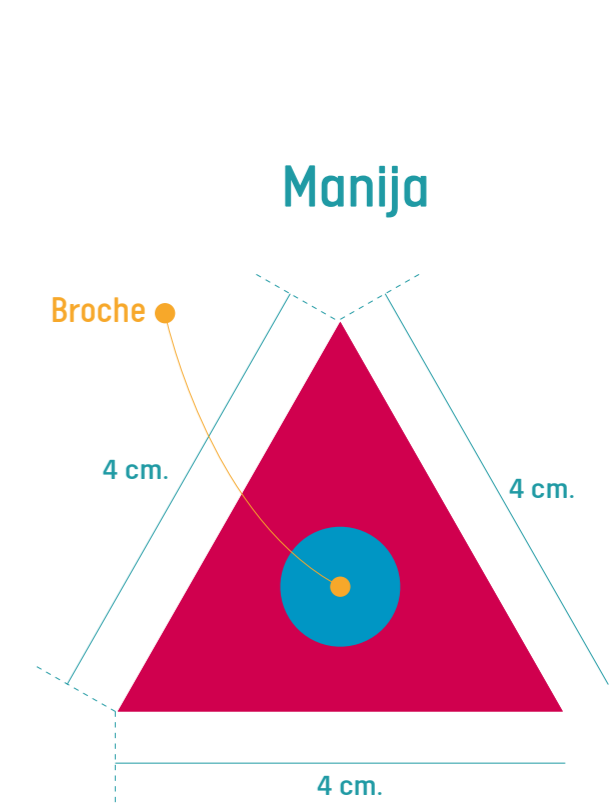

VISTA POSTERIOR

INSUMOS: hilo, aguja,

RELLENO: sin relleno

OTROS MATERIALES:

TÉCNICA/TECNOLOGÍA: costura a máquina

MUESTRA TEXTIL:





Vioto

OBSERVACIONES:

Es preciso cortar a láser y se necesita de 2 piezas,



FICHA TÉCNICA N° 15	
ARTÍCULO: Casita de rutinas	COLOR:   
DESCRIPCIÓN: Mochila	LÍNEA: Libros textiles
TAMAÑO: 14 x 11 cm.	ESCALA: 1/2

PUNTADA:	
	zig-zag
	recta

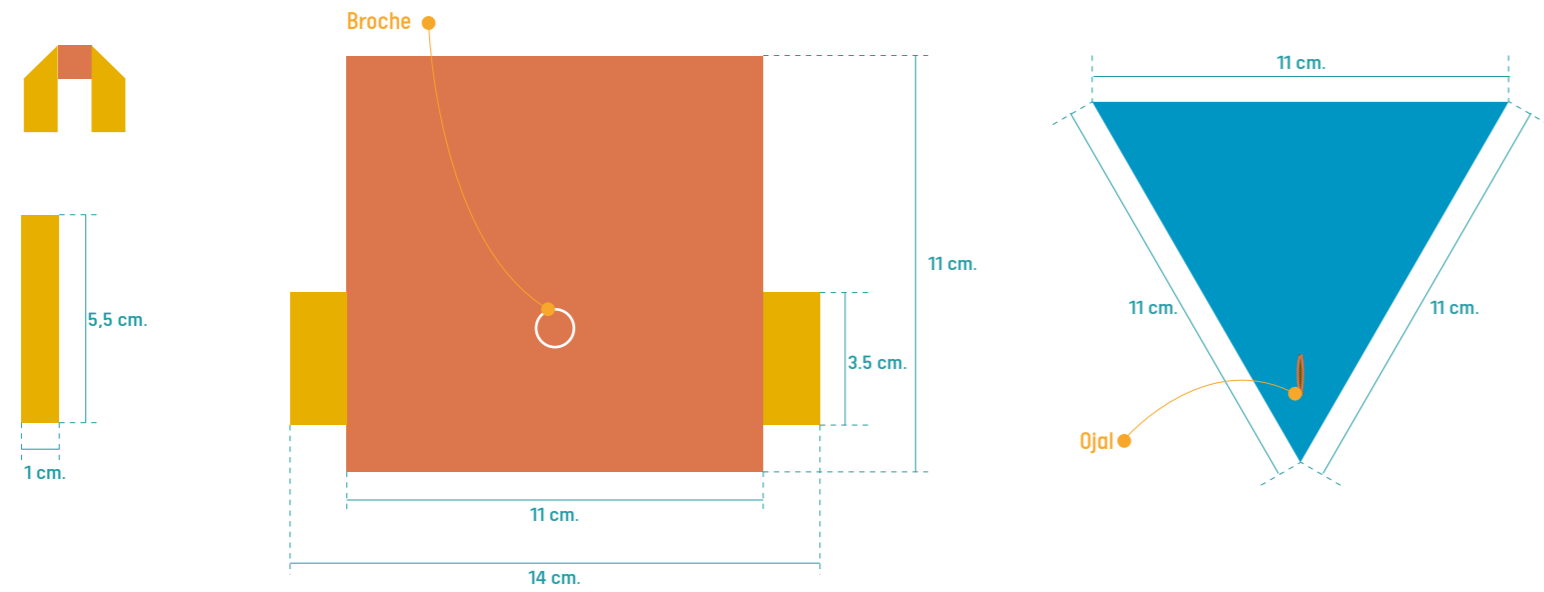

VISTA FRONTAL

INSUMOS: hilo, aguja,	MUESTRA TEXTIL:	OBSERVACIONES:
RELLENO: sin relleno		Es necesario cortar a láser todas la piezas, previamente fusionada con entretela de densidad alta
OTROS MATERIALES:	Vioto	
TÉCNICA/TECNOLOGÍA: costura a máquina		

Tabla 29. Ficha de diseño, casita de rutinas - mochila. Elaboración propia [2022]



FICHA TÉCNICA N° 16	
ARTÍCULO: Casita de rutinas	COLOR:   
DESCRIPCIÓN: Manzana, tijera	LÍNEA: Libros textiles
TAMAÑO: 8x8,5cm, 7,5x9cm.	ESCALA: 1/1

PUNTADA:	
	recta

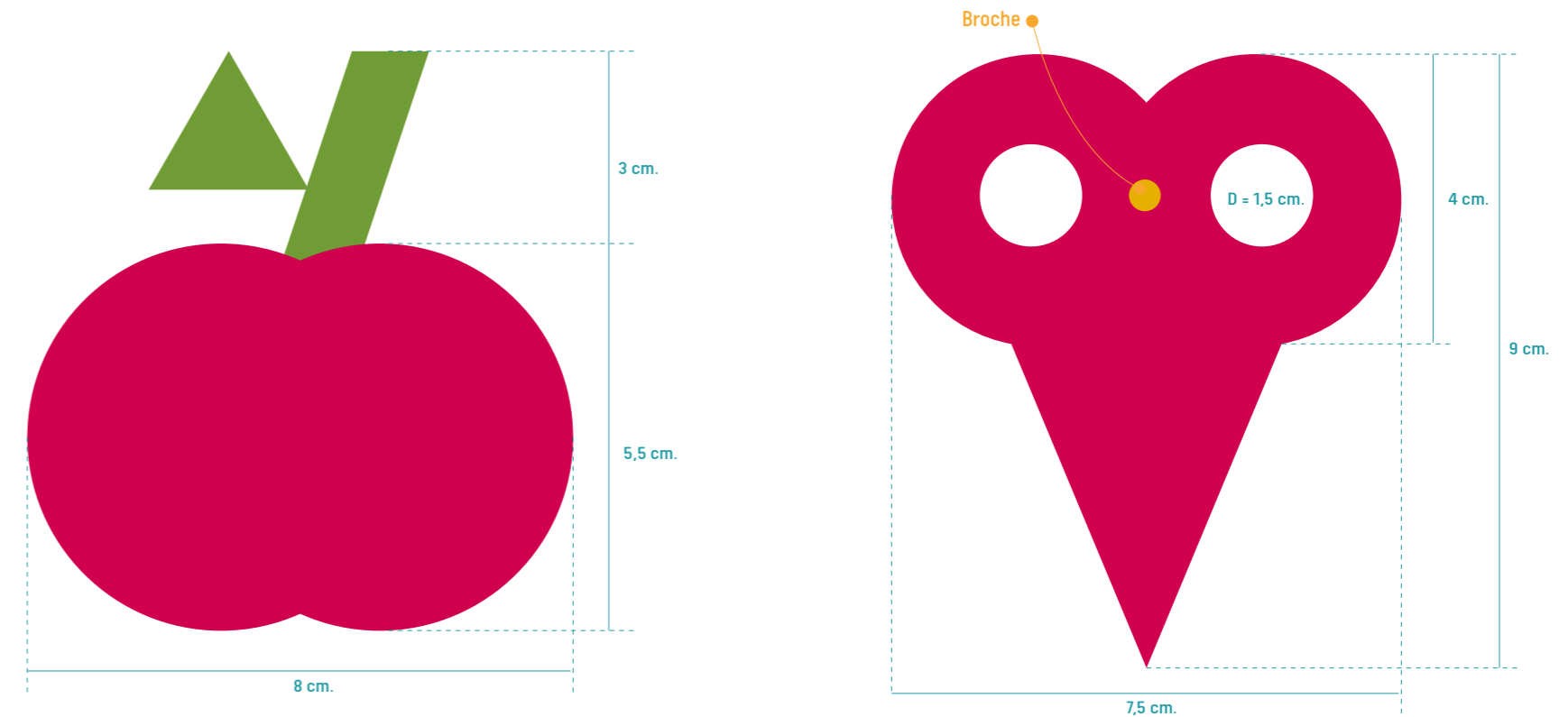

VISTA FRONTAL

INSUMOS: hilo, aguja,	MUESTRA TEXTIL:	OBSERVACIONES:
RELLENO: relleno de plumón		La manzana es necesario cortar a láser 2 piezas, relleno con plumón
OTROS MATERIALES:	Vioto	La tijera es preciso cortar a láser y se necesita de 2 piezas, previamente fusionada con entretela de densidad alta
TÉCNICA/TECNOLOGÍA: costura a máquina		

Tabla 30. Ficha de diseño, casita de rutinas - manzana y tijera. Elaboración propia [2022]



FICHA TÉCNICA N° 17	
ARTÍCULO: Casita de rutinas	COLOR:
DESCRIPCIÓN: Lápiz	LÍNEA: Libros textiles
TAMAÑO: 2x8cm,	ESCALA: 1/1

PUNTADA:

----- recta

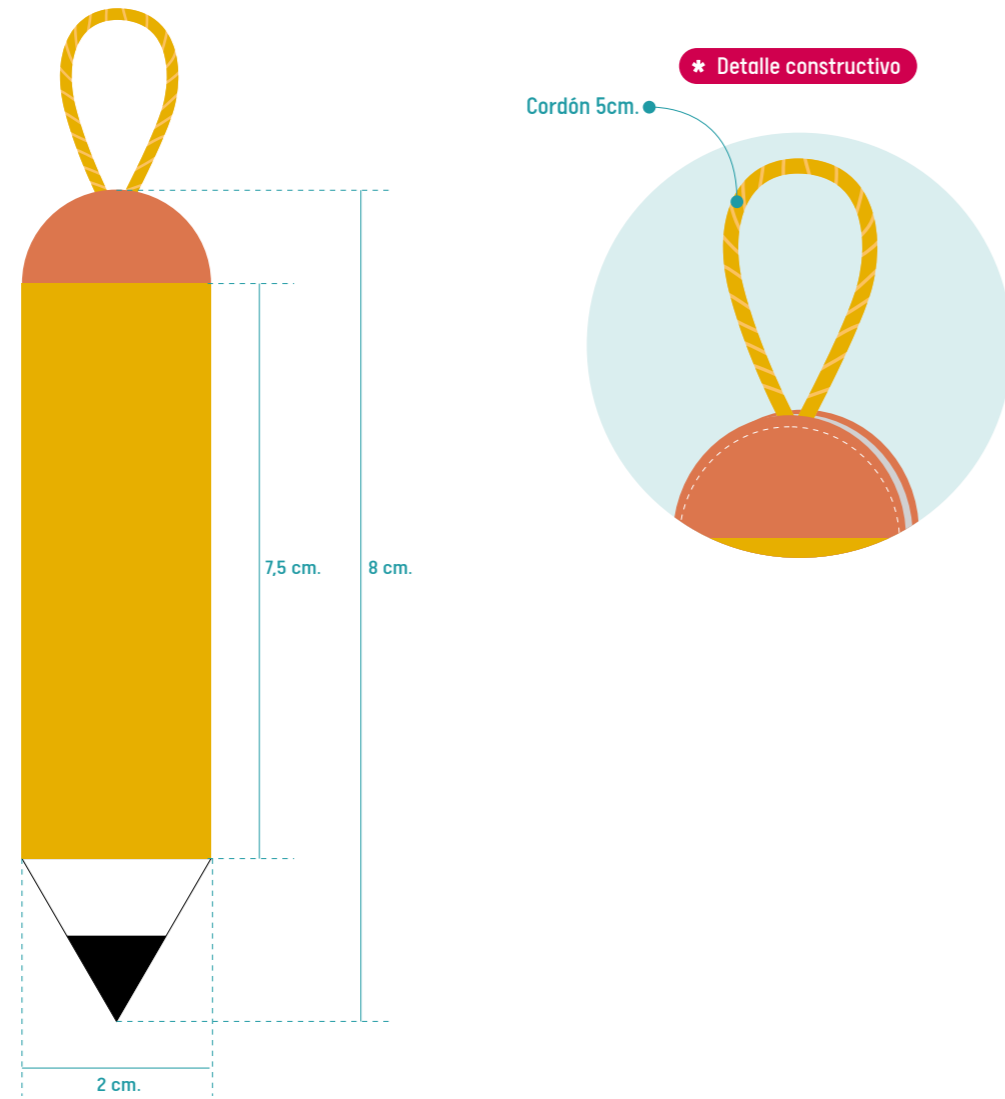

VISTA FRONTAL

INSUMOS: hilo, aguja,	MUESTRA TEXTIL:	OBSERVACIONES:
RELLENO: sin relleno		Requiere cortar a láser y se necesita de 2 piezas, previamente fusionada con entretela de densidad alta
OTROS MATERIALES:		
TÉCNICA/TECNOLOGÍA: costura a máquina	Vioto	

Tabla 31. Ficha de diseño, casita de rutinas - lápiz. Elaboración propia [2022]

AUTORA: HILDAURA ZAMBRANO



FICHA TÉCNICA N° 18	
ARTÍCULO: Casita de rutinas	COLOR:
DESCRIPCIÓN: Tina de baño	LÍNEA: Libros textiles
TAMAÑO: 11 x 7 cm.	ESCALA: 1/1

PUNTADA:

----- recta

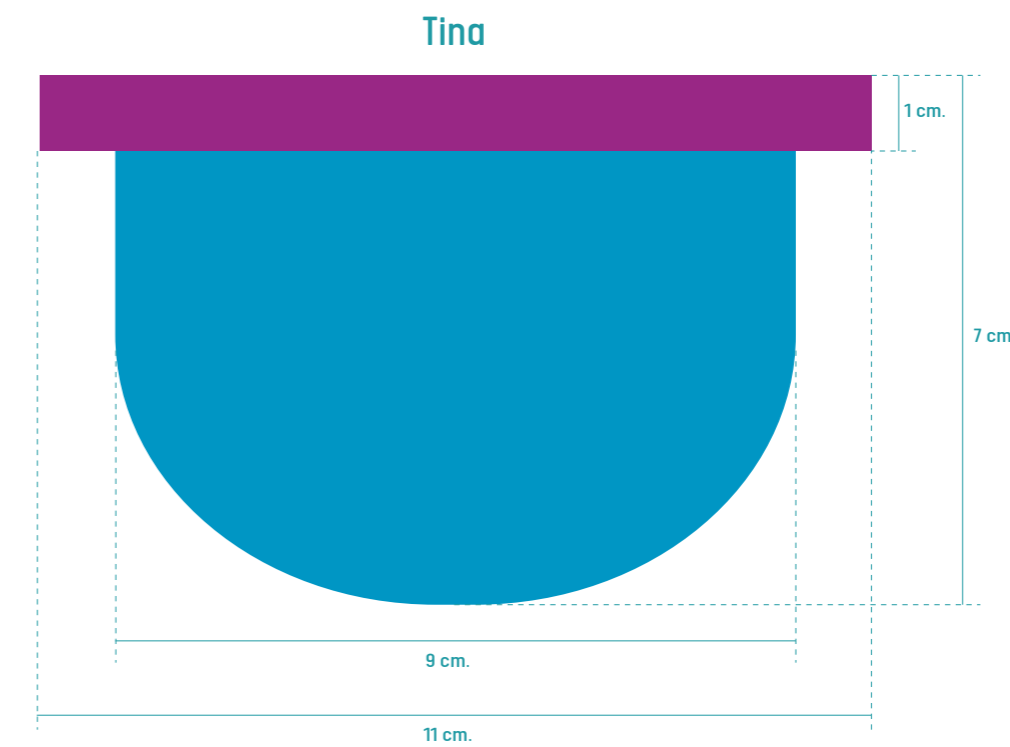

VISTA FRONTAL

INSUMOS: hilo, aguja,	MUESTRA TEXTIL:	OBSERVACIONES:
RELLENO: Sin relleno		Se necesita cortar a láser previamente fusionada con entretela de densidad media
OTROS MATERIALES:		
TÉCNICA/TECNOLOGÍA: costura a máquina	Vioto	

Tabla 32. Ficha de diseño, casita de rutinas - tina de baño. Elaboración propia [2022]

AUTORA: HILDAURA ZAMBRANO



FICHA TÉCNICA N° 19	
ARTÍCULO: Casita de rutinas	COLOR:  
DESCRIPCIÓN: Jabón	LÍNEA: Libros textiles
TAMAÑO: 4 x 6 cm.	ESCALA: 1/1

PUNTADA:

----- recta

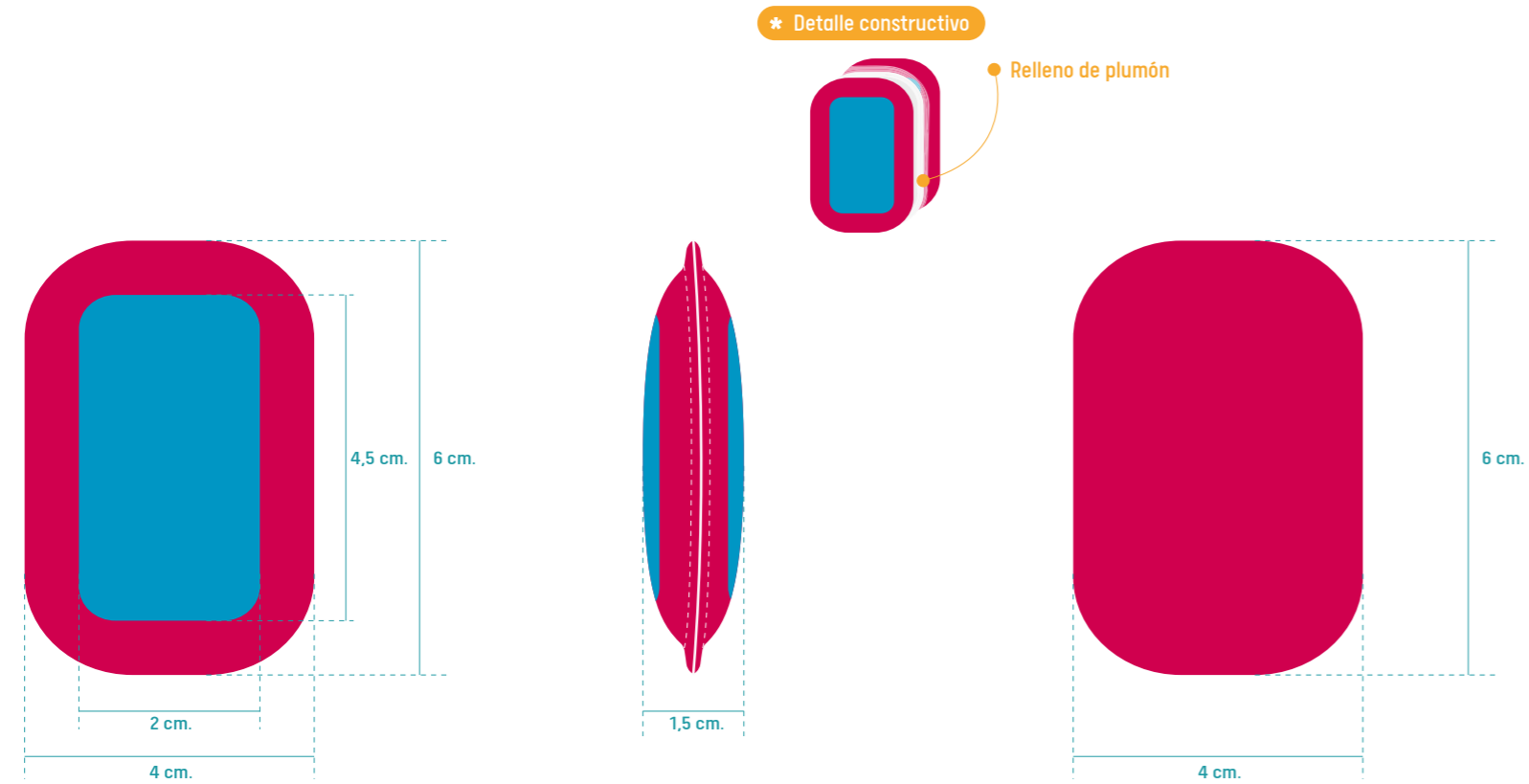

VISTA FRONTAL

VISTA LATERAL

VISTA POSTERIOR

INSUMOS: hilo, aguja,	MUESTRA TEXTIL:	OBSERVACIONES:
RELLENO: relleno de plumón		Requiere cortar a láser y se necesita de 2 piezas, previamente fusionada con entretela de densidad media
OTROS MATERIALES:		
TÉCNICA/TECNOLOGÍA: costura a máquina	Vioto	



FICHA TÉCNICA N° 20	
ARTÍCULO: Casita de rutinas	COLOR:  
DESCRIPCIÓN: Shampoo	LÍNEA: Libros textiles
TAMAÑO: 4 x 8,5cm.	ESCALA: 1/1

PUNTADA:

----- recta

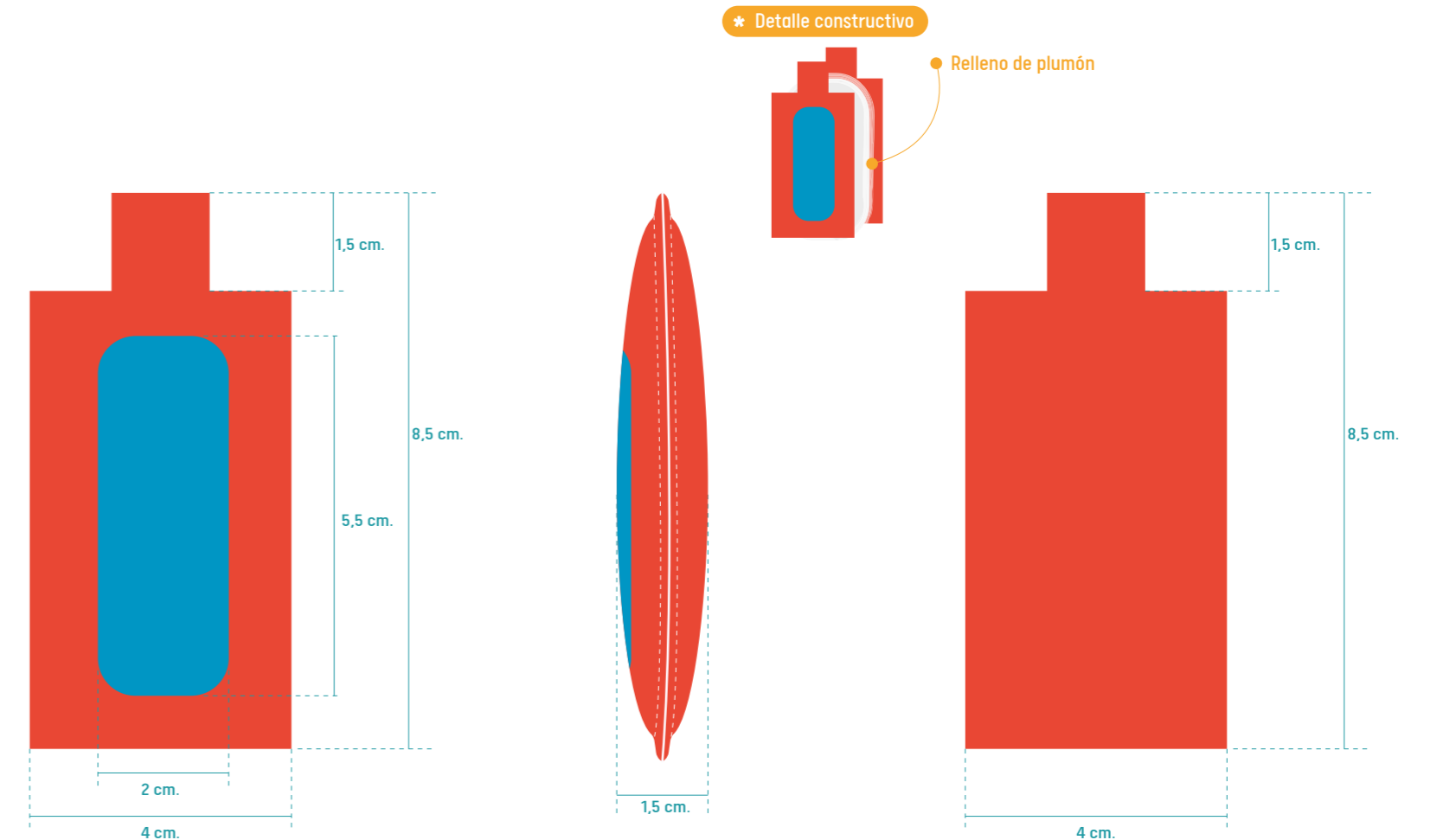

VISTA FRONTAL

VISTA LATERAL

VISTA POSTERIOR

INSUMOS: hilo, aguja,	MUESTRA TEXTIL:	OBSERVACIONES:
RELLENO: Con relleno		Requiere cortar a láser y se necesita de 2 piezas, previamente fusionada con entretela de densidad alta media
OTROS MATERIALES:		
TÉCNICA/TECNOLOGÍA: costura a máquina	Vioto	



FICHA TÉCNICA N° 21		PUNTADA:
ARTÍCULO: Casita de rutinas	COLOR:	----- recta
DESCRIPCIÓN: Veladora, Toalla	LÍNEA: Libros textiles	
TAMAÑO: 4,5x5,5cm. 3,5x7cm.	ESCALA: 1/1	

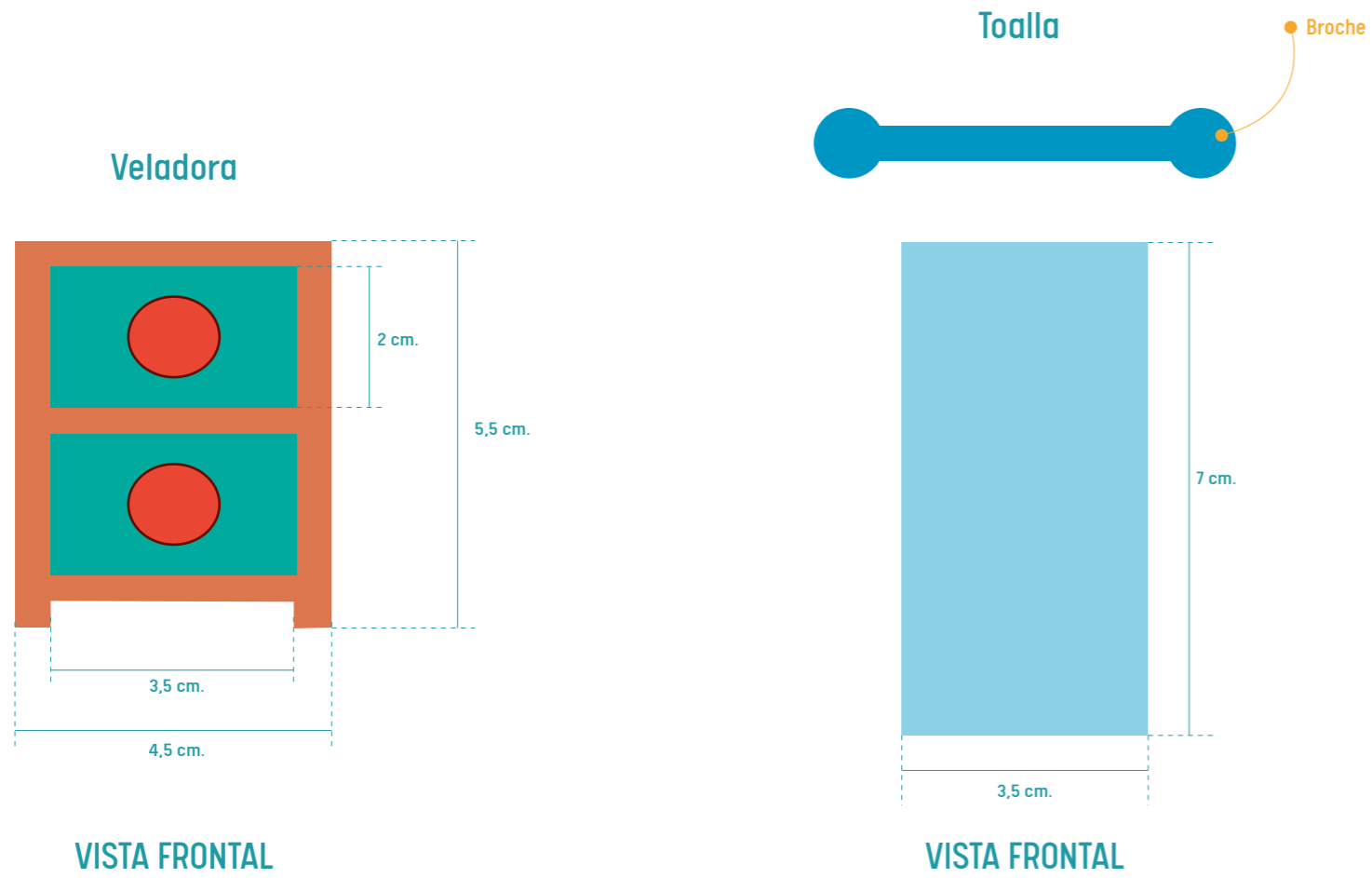

INSUMOS: hilo, aguja,	MUESTRA TEXTIL:	OBSERVACIONES:
RELLENO: Sin relleno		Se necesita cortar a láser previamente fusionada con entretela de densidad media
OTROS MATERIALES:		
TÉCNICA/TECNOLOGÍA: costura a máquina		



FICHA TÉCNICA N° 22		PUNTADA:
ARTÍCULO: Casita de rutinas	COLOR:	~~~~ zig-zag ----- recta
DESCRIPCIÓN: Libro	LÍNEA: Libros textiles	
TAMAÑO: 2,5 x 3 cm.	ESCALA: 1/1	

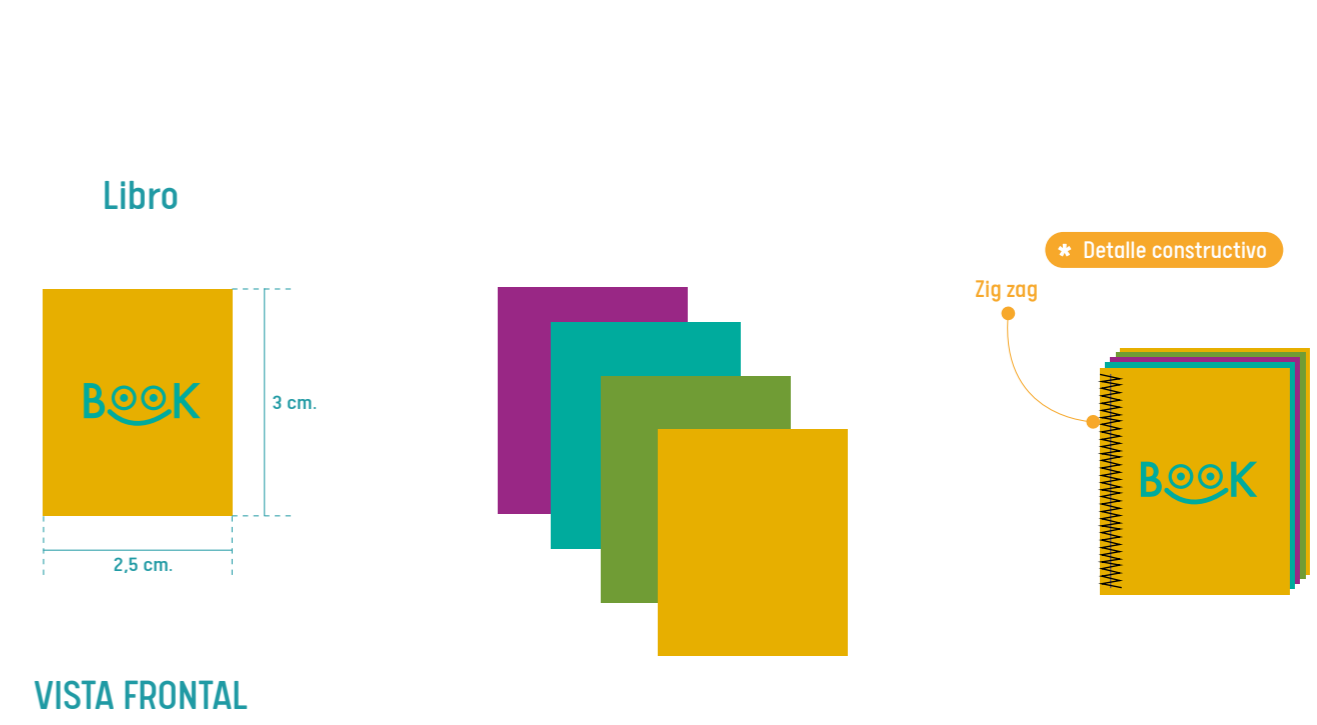

INSUMOS: hilo, aguja,	MUESTRA TEXTIL:	OBSERVACIONES:
RELLENO: Sin relleno		Se necesita cortar a láser previamente fusionada con entretela de densidad media
OTROS MATERIALES:		
TÉCNICA/TECNOLOGÍA: costura a máquina		

**5.8. Validación del producto**

La determinación de aspectos y características de la colección de libros textiles para la estimulación cognitiva - sensorial de niños y niñas preescolares, se requiere validar el producto de la investigación realizando bajo dos instancias; con docentes del Centro de Estimulación Integral y Apoyo Psicopedagógico CEIAP, asimismo, con padres y madres de familia de niños y niñas entre 3 y 5 años de edad, en la ciudad de Cuenca, Ecuador. Este estudio determina la funcionalidad del material, la aplicación de insumos y el diseño general de la línea de libros, para el registro de la actividad se utiliza la escala de Likert con las alternativas, totalmente de acuerdo, de acuerdo, neutral, en desacuerdo, totalmente en desacuerdo, este proceso toma alrededor de 25 a 30 minutos, con la exploración y manipulación directa del producto, más el registro de fotografía y video. Este proceso es el cierre de la investigación, vital para determinar errores y aciertos de todo el trabajo ejecutado, se considera oportuno la validación de los maestros y de los padres y madres de familia.

**5.8.1. Proceso de validación del producto con los docentes del CEIAP UDA Cuenca, Ecuador**

Este proceso cumple con el objetivo de validar el diseño de libros textiles para la estimulación cognitiva y sensorial de niños y niñas en edad preescolar de 3 a 5 años.

El proceso se realiza con docentes del Centro de Estimulación Integral y Apoyo Psicopedagógico CEIAP, en la ciudad de Cuenca Ecuador, a través de la recolección de datos primarios con un enfoque cualitativo mediante un grupo focal de 6 maestras, a través de la observación participativa de los docentes, más se registra en la escala de Likert, con las alternativas, totalmente de acuerdo, de acuerdo, neutral, en desacuerdo, totalmente en desacuerdo, la duración del proceso es al alrededor de 15 a 20 minutos. En el proceso se considera:

1. Trabajar mediante la observación y manipulación de la línea de libros textiles, para cumplir esta actividad se les da alrededor de 10 minutos
2. Recaudar información escrita nos basamos en la Escala de Likert con la cual se procederá a medir las observaciones y recomendaciones del diseño de la línea, tiempo estimado para la actividad 5 minutos

Escala de Likert para la validación del diseño de la línea de libros textiles para la estimulación cognitiva y sensorial de niños en edad preescolar de 3 a 5 años, con docentes del CEIAP UDA.						
DIMENSIÓN	INDICADOR	ESCALA				
		Muy de acuerdo	De acuerdo	Neutral	Desacuerdo	Muy en desacuerdo
CONTENIDO:	1. Utiliza campos semánticos con enfoque educativo					
	2. Adquiere conocimientos principales estimulando sus emociones como la curiosidad y la imaginación.					
	3. Los insumos textiles aplicados, contienen elementos que estimula el desarrollo en el área cognitiva y sensorial					
	4. El niño refuerza conocimientos de figuras geométricas, colores, texturas y tamaños a través del material.					
DISEÑO:	5. Los insumos textiles aplicados cumplen con las necesidades del aprendizaje para preescolares					
	6. El diseño de elementos móviles son seguros y de fácil manejo					
	7. El uso del libro permite trabajar actividades con libre manipulación y exploración					
INFLUENCIA:	8. El diseño en general favorece al desarrollo de la identidad personal y la autonomía del infante					
	9. El uso del libro promueve y fortalece las normas de convivencia y responsabilidad dentro y fuera del aula					
	10. La práctica del enseñanza y autoaprendizaje utilizando como herramienta el libro textil es suficiente para el nivel preescolar					
<b>Observaciones:</b>						
<b>Nombre:</b>						

Tabla 37. Escala de validación con docentes. [Autoría propia 2022].

**5.8.2. Resultados de la validación**

El objetivo principal de este trabajo es validar el diseño de la colección de libros para la estimulación cognitiva y sensorial en niños y niñas en edad preescolar. A través de la observación y opinión de los docentes, profesionales en el área pedagógica. Para así constatar la funcionalidad y diseño general del producto.

Para graficar los resultados, se realiza un cuadro con las alternativas más representativas de la escala de Likert, empezando por muy de acuerdo, de acuerdo y neutro.

El proceso se desarrolla a través de la observación participativa con un enfoque cualitativo, dan como resultados que el 100% de las maestras están muy de acuerdo

que el diseño de la colección utiliza campos semánticos con enfoque educativo. El 90% están de acuerdo que adquieren conocimientos principales, estimulando sus emociones como la curiosidad y la imaginación, y un 10% muy de acuerdo que los insumos textiles aplicados contienen elementos que estimulan el desarrollo en el área cognitiva y sensorial y el 90% de acuerdo. El 40% están muy de acuerdo que el niño refuerza conocimientos de figuras geométricas, colores, texturas y tamaños a través del material, otro 40% están en acuerdo, y el 20% neutro. Los insumos textiles aplicados cumplen con las necesidades del aprendizaje para preescolares, el 80% están de acuerdo y un 20% neutral.

El 90% están de acuerdo con el diseño de elementos móviles son seguros y de fácil manejo. Un 10% neutral. Si el uso del libro permite trabajar actividades con libre manipulación y exploración, el 90% están de acuerdo y un 10% muy de acuerdo. Igualmente, el 10% están muy de acuerdo que el diseño en general favorece al desarrollo de la identidad personal y la autonomía del infante, un 80% están de acuerdo y un 10% neutral. El uso del libro promueve y fortalece



Figura 77. Gráfico de resultados de la validación con docentes. Autoría propia [2022].

las normas de convivencia y responsabilidad dentro y fuera del aula el 40% están de acuerdo, un 40% neutral y un 20% en desacuerdo. Para finalizar, un 60% opinan de manera neutral que la práctica del enseñanza y autoaprendizaje utilizando como herramienta el libro textil es suficiente para el nivel preescolar, un 40% muy de acuerdo.

**Recomendaciones:**

Contenido: Tomar en cuenta gráficos del contexto para que la relación entre formas e imágenes sean simples y precisas. Asimismo, mostrar mayor diversidad textil con las distintas actividades.

Diseño: Falta variedad en las texturas aplicadas, no solo texturas suaves también rígidas, ásperas, entre otras, Asimismo, al usar el tema relacionados con letras, usando ejemplos con objetos o nombres de animales para su reconocimiento, deben repre-

sentarse con lenguaje cotidiano, ejemplo: a = abeja, i= iguana, e= escoba, etc., para un aprendizaje claro, dinámico y gradual.

**Conclusiones:**

El diseño general del libro en la apariencia estética, se considera llamativo, invita al niño o niña a explorar y jugar con sus destrezas e imaginación, siendo un puente para adquirir conocimientos. Por tanto, las docentes están muy de acuerdo en usar la colección de

libros como un soporte de enseñanza individual. Para grupos con mayor número de integrantes no lo recomiendan, Para terminar, lo docentes validan la colección de libros como una herramienta de autoaprendizaje y enseñanza terapéutica individual, del mismo modo un elemento didáctico para niños y niñas en la edad propuesta.

5.8.3. Registro fotográfico



Figura 78. Fotografía - maestras manipulando piezas móviles. Elaboración propia [2022].



Figura 79. Fotografía - maestras validando las actividades con el libro casita de rutinas. Elaboración propia [2022].



Figura 80. Fotografía - maestras validando las actividades con el libro cajita de figuras. Elaboración propia [2022].



Figura 81. Fotografía - maestras llenando documento a través de la escala de Likert. Elaboración propia [2022].

5.8.4. Proceso de validación del producto con niños preescolares en la ciudad de Cuenca, Ecuador

Para el proceso de validación de la línea de libros textiles para la estimulación cognitiva y sensorial de niños y niñas en edad preescolar, con la intervención de padres y madres de familia en la ciudad de Cuenca, Ecuador. El proceso da inicio con la recolección de datos primarios con un enfoque cualitativo, a través de un grupo focal de 3 niños y niñas preescolares. En esta fase la validación se da por edades graduales, es decir, un niño o niña de 3 años, otro de 4 años y finalmente de 5 años 11 meses de edad, el tiempo requerido para la actividad, va entre 15 a 20 minutos. Asimismo, la información escrita, se recolecta en la escala de Likert, llenada en conjunto con el facilitador y posteriormente validado por Katherine Gamboa, Master en Educación Inclusiva e Intercultural. El desarrollo de las actividades se da, de la siguiente manera:

1. La actividad se realiza es en un grupo focal de 3 niños, mediante la observación y exploración de la colección de libros textiles, tiempo estimado, entre 10 a 15 minutos.
2. Durante los procesos de exploración de cada participante, se hacen registros de fotografía y video, con previa autorización de los representantes del infante.
3. Para recaudar información escrita nos basamos en la Escala de Likert con la cual se procederá a medir la interacción del niño o niña con los libros expuestos, tiempo requerido, 5 minutos.

Para trabajar en la Escala de Likert, se entrega el documento de manera física a cada representante.

Escala de Likert para la validación del diseño de la línea de libros textiles para la estimulación cognitiva y sensorial de niños en edad preescolar de 3 a 5 años, con padres y madres de familia de infantes preescolares.						
DIMENSIÓN	INDICADOR	ESCALA				
		Muy de acuerdo	De acuerdo	Neutral	Desacuerdo	Muy en desacuerdo
CONTENIDO:	1. Adquiere conocimientos principales estimulando sus emociones como la curiosidad y la imaginación.					
	2. El niño refuerza conocimientos de figuras geométricas, colores, texturas y tamaños a través del material.					
	3. Los insumos textiles aplicados cumplen con las necesidades del aprendizaje del niño					
DISEÑO:	4. El diseños de elementos son seguros y de fácil manejo					
	5. El uso del libro permite trabajar actividades con libre manipulación y exploración					
	6. El diseño en general favorece el aprendizaje del infante					
INFLUENCIA:	7. El uso del libro promueve y fortalece las normas de convivencia y responsabilidad					
	8. Recomienda este libro como herramienta de aprendizaje y enseñanza					
<b>Observaciones:</b>						
<b>Nombre:</b>						

Tabla 38. Escala de validación con padres de familia de preescolares. [Autoría propia 2022].

**5.8.5. Resultados de la validación**

El principal objetivo de esta actividad es validar el diseño y funcionalidad de la colección de libros para la estimulación cognitiva y sensorial de niños y niñas en edad preescolar, a través de la exploración e interacción de los infantes, con un grupo focal de 3 preescolares.

Para mostrar un gráfico del proceso, se realiza un cuadro de resultados con las alternativas más representativas, empezando por muy de acuerdo, de acuerdo y neutro.

Esta etapa se desarrolla a través de la exploración y manipulación del producto a través de un grupo focal de 3 infantes preescolares a través de la escala de Likert, con las alternativas muy de acuerdo, de acuerdo, neutral, desacuerdo y totalmente en desacuerdo. Se obtiene que el 100% de los padres de familia están muy de acuerdo, que adquieren conocimientos principales estimulando sus emociones como la curiosidad y la imaginación. El 90%, están muy de acuerdo, que los niños refuerzan conocimientos de figuras geométricas, colores, texturas y tamaños a través del material, y un 10% de acuerdo. Con la pregunta 3, se obtiene un 90% muy de acuerdo que los insumos textiles aplicados cumplen con las necesidades del aprendizaje del niño, y el 10% están de acuerdo. Con el diseño de elementos, la seguridad y el fácil manejo, un 90% están muy de acuerdo, asimismo, un 10% de acuerdo.

El uso del libro permite trabajar actividades con libre manipulación y exploración, un 10% están de acuerdo y un 90% muy de acuerdo, asimismo, el diseño en general favorece el aprendizaje del infante, un 10% están de acuerdo, y el 90% muy de acuerdo. Si el uso del libro promueve y fortalece las normas de convivencia y responsabilidad, un 90% están muy de acuerdo y un 10% neutro. Finalmente, el 100% de los padres de familia, recomiendan este libro como herramienta de aprendizaje y enseñanza.



Figura 82. Gráfico de resultados de la validación con preescolares. [Autoría propia [2022].

**Recomendaciones:**

Diseño: Hacer uso de más alternativas en texturas, también, sugieren el diseño de gráficos más convencionales, al momento de relacionar letras con imágenes, se nota una leve confusión con algunos iconos, por ejemplo: asociar, i con isla, i con Isabel, lo ideal sería i frente a iguana, i, frente a iglú, siendo un lenguaje más común, favorece un aprendizaje más claro.

**Conclusiones:**

Se obtiene un alto porcentaje de aceptación por los preescolares, el tiempo de exploración se alargó casi 20 minutos más del tiempo establecido, porque los niños se conectaron muy bien con las actividades e interactuaron con los 3 diseños de la colección. Durante la exploración, estaban muy curiosos por saber que es cada pieza, reforzando las ideas a través de preguntas: ¿puedo hacer tal actividad? ¿qué es esta pieza? ¿aquí que va?, entre otras. Por tanto, los padres de familia al observar la interacción de los niños, opinaron a través de la escala de Likert, total conformidad por los diseños propuestos.

**5.8.6. Registro fotográfico**



Figura 83. Fotografía - validación con preescolar- Libro mochila de vocales. Elaboración propia [2022].



Figura 84. Fotografía - validación con preescolar- Libro casita de rutinas. Elaboración propia [2022].



Figura 85. Fotografía - validación con preescolar- Libro cajita de figuras. Elaboración propia [2022].





Figura 86. Fotografía - validación con preescolar- Libro casita de rutinas. Elaboración propia [2022].



Figura 87. Fotografía - grupo focal - validación de la colección con preescolares-. Elaboración propia [2022].

**5.9. Validación del proceso por parte de un profesional**

Esta etapa se presenta como la fase de cierre a toda la investigación del proyecto de Diseño de libros textiles para la estimulación cognitiva y sensorial, en edad preescolar de 3 a 5 años, luego de obtener la validación del producto con los preescolares, se requiere la confirmación del proceso por un profesional. Katherine Gamboa, Master en Educación Inclusiva e Intercultural, extiende la certificación del proceso de validación, a través de una escala de Likert con sus respectivas conclusiones y recomendaciones.

**Conclusiones:**

- La colección de libros favorece el aprendizaje de los/as niños/as en edad preescolar.
- La validación da a conocer que el contenido del libro y el material va acorde con la edad de los/las niños/as, facilita la exploración libre sin la necesidad de un adulto que los/as guíe.
- El material de los libros es seguro para los/as niños/as, no contiene partes que pongan en riesgo la salud de los/as niños/as.

**Recomendaciones:**

- Introducir distintas texturas en las actividades o en la base misma del libro.

  
 Verónica Katherine Gamboa Álvarez  
 C.I. 180426556-7  
 Psicóloga Social  
 Máster en Educación Inclusiva e Intercultural  
 Cargo Actual: Técnica en Atención Psicosocial en CISP

Figura 88. Certificación del diagnóstico por el profesional. Por Gamboa [2022].

**ESCALA PARA EVALUAR EL PROCESO DE VALIDACIÓN DE PROTOTIPO DEL TRABAJO DE GRADUACIÓN:  
DISEÑO DE LIBROS TEXTILES PARA LA ESTIMULACIÓN COGNITIVA Y SENSORIAL, EN EDAD PREESCOLAR DE 3 A 5 AÑOS**

DESCRIPCIÓN	MUY DE ACUERDO	EN DESACUERDO	NEUTRAL	DE ACUERDO	MUY DE ACUERDO
Considera que el libro contiene material apto que aporte para la educación de los/as niños/as					X
El/la niño/a puede utilizar el libro de forma autónoma				X	
El material del libro es adecuado para niños/as de 2 a 3 años de 4 a 5 años.					X
El libro es de fácil aplicación.					X
Usaría este libro para trabajar con los/as niños/as.					X
Alanna Book contiene material ecoamigable y no tóxico para niños/as					X

Figura 89. Ficha de certificación del diagnóstico por el profesional. Por Gamboa [2022].

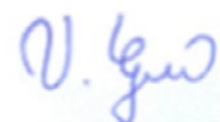
### 5.10. Recomendaciones

Para trabajar en la línea infantil, en primera instancia es importante determinar la paleta de colores, se recomienda usar tonos primarios, y pasteles, el diseño de elementos suelen ser simples, con toques geométricos, igualmente, cuidar el ruido visual al hacer uso de estampados, por otra parte, cuando requieren elaborar impresión textil, es importante determinar el color real del pantone, para esto se necesita hacer pruebas en escala menor, antes de imprimir en escala real. También es importante, la selección de insumos de acuerdo a la edad que va dirigido, se recomienda hacer pruebas de calidad con niños en el transcurso de la confección, esto determina la eficacia y seguridad del material. Para finalizar, es transcendental validar el proceso de investigación con profesionales en el área, y sobre todo con el usuario al que está dirigido el proyecto, la interacción y opinión es valiosa.

### 5.11. Conclusiones

Este trabajo de investigación tiene como objetivo general crear recursos lúdicos textiles que estimulen el desarrollo cognitivo y sensorial de niños y niñas en etapa preescolar. A través de la investigación bibliográfica se establecieron nociones principales en el aprendizaje y desarrollo cognitivo de los infantes, a través de la exploración de los insumos textiles en el medio, da paso a la ideación de nuevas propuestas de diseño que buscan favorecer el aprendizaje y la enseñanza en los niños y niñas, dado que los objetos lúdicos son pieza clave en la recreación del niño, se busca llamar el interés de un aprendizaje lúdico desde los textiles, logrando dar un aporte significativo en el ámbito pedagógico en la etapa de formación y recreación infantil

## Glosario

**Aprendizaje:** Adquisición del conocimiento de algo por medio del estudio, el ejercicio o la experiencia, en especial de los conocimientos necesarios para aprender algún arte u oficio. “del aprendizaje al oficio”

**Desarrollo cognitivo:** Las capacidades cognitivas como la memoria, la atención, el lenguaje, la percepción, la solución de problemas o la inteligencia y la planificación involucran funciones cerebrales sofisticadas y únicas. Sensorial: De los sentidos corporales o relacionado con ellos.

**Desarrollo sensorial:** De los sentidos corporales o relacionado con ellos. “el niño conoce el mundo a través de sus percepciones sensoriales”

**lintrínseco, intrínseca:** Que es propio o característico de la cosa que se expresa por sí misma y no depende de las circunstancias. “la blancura es una característica intrínseca de la nieve”

**Prototipo:** Primer ejemplar que se fabrica de una figura, un invento u otra cosa, y que sirve de modelo para fabricar otras iguales, o molde original con el que se fabrica.

**Patronaje:** Sistema de organización de la construcción de una prenda de vestir, consistente en desglosar por piezas separadas las diferentes áreas del cuerpo humano a vestir, de forma y manera que cada pieza de tela se adapte a esa área y que la unión de todas las piezas en un orden predeterminado produzca modelo de prenda que se corresponda con el diseño propuesto.

**Concreción:** Combinar o concordar algunas especies y cosas.

**Impresión textil:** Similar a la serigrafía, este método consiste en la aplicación de la tinta por medio de una impresora especializada, permitiendo generar estampados de alta calidad, colores y efectos únicos sin necesidad de crear positivos (fotolitos) para su impresión.

**Exploración:** Acción de explorar un lugar. “viajes de exploración”

## Bibliografía:

Andrade,M. [2018]. Innovación de la Alta Costura mediante la técnica textil del afieltrado. Universidad del Azuay. Cuenca – Ecuador.

Andrade, Pilco, Valdiviezo, [2016]. NOCIONES BÁSICAS Y DEFICIENCIAS EN EL APRENDIZAJE EN LOS NIÑOS Y NIÑAS DE 5 - 6 AÑOS DEL PRIMER AÑO DE EDUCACIÓN BÁSICA. Riobamba, UNACH 2016.

Arango, M. Infante, E. López, M. [2002]. Manual de estimulación temprana. Colombia. Ediciones Gamma S.A.

Baugh, G. [2011]. MANUAL DE TEJIDOS PARA DISEÑADORES DE MODA. Parramón Ediciones, S.A.

Bandura & Walters [1974]. Aprendizaje social y desarrollo de la personalidad. California. Alianza Editorial

Britton Lesley. [2017]. Jugar y aprender con el método Montessori. Barcelona España. Paidós educación.

Baugh Gail. [2010]. Manual de tejidos para Diseñadores de moda. España. Parramón Ediciones, S.A.

Boehm, A. [1971]. Test de Conceptos Básicos de BOEHM. Pearson Educación. Madrid – España.

Brassard, M. R. [2007]. Preschool assessment : principles and practices / Marla R. Brassard, Ann E. Boehm. Pre-School Assessment.

C. Pereira, J. Cunha [2017]. Diseño de un juguete textil educativo inclusivo e interactivo. Recuperado de <https://iopscience.iop.org/article/10.1088/1757-899X/254/17/172021/meta>

Delgado Linares Inmaculada. [2011]. Educación infantil. El juego infantil y su metodología. Barcelona. España. Editorial Parainfo.

Esteves, Z. I., Garcés Garcés, N., Toala Santana, V. N., & Poveda Gurumendi, E. E. [2018]. La importancia del uso del material didáctico para la construcción de aprendizajes significativos en la Educación Inicial. INNOVA Research Journal, 3(6), 168-176. <https://doi.org/10.33890/innova.v3.n6.2018.897>

García, S. [2004]. DESARROLLO DE LA MADUREZ VOCACIONAL EN ADOLESCENTES: DIFÍCIL RETO PARA LA ORIENTACIÓN ACADÉMICA Y PROFESIONAL. Universidad de Córdoba. Córdoba [España].

García, J. [2004]. Formas y colores, ilustración infantil. España. Ediciones de la Universidad de Castilla- La Mancha.

Ginsburg, M [1993]. La historia de los textiles. LIBSA. Madrid - España.  
Guillen, V. [marzo de 2022]. Juguetería en la ciudad de Cuenca. [H. Z., Entrevistador]

Heguy, G. [2019]. La pedagogía Montessori, una posibilidad para todas las escuelas. Buenos Aires – Argentina. Ediciones Unidades.

Heckmann, H. [2018]. Las 5 reglas de oro hacia un desarrollo integro de la vida con nuestros menores de siete años. Buenos Aires –Argentina. Editorial Atroposófica

Knapczyk, J. [1975]. [Kinetics of sodium nitrite decomposition]. Acta Polonae Pharmaceutica, 32(6), 683-689. <http://www.ncbi.nlm.nih.gov/pubmed/1973>

Noel, M. [2022]. Recursos lúdicos en los procesos de enseñanza-aprendizaje. Universidad Nacional de Mar del Plata. Recuperado de <http://rpsico.mdp.edu.ar/bitstream/handle/123456789/61/065.pdf?sequence=1&isAllowed=y>

Nieto, D. [2009]. Guía de insumos. Universidad del Azuay. Cuenca – Ecuador

McGraw Hill Education. [1996]. Desarrollo Sensorial. Recuperado de <https://www.mheducation.es/bcv/guide/capitulo/8448198743.pdf>

Ministerio de Educación del Ecuador. [2019]. Guía metodológica para desarrollar el gusto por la lectura. Quito – Ecuador. Ministerio de Educación del Ecuador.

Pastor, F. R., Nashiki, A. R. M., & Pérez, F. M. Á. [2010]. El desarrollo y aprendizaje infantil,y su observación. In Puentes para Crecer. [http://www.faroshjd.net/adjuntos/1774.1-Informe\\_FAROS\\_04\\_cast.pdf](http://www.faroshjd.net/adjuntos/1774.1-Informe_FAROS_04_cast.pdf)

Piaget, Jean. [1991]. Seis estudios de psicología España. Editorial Labor, S.A.

Piaget J. [1991]. Seis estudios de psicología España. Editorial Labor, S.A.

Perez Cristina. [2022, 9 de marzo]. Recursos lúdicos [Video]. Youtube. <https://youtu.be/haKBrg-Dfm4>

Prieto, J. Santos, L. [2010]. Desarrollo de las capacidades perceptivo y motriz. España. WanceulenEditorial Deportiva, L.S.

Quizhpe, A., BJ, & Martínez, C. [2001]. Jugando a Vivir. El juego en el desarrollo infantil. Cuenca.

Rave, O., Elena, B., Jesús, J. De, Botero, A., Andrés, C., & Cecilia, M. [2005]. La escala de Likert en la valoración de los conocimientos y las actitudes de los profesionales de enfermería en el cuidado de la salud . Antioquia , 2003 a. Investigación y Educación En Enfermería, 23(1), 14-29

Real Academia Española [RAE]. [febrero de 2022]. Diccionario de la lengua española. Obtenido de <https://www.rae.es/>

Ribes A., M. D. [2010]. El juego infantil y su metodología. Sevilla: MAD S.L.

Vanegas. A. [marzo de 2022]. Trompo mobiliario infantil. [H. Z., Entrevistador]

Zeas, S. [2020]. Los procesos creativos de Anni Albers, Diseñadora textil de la Escuela Bauhaus. Del cuaderno de Centro de estudios. De Diseño y Comunicación. <https://dspace.palermo.edu/ojs/index.php/cdc/article/view/4247>

## Bibliografía de figuras

Figura 1. Adobe stock [2022]. Manos pintadas. Recuperado de <https://stock.adobe.com/ec/>

Figura 2. Flaticon [2022]. Ilustración niños. Recuperado de <https://www.flaticon.es/>

Figura 3. Flaticon [2022]. Actividad Montessori. Recuperado de <https://www.flaticon.es/>

Figura 4. Flaticon [2022]. Juego de construcción. Recuperado de <https://www.flaticon.es/>

Figura 5. Zambrano, H [2022]. Actividad lúdica. [Fotografía].

Figura 6. Flaticon [2022]. Recursos Lúdicos. Recuperado de <https://www.flaticon.es/>.

Figura 7. Memory Bear [2022]. Peluches de tela. Recuperado de <https://www.facebook.com/dbmemorybear>

Figura 8. Juguetes aChé pa’ ti [2022]. Personajes de tela. Recuperado de [https://www.instagram.com/ache.pa\\_ti/](https://www.instagram.com/ache.pa_ti/)

Figura 9. Flaticon [2022]. Ilustración libro. Recuperado de <https://www.flaticon.es/>

Figura 10. Flaticon [2022]. Desarrollo cognitivo. Recuperado de <https://www.flaticon.es/>

Figura 11. Zambrano, H [2022]. Niña explorando materiales. [Fotografía].

Figura 12. Zambrano, H [2022]. Etapa Sensorio- motor. [Fotografía].

Figura 13. Zambrano, H [2022]. Etapa pre- operacional. [Fotografía].

Figura 14. Zambrano, H. [2022]. Niña interactuando con distintas formas y figuras. [Fotografía].

Figura 15. Flaticon [2022]. Operaciones Formales. Recuperado de <https://www.flaticon.es/>

Figura 16. Flaticon [2022]. Mochila. Recuperado de <https://www.flaticon.es/>

Figura 17. Zambrano, H [2022]. Estimulación sensorial. [Fotografía].

Figura 18. Zambrano, H [2022]. Exploración de los sentidos. [Fotografía].

Figura 19. Vidal, M [2012]. PROYECTO DE GRADUACION, Trabajo Final de Grado Indumentaria lúdico didáctica Los pequeños consumidores de 1 a 3 años y sus preferencias. Recuperado de <https://docplayer.es/75265011-Proyecto-de-graduacion-trabajo-final-de-grado.html>

Figura 20. Godoy, L [2021]. DISEÑO DE INDUMENTARIA COMO RECURSO DE ESTIMULACIÓN DE LA MOTRICIDAD FINA PARA INFANTES. Recuperado de <https://dspace.uazuay.edu.ec/browse?type=author&value=Narv%C3%A1ez+Torres%2C+Silvia+Catalina>

Figura 21. Chávez, D [2019]. JUGUETERÍA TEXTIL CON IDENTIDAD GASTRONÓMICA CUENCANA PARA INFANTES DE LA CIUDAD DE CUENCA. Recuperado de <https://dspace.uazuay.edu.ec/handle/datos/9151?mode=full>

Figura 22. Balbina [2022]. Logo de la marca Balybina. Recuperado de <https://www.instagram.com/made.by.balybina/>

Figura 23. kiwi libros sensoriales [2022]. Producto de la marca kiwi libros sensoriales. Recuperado de <https://www.instagram.com/librossensorialeskiwi/>

Figura 24. Petit books & toys [2022]. Producto de la marca Petit books & toys. Recuperado de <https://www.instagram.com/petitbooksandtoys/>

Figura 25. Mimo Juguetería [2022]. Producto de Mimo juguetería. Recuperado de <https://www.instagram.com/mimojugueteria/>

Figura 26. Trompo Mobiliario Infantil [2022]. Producto de Trompo Mobiliario Infantil. Recuperado de <https://www.instagram.com/trompomobiliarioinfantil/>

Figura 27. Zambrano, H [2022]. Niños compartiendo. [Fotografía].

Figura 28. Flaticon [2022]. Ilustración test. Recuperado de <https://www.flaticon.es/>

Figura 29. Zambrano, H [2022]. Ilustración de estado de ánimo. [Fotografía].

Figura 30. Pérez, C [2022]. Entrevista: Mgst. Ana Cristina Pérez. Recuperado de <https://youtu.be/haKBrg-Dfm4>

Figura 31. Guzmán, P 82022]. Entrevista: Psic.Paúl Guzmán. Recuperado de <https://youtu.be/E230XAnPn7k>

Figura 32. Gamboa, K [2022]. Entrevista: Psic. Verónica Gamboa. Recuperado de <https://youtu.be/ng6LNmQBxMI>

Figura 33. CEIAP [2022]. Logo del CEIAP. Recuperado de <https://www.facebook.com/ceiap.uda>

Figura 34. Zambrano, H [2022]. Gráfico de resultados del diagnóstico. [Fotografía].

Figura 35. Zambrano, H [2022]. Proceso de diagnóstico con Docentes del CEIAP con el producto Alanna Book. Foto. [Fotografía].

Figura 36. Zambrano, H [2022]. Proceso de exploración del producto Alanna Book con Docentes del CEIAP. [Fotografía].

Figura 37. Zambrano, H [2022]. Grafica de resultados del diagnóstico. [Ilustración].

Figura 38. Zambrano, H [2022]. Diagnostico con preescolares con el producto Alanna Book. [Fotografía].

Figura 39. Gamboa, K (2022). Ficha de certificación del diagnóstico por el profesional.

Figura 40. Gamboa, K (2022). Certificación del diagnóstico por el profesional.

Figura 41. Flaticon (2022). Ilustración de maniquí de moda. Recuperado de <https://www.flaticon.es/>.

Figura 42. Flaticon (2022). Insumos textiles. Recuperado de <https://www.flaticon.es/>.

Figura 43. Zambrano, H (2022). Perfil de usuario. [Ilustración].

Figura 44. Zambrano, H (2022). Cuadro de estrategias. [Ilustración].

Figura 45. Zambrano, H (2022). Cuadro de análisis. [Ilustración].

Figura 46. Zambrano, H (2022). Fotografía del diseño actual de libro Alanna Book. [Fotografía].

Figura 47. Zambrano, H (2022). Fotografía de piezas móviles libro Alanna Book. [Fotografía].

Figura 48. Zambrano, H (2022). Fotografía de piezas móviles diferente tamaño. [Fotografía].

Figura 49. Zambrano, H (2022). Fotografía de piezas móviles soporte en la base textil. [Fotografía].

Figura 50. Zambrano, H (2022). Fotografía de piezas cambio de material 1. [Fotografía].

Figura 51. Zambrano, H (2022). Fotografía de piezas cambio de material 2. [Fotografía].

Figura 52. Zambrano, H (2022). Niña explorando. [Fotografía].

Figura 53. Zambrano, H (2022). Cuadro de las nociones básicas. [Ilustración].

Figura 54. Zambrano, H (2022). Propuesta gráfica inicial. [Ilustración].

Figura 55. Zambrano, H (2022). Propuesta gráfica final. [Ilustración].

Tabla 14. Zambrano, H (2022). Cuadro de criterios. [Ilustración].

Figura 56. Zambrano, H (2022). Boceto inicial. [Ilustración].

Figura 57. Zambrano, H (2022). Bocetos finales. [Ilustración].

Figura 59. Zambrano, H (2022). Boceto final: Casita de rutinas- actividades. [Ilustración].

Figura 58. Zambrano, H (2022). Boceto final: Casita de rutinas- portada y contraportada. [Ilustración].

Figura 60. Zambrano, H (2022). Boceto final: Casita de rutinas- actividades. [Ilustración].

Figura 61. Zambrano, H (2022). Boceto final: Mochila de vocales - portada y contraportada. [Ilustración].

Figura 62. Zambrano, H (2022). Boceto final: Mochila de vocales - actividades. [Ilustración].

Figura 63. Zambrano, H (2022). Boceto final: Mochila de vocales - actividades. [Ilustración].

Figura 64. Zambrano, H (2022). Boceto final: Cajita de figuras - portada y contraportada. [Ilustración].

Figura 65. Zambrano, H (2022). Boceto final: Cajita de figuras - actividades. [Ilustración].

Figura 66. Zambrano, H (2022). Boceto final: Cajita de figuras - actividades. [Ilustración].

Figura 67. Arcali (2022). Prototipo final- LIBRO CASITA DE RUTINAS, MOCHILA DE VOCALES Y CAJITA DE FIGURAS. Modelos: Alanna y Leo. [Fotografía].

Figura 68. Arcali (2022). Prototipo final- interacción de actividades. Modelos: Alanna y Leo. Fotografía. [Fotografía].

Figura 69. Arcali (2022). Prototipo final- ACTIVIDADES, LIBRO CASITA DE RUTINAS. Modelo: Alanna. Fotografía. [Fotografía].

Figura 70. Arcali (2022). Prototipo final- ACTIVIDADES, LIBRO CAJITA DE FIGURAS. Modelo: Leo. Fotografía. [Fotografía].

Figura 71. Arcali (2022). Prototipo final- ACTIVIDADES, LIBRO CAJITA DE FIGURAS. Modelo: Andry. [Fotografía].

Figura 72. Arcali (2022). Prototipo final- ACTIVIDADES, LIBRO CAJITA DE FIGURAS. Modelo: Andry. [Fotografía].

Figura 73. Arcali (2022). Prototipo final- MOCHILA DE VOCALES. Modelo: Leo. Fotografía. [Fotografía].

Figura 74. Arcali (2022). Prototipo final-ACTIVIDADES, LIBRO MOCHILA DE VOCALES. Modelo: Alanna. [Fotografía].

Figura 75. Arcali (2022). Prototipo final- INTERACCIÓN GRUPAL. Modelos: Leo, Alanna y Andry. Fotografía. [Fotografía].

Figura 76. Zambrano, H (2022). Gráfico de resultados de la validación con docentes. [Ilustración].

Figura 77. Zambrano, H (2022). Fotografía - maestras manipulando piezas móviles. [Fotografía].

Figura 78. Zambrano, H (2022). Fotografía - maestras validando las actividades con el libro casita de rutinas. [Fotografía].

Figura 79. Zambrano, H (2022). Fotografía - maestras validando las actividades con el libro cajita de figuras. [Fotografía].

Figura 80. Zambrano, H (2022). Fotografía - maestras llenando documento a través de la escala de Likert. [Fotografía].

Figura 81. Zambrano, H (2022). Gráfico de resultados de la validación con preescolares. [Ilustración].

Figura 82. Zambrano, H (2022). Fotografía - validación con preescolar- Libro mochila de vocales. [Fotografía].

Figura 83. Zambrano, H (2022). Fotografía - validación con preescolar-Libro casita de rutinas. [Fotografía].

Figura 84. Zambrano, H (2022). Fotografía - validación con preescolar- Libro cajita de figuras. [Fotografía].

Figura 85. Zambrano, H (2022). Fotografía - validación con preescolar- Libro casita de rutinas. [Fotografía].

Figura 86. Zambrano, H (2022). Fotografía - grupo focal - validación de la colección con preescolares-. [Fotografía].

Figura 87. Gamboa, K (2022). Certificación de la validación por el profesional.

## Bibliografía de tablas

Tabla 1. Zambrano, H (2022). Alternativas en la escala de Likert. [Tabla].

Tabla 2. Zambrano, H (2022). Escala de Likert con docentes del CEIAP. [Tabla].

Tabla 3. Zambrano, H (2022). Fichaje de cremallera. [Tabla].

Tabla 4. Zambrano, H (2022). Fichaje de botones. [Tabla].

Tabla 5. Zambrano, H (2022). Fichaje de braches y gafetes. [Tabla].

Tabla 6. Zambrano, H (2022). Fichaje de cordón. [Tabla].

Tabla 7. Zambrano, H (2022). Fichaje de velcro. [Tabla].

Tabla 8. Zambrano, H (2022). Fichaje de cinta. [Tabla].

Tabla 9. Zambrano, H (2022). Fichaje de encaje. [Tabla].

Tabla 10. Zambrano, H (2022). Fichaje de sesgo. [Tabla].

Tabla 11. Zambrano, H (2022). Fichaje de hilo. [Tabla].

Tabla 12. Zambrano, H (2022). Fichaje de elástico. [Tabla].

Tabla 13. Zambrano, H (2022). Ficha de justificación de insumos seleccionados. [Tabla].

Tabla 14. Zambrano, H (2022). Cuadro de criterios. [Tabla].

Tabla 15. Zambrano, H (2022). Ficha de diseño, casita rutinas - Portada y contraportada. [Ilustración].

Tabla 16. Zambrano, H (2022). Ficha de diseño, casita de rutinas - ventana. [Ilustración].

Tabla 17. Zambrano, H (2022). Ficha de diseño, casita - puerta. [Ilustración].

Tabla 18. Zambrano, H (2022). Ficha de diseño, casita de rutinas - pieza de encuadernado. [Ilustración].

Tabla 19. Zambrano, H (2022). Ficha de diseño, casita de rutinas - cama. [Ilustración].

Tabla 20. Zambrano, H (2022). Ficha de diseño, casita de rutinas - página desayuno. [Ilustración].

Tabla 21. Zambrano, H (2022). Ficha de diseño, casita de rutinas - Kiwi. [Ilustración].

Tabla 22. Zambrano, H (2022). Ficha de diseño, casita de rutinas - huevo frito. [Ilustración].

Tabla 23. Zambrano, H (2022). Ficha de diseño, casita de rutinas - pan de molde. [Ilustración].

Tabla 24. Zambrano, H (2022). Ficha de diseño, casita de rutinas - sandía. [Ilustración].

Tabla 25. Zambrano, H (2022). Ficha de diseño, casita de rutinas - Cubiertos. [Ilustración].

Tabla 26. Zambrano, H (2022). Ficha de diseño, casita de rutinas - vaso de jugo. [Ilustración].

Tabla 27. Zambrano, H (2022). Ficha de diseño, casita de rutinas - pasta, cepillo y peinilla. [Ilustración].

Tabla 28. Zambrano, H (2022). Ficha de diseño, casita de rutinas - manija de lavado. [Ilustración].

Tabla 29. Zambrano, H (2022). Ficha de diseño, casita de rutinas - mochila. [Ilustración].

Tabla 30. Zambrano, H (2022). Ficha de diseño, casita de rutinas - manzana y tijera. [Ilustración].

Tabla 31. Zambrano, H (2022). Ficha de diseño, casita de rutinas - lápiz. [Ilustración].

Tabla 32. Zambrano, H (2022). Ficha de diseño, casita de rutinas - tina de baño. [Ilustración].

Tabla 33. Zambrano, H (2022). Ficha de diseño, casita de rutinas - jabón. [Ilustración].

Tabla 34. Zambrano, H (2022). Ficha de diseño, casita de rutinas - shampoo. [Ilustración].

Tabla 35. Zambrano, H (2022). Ficha de diseño, casita de rutinas - veladora y toalla. [Ilustración].

Tabla 36. Zambrano, H (2022). Ficha de diseño, casita de rutinas - mini libro. [Ilustración].

Tabla 37. Zambrano, H (2022). Escala de validación con docentes. [Tabla].

Tabla 38. Zambrano, H (2022). Escala de validación con padres de familia de preescolares. [Tabla].

Figura 39. Zambrano, H (2022). Ficha de certificación de la validación por el profesional. [Tabla].

**Anexos**

Datos de profesionales que acompañan al proceso de Diagnóstico

Psic. Paúl Guzmán  
DOCENTE: UNIDAD EDUCATIVA HERLINDA TORAL

Mgst. Ana Cristina Pérez  
EDUCADORA EN EL CENTRO DE TERAPIA EDUCATIVA INTEGRAL

Psic. Verónica Gamboa  
TÉCNICA DE ATENCIÓN PSICOSOCIAL

Preguntas de la entrevista para los profesionales

1. ¿Qué importancia tiene la parte lúdica dentro de la estimulación temprana?
2. ¿Mi tema es sobre un libro con textiles, dentro de lo lúdico qué importancia tiene este recurso?
3. ¿Qué deberían contener estos elementos desde la teórica de la educación temprana?
4. ¿Usted como profesional cómo abordaría desde lo pedagógico estos libros?

**Entrevista 1:**

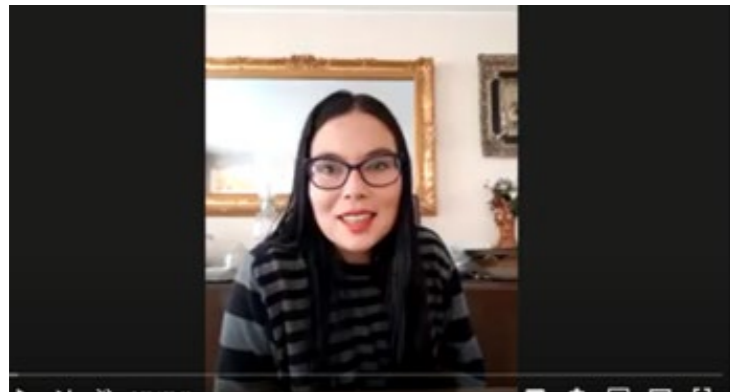

Mgst. Ana Cristina Pérez.



**Entrevista 2:**



Psic. Paúl Guzmán  
Docente: Unidad educativa Herlinda Toral



**Entrevista 3:**

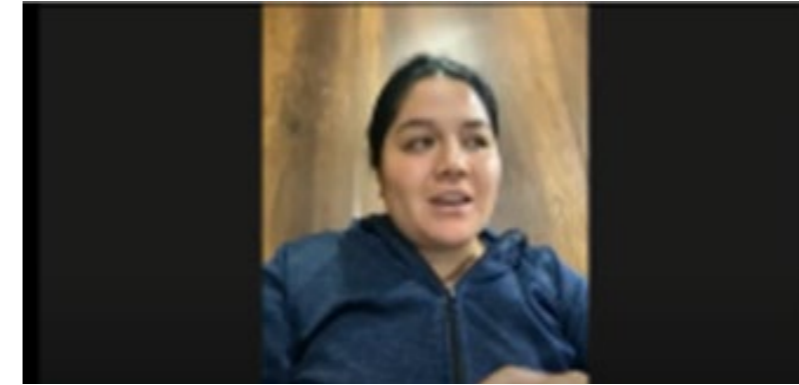

Psic. Verónica Gamboa



**Proceso del diagnóstico con docentes del CEIAP.**

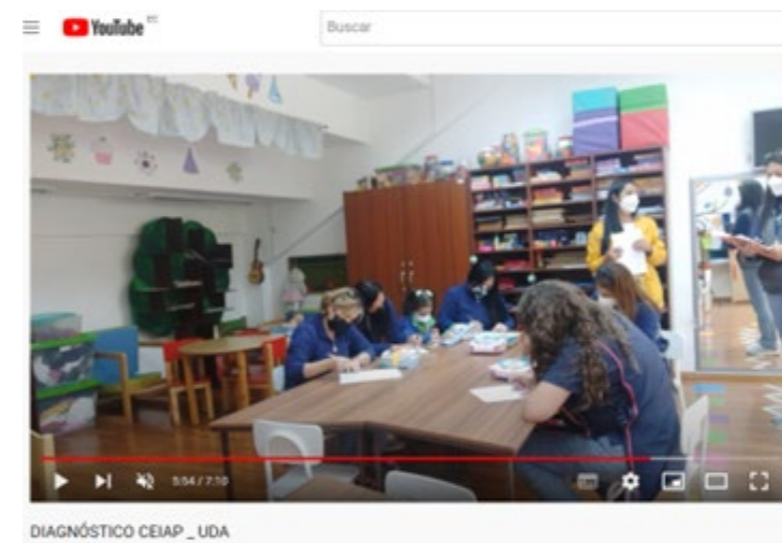

**Proceso del diagnóstico con preescolares**

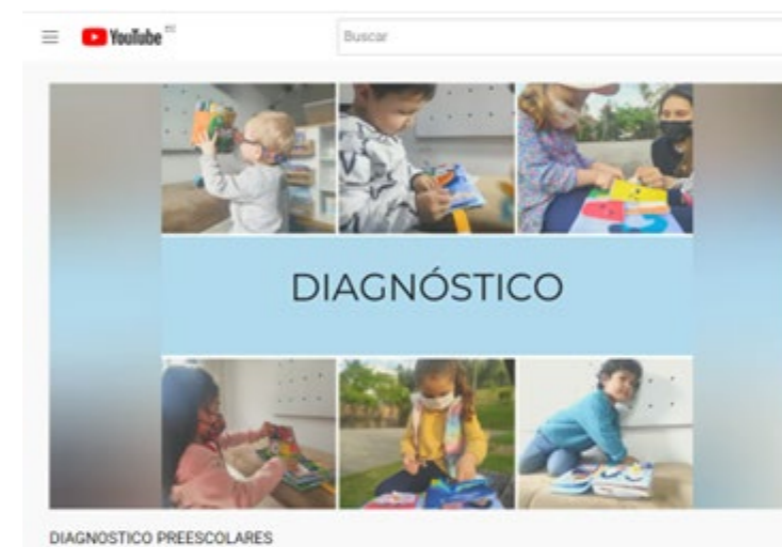



UNIVERSIDAD  
DEL AZUAY

FACULTAD  
DISEÑO  
ARQUITECTURA  
Y ARTE