



UNIVERSIDAD
DEL AZUAY

FACULTAD
DISEÑO
ARQUITECTURA
Y ARTE

ESCUELA DE DISEÑO TEXTIL E INDUMENTARIA
**DISEÑO DE INDUMENTARIA CONTEMPORÁNEA
A PARTIR DEL ANÁLISIS DE LAS TÉCNICAS
TEXTILES APLICADAS EN LA VESTIMENTA
TRADICIONAL DEL CANTÓN
SARAGURO.**

TRABAJO DE GRADUACIÓN PREVIO
A LA OBTENCIÓN DEL TÍTULO DE:
**LICENCIADAS EN DISEÑO TEXTIL E
INDUMENTARIA**

AUTORAS

Nathaly Cecibel Contento Gonzalez
Esthela Lilibeth Ortega Sisalima

DIRECTOR

Dis. Freddy Gálvez Velasco, M.D.I.

2023

Cuenca - Ecuador



**“DISEÑO DE INDUMENTARIA CONTEMPORÁNEA
A PARTIR DEL ANÁLISIS DE LAS TÉCNICAS
TEXTILES APLICADAS EN LA VESTIMENTA
TRADICIONAL DEL CANTÓN
SARAGURO.”**

AUTORAS

Nathaly Cecibel Contento Gonzalez
Esthela Lilibeth Ortega Sisalima

DIRECTOR

Dis. Freddy Gálvez Velasco, M.D.I.

FOTOGRAFÍA E ILUSTRACIONES

Propiedad de las autoras a excepción de aquellas
que lleven su respectiva cita

DIAGRAMACIÓN

Katery Ortega

CUENCA - ECUADOR

2023

DEDICATORIA

A ti, papito Afranio, mi ejemplo de esfuerzo y dedicación. Desde que era pequeña, siempre me has inspirado con tu determinación y valentía. Gracias por ser mi guía y por enseñarme que el trabajo arduo y la perseverancia son la clave para alcanzar los sueños. A ti, mamita, Deysi mi fuente inagotable de amor y sabiduría. Desde el principio, has estado a mi lado, brindándome tu apoyo incondicional y alentándome a dar siempre lo mejor de mí.

A mis queridos hermanos Katy, Sebitas y Johan compañeros de vida y amigos incondicionales. Gracias por siempre estar allí para mí, por ser mis cómplices y por animarme a seguir adelante. Su presencia en mi vida es un regalo que Dios

ESTHELA ORTEGA

DEDICATORIA

Quiero dedicar este logro con inmenso amor y agradecimiento a las personas más importantes de mi vida: A mis papis, Juana González y Alberto Contento, quienes han sido mi mayor fuente de inspiración, mi apoyo incondicional y mi principal sustento. Gracias a su enorme esfuerzo y amor, pude alcanzar mi objetivo, y ellos merecen toda la alegría que acompaña a este logro. Asimismo, deseo dedicar este logro con gran cariño a mis hermanos, quienes son una parte fundamental de mi vida. A través de este logro, les comparto toda mi alegría y amor, reconociendo su importancia en mi camino.

CECIBEL CONTENTO

AGRADECIMIENTOS

A mí, por todo el esfuerzo, la perseverancia y la dedicación que he puesto en este desafiante proyecto de tesis. También quiero agradecer a mi compañera de tesis, Cecibel Contento, por su valioso aporte, colaboración y apoyo constante a lo largo de este recorrido. Mi gratitud se extiende a mi tutor de tesis, Freddy Gálvez, cuya orientación y consejos han sido fundamentales para el desarrollo de esta investigación.

Además, quiero expresar mi agradecimiento especial a mis abue-litas, Obdulia y Angelica, cuyo amor incondicional y palabras de aliento han sido un gran estímulo para mí. Por último, pero no menos importante, quiero agradecer a Eva, Polo, Layla y Kiki, mis queridas mascotas, por su compañía, alegría y amor incondicio-nal durante todo este proceso.

ESTHELA ORTEGA

AGRADECIMIENTOS

Al culminar con este recorrido importante en mi vida quiero recalcar mis agradecimientos a quienes fueron parte fundamental para poder cumplir con este gran reto: Primeramente, a Dios por haber sido mi guía y fuerza, pero sobre todo por los padres que me dio, quienes fueron mi soporte principal para poder llegar a mi meta. A mi amiga y compañera Lilibeth, por haber recorrido este camino de mi mano y haberme brindado su confianza y cariño durante todo este proceso. A mi tutor, Freddy Gálvez, por haber sido nuestro guía en este recorrido y por ser aquella persona que con su sabiduría se esforzó por ayudarnos a llegar a nuestra meta. De manera especial, quiero expresar mi agradecimiento a Carlos Guamán por haberme brindado un apoyo muy importante durante mi carrera, a mi prima Luisa Paqui, por haberme dado todo su amor y apoyo y por haberse convertido en una segunda madre para mí. A mis abuelitos, Abel y Rosa, porque con su cariño y todo su apoyo se convirtieron en parte fundamental en esta etapa de mi vida. Finalmente, a mis familiares y amigos que estuvieron presentes de distintas maneras, dándome su cariño, fuerza y motivación para incentivar me a cumplir con mis objetivos.

CECIBEL CONTENTO

RESUMEN

El cantón Saraguro es un pueblo kichwa, símbolo de orgullo que valora sus costumbres y tradiciones, las cuales representan la historia de un pueblo que ha resistido a pesar del paso del tiempo. A pesar de ello, las técnicas textiles tradicionales de la vestimenta de la mujer Saraguro se han devaluado debido al fenómeno de aculturación. Para abordar esta problemática, se llevó a cabo un análisis exhaustivo de las técnicas textiles tradicionales en la Reserva Nacional Etnográfica Pumapungo. Resultado de esto, se ha diseñado una colección casual contemporánea para mujer, que refleja la identidad del cantón Saraguro.

Palabras clave: Aculturación, Etnografía, Artesanía, Moda, Diseño textil, Cultura, Innovación.

ABSTRACT

The Saraguro canton is a Kichwa town, a symbol of pride that values its customs and traditions, which represent the history of a people that have resisted despite the passage of time. Despite this, the traditional textile techniques of the Saraguro Women's dress have devalued due to the acculturation phenomenon. To address this problem, an exhaustive analysis of traditional textile techniques in the Pumapungo Ethnographic Reserve was carried out. Result of this, a contemporary casual collection for women has been designed, which reflects the identity of the Saraguro canton.

Keywords: Acculturation, ethnography, crafts, fashion, textile design, culture, innovation.



INTRODUCCIÓN

Saraguro, un pueblo kichwa emblemático ubicado en la provincia de Loja, en el sur de Ecuador, ha sido reconocido por su rica herencia cultural y por preservar con orgullo sus costumbres y tradiciones a lo largo del tiempo. Sin embargo, esta invaluable preservación se ha visto amenazada por el fenómeno de la aculturación, mediante el cual han sido adoptados elementos de otras culturas, lo que ha llevado a una disminución en el valor y la práctica de las técnicas textiles propias de este lugar. En un mundo globalizado, la aculturación se presenta como un fenómeno inevitable en nuestras sociedades contemporáneas. Como investigadores y diseñadores, es nuestro deber adaptarnos a los cambios y desafíos del tiempo, sin perder de vista la importancia de preservar las diversas técnicas textiles que constituyen parte integral de la identidad cultural de Saraguro.

El objetivo principal de esta investigación es revalorizar las técnicas artesanales de la cultura Saraguro mediante su aplicación en una colección de indumentaria contemporánea de estilo casual. Para alcanzar este propósito, hemos llevado a cabo un minucioso estudio de campo en la Reserva Nacional Etnográfica Pumapungo, que alberga una extensa colección de bienes textiles etnográficos representativos del pasado histórico y social de diversas culturas, incluyendo la cultura Saraguro.

En el primer capítulo de este documento, establecemos el marco teórico que sustenta nuestro proyecto, enfatizando la importancia de comprender temas relacionados con la cultura, la etnografía y la identidad cultural. Para ello, hemos consultado a reconocidos autores y fuentes, como la UNESCO (2010) y “Antropology” (1881), con el fin de analizar el concepto de cultura. Además, hemos considerado estudios etnográficos realizados por Shalygina (2020) y teorías de antropólogos como Malinowski (1922) y Blumer (1969). Exploramos las perspectivas de Lowenthal (1918) y Geertz en relación con la identidad cultural. En lo que respecta a la cultura Saraguro, utilizamos información proporcionada por la Fundación Integral Jatary (2012) como nuestra principal fuente. Para comprender el fenómeno de la aculturación, hemos consultado a autores como Lewis (1959), Berry (1997), Bart (1969) y García (2021). Para abordar el concepto de bien patrimonial, recurrimos a Vasquez (2023) y al Instituto Nacional de Patrimonio Cultural (INPC, 2023). Además, destacamos la importancia de comprender el contexto de la Reserva Nacional Pumapungo y exploramos las técnicas textiles andinas a través de la obra de Sánchez, J. También se abordan los conceptos de diseño textil, diseño de indumentaria y diseño textil contemporáneo, teniendo en cuenta las perspectivas de la Real Academia Española (RAE) y de autores como Lando, Henao Sandra y Carrere Fabian.



En el segundo capítulo, nos centramos en el estudio de campo realizado en la Reserva Nacional Etnográfica Pumapungo, donde llevamos a cabo una minuciosa recopilación de los bienes textiles utilizados en la vestimenta de la mujer Saraguro. Durante este proceso, clasificamos una serie de bienes textiles que fueron analizados y categorizados meticulosamente a través de fichas técnicas. Asimismo, elaboramos fichas de geométrales de los bienes clasificados, fichas de procesos constructivos y tomamos fotografías como parte de nuestro registro. Además, durante el estudio de campo, realizamos entrevistas directas a los artesanos de Saraguro, quienes poseen una amplia experiencia y conocimiento en la elaboración de cada una de las técnicas tradicionales.

El tercer capítulo se enfoca en el proceso creativo de la colección de indumentaria contemporánea. Partiendo del concepto de dualidad, exploramos la combinación de estilos, materiales y técnicas para crear prendas innovadoras. Iniciamos con la elaboración de un moodboard de inspiración, donde destacamos el estilo vintage como punto de partida. También creamos un moodboard de tendencia, ya que el etnodiseño se presenta como una corriente relevante dentro de nuestro concepto. Además, generamos una lluvia de ideas que recopila toda la información previamente investigada sobre las técnicas textiles tradicionales y contemporáneas, así como un registro fotográfico de referencia. A partir de esta recopilación de información, clasificamos los elementos a tener en cuenta, tanto constantes como variables, con el fin de mantener un equilibrio al realizar los bocetos de nuestras propuestas.

En el cuarto capítulo, detallamos el proceso de bocetación de 18 propuestas originales. A partir de una selección cuidadosa, elegimos minuciosamente 6 conjuntos de prendas que incorporan toda la información recopilada durante el proceso creativo. Cada prenda se describe detalladamente a través de fichas técnicas que resaltan su diseño y características.

Finalmente, en el quinto capítulo, presentamos los emocionantes resultados de una producción fotográfica protagonizada por Nancy Risol, una influyente mujer Saraguro. Nancy no solo participa en la sesión fotográfica, sino que también desempeña un papel fundamental al validar la colección planteada. Su perspectiva y aprobación refuerzan la calidad y autenticidad de nuestra propuesta final.

A través de este documento, buscamos no solo revalorizar las técnicas textiles tradicionales de Saraguro, sino también respetar y preservar su identidad cultural. Nuestro proyecto se presenta como un aporte significativo al diseño de indumentaria contemporánea, demostrando que es posible fusionar el pasado con el presente de manera creativa y respetuosa, al tiempo que promovemos la apreciación y valoración de las técnicas textiles propias de Saraguro en el contexto actual.

ÍNDICE DE CONTENIDO

CAPÍTULO 1	17	CAPÍTULO 2	45
1.1 TEORÍAS DE LA PROBLEMÁTICA		2.1 INVESTIGACIÓN DE CAMPO	48
LA CULTURA	19	CAPÍTULO 3	103
ETNOGRAFÍA	21	3.1 PROCESO CREATIVO	105
Bien etnográfico		CAPÍTULO 4	115
IDENTIDAD CULTURAL	25	4.1 PROCESO DE BOCETACIÓN	117
SARAGURO	27	4.2 BOCETACIÓN FINAL	136
Origen	28	CAPÍTULO 5	157
Costumbres y tradiciones	29	5.1 RESULTADOS	159
Vestimenta		CONCLUSIONES	174
Festividades	30	RECOMENDACIONES	175
ACULTURACIÓN	33	BIBLIOGRAFÍA	176
Bien patrimonial	35	ANEXOS	177
Reserva nacional etnográfica Pumapungo	36		
Técnicas textiles andinas	38		
2. TEORÍAS DEL DISEÑO			
DISEÑO TEXTIL	40		
DISEÑO DE INDUMENTARIA	41		
DISEÑO TEXTIL CONTEMPORÁNEO	43		

ÍNDICE DE IMAGÉNES

IMÁGENES CAP 1

Imagen 01: https://n9.cl/2jm6q	19
Imagen 02: https://n9.cl/sc2yn	20
Imagen 03:	21
Imagen 04: https://n9.cl/sc2yn	22
Imagen 05: https://n9.cl/sgsdj	23
Imagen 06: https://n9.cl/an64z	24
Imagen 07: https://n9.cl/xuxvo	25
Imagen 08: https://n9.cl/dy12o	27
Imagen 09: https://n9.cl/omlae	27
Imagen 10: https://n9.cl/p0ay6	28
Imagen 11: https://n9.cl/hio9r	30
Imagen 12: https://n9.cl/l47od	31
Imagen 13: https://n9.cl/dkb8t	32
Imagen 14: https://n9.cl/7wsd57	33
Imagen 15: https://n9.cl/rqhkp	34
Imagen 16: https://n9.cl/76apf	35
Imagen 17: https://n9.cl/76apf	36
Imagen 18: https://n9.cl/bqtmtd	38
Imagen 19: https://n9.cl/bqtmtd	39
Imagen 20: https://n9.cl/4g68b7	39
Imagen 21: https://n9.cl/1qvfo	39
Imagen 22: https://n9.cl/37e04	40
Imagen 23: https://n9.cl/1cxfv	41
Imagen 24: https://n9.cl/ttc8h	42
Imagen 25:	43

IMÁGENES CAP 2

Imagen 26: https://n9.cl/1wb90	48
Imagen 27: Ficha de registro	49
Imagen 28: Ficha de registro	50
Imagen 29: Ficha de registro	51
Imagen 30: Ficha de registro	52
Imagen 31: Ficha de registro	53
Imagen 32: Ficha de registro	54
Imagen 33: Ficha clasificados	56
Imagen 34: Ficha clasificados	57
Imagen 35: Geometral de bienes	59
Imagen 36: Geometral de bienes	60
Imagen 37: Geometral de bienes	61
Imagen 38: Geometral de bienes	62

Imagen 39: Tejedoras Saraguro	64
Imagen 40: Entrevistada	66
Imagen 41: Entrevistado	68
Imagen 42: Ficha de proceso	71
Imagen 43: Ficha de proceso	74
Imagen 44: Ficha de proceso	77
Imagen 45: Ficha de proceso	79
Imagen 46: https://n9.cl/af2wd	81
Imagen 47: https://n9.cl/etwzq	82
Imagen 48: https://n9.cl/ed650	82
Imagen 49: Ficha de exploración	84
Imagen 50: Ficha de exploración	85
Imagen 51: Ficha de exploración	86
Imagen 52: Ficha de exploración	87
Imagen 53: Ficha fotográfica	89
Imagen 54: Ficha fotográfica	90
Imagen 55: Ficha fotográfica	91
Imagen 56: Ficha fotográfica	92
Imagen 57: Ficha fotográfica	93
Imagen 58: Ficha fotográfica	94
Imagen 59: Persona Design	96
Imagen 60: : Estrategias creativas	100

IMÁGENES CAP 3

Imagen 61: https://n9.cl/9rz7e	105
Imagen 62: Moodboard Inspiración	107
Imagen 63: Moodboard Tendencias	109
Imagen 64: Lluvia de ideas	111

IMÁGENES CAP 4

Imagen 65: Collage de bocetación	117
Imagen 66: Ficha Boceto 1	118
Imagen 67: Ficha Boceto 2	119
Imagen 68: Ficha Boceto 3	120
Imagen 69: Ficha Boceto 4	121
Imagen 70: Ficha Boceto 5	122
Imagen 71: Ficha Boceto 6	123
Imagen 72: Ficha Boceto 7	124
Imagen 73: Ficha Boceto 8	125
Imagen 74: Ficha Boceto 9	126
Imagen 75: Ficha Boceto 10	127
Imagen 76: Ficha Boceto 11	128
Imagen 77: Ficha Boceto 12	129

Imagen 78: Ficha Boceto 13	130
Imagen 79: Ficha Boceto 14	131
Imagen 80: Ficha Boceto 15	132
Imagen 81: Ficha Boceto 16	133
Imagen 82: Ficha Boceto 17	134
Imagen 83: Ficha Boceto 18	135
Imagen 84: Bocetación Final 1	137
Imagen 85: Bocetación Final 2	138
Imagen 86: Bocetación Final 3	139
Imagen 87: Bocetación Final 4	140
Imagen 88: Bocetación Final 5	141
Imagen 89: Bocetación Final 6	142
Imagen 90: Geometral final 1	143
Imagen 91: Geometral final 1	144
Imagen 92: Geometral final 2	145
Imagen 93: Geometral final 2	146
Imagen 94: Geometral final 3	147
Imagen 95: Geometral final 3	148
Imagen 96: Geometral final 4	149
Imagen 97: Geometral final 4	150
Imagen 98: Geometral final 5	151
Imagen 99: Geometral final 5	152
Imagen 100: Geometral final 6	153
Imagen 101: Geometral final 6	154
Imagen 102: Geometral final 6	155

IMÁGENES CAP 5

Imagen 103: Fotografía Final	159
Imagen 104: Fotografía Final 1	160
Imagen 105: Fotografía Final 2	161
Imagen 106: Fotografía Final 3	162
Imagen 107: Fotografía Final 4	163
Imagen 108: Fotografía Final 5	164
Imagen 109: Fotografía Final 6	165
Imagen 110: Fotografía Final 7	166
Imagen 111: Fotografía Final 8	167
Imagen 112: Fotografía Final 9	168
Imagen 113: Fotografía Final 10	169
Imagen 114: Fotografía Final 11	170
Imagen 115: Fotografía Final 12	171



1

CAPÍTULO

CONTEXTUALIZACIÓN



Imagen 01: Representación de la Cultura Saraguro

1. LA CULTURA

La cultura se refiere a las costumbres, tradiciones, valores, creencias, arte y formas de vida compartidas por un grupo de personas en una sociedad determinada. También se refiere al conocimiento y habilidades adquiridas por un individuo como resultado de su participación en una sociedad. La cultura puede ser transmitida de generación en generación o evolucionar con el tiempo.

“Anthropology: An Introduction to the Study of Man and Civilization” (1881) define la cultura como “el conjunto completo de conocimientos, creencias, artes, moral, leyes, costumbres y cualquier otro hábito adquirido por el hombre como miembro de la sociedad”.

Es un aspecto fundamental de la identidad y la diversidad humana que se transmite de generación en generación a través de la educación y la experiencia social.

Según la UNESCO (2010), “La cultura es un patrimonio social, espiritual y material, heredado y transmitido que contribuye a la identidad de los grupos humanos y a su desarrollo”.

La cultura en Ecuador es multiétnica y pluricultural debido a la presencia de diferentes grupos étnicos y a las influencias históricas de varias culturas. Además, la cultura ecuatoriana se caracteriza por una mezcla de tradiciones indígenas, africanas, españolas y mestizas. . La cultura andina, una de las más antiguas, se encuentra ubicada en las regiones montañosas del país conocidas como “Los Andes”. Comprende las provincias de Pichincha, Tungurahua, Chimborazo, Cotopaxi, Imbabura, Loja, Azuay y Cañar, y se caracteriza por sus tradiciones, textiles, cerámica y patrimonio cultural. Es el hogar de muchos pueblos indígenas que cuentan con sus propias costumbres y tradiciones.

Cabe destacar que según el censo del INEC (Instituto Nacional de Estadísticas y Censos) de 2010, las poblaciones indígenas representan el 7,4% de la población total de Ecuador, con más de 25 grupos étnicos diferentes, cada uno con sus propias tradiciones y costumbres. Los indígenas ecuatorianos son conocidos por su arte textil, cerámica y metalurgia, así como por sus rituales religiosos y celebraciones tradicionales.

La cultura andina es reconocida por su habilidad en la producción de textiles de alta calidad. Los tejidos tradicionales se elaboran a base de fibras naturales como la alpaca, la lana de oveja y el cáñamo. Se caracterizan por una variedad cromática y diseños únicos que reflejan la identidad cultural de la región. La técnica de tejido más conocida en la cultura andina es el telar de cintura, un método manual que permite crear textiles con patrones elaborados y detalles finos. Estas técnicas se utilizan en una variedad de aplicaciones, desde ropa y accesorios hasta la decoración de interiores y artesanías.

Acosta, A. (2015) afirma en “Textiles ecuatorianos: una riqueza cultural” (Ecuador Arte y Cultura) que “La riqueza textil de Ecuador es el resultado de la fusión de la tradición indígena con la influencia española. Las técnicas de tejido, tintura y bordado son únicas en cada región, transmitidas de generación en generación”.

En conclusión, se destaca la cultura multiétnica y pluricultural de Ecuador debido a la presencia de diferentes grupos étnicos y a las influencias históricas de varias culturas. Se enfatiza la cultura andina, una de las más antiguas, ubicada en las regiones montañosas del país, y se caracteriza por sus tradiciones, textiles, cerámica y patrimonio cultural. Además, se resalta la habilidad en la producción de textiles de alta calidad de la cultura andina, elaborados a base de fibras naturales y utilizando técnicas manuales como el telar de cintura, transmitidas de generación en generación y únicas en cada región. Se destaca la importancia de la cultura como una parte esencial de la identidad y la diversidad humana, y cómo la cultura puede ser transmitida de generación en generación o evolucionar con el tiempo. Además, se resalta la riqueza de la cultura ecuatoriana y la habilidad en la producción de textiles de alta calidad de la cultura andina, lo que refleja la identidad cultural única de la región.

Imagen 02: Representación de la Cultura Saraguro



1.1 ETNOGRAFÍA

La etnografía, según Shalygina (2020), es una ciencia histórica que permite restaurar el pasado no escrito de la humanidad. Se trata de una disciplina antropológica que se enfoca en el estudio de las culturas y sociedades humanas a través de la observación participante y la recolección de datos cualitativos. En la actualidad, la etnografía es considerada necesaria debido a que ayuda a comprender las culturas y sociedades humanas de manera más profunda e inmersiva.

ENTRE LAS CARACTERÍSTICAS IMPORTANTES DE LA ETNOGRAFÍA, SE ENCUENTRAN LAS SIGUIENTES:

- ◆ **Enfoque empírico:** La etnografía se basa en la observación directa y en el estudio de la experiencia humana, recopilando datos empíricos para su análisis.
- ◆ **Interés por las culturas y las sociedades locales:** Se centra en describir y analizar las culturas y sociedades locales, prestando atención a sus particularidades y características únicas.
- ◆ **Participación activa:** Los etnógrafos suelen participar activamente en la vida de la comunidad que están estudiando, lo que les permite comprender mejor la cultura que investigan.
- ◆ **Comprensión profunda:** La etnografía busca comprender de manera detallada las culturas y sociedades estudiadas, incluyendo sus prácticas, costumbres, valores y creencias.
- ◆ **Enfoque holístico:** Esta disciplina se interesa por el estudio del todo, analizando y comprendiendo cómo diferentes aspectos de la cultura y la sociedad se interrelacionan.



Imagen 03: Representación de la Cultura Saraguro

La etnografía también tiene aplicaciones prácticas en diversos campos, como la educación, la salud, el diseño, el turismo y los negocios. Los datos recopilados a través de la etnografía pueden utilizarse para desarrollar programas más efectivos, mejorar la atención médica en comunidades desfavorecidas y diseñar productos o servicios que se ajusten mejor a las necesidades y preferencias de grupos específicos.

El proceso etnográfico es un método de investigación que se enfoca en el estudio completo de una cultura o grupo social. Siguiendo el enfoque propuesto por Bronislaw Malinowski en su obra “Argonautas del Pacífico Occidental” (1922), el etnógrafo se convierte en un miembro más de la sociedad que está estudiando, viviendo con ellos, compartiendo sus actividades cotidianas y recopilando información a través de la observación y las entrevistas.

En el contexto de la etnografía, el enfoque del interaccionismo simbólico puede resultar útil para comprender cómo los miembros de una cultura construyen y transmiten significados y creencias a través de sus interacciones cotidianas. El interaccionismo simbólico, según Herbert Blumer en su obra “Symbolic Interactionism: Perspective and Method” (1969), destaca la importancia de los significados y los simbolismos en la construcción de la realidad social y en la dinámica de las interacciones humanas.

Hoy en día, la etnografía sigue siendo una herramienta valiosa que se adapta a las nuevas tecnologías, lo que amplía su alcance y permite alcanzar a nuevos grupos y contextos mediante la investigación en línea.

En resumen, la etnografía es una disciplina científica necesaria para comprender de manera profunda y empática las culturas y sociedades humanas. Mediante su enfoque empírico, su participación activa y su observación detallada y su enfoque crítico, la etnografía contribuye al desarrollo de soluciones que mejoran la calidad de vida en las comunidades estudiadas.



Imagen 04: Representación de las costumbres de Saraguro

1.1.1 BIEN ETNOGRÁFICO

Un bien etnográfico se refiere a un objeto o material que está relacionado con una cultura o sociedad específica y que posee un valor significativo desde el punto de vista etnográfico o antropológico. Estos bienes son considerados como recordatorios tangibles de la historia y la cultura de una sociedad, y son fundamentales para comprender nuestro propio lugar en el mundo, como señala David Lowenthal (1918).

Los bienes etnográficos abarcan una amplia gama de objetos, desde elementos cotidianos como herramientas, ropa, cerámica o joyería, hasta objetos rituales o ceremoniales como máscaras, esculturas o instrumentos musicales. También pueden incluir documentos escritos como diarios, cartas, registros de viajeros o manuscritos, así como imágenes fotográficas o grabaciones de audio.

La preservación de estos bienes es de gran importancia, ya que reflejan la identidad cultural y son parte integral de la cultura en sí. Además, desempeñan un papel crucial en la transmisión del patrimonio cultural de una generación a otra y sirven como una valiosa fuente de educación, al permitirnos aprender sobre diferentes culturas y tradiciones de manera tangible. También fomentan la cohesión social al unir a una comunidad y contribuyen a preservar costumbres y tradiciones de valor cultural.

Los bienes etnográficos son considerados valiosos debido a que proporcionan información sobre las tradiciones, costumbres, creencias y prácticas de una cultura o sociedad en particular. Algunas de sus características principales son:



Imagen 05: Infante de la comunidad de Saraguro

AUTENTICIDAD

La autenticidad es crucial, ya que garantiza la integridad de los bienes etnográficos y proporciona información valiosa y precisa sobre las culturas que representan. Un bien etnográfico auténtico es un testimonio valioso de la historia y la cultura a la que pertenece, y contribuye a mantener viva la memoria cultural.

VALOR HISTÓRICO

El valor histórico de un bien etnográfico radica en su capacidad para proporcionar información sobre el desarrollo y la evolución de una cultura a lo largo del tiempo. Esto hace que sea importante preservar y proteger estos bienes para las generaciones futuras.

RELEVANCIA

La relevancia se refiere a la capacidad de un bien etnográfico para proporcionar información significativa sobre la cultura que se está analizando. La relevancia determina el valor de un bien etnográfico como fuente de información para comprender diferentes culturas.

CONTEXTO CULTURAL

El contexto cultural nos permite comprender el significado y el propósito de los bienes etnográficos, así como su integración en la vida diaria de las diferentes comunidades. También nos ayuda a obtener una visión más completa de la cultura y su evolución a lo largo del tiempo. Los bienes etnográficos pueden incluir objetos, artefactos, tradiciones y costumbres, y todos ellos forman parte de la cultura y proporcionan información valiosa sobre ella.

CARÁCTER REPRESENTATIVO

Carácter representativo: Un bien etnográfico puede ser considerado representativo cuando refleja y representa a una cultura o grupo social específico. Estos objetos y prácticas también pueden utilizarse como fuentes de información para investigaciones diversas.

En palabras de Clifford Geertz (1998), “los bienes etnográficos son una forma de comunicación simbólica, un lenguaje que expresa las creencias, valores y relaciones sociales de una cultura”. A menudo, los bienes etnográficos se utilizan en la investigación para ayudar a comprender mejor las culturas y sociedades humanas.



Imagen 06: Tejidos de Saraguro



Imagen 07: Evento de la comunidad de Saraguro

1. 2 IDENTIDAD CULTURAL

La identidad cultural es un proceso en el cual los individuos se identifican con una cultura o comunidad, lo que les otorga un sentido de pertenencia y significado en sus vidas, como señaló Richard Shweder (1991).

La identidad cultural es de suma importancia para comprender la diversidad y multiculturalidad del mundo. Constituye una forma de comprender el pasado, el presente y el futuro de una cultura y una comunidad. Además, la identidad cultural es una herramienta fundamental para comprender la historia de un lugar, sus costumbres, tradiciones y valores, especialmente en comunidades multiculturales.

La identidad cultural también contribuye a construir la unidad y el sentido de comunidad entre los miembros de un grupo. Esto puede fomentar un mayor respeto hacia los demás y una mayor comprensión del prójimo. Además, la identidad cultural puede impulsar la creatividad y la innovación, ya que los miembros de una comunidad comparten diferentes perspectivas y experiencias.

Las características que dan sentido a la identidad cultural son las siguientes:

LENGUAJE

El lenguaje es una característica fundamental de la identidad cultural, ya que es el medio a través del cual las personas se comunican, comparten conocimientos y desarrollan ideas. La lengua forma parte integral de la identidad cultural y constituye una forma única de expresarla.

COSTUMBRES Y TRADICIONES

Las costumbres y tradiciones son parte integral de la identidad cultural de una comunidad. Incluyen aspectos como comidas, tradiciones, vestimenta, entretenimiento, celebraciones y otros elementos que hacen única a una cultura. Estas costumbres y tradiciones se transmiten de generación en generación y contribuyen a la identidad cultural.

ARTE

El arte es otra característica importante de la identidad cultural. Incluye disciplinas como la pintura, la escultura, la música, la literatura, la danza, el teatro y otras formas de expresión artística. El arte refleja los valores, creencias, costumbres y tradiciones de una cultura, y constituye una forma significativa de preservar la identidad cultural.

VALORES Y CREENCIAS

Los valores y creencias son otra característica importante de la identidad cultural. Incluyen ideas sobre la vida, la familia, la religión, el trabajo, la moral, el liderazgo y otros temas. Estas ideas se transmiten de generación en generación y constituyen el núcleo de la identidad cultural.

HISTORIA

La historia es una característica fundamental de la identidad cultural. Es la forma en que las culturas recuerdan y honran a sus ancestros. La historia también proporciona información sobre los logros de una cultura y cómo han influido en el presente y el futuro.

En conclusión, la identidad cultural es esencial para comprender y apreciar la diversidad y multiculturalidad del mundo. Es un proceso en el cual los individuos se identifican con una cultura o comunidad, lo que les otorga un sentido de pertenencia y significado en sus vidas. Las características clave de la identidad cultural incluyen el lenguaje, los valores y creencias, las costumbres y tradiciones, la historia y el arte. Estas características forman parte integral de la identidad cultural y contribuyen a su preservación y comprensión.



Imagen 08: Centro del pueblo de Saraguro

1.3 SARAGURO



Imagen 09: Mapa de Saraguro

1.3.1 UBICACIÓN

El cantón Saraguro se encuentra en la región sierra del sur de Ecuador, específicamente en la provincia de Loja. La mayoría de su población y actividades se concentran en las faldas del cerro Puklla. Aunque no existen datos específicos sobre la población de esta cultura, se estima que se distribuye en aproximadamente 183 comunidades, y la población total se estima entre 37,000 y 60,000 habitantes según la Fundación para el Desarrollo Social Integral Jatari en 2012. Es importante tener en cuenta que debido a la falta de un censo poblacional específico, estas cifras son estimaciones y pueden variar.

1.3.2 ORIGEN

El cantón Saraguro, ubicado en la región sierra del sur de Ecuador, ha sido habitado por diferentes grupos a lo largo de la historia. Diversas pruebas arqueológicas, testimonios y documentos coloniales tempranos indican la existencia de pobladores anteriores a la llegada de los incas a la zona.

Se han encontrado evidencias de agricultores del periodo formativo en las partes más cálidas de la región Saraguro, y los fragmentos de cerámica encontrados muestran similitudes con los de Narrío en Cañar. También se han hallado evidencias arqueológicas en los alrededores de Saraguro, que probablemente pertenecían al periodo de integración, como fragmentos de ollas polípodas, bases anulares y pedestales. Otras pruebas incluyen la presencia de terrazas y camellones utilizados para la ubicación de viviendas y la agricultura, así como impresiones textiles en fragmentos de ollas del periodo de integración.

Según estudios sociológicos y etnohistóricos de Pío Jaramillo y Dolores Punín, se cree que los Saraguros son el resultado de una migración forzada promovida por los incas para controlar y apaciguar la insurrección de los pueblos paltas y cañaris. Por esta razón, se los denomina “mitmakuna” o “mitimaes”.

El origen del nombre Saraguro aún no está claro, aunque según algunas interpretaciones, podría derivar de las palabras quichuas “zara” (maíz) y “curu” (gusano), lo que significaría “gusano del maíz” o “maíz que se apolilla”. A pesar de la falta de investigación documentada y consensuada sobre los orígenes de este pueblo, se puede afirmar que han mantenido su identidad cultural hasta la actualidad, manifestada a través de sus celebraciones, vestimenta y prácticas culturales en festividades. Los Saraguros se enorgullecen y defienden sus raíces, lo que les ha permitido preservar su identidad a lo largo del tiempo.



Imagen 10: Procesión en Saraguro

1.3.3 COSTUMBRES Y TRADICIONES

Hasta la actualidad, los saraguros conservan sus costumbres y tradiciones heredadas desde tiempos remotos por los incas, destacando su vestimenta, festividades y rituales como el Inty Raymi, Kapak Raymi y Pawkar Raymi; alimentos típicos, su música tradicional, danza, etc. Actividades que resaltan ésta cultura, diferenciándolos y haciéndolos únicos del resto de culturas.

1.3.4 VESTIMENTA

El vestido tradicional de la etnia Saraguro es uno de sus distintivos más reconocibles. Ha suscitado el interés de muchos investigadores, quienes han dado diversas interpretaciones sobre su significado. Algunos autores sugieren que los Saraguros visten de negro y blanco como señal de luto por la muerte de Atahualpa durante la conquista española. Sin embargo, esta teoría no ha sido aceptada ampliamente, ya que los indígenas Saraguros no experimentan el luto de la misma manera que la cultura occidental. Más bien, ven la muerte como una transición y la celebran con ofrendas y alegría.

Otra explicación propuesta es que durante el periodo incaico, los Saraguros utilizaban vestimenta de lana de oveja en colores naturales, como el negro y el café. Estos colores facilitaban la confección y el uso inmediato de las prendas, sin necesidad de teñirlas. Una tercera posibilidad es que el color negro de la ropa ayude a concentrar la energía solar y, por lo tanto, mantenga la temperatura corporal. Esta explicación está relacionada con la adaptación de la vestimenta al clima y las condiciones del entorno.

El traje tradicional de los Saraguros está elaborado principalmente con lana de oveja hilada de forma artesanal por las mujeres de la comunidad. Esta lana se procesa para obtener un pigmento negro con el que se realizan las prendas, aunque en algunos casos se mantiene el color natural de la fibra. El tejido se realiza en un telar tradicional llamado Macana o telar de cintura.

Tanto hombres como mujeres llevan un sombrero blanco con manchas negras en la cabeza. Uno de los elementos distintivos de la vestimenta es el cabello largo de las mujeres, que lo trenzan en lo que se conoce como “jimba”.

Los hombres visten una cushma negra que cubre la parte superior del cuerpo, sujeta con un cinturón de cuero adornado con símbolos de plata. Para la parte inferior, llevan un pantalón de lana negro llamado “pantalón pacha” y un samarro hecho de lana de borrego en su color natural.

Las mujeres Saraguro visten una camisa blanca con bordados coloridos elaborados de manera artesanal por mujeres de la comunidad. Llevan un reboso negro de lana sujeto con un tupu de plata, un anaco negro de lana, una pollera bordada a juego con la blusa, y como accesorios utilizan wallkas, que son adornos de canutillos de colores, y aretes de plata como los medialuna o curimoldes.

En las últimas dos décadas, la vestimenta tradicional ha experimentado cambios significativos debido a factores como el alto costo de vida, la influencia de la sociedad de consumo y otros. La cushma ha sido reemplazada por chompas y camisetetas, los pantalones de lana por otros de poliéster u otras telas industrializadas, y el sombrero de ala ancha por sombreros más pequeños de paño. En la actualidad, la indumentaria tradicional se reserva principalmente para ocasiones festivas de carácter cívico y para cumplir con requisitos de las instituciones educativas.

1.3.5 FESTIVIDADES

Las festividades en la cultura Saraguro son momentos de convivencia, celebración y compartir, y desempeñan una función socio-política importante. Estas celebraciones permiten que las comunidades se mantengan unidas, fomentando la solidaridad y reciprocidad entre los habitantes.

En la celebración de la Navidad, los Saraguros realizan grandes preparativos y compar-ten con personas de distintas comunidades en la casa donde se celebra esta festividad. La solidaridad se hace presente, ya que personas de otras comunidades, amigos y familiares aportan comida y otros recursos para asegurar que la fiesta sea especial. Durante esta festividad, participan diversos personajes como el síndico, los marcantaytas, las marcamamas, los guiadores, los músicos, los ajas o diablicos, los huiquis o monos, el oso, el león y sus respectivos paileros, las huarmis sarahuis y los cari sarahuis, quienes se disfrazan de diferentes personajes. Estos personajes son fácilmente identificables por su vestimenta y son respetados por toda la comunidad.



Imagen 11: Festividad en Saraguro



Imagen 12: Semana Santa en la Cultura Saraguro

SEMANA SANTA

La Semana Santa también es una festividad importante para los Saraguros y se celebra con grandes rituales. Los personajes principales de esta festividad son los alumbradores. Durante la Semana Santa, se realiza una vigilia durante la noche del Jueves Santo y se prepara la alimentación para la vigilia pascual. Los alumbradores visten trajes similares a los de los novios en una boda. Anteriormente, las mujeres solían vestirse como novias, pero en la actualidad prefieren vestirse con sus trajes más elegantes y nuevos.



Imagen 13: Matrimonio en la Cultura Saraguro

MATRIMONIO

El matrimonio también es una celebración importante en la cultura Saraguro. Esta festividad tiene un carácter socio-religioso y está llena de rituales significativos. Algunos de los ritos principales son la misa, el chasqui (recibimiento), el parabien, la sisa shitana (votar flores) y el puñuchina (acto de acostar a los esposos por primera vez). Tanto los hombres como las mujeres tienen vestimentas tradicionales específicas para el matrimonio, que incluyen prendas como pantalones de bayeta, cushmas, ponchos, polleras bordadas, camisas blancas, sombreros de paja toquilla, collares de perlas y joyería de plata.

En cuanto a la aculturación, es un proceso complejo y multidimensional que ocurre cuando dos o más culturas entran en contacto. En el caso de Saraguro, ha habido influencias de diferentes factores, como la colonización española, la interacción con comunidades vecinas y la influencia del gobierno en la economía moderna. Si bien la aculturación ha tenido un impacto en la cultura tradicional de Saraguro, también ha dado lugar a una cultura híbrida que combina elementos de la cultura andina con influencias externas. Es importante abordar los cambios negativos que pueden surgir de la aculturación y trabajar para minimizarlos, promoviendo una aculturación equitativa y justa.

El patrimonio cultural de Saraguro es valorado como parte de la identidad, historia y territorio del pueblo. Se considera un bien patrimonial tanto material como inmaterial, que debe ser conservado y transmitido a las generaciones futuras. La preservación del patrimonio cultural es fundamental para mantener viva la cultura Saraguro y promover el orgullo y la valoración de su herencia cultural.

En resumen, las festividades en la cultura Saraguro son momentos de celebración, solidaridad y reciprocidad. La Navidad, la Semana Santa y el matrimonio son festividades importantes que involucran rituales significativos y vestimentas tradicionales. Aunque la aculturación ha tenido impactos en la cultura Saraguro, la preservación del patrimonio cultural es esencial para mantener viva la identidad y promover el orgullo de la herencia cultural.



Imagen 14: Aculturación en la vestimenta

1. 4 ACULTURACIÓN

La aculturación es un proceso complejo y multidimensional que se refiere a los cambios culturales que ocurren cuando dos o más culturas entran en contacto. Este contacto puede ser el resultado de una variedad de factores, como la migración, la colonización, la globalización y las relaciones comerciales.

Oscar Lewis (1959) define la aculturación como el proceso mediante el cual un individuo o grupo adopta las normas, valores, creencias y patrones de comportamiento de otra cultura.

La aculturación puede tener efectos tanto positivos como negativos en las comunidades y personas involucradas. Por un lado, puede resultar en una mayor comprensión y aceptación entre las culturas, promoviendo la diversidad cultural y el enriquecimiento mutuo. Sin embargo, también puede llevar a la pérdida de tradiciones y valores culturales importantes, así como a desafíos de identidad y adaptación para aquellos que están adoptando una nueva cultura.

John W. Berry (1997), en su libro “Immigration, Acculturation, and Adaptation”, argumenta que la aculturación es un proceso complejo que implica cambios tanto en la cultura de origen como en la cultura adoptada. Destaca que la interacción cultural es fundamental en la aculturación, ya que implica la interrelación entre dos o más culturas diferentes. Además, el cambio cultural es parte integral de la aculturación, ya que implica cambios en la cultura e identidad de una persona o grupo social.

La aculturación también requiere un proceso de adaptación o ajuste para aquellos que están adoptando las nuevas características culturales. Este proceso puede estar influenciado por diversos factores, como la historia, política, economía y tecnología. Además, la aculturación puede afectar la identidad cultural de las personas, dando lugar a una identidad híbrida o bicultural.

En Ecuador, la aculturación ha sido un fenómeno presente a lo largo de la historia debido a la presencia de diferentes grupos étnicos y culturales en el país.

Ha habido un impacto significativo en las comunidades indígenas, que han adoptado elementos de la cultura occidental, como el idioma español y la religión católica, pero también han mantenido muchas de sus tradiciones y valores culturales. Sin embargo, también se ha observado una pérdida de algunas tradiciones y valores indígenas debido a la presión para adoptar la cultura dominante.

Es importante tener en cuenta que la aculturación puede tener efectos tanto positivos como negativos. Por un lado, puede enriquecer la diversidad cultural y promover el intercambio de conocimientos y experiencias. Sin embargo, también es crucial abordar y comprender los cambios negativos que pueden surgir de la aculturación, como la pérdida de identidad cultural y la desvalorización de las tradiciones y prácticas ancestrales. Se debe trabajar en minimizar estos impactos negativos y promover una aculturación equitativa y justa, donde se valore y respete tanto la cultura de origen como la cultura adoptada.

En el caso específico de Saraguro, una comunidad indígena en el sur de Ecuador, la aculturación ha sido influenciada por una variedad de factores, incluyendo la colonización española, la interacción con comunidades vecinas y la influencia del gobierno en la economía moderna. Si bien la aculturación ha tenido un impacto en la cultura tradicional de Saraguro, incluyendo la pérdida de algunos aspectos de su lengua y costumbres, también ha dado lugar al desarrollo de una cultura híbrida que combina elementos de la cultura andina. Esto se puede observar en la forma en que se viste la gente, en el idioma que hablan, en los alimentos que consumen y en el folklore de la región. La aculturación en Saraguro es un proceso dinámico y en constante evolución, moldeado por factores sociales, políticos y económicos.



Imagen 15: Aculturación en la vestimenta



Imagen 16: Habitante de Saraguro

1.4.1 BIEN PATRIMONIAL

La cita de Vasquez (2023) destaca que un bien patrimonial es aquel que valoramos por su importancia en nuestra identidad, historia y territorio. Estos bienes poseen un valor simbólico y perduran en el tiempo, siendo considerados socialmente relevantes. A pesar de los años transcurridos, siguen siendo valiosos tanto en su forma material como inmaterial.

El patrimonio cultural es uno de los recursos más preciados de una nación. Las evidencias conservadas desde el pasado son una parte esencial del legado histórico de los pueblos y constituyen pruebas tangibles de la formación de su identidad cultural. El estudio y la preservación de este legado para las generaciones futuras es una responsabilidad compartida, ya que el patrimonio cultural es un bien colectivo, propiedad de toda la sociedad.

El patrimonio cultural abarca tanto los elementos materiales como los inmateriales que se han desarrollado a lo largo de la historia como pilares de nuestras identidades culturales. Los bienes muebles, como la pintura, la escultura, los textiles y los artefactos arqueológicos, son ejemplos de componentes materiales del patrimonio cultural (Instituto Nacional de Patrimonio Cultural, 2014).

El patrimonio cultural de un pueblo es fundamental para su identidad, historia y territorio. Estos bienes patrimoniales, ya sean tangibles o intangibles, representan la herencia transmitida por nuestros antepasados y que debemos preservar para las generaciones futuras. La protección y conservación del patrimonio cultural es una responsabilidad colectiva que recae en toda la sociedad. La preservación de estos bienes es esencial, ya que constituyen un elemento fundamental de la identidad de los pueblos y su valor es incalculable.

En resumen, el patrimonio cultural es un recurso invaluable que debemos proteger y preservar. Reconocer su importancia como parte integral de nuestra identidad cultural y trabajar de manera conjunta para garantizar su conservación y transmisión a las futuras generaciones es crucial.

1.4.1.1 RESERVA NACIONAL ETNOGRÁFICA PUMAPUNGO

El objetivo principal de esta investigación es realizar un análisis detallado de las técnicas textiles del cantón Saraguro, que forman parte de la Reserva Etnográfica Nacional Pumapungo, y examinar su importancia en la conservación de la cultura Kichwa. Para lograr este objetivo, se llevará a cabo una clasificación y un estudio exhaustivo de los patrimonios etnográficos presentes en la reserva, así como del traje tradicional de la mujer Saraguro. Asimismo, se busca aprovechar la riqueza cultural que la Reserva Nacional Etnográfica Pumapungo ofrece.

La Reserva Etnográfica Nacional Pumapungo se encuentra ubicada en el cantón Cuenca, provincia del Azuay, Ecuador. Fue creada en 1964 con el propósito de preservar la cultura y las tradiciones ancestrales de los pueblos del Ecuador. Esta reserva es reconocida como una de las principales atracciones turísticas de la ciudad de Cuenca y del país en su conjunto.

Dentro de esta zona protegida se encuentran una amplia variedad de patrimonios etnográficos, culturales, históricos y arqueológicos relacionados con la cultura andina de todo el país. Por lo tanto, se trata de un área de gran importancia etnográfica para la región, albergando manifestaciones culturales como la arquitectura, la artesanía, la gastronomía, la música, las creencias y los ritos ancestrales.

El objetivo fundamental de la reserva es preservar la cultura Kichwa y sus tradiciones, asegurando su transmisión de generación en generación.

Además de su valor como reserva cultural, la Reserva Etnográfica Nacional Pumapungo es una de las principales atracciones turísticas tanto para la ciudad de Cuenca como para todo el Ecuador. Ofrece una amplia gama de actividades para los visitantes, como visitas guiadas a las principales zonas arqueológicas, talleres de artesanía, demostraciones de música y danzas tradicionales, entre otras opciones.

En resumen, la investigación se centra en el estudio de las técnicas textiles de Saraguro, destacando su relevancia en la conservación de la cultura Kichwa. La Reserva Etnográfica Nacional Pumapungo, ubicada en el cantón Cuenca, Ecuador, es el escenario principal de este análisis, ya que alberga una gran diversidad de patrimonios culturales relacionados con la cultura andina. Esta reserva cumple un papel importante en la preservación de la cultura Kichwa y ofrece una experiencia enriquecedora para los visitantes interesados en conocer y aprender sobre las tradiciones ancestrales de esta región.



Imagen 17: Museo Pumapungo

ÁREAS DE LA RESERVA NACIONAL ETNOGRÁFICA PUMAPUNGO

La Reserva Etnográfica Nacional Pumapungo está dividida en cinco áreas distintas, lo que permite llevar a cabo un control de plagas utilizando productos químicos adecuados que no afecten los bienes etnográficos. Esta medida contribuye a mantener una conservación adecuada de la colección de bienes presentes en la reserva. Además, estas áreas están clasificadas por colores para representar las diferentes regiones: Costa, Sierra, Oriente y áreas especiales.

LAS ÁREAS DE LA RESERVA ESTÁN CLASIFICADAS DE LA SIGUIENTE MANERA:

ÁREA INORGÁNICA

Esta área comprende todos los bienes con características inorgánicas, como piedra, metal, cerámica y arcilla.

ÁREA ORGÁNICO

En esta sección se incluyen todos los bienes relacionados con la materialidad de la madera.

ORGÁNICO MUY FRÁGIL

Se encuentran textiles y todo el arte plumario del país, siendo considerados los bienes más delicados y requiriendo una atención y conservación minuciosa.

A través de diversas investigaciones realizadas con la ayuda de etnógrafos, se ha llevado a cabo una clasificación de los bienes de acuerdo a su nacionalidad y filiaciones culturales. En total, la reserva cuenta con 10,794 bienes, de los cuales el 2% están en exposición en el sitio y el 3% a nivel nacional. En el área inorgánica se encuentran aproximadamente 2,000 bienes, mientras que en el área orgánica, que es muy frágil, se albergan alrededor de 2,500 bienes.

ÁREA DE CUEROS

Aquí se encuentran todas las piezas elaboradas a partir de pieles de animales.

ORGÁNICO FRÁGIL

En esta área se pueden encontrar tejidos y semillas, los cuales requieren un cuidado especial debido a su fragilidad.

La clasificación por áreas en la reserva permite un manejo más especializado de los bienes, garantizando su preservación adecuada y facilitando la labor de investigación y exhibición de estos importantes elementos culturales.

1.4.2 TÉCNICAS TEXTILES ANDINAS

Sanchez, J. en su libro “Textos textiles en la tradición cultural andina” (1995) afirma que las técnicas textiles de la cultura andina son una de las manifestaciones más destacadas de la artesanía tradicional del continente. Estas técnicas desarrollan un complejo lenguaje que se transmite de generación a generación, contando la historia de la cultura andina y sus comunidades a través de sus diseños, colores, texturas y formas.



Imagen 18: Tejedora de Saraguro

TEJIDO PLANO EN TELAR DE CINTURA

El tejido plano en telar de cintura es una técnica utilizada para crear telas con lana, algodón y otros materiales. Se trata de una herramienta que se lleva alrededor de la cintura para tejer los patrones geométricos y simbólicos típicos de la cultura andina. Esta técnica es una de las más antiguas para crear telas, y los diseños más populares incluyen los patrones tradicionales andinos, como los ayacuchanos, cusqueños y punas.



Imagen 19: Tejido Andino



Imagen 20: Bordado andino

BORDADO

El bordado es otra técnica textil muy asociada a la cultura andina. Se utiliza para decorar telas con hilos de algodón, lana, seda y otras fibras. Los diseños más populares incluyen motivos geométricos, animales y florales.

TINTURADO

El tinturado es una técnica que se utiliza para dar color a las telas mediante tintes naturales como el cochineal, el añil, el nogal y otros. Esta técnica se emplea para crear los colores característicos y típicos de los diseños andinos.



Imagen 21: Tinturado Andino

Estas técnicas textiles son una parte importante de la cultura andina, y los diseños tradicionales creados con ellas se han convertido en un símbolo de identidad para los Andes.

2. DISEÑO TEXTIL

El diseño textil es una disciplina que abarca el desarrollo integral de productos textiles, desde su concepción hasta su producción final. Los diseñadores textiles se encargan de crear ideas innovadoras y conceptos originales, eligiendo cuidadosamente los materiales, colores, patrones y texturas que se utilizarán en sus creaciones. Su labor va más allá de la mera estética, ya que también consideran la funcionalidad y la practicidad de los diseños.

Un diseñador textil trabaja con una amplia variedad de materiales, como telas, hilos, fibras y tintes, explorando las posibilidades que cada uno ofrece en términos de texturas, resistencia, elasticidad y apariencia. Su objetivo es producir una amplia gama de productos textiles, como prendas de vestir, accesorios, productos para el hogar y textiles técnicos, que se adapten a diferentes estilos y estéticas.

Además, los diseñadores textiles deben mantenerse actualizados sobre las tendencias de la moda y las preferencias del mercado, para poder crear productos que reflejen las necesidades y demandas de la sociedad.

En este sentido, su trabajo implica un profundo conocimiento de la cultura y la sociedad en la que se desenvuelven, ya que buscan desarrollar soluciones creativas a problemáticas actuales.

El rol del diseñador textil combina habilidades técnicas y artísticas. Además de poseer un dominio de los procesos de diseño y producción, deben contar con una visión creativa para generar propuestas originales y atractivas. La comunicación de ideas y conceptos es fundamental en su trabajo, por lo que deben ser capaces de plasmar sus diseños en bocetos, modelos y prototipos que transmitan su visión a otros profesionales involucrados en el proceso de producción.

En conclusión, el diseño textil es una disciplina que abarca la creación y desarrollo de productos textiles, combinando elementos estéticos, funcionales y culturales. Los diseñadores textiles desempeñan un papel fundamental en la industria de la moda y otras áreas relacionadas, aportando su creatividad, conocimientos técnicos y capacidad de adaptación a las necesidades de la sociedad.



Imagen22: Bocetación de Diseño textil

2.1 DISEÑO DE INDUMENTARIA

El diseño de indumentaria es una disciplina apasionante y creativa que se dedica a la creación y desarrollo de prendas de vestir para la sociedad. Va más allá de la simple confección de ropa, ya que implica un proceso integral que abarca desde la concepción de la idea hasta la producción final de las prendas. Los diseñadores de indumentaria tienen la tarea de crear prendas que sean funcionales, estéticamente atractivas y que reflejen la identidad y los valores de las personas que las usan.

La indumentaria, según la definición de la Real Academia Española (RAE), se refiere a todo lo relacionado con el vestido y la ropa que cubre el cuerpo. En este sentido, el diseño de indumentaria se encarga de materializar la moda y el estilo en prendas que se adaptan a las necesidades y gustos de la sociedad. Los diseñadores deben tener conocimientos profundos sobre las necesidades humanas, la cultura, el nivel económico y la estética para crear prendas que satisfagan las demandas de cada grupo social.

La indumentaria desempeña un papel fundamental en la expresión personal y cultural de las personas. La ropa que elegimos usar es una forma de comunicación no verbal que nos permite mostrar nuestra identidad, gustos, preferencias y pertenencia a determinados grupos sociales. A través de la indumentaria, transmitimos mensajes sobre nuestra clase social, cultura, perfil profesional y preferencias personales. Es un arte que nos ayuda a construir nuestra imagen y a comunicar quiénes somos.

El diseño de indumentaria abarca una amplia variedad de categorías, como la indumentaria deportiva, la indumentaria femenina o masculina, la indumentaria para niños, la indumentaria para ocasiones especiales, entre otras. Cada categoría tiene sus propias características en términos de materiales, estilos, patrones y técnicas de confección. Los diseñadores deben adaptarse a cada ámbito y tener en cuenta la identidad que cada atuendo representa.



Imagen 23: Maniquí

Además, el diseño de indumentaria tiene un impacto significativo en la identidad cultural de una sociedad. La ropa y la moda son una forma de expresión personal y cultural que reflejan valores, tradiciones y formas de vida específicas. En muchas culturas, la ropa se utiliza como un medio para identificar a las personas por su género, edad, estado civil, clase social y afiliación cultural. Los diseñadores de indumentaria son responsables de crear diseños que no solo sean estéticamente atractivos, sino que también transmitan mensajes culturales importantes. Por ejemplo, los diseños de ropa tradicional pueden incluir patrones, colores y tejidos específicos que son emblemáticos de una cultura en particular. Al utilizar estos elementos, los diseñadores pueden ayudar a preservar y promover la cultura.

En resumen, el diseño de indumentaria es un arte que va más allá de la mera creación de prendas de vestir. Considera factores importantes como las necesidades humanas, la cultura, el nivel económico y la estética de cada grupo social. A través del diseño de indumentaria, se pueden crear diversos tipos de prendas que se adaptan a las necesidades y gustos de cada ámbito. La indumentaria es una herramienta poderosa que nos permite expresarnos, mostrar nuestra identidad y comunicar al mundo quiénes somos. Es un campo en constante evolución y que desempeña un papel fundamental en la sociedad actual.



Imagen 24: Imagen de ropa contemporánea

2.3 DISEÑO TEXTIL CONTEMPORÁNEO

La moda contemporánea se caracteriza por su capacidad de provocación y sugestión, ya que busca reflejar los imaginarios grupales y asimilar las prácticas sociales de la cultura contemporánea. Se trata de una combinación de creatividad e innovación que aborda diversos temas sociales y desafíos actuales. Los diseñadores textiles contemporáneos tienen la libertad de explorar nuevas formas de combinar materiales y tecnologías, lo que les permite crear prendas únicas y vanguardistas.

La moda contemporánea se mantiene en constante cambio, siguiendo las tendencias que surgen en cada temporada. Las colecciones lanzadas al mercado reflejan la intención del diseñador de innovar y crear nuevos diseños que sean identificables y relevantes para la sociedad actual. Sin embargo, a pesar de la constante evolución, la moda contemporánea también conserva elementos del pasado y crea una amalgama entre lo antiguo y lo nuevo. Como menciona Baudrillard, “lo nuevo y lo antiguo, el neologismo y el arcaísmo son homogéneos en el juego del cambio”. Esto significa que la moda contemporánea no descarta el pasado, sino que lo utiliza como una fuente de inspiración y cambio.

Es importante destacar que el diseño textil contemporáneo no solo se enfoca en la estética de las prendas, sino también en su significado cultural. Los diseñadores buscan crear productos que aborden los desafíos y problemáticas presentes en la sociedad y la cultura actual. A través de sus diseños, pueden transmitir mensajes y generar un impacto en la forma en que las personas se relacionan con la moda y se identifican con ella.

En conclusión, la moda contemporánea es un fenómeno en constante evolución que combina la innovación con elementos del pasado. Se nutre de la cultura y las prácticas sociales para crear prendas que reflejen los desafíos y cambios de la sociedad. El diseño textil contemporáneo permite a los diseñadores explorar nuevas formas de combinar materiales y tecnologías para crear prendas de moda únicas y significativas.



Imagen 25: Imagen de ropa contemporánea



2

CAPÍTULO

ESTUDIO DE CAMPO

En el marco de la investigación, se ha llevado a cabo un estudio de campo en la Reserva Etnográfica Nacional Pumapungo y en el cantón de Saraguro con el objetivo de recopilar datos precisos y relevantes sobre técnicas textiles tradicionales. Para ello, se han utilizado diversas metodologías que permiten obtener información detallada y profunda sobre el desarrollo de estas técnicas.

En primer lugar, se han elaborado fichas técnicas de bienes clasificados, las cuales contienen información detallada sobre los elementos culturales presentes en la región. Estas fichas proporcionan datos precisos sobre los materiales utilizados, los procesos de fabricación y los significados culturales asociados a cada técnica textil tradicional. De esta manera, se obtiene una visión más completa de la riqueza y diversidad de la producción textil en la zona de estudio.

Además, se han realizado entrevistas a miembros de la comunidad local, quienes son expertos en las técnicas textiles tradicionales. Estas entrevistas permiten obtener información más profunda sobre los conocimientos, habilidades y experiencias de los artesanos locales. A través de estas conversaciones, se puede comprender mejor el contexto social, cultural y económico en el que se desarrollan estas prácticas, así como los desafíos y oportunidades que enfrentan los artesanos en la actualidad.

Asimismo, se han desarrollado fichas de análisis de las técnicas textiles clasificadas, las cuales permiten estudiar en detalle los procesos y materiales utilizados en la creación de las diferentes artesanías. Estas fichas proporcionan información técnica, como tipos de tejidos, técnicas de teñido, bordado o tejido, y otros aspectos relevantes para comprender la calidad y el valor estético de las piezas textiles.

Como complemento, se han utilizado fichas de exploración para capturar y analizar las tendencias del público objetivo. Estas fichas permiten registrar datos sobre las preferencias, gustos y demandas de los consumidores en relación a las técnicas textiles tradicionales. Este análisis contribuye a comprender las dinámicas del mercado y ofrece información útil para promover la valorización y preservación de estas técnicas.

Además de las fichas y entrevistas, se ha realizado un registro fotográfico meticuloso durante el estudio de campo. Esta documentación visual permite capturar los detalles de las técnicas textiles, las piezas terminadas y su contexto de uso. Las fotografías son una herramienta valiosa para el análisis y la difusión de los resultados de la investigación, brindando una visión más completa y enriquecedora de la experiencia etnográfica.



Imagen 26: Museo Pumapungo

2.1 ESTUDIO DE CAMPO RESERVA NACIONAL ETNOGRÁFICA PUMAPUNGO

El proceso de clasificación y registro técnico textil en la Reserva Nacional Etnográfica Pumapungo del cantón Saraguro se llevó a cabo siguiendo una metodología detallada. A continuación se describen los pasos metodológicos que se siguieron para lograr el objetivo de clasificar y registrar la indumentaria del cantón Saraguro:

- ◆ **Solicitud de permiso:** El proceso solicitando permiso de ingreso a la reserva, siguiendo los procedimientos establecidos por las autoridades correspondientes. Obtener el permiso fue fundamental para poder realizar la investigación de manera adecuada.
- ◆ **Exploración:** Una vez obtenido el permiso, se llevó a cabo una exploración exhaustiva de la reserva. Este paso permitió familiarizarse con las diferentes áreas, identificando los lugares relevantes donde se podrían encontrar los bienes textiles de interés.
- ◆ **Identificación y selección de bienes textiles:** Se procedió a identificar y seleccionar los bienes relacionados con la vestimenta femenina, que eran el enfoque de la investigación. Se registraron y fotografiaron los códigos de los objetos seleccionados para su posterior estudio.
- ◆ **Ficha de registro técnico textil:** Con el objetivo de tener un control detallado de los bienes encontrados, se desarrolló una ficha de registro técnico textil. Esta ficha incluyó información relevante como el código único asignado a cada bien, su descripción detallada y una paleta de colores para identificar los tonos y matices presentes en la indumentaria.

FICHA 1

BIENES DE LA RESERVA ETNOGRÁFICA PUMAPUNGO

BIENES DE LA RESERVA NACIONAL ETNOGRÁFICA PUMAPUNGO		
CAMISA	SOMBRERO	POLLERA
		
CET-794-1-05	CET-794-1-05	17-9-89
<p>Descripción: Camisa de mujer tradicional Saraguro, con bordado con formas naturales elaborados a mano.</p> <p>Número de prenda: 1/18</p> <p>Colores:</p> <div style="display: flex; justify-content: space-around; align-items: center;"> <div style="text-align: center;"> E7001D</div> <div style="text-align: center;"> 060525</div> </div>	<p>Descripción: Sombrero tradicional saraguro pieza de la vestimenta icónica de la cultura andina, utilizado tanto por hombres como por mujeres en la región.</p> <p>Número de prenda: 2/18</p> <p>Colores:</p> <div style="display: flex; justify-content: space-around; align-items: center;"> <div style="text-align: center;"> F1F2E1</div> <div style="text-align: center;"> 000000</div> </div>	<p>Descripción: Pollera tradicional saraguro o falda larga y ancha. Con bordados orgánicos.</p> <p>Número de prenda: 3/18</p> <p>Colores:</p> <div style="display: flex; justify-content: space-around; align-items: center;"> <div style="text-align: center;"> 000000</div> <div style="text-align: center;"> E7001D</div> <div style="text-align: center;"> 154334</div> <div style="text-align: center;"> C3E017</div> </div>

Imagen 27: Ficha de registro bienes reserva etnográfica Pumapungo 1 (Contento,Ortega, 2023)

FICHA 2

BIENES DE LA RESERVA ETNOGRÁFICA PUMAPUNGO

BIENES DE LA RESERVA NACIONAL ETNOGRÁFICA PUMAPUNGO		
ANACO	FAJA	REBOSO
		
C-57-2-93	CET-11-1-03	46-25-84
<p>Descripción: El anaco saraguro es una falda larga y ancha, que se pliega y se ajusta a la cintura.</p> <p>Número de prenda: 4/18</p> <p>Colores:</p> <div style="display: flex; justify-content: space-around; align-items: center;"> <div style="text-align: center;">  321385 </div> <div style="text-align: center;">  000000 </div> </div>	<p>Descripción: La faja saraguro es una banda ancha de lana. Se utiliza para ajustar y sujetar la ropa, como las polleras o los anacos, a la cintura.</p> <p>Número de prenda: 5/18</p> <p>Colores:</p> <div style="display: flex; justify-content: space-around; align-items: center;"> <div style="text-align: center;">  FFFFFF </div> <div style="text-align: center;">  CE1968 </div> <div style="text-align: center;">  0A3A00 </div> </div>	<p>Descripción: Es una especie de chal largo y rectangular que se utiliza para cubrir los hombros y la espalda.</p> <p>Número de prenda: 6/18</p> <p>Colores:</p> <div style="display: flex; justify-content: space-around; align-items: center;"> <div style="text-align: center;">  2F4ECC </div> <div style="text-align: center;">  000000 </div> </div>

Imagen 28: Ficha de registro bienes reserva etnográfica Pumapungo 2 (Contento, Ortega, 2023)

FICHA 3

BIENES DE LA RESERVA ETNOGRÁFICA PUMAPUNGO











BIENES DE LA RESERVA NACIONAL ETNOGRÁFICA PUMAPUNGO		
CAMISA	WALLKA	ARETES
		
CET-794-1-05	CET-794-1-05	5-1-86
<p>Descripción: Camisa de mujer tradicional Saraguro, con bordado con formas naturales elaborados a mano.</p> <p>Número de prenda: 7/18</p> <p>Colores:</p> <div style="display: flex; justify-content: space-around; align-items: center;"> <div style="text-align: center;">  FE0B08 </div> <div style="text-align: center;">  133C24 </div> </div>	<p>Descripción: Es una especie de chal largo y rectangular que se utiliza para cubrir los hombros y la espalda.</p> <p>Número de prenda: 8/18</p> <p>Colores:</p> <div style="display: flex; justify-content: space-around; align-items: center;"> <div style="text-align: center;">  000000 </div> <div style="text-align: center;">  111987 </div> <div style="text-align: center;">  AFE1E2 </div> <div style="text-align: center;">  C3DE1B </div> <div style="text-align: center;">  F45210 </div> <div style="text-align: center;">  8ECA25 </div> </div>	<p>Descripción: Aretes tradicionales de la cultura Saraguro realizadas a base de plata</p> <p>Número de prenda: 9/18</p> <p>Colores: plateado.</p> <div style="text-align: center; margin-top: 20px;">  AFAF AF </div>

Imagen 29: Ficha de registro bienes reserva etnográfica Pumapungo 3 (Contento,Ortega, 2023)

BIENES DE LA RESERVA NACIONAL ETNOGRÁFICA PUMAPUNGO		
ARETES	ARETES	ARETES
		
GE-19-1059-78	GE-21-1059-78	5-6-86
<p>Descripción: Aretes media luna de la cultura Saraguro realizadas a base de plata Número de prenda: 10/18</p> <p>Colores: plateado.</p>	<p>Descripción: Aretes tradicionales de la cultura Saraguro realizadas a base de plata Número de prenda: 11/18</p> <p>Colores: plateado.</p>	<p>Descripción: Aretes tradicionales de la cultura Saraguro realizadas a base de plata Número de prenda: 12/18</p> <p>Colores: plateado.</p>
 AFAFAF	 AFAFAF	 AFAFAF

Imagen 30: Ficha de registro bienes reserva etnográfica Pumapungo 4 (Contento,Ortega, 2023)

FICHA 5

BIENES DE LA RESERVA ETNOGRÁFICA PUMAPUNGO



BIENES DE LA RESERVA NACIONAL ETNOGRÁFICA PUMAPUNGO		
EXBOTOS	EXBOTOS	TUPU
		
2-13-84	3-13-84	GE-36-776-78
<p>Descripción: Los exbotos en Saraguro son amuletos que se utilizan para protección y para atraer la buena suerte. Número de prenda: 13/18</p> <p>Colores: plateado.</p> <div style="display: flex; justify-content: center; align-items: center;"> <div style="width: 20px; height: 20px; background-color: #AFAFAF; margin-right: 5px;"></div> AFAFAF </div>	<p>Descripción: Los exbotos en Saraguro son amuletos que se utilizan para protección y para atraer la buena suerte. Número de prenda: 14/18</p> <p>Colores: plateado.</p> <div style="display: flex; justify-content: center; align-items: center;"> <div style="width: 20px; height: 20px; background-color: #AFAFAF; margin-right: 5px;"></div> AFAFAF </div>	<p>Descripción: El tupa es un accesorio tradicional de Saraguro que se utiliza para sujetar el reboso, también tiene propiedades protectoras, ya que se utiliza para proteger la ropa y, por extensión, a la persona que la lleva puesta. Número de prenda: 15/18</p> <p>Colores: plateado, azul.</p> <div style="display: flex; justify-content: center; align-items: center; gap: 10px;"> <div style="width: 20px; height: 20px; background-color: #070FAA; margin-right: 5px;"></div> <div style="width: 20px; height: 20px; background-color: #AFAFAF; margin-right: 5px;"></div> </div> <div style="display: flex; justify-content: center; align-items: center; gap: 10px;"> 070FAA AFAFAF </div>

Imagen 31: Ficha de registro bienes reserva etnográfica Pumapungo 5(Contento,Ortega, 2023)

FICHA 6

BIENES DE LA RESERVA ETNOGRÁFICA PUMAPUNGO









BIENES DE LA RESERVA NACIONAL ETNOGRÁFICA PUMAPUNGO		
TUPU	TUPU	TUPU - SUCRE
		
GE-36-776-78	GE-1-304-77	GE-8-1059-78
<p>Descripción: El tupe es un accesorio tradicional de Saraguro que se utiliza para sujetar el reboso, también tiene propiedades protectoras, ya que se utiliza para proteger la ropa y, por extensión, a la persona que la lleva puesta. Número de prenda: 16/18</p> <p>Colores: plateado, verde.</p> <div style="display: flex; justify-content: space-around;"> <div style="text-align: center;"> 166B01</div> <div style="text-align: center;"> AFAFAF</div> </div>	<p>Descripción: El tupe es un accesorio tradicional de Saraguro que se utiliza para sujetar el reboso, también tiene propiedades protectoras, ya que se utiliza para proteger la ropa y, por extensión, a la persona que la lleva puesta. Número de prenda: 17/18</p> <p>Colores: plateado, rojo.</p> <div style="display: flex; justify-content: space-around;"> <div style="text-align: center;"> F70835</div> <div style="text-align: center;"> AFAFAF</div> </div>	<p>Descripción: El tupe es un accesorio tradicional de Saraguro que se utiliza para sujetar el reboso, antiguamente lo realizaban a partir de un sucre. Tiene propiedades protectoras, ya que se utiliza para proteger la ropa y, por extensión, a la persona que la lleva puesta. Número de prenda: 18/18</p> <p>Colores: plateado.</p> <div style="text-align: center;"> AFAFAF</div>

Imagen 32: Ficha de registro bienes reserva etnográfica Pumapungo 6 (Contento,Ortega, 2023)

El proceso de clasificación y registro técnico textil en la Reserva Nacional Etnográfica Pumapungo del cantón Saraguro se llevó a cabo de manera cuidadosa y precisa, siguiendo los pasos metodológicos descritos anteriormente. La utilización de fichas de registro técnico y el registro fotográfico permitieron tener un control exhaustivo de los bienes y proporcionaron una base sólida para el estudio y análisis posterior de la indumentaria. Este enfoque metodológico aseguró la recolección de datos precisos y relevantes sobre la vestimenta del cantón Saraguro, contribuyendo a la preservación y estudio de esta importante manifestación cultural.

BIENES CLASIFICADOS

El objetivo principal de la investigación es analizar el proceso de las técnicas textiles, centrándose específicamente en las prendas de vestir comunes en la vida cotidiana de las mujeres. Estas prendas incluyen la camisa, la pollera, el anaco, la faja y el rebozo. Se ha decidido excluir los accesorios como zarcillos, wallkas, tupus y sombreros, ya que no se elaboran a partir de las técnicas textiles y no son utilizados en el día a día de las mujeres, lo que los sitúa fuera del alcance de la investigación. Sin embargo, se reconoce que el sombrero se elabora con técnicas textiles, pero dado su uso ocasional, no se considera en este estudio.

Con el fin de llevar a cabo una clasificación precisa de los bienes, se ha desarrollado una ficha de registro que permitirá mantener un control detallado de cada uno de ellos. Esta ficha incluye información relevante como el código asignado a cada bien, su descripción detallada y el color predominante.

Mediante esta clasificación y registro sistemático de los bienes textiles, se podrá obtener una visión más completa y organizada de las prendas de vestir comunes en la vida cotidiana de las mujeres en el contexto de estudio. La ficha de registro proporcionará una base sólida para el análisis y la posterior comprensión de las técnicas textiles empleadas en la creación de estas prendas.

Es importante destacar que la selección de las prendas de vestir y la exclusión de los accesorios se basa en el enfoque de la investigación y su objetivo específico de analizar las técnicas textiles aplicadas en las prendas utilizadas en la vida cotidiana. Esta delimitación permitirá una investigación más focalizada y precisa en el ámbito de estudio.

BIENES CLASIFICADOS DE LA RESERVA NACIONAL ETNOGRÁFICA PUMAPUNGO		
CAMISA	ANACO	POLLERA
		
CET-794-1-05	C-57-2-93	17-9-89
<p>Descripción: Camisa de mujer tradicional Saraguro, con bordado con formas naturales elaborados a mano.</p> <p>Número de prenda: 1/18</p> <p>Colores:</p> <div style="display: flex; justify-content: space-around; align-items: center;"> <div style="text-align: center;">  E7001D </div> <div style="text-align: center;">  060525 </div> </div>	<p>Descripción: El anaco saraguro es una falda larga y ancha, que se pliega y se ajusta a la cintura.</p> <p>Número de prenda: 4/18</p> <p>Colores:</p> <div style="display: flex; justify-content: space-around; align-items: center;"> <div style="text-align: center;">  321385 </div> <div style="text-align: center;">  000000 </div> </div>	<p>Descripción: Pollera tradicional saraguro o falda larga y ancha. Con bordados orgánicos.</p> <p>Número de prenda: 3/18</p> <p>Colores:</p> <div style="display: flex; justify-content: space-around; align-items: center;"> <div style="text-align: center;">  000000 </div> <div style="text-align: center;">  E7001D </div> <div style="text-align: center;">  154334 </div> <div style="text-align: center;">  C3E017 </div> </div>

Imagen 33: Ficha de bienes clasificados de la reserva etnográfica Pumapungo 1 (Contento,Ortega, 2023)

FICHA 2

BIENES CLASIFICADO DE LA RESERVA ETNOGRÁFICA PUMAPUNGO







BIENES CLASIFICADOS DE LA RESERVA NACIONAL ETNOGRÁFICA PUMAPUNGO	
FAJA	REBOSO
	
CET-11-1-03	46-25-84
<p>Descripción: La faja saraguro es una banda ancha de lana Se utiliza para ajustar y sujetar la ropa, como las polleras o los anacos, a la cintura.</p> <p>Número de prenda: 5/18</p> <p>Colores:</p> <div style="display: flex; justify-content: space-around; align-items: center;"> <div style="text-align: center;">  FFFFFF </div> <div style="text-align: center;">  CE1968 </div> <div style="text-align: center;">  0A3A00 </div> </div>	<p>Descripción: Es una especie de chal largo y rectangular que se utiliza para cubrir los hombros y la espalda.</p> <p>Número de prenda: 6/18</p> <p>Colores:</p> <div style="display: flex; justify-content: space-around; align-items: center;"> <div style="text-align: center;">  2F4ECC </div> <div style="text-align: center;">  000000 </div> </div>

Imagen 34: Ficha de bienes clasificados de la reserva etnográfica Pumapungo 2 (Contento,Ortega, 2023)

FICHA DE GEOMETRALES

Una vez que se han clasificado y ordenado los bienes de la reserva nacional etnográfica Pumapungo, se procede a la elaboración de una nueva ficha técnica que permita registrar de manera detallada y precisa las características de cada prenda. La nueva ficha técnica contempla información importante como el geometral de la prenda, que hace referencia a las dimensiones y patrones geométricos que se utilizaron en su elaboración. También se incluyen detalles constructivos, la cromática también se registra detallando los colores y tonalidades que se utilizaron en la prenda. Además, se detallan los materiales empleados en la construcción como la fibra o el textil utilizado y la tecnología empleada para su elaboración.



El desarrollo de esta nueva ficha técnica permite tener un registro más completo y detallado de cada prenda, lo que resulta de gran importancia para la investigación y objetivos planteados.

FICHA 1

GEOMETRAL

FECHA:	09/03/2023
CÓDIGO:	CET-794-1-05
REFERENCIA:	Camisa

MATERIALES TEXTILES:	
Tela de algodón	A
Hilo de bordar	B

PALETA DE COLOR:	
E51940	
0B478F	

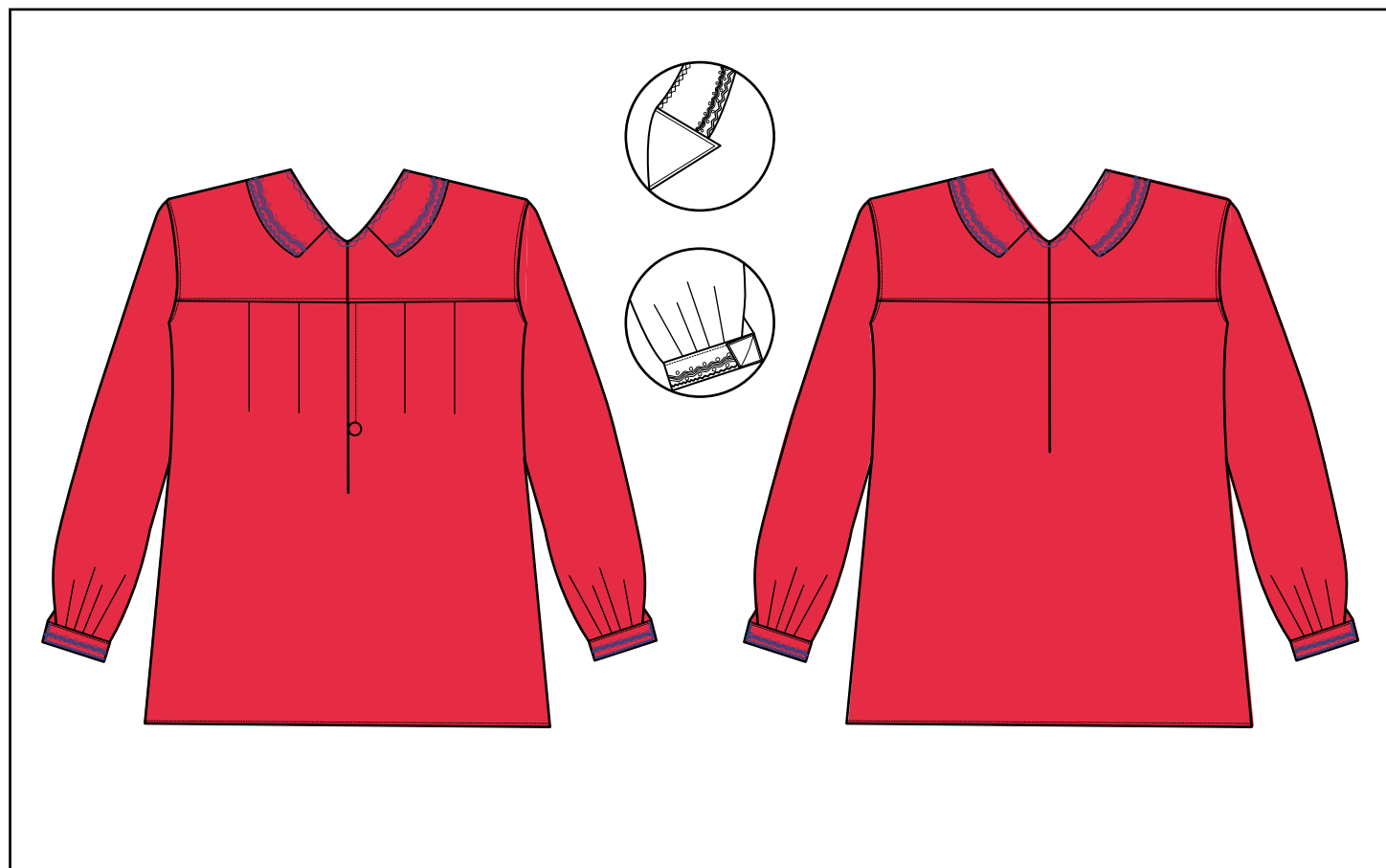

MATERIA PRIMA:	DESCRIPCIÓN:	UBICACIÓN:	TECNOLOGÍA:	DESCRIPCIÓN:	UBICACIÓN:	OBSERVACIONES:
A	8 piezas	Toda la prenda	Costura recta	Costura que une una pieza por pieza.	Toda la prenda	
B	Bordado	Superior y puños de la manga	Embolsado	Se embolsa una tela con la tela de la camisa.	Cuello y puño de manga	

Imagen 35: Ficha de geometral de bienes clasificados de la reserva etnográfica Pumapungo 1 (Guillen, 2022)

FICHA 2

GEOMETRAL



FECHA:	09/03/2023
CÓDIGO:	09/03/2023
REFERENCIA:	Anaco

MATERIALES TEXTILES:	
Lana de Oveja	
A	
Guato	
B	

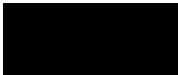
PALETA DE COLOR:	
1D1D1B	

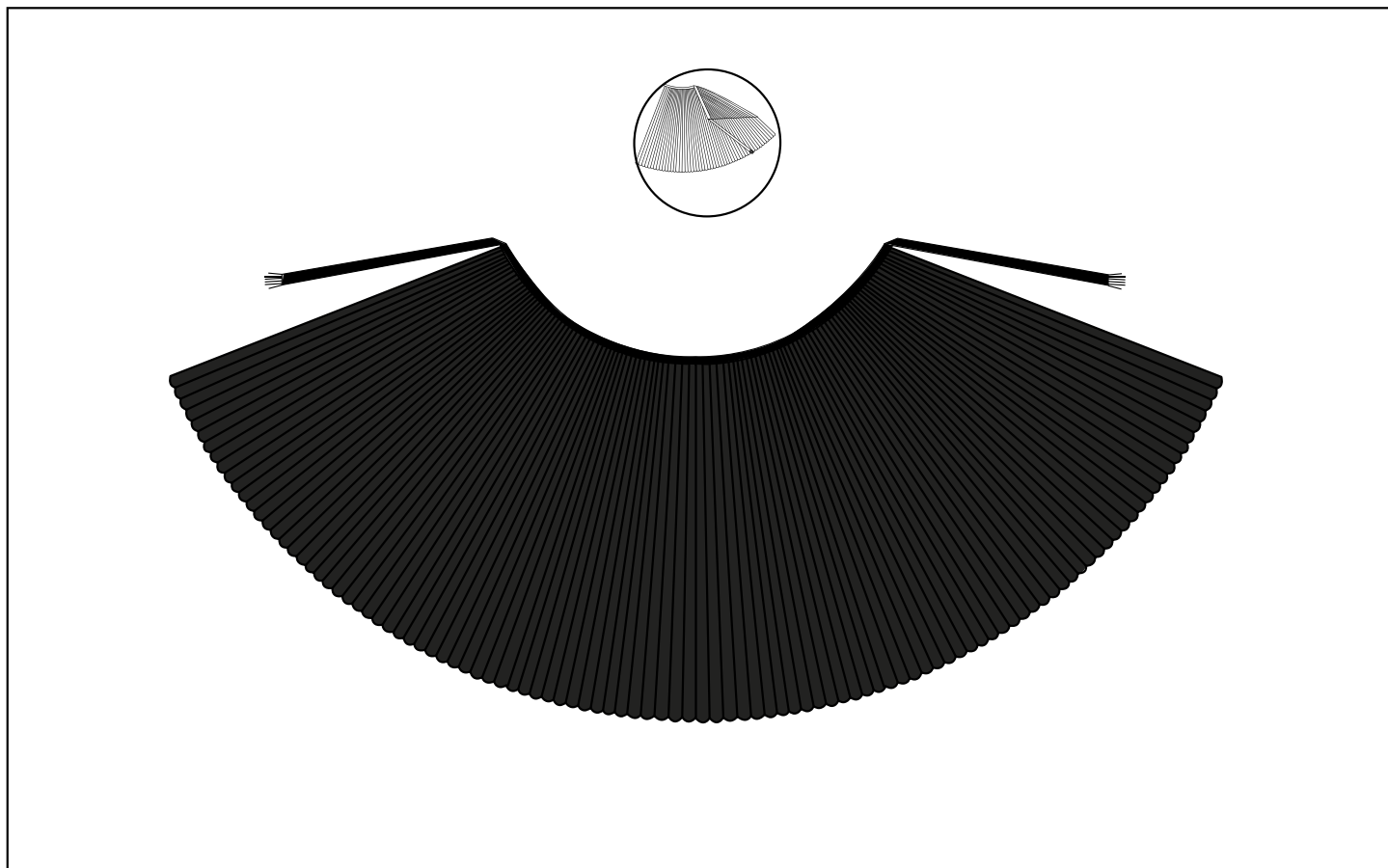

MATERIA PRIMA:	DESCRIPCIÓN:	UBICACIÓN:	TECNOLOGÍA:	DESCRIPCIÓN:	UBICACIÓN:	OBSERVACIONES:
A	1 pieza	Toda la prenda	Plisado	Es una técnica artesanal, se lo realiza con hilo y aguja formando los pliegues en el textil.	Toda la prenda	
B	1 pieza	En la parte de la cintura	Cosido a mano	Se cose el guato sobre el anaco plisado a mano.	En la parte de la cintura	

Al momento de realizar el plisado es muy importante mantener las mismas distancias para lograr un plisado con mucha precisión





Imagen 35: Ficha de geometral de bienes clasificados de la reserva etnográfica Pumapungo 2 (Guillen, 2022)

FICHA 3

GEOMETRAL

FECHA:	09/03/2023
CÓDIGO:	17-9-89
REFERENCIA:	Pollera

MATERIALES TEXTILES:	
Lana de Oveja	
A	
Guato	
B	
Hilos de colores	
C	

PALETA DE COLOR:	
	
	
	

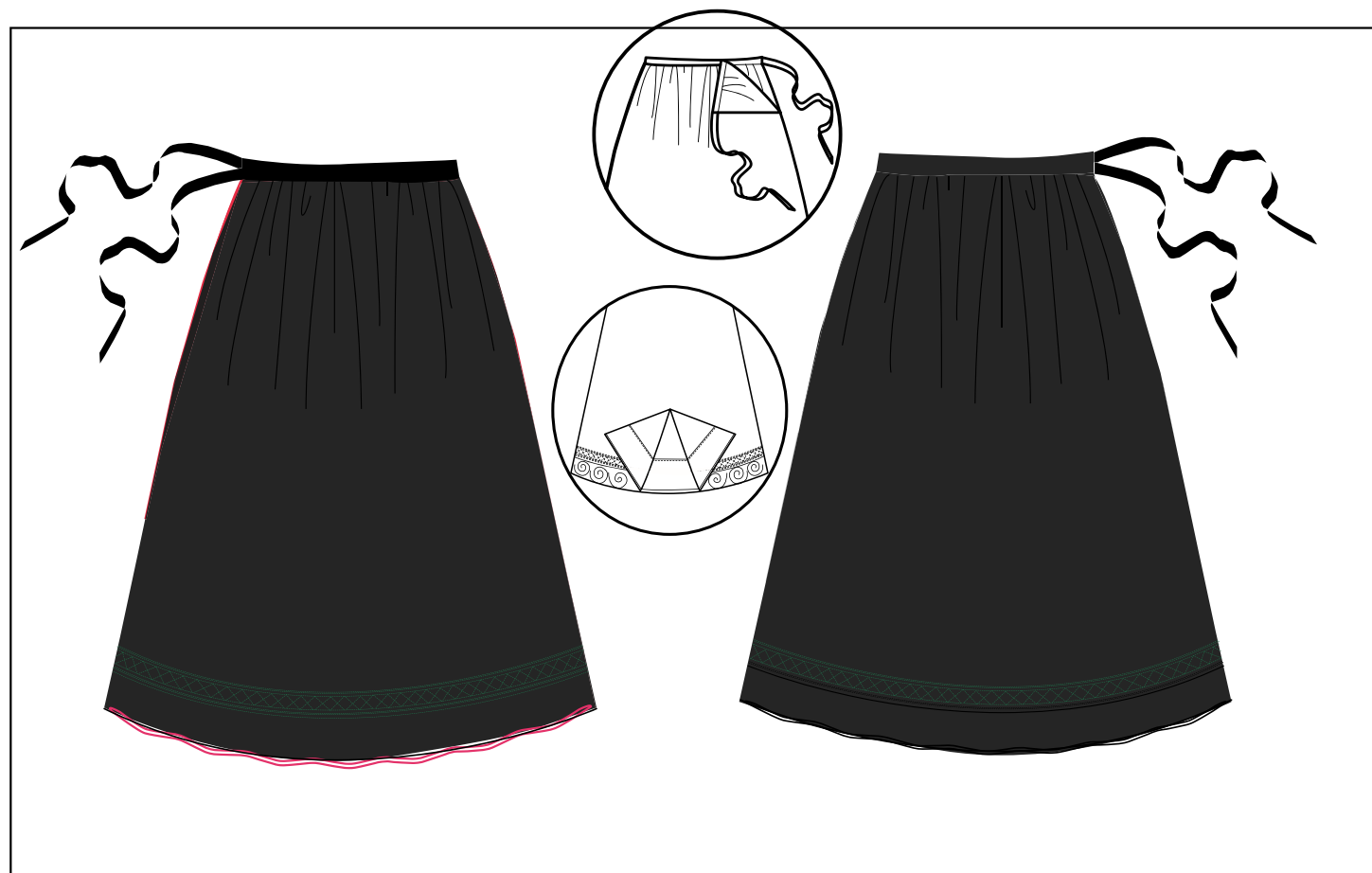

MATERIA PRIMA:	DESCRIPCIÓN:	UBICACIÓN:	TECNOLOGÍA:	DESCRIPCIÓN:	UBICACIÓN:	OBSERVACIONES:
A	1 pieza	Toda la prenda	Costura recta	Costura que cierra la pieza.	Toda la prenda	
B	1 pieza	En la parte de la cintura	Embolsado	Se embolsa una tela con la tela de la pollera.	Parte inferior	
C	Bordado	Parte inferior				

Bordado a mano, la lana es mas gruesa en compración del anaco.

Imagen 36: Ficha de geometral de bienes clasificados de la reserva etnográfica Pumapungo 3 (Guillen, 2022)



FICHA 4

GEOMETRAL



FECHA:	09/03/2023
CÓDIGO:	17-9-89
REFERENCIA:	Reboso

MATERIALES TEXTILES:
Lana de Oveja
A
Hilos de colores
B

PALETA DE COLOR:

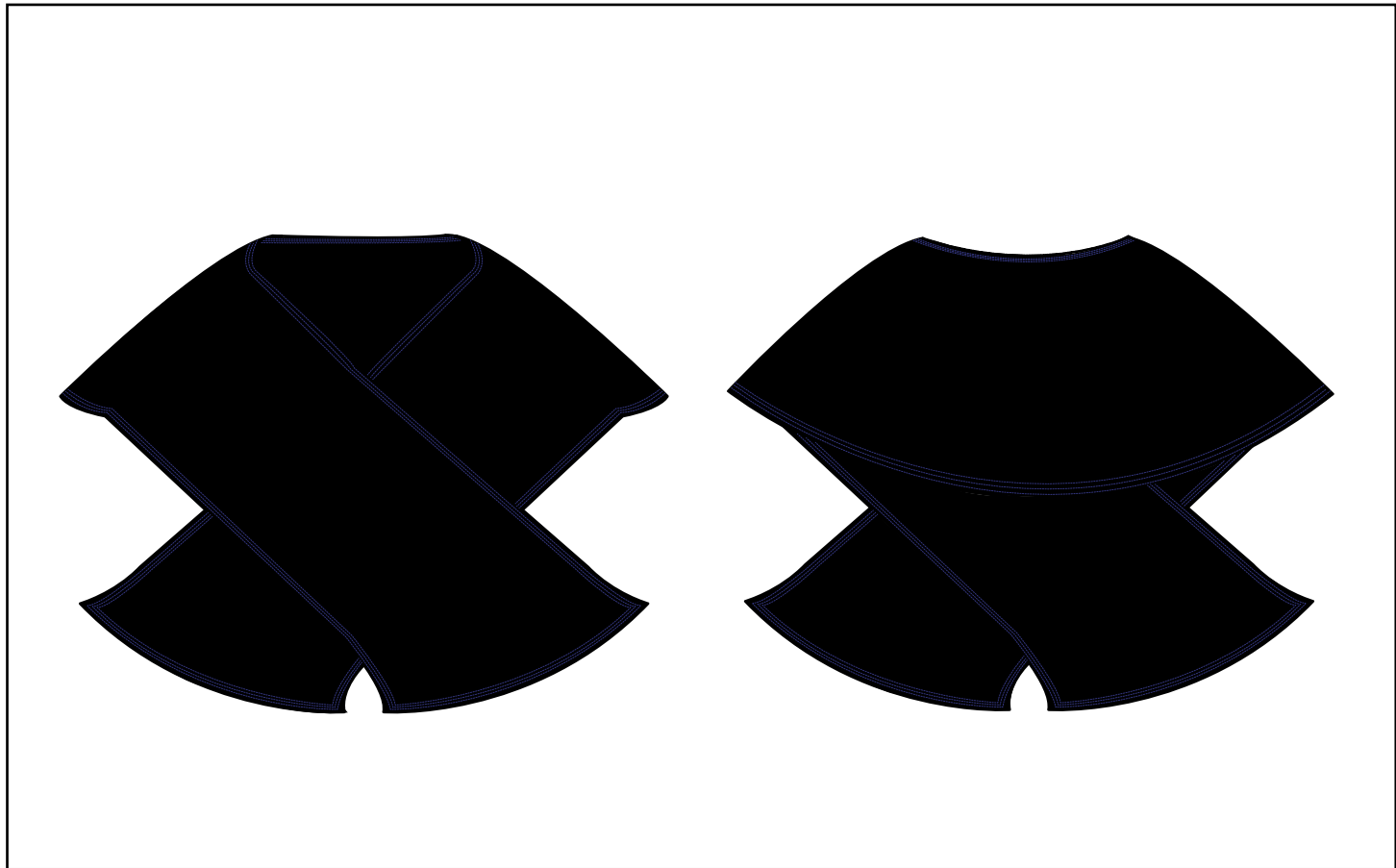



MATERIA PRIMA:	DESCRIPCIÓN:	UBICACIÓN:	TECNOLOGÍA:	DESCRIPCIÓN:	UBICACIÓN:	OBSERVACIONES:
A	1 pieza	Toda la prenda	Costura recta	Costura a mano en forma de recta.	Contorno de la prenda	
B	Bordado	Contorno de la prenda				

Esta prenda no comprende de borados recargados como en el caso de la pollera.
Es una pieza rectangular sin costuras de unión.

Imagen 37: Ficha de geometral de bienes clasificados de la reserva etnográfica Pumapungo 4 (Guillen, 2022)

FICHA 5

GEOMETRAL

FECHA:	09/03/2023
CÓDIGO:	17-9-89
REFERENCIA:	Faja

MATERIALES TEXTILES:	
Lana de Oveja	
A	
Hilos de colores	
B	

PALETA DE COLOR:		
		

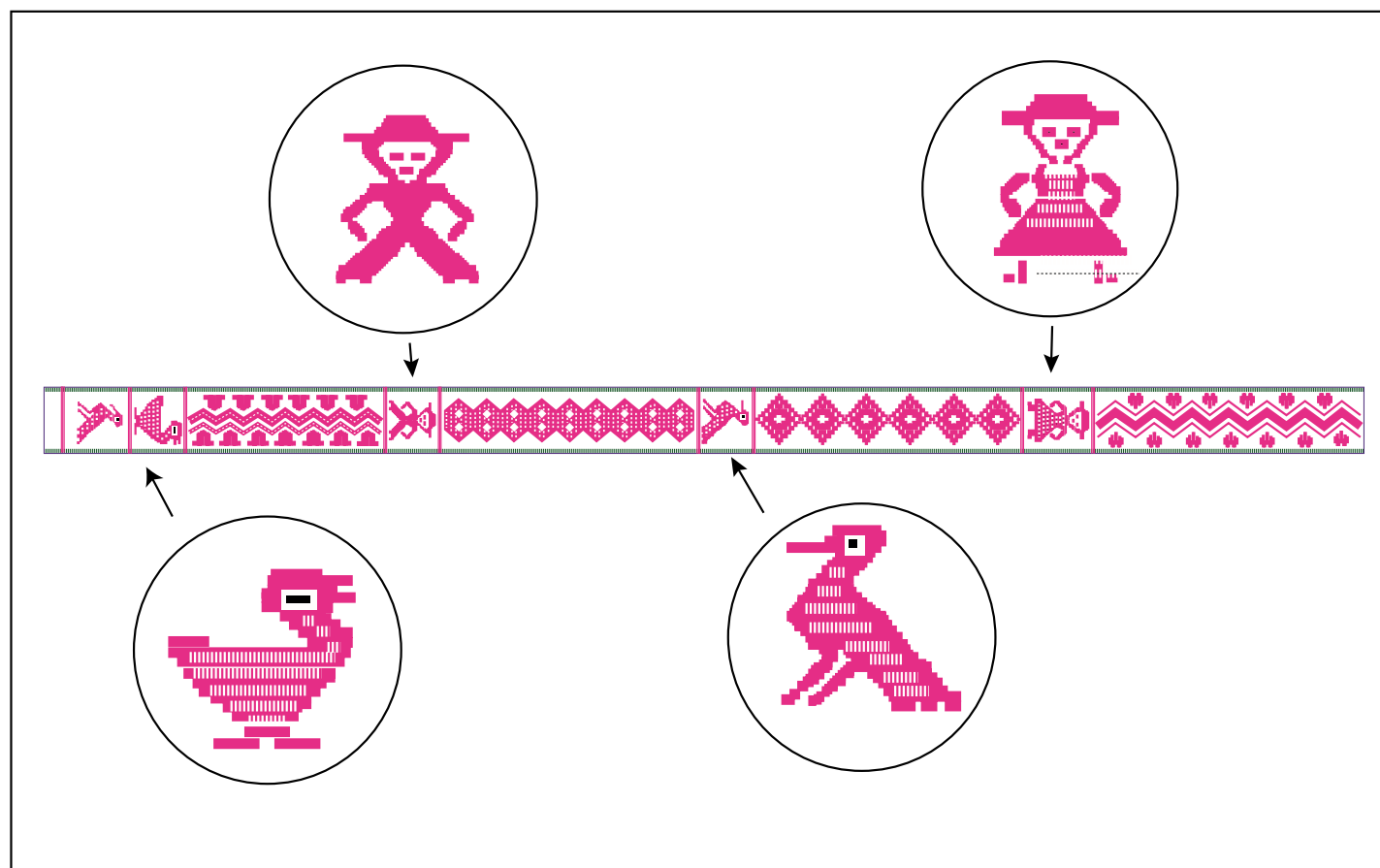

MATERIA PRIMA:	DESCRIPCIÓN:	UBICACIÓN:	TECNOLOGÍA:	DESCRIPCIÓN:	UBICACIÓN:	OBSERVACIONES:
A	1 pieza	Toda la prenda	Tejido Plano	Tejido artesanal de toda la pieza.	Toda la prenda	
B	1 pieza	Toda la prenda				

Tejido manual plano en telar de cintura, se debe mantener las distancias de manera precisa y correcta, para evitar la deformación del tejido.

Imagen 38: Ficha de geometral de bienes clasificados de la reserva etnográfica Pumapungo 5 (Guillen, 2022)

2.2 INVESTIGACIÓN DE CAMPO EN EL CANTÓN SARAGURO

La investigación se llevó a cabo a través de una visita de campo que resultó fundamental para comprender el entorno y las costumbres de la población local. Durante esta visita, se realizaron observaciones detalladas de los comportamientos y las formas de vestir de la comunidad, lo cual proporcionó información contextual importante para el estudio.

Además, se realizaron entrevistas estructuradas con los artesanos locales que son expertos en las técnicas textiles tradicionales de la región. Estas entrevistas permitieron obtener información detallada sobre el desarrollo y la ejecución de dichas técnicas. Se utilizaron preguntas generales que abarcaban diferentes aspectos de cada técnica textil analizada, lo que facilitó recopilar información completa y precisa.

Durante las entrevistas, se registraron grabaciones de audio para preservar fielmente las respuestas de los artesanos, lo cual aseguró la precisión y fidelidad de la información recopilada.

Asimismo, se tomaron fotografías para documentar visualmente los procesos, los materiales utilizados y los productos finales, lo que complementó y enriqueció la información obtenida.

La combinación de las entrevistas, las grabaciones de audio y las fotografías permitió obtener un conjunto de datos completo y detallado sobre las técnicas textiles tradicionales de la región. Esta información documentada de manera precisa será la base para el análisis y la comprensión de los procesos y las características de las técnicas textiles estudiadas.

Es importante destacar que el enfoque metodológico utilizado en esta investigación garantizó la obtención de información directa y de primera mano, proveniente de los propios artesanos y de la observación in situ, lo que brinda validez y confiabilidad a los resultados obtenidos.



Imagen 39: Tejedoras de Saraguro

ENTREVISTAS ARTESANOS

- ◆ ¿Qué valor simbólico tiene para usted esta artesanía?
- ◆ ¿Cómo se siente usted cuando se encuentra elaborando la artesanía?
- ◆ ¿Qué significa cada uno de los símbolos?
¿Cuánto tiempo se tarda en elaborar esta artesanía?
- ◆ ¿Cuál es su proceso constructivo?
- ◆ ¿Cuáles son los materiales tradicionales y cuáles son los que se utilizan actualmente?
- ◆ ¿Cuáles son las herramientas que utiliza para el proceso de construcción?
- ◆ ¿Con qué nombre se conoce el tejido elaborado?
- ◆ ¿Cuáles son los colores comúnmente utilizados tradicionalmente?
- ◆ ¿Cuál es el valor de uso de la siguiente prenda?



Imagen 40: Entrevistada en Saraguro

REPORTE DE LA ENTREVISTA

INTRODUCCIÓN

La Sra. María Carmen Cartuche es una artesana originaria de Saraguro, Ecuador, quien se dedica al tinturado y elaboración de polleras, rebosos y anacos utilizando técnicas tradicionales por más de 40 años. La entrevista se llevó a cabo el 26 de febrero del 2023 en su domicilio ubicado en la comunidad de Ñamarin, en el cantón Saraguro.

ANTECEDENTES

La técnica de tinturado, tejido plano, bordado y plisado, es una tradición ancestral de los pueblos andinos, que se ha mantenido viva gracias al esfuerzo de artesanos como la Sra. Cartuche. En la región de Saraguro, la lana de oveja es el material más utilizado para la confección de polleras, anacos y rebosos.

SRA. MARÍA CARMEN CARTUCHE

DESARROLLO

Durante la entrevista, la Sra. Cartuche detalló el proceso que utiliza en su taller para tejer sus prendas. En primer lugar, obtiene la lana de oveja, materia prima característica de la región. Luego, la lana se lava y se deja secar antes de pasar al proceso de cardado, también conocido como cepillado de la fibra. A continuación, se realiza el pareado, que consiste en juntar dos hebras de fibra y proceder a hacer torcidas hasta obtener una madeja lista para tejer. El siguiente paso es tejer el textil en el telar tradicional, también conocida como telar de cintura. Una vez que se ha tejido el textil, se procede al tinturado, un proceso que puede tardar de 8 a 15 días en realizarse. La Sra. Cartuche explicó que utiliza dos formas de tinte. La primera es con anilinas y utiliza materiales como ácido, panela, zumo de penco, agua y orina para fijar el color. La segunda técnica que utiliza es el tinturado del color índigo natural, una tonalidad característica de su vestimenta tradicional. Esta técnica se realiza con orina madura que se recoge en un cántaro de barro. Después de recolectar la orina necesaria, se entierra una parte de la olla de barro que se utilizará para tinturar, y se coloca fuego en otra parte para mantener la orina tibia durante todo el proceso. Para lograr la tonalidad deseada, es importante sumergir el textil en la solución durante 20 minutos y dejarlo fuera por 5 minutos, repitiendo este proceso hasta lograr el color deseado. La Sra. Cartuche señaló que la técnica de tinturado con orín maduro es más lenta y laboriosa que el tinturado con productos químicos, pero que los resultados son más duraderos y tienen un aspecto más natural. Además, esta técnica respeta el medio ambiente. Cabe señalar que este proceso puede ser perjudicial para la salud debido a su alto contenido de urea.

Después de realizar el proceso de tinturado, el textil se puede utilizar para confeccionar tanto la pollera, el rebozo o el anaco. En el caso de la pollera, se aplica una técnica de bordado en la parte inferior de la prenda. La Sra. Carmen comenta que en tiempos pasados se realizó este bordado a mano, pero en la actualidad se hace de manera industrial y con diseños más modernos.

Si se desea elaborar un anaco a partir de dicho textil, se sigue un proceso de plisado. Se comienza con un hilván de 4-5 mm a lo largo de todo el textil. Luego se procede a fruncir el hilván en el textil para crear los pliegues que llevará la prenda. Después, se sumerge en agua hirviendo y se deja reposar hasta que se enfríe. Finalmente, se realiza el planchado y la fijación de los pliegues. Este proceso puede durar aproximadamente de 5 a 8 días, dependiendo del tamaño del anaco.

CONCLUSIONES

La entrevista con la Sra. María Carmen Cartuche permitió conocer de cerca la técnica de tinturado y tejidos con plantas, orín y anilinas utilizadas en la región de Saraguro. La artesana destacó la importancia de mantener vivas las tradiciones ancestrales y de preservar el medio ambiente a través del uso de técnicas sostenibles. Además, se pudo apreciar la dedicación y pasión que la Sra. Cartuche pone en su trabajo algo que cabe resaltar es que está dejando de realizar esta técnica debido a que no es valorada económicamente.

RECOMENDACIONES

Se recomienda apoyar a los artesanos locales que utilizan técnicas tradicionales y sostenibles, para fomentar la preservación de las culturas ancestrales y la protección del medio ambiente. Además, se sugiere difundir estas técnicas para que sean valoradas y reconocidas por la sociedad en general.



Imagen 41: Entrevistado en Saraguro

REPORTE DE LA ENTREVISTA

INTRODUCCIÓN

El Sr. Julio Guamán es un artesano originario de Saraguro, Ecuador, quien se dedica al tinturado y a la elaboración de fajas, alforjas, entre otros. Utilizando técnicas tradicionales como el tejido plano. La entrevista se llevó a cabo el 27 de febrero de 2023 en su taller ubicado en la comunidad de Ñamarín, cantón Saraguro en la provincia de Loja.

ANTECEDENTES

La técnica de tejido plano es una tradición ancestral de los pueblos andinos, que se ha mantenido viva gracias al esfuerzo de artesanos como el Sr Julio Guamán. En el cantón Saraguro, la lana de oveja es el material más utilizado para la confección de las fajas tradicionales, es un accesorio que conlleva diseños exclusivos de los mismos artesanos, quienes buscan representar todo lo que habita en su entorno: montañas, sembríos, hombre, mujer y los distintos animales de la localidad.

Por otro lado, la técnica de tinturado con plantas también es utilizada para la elaboración de este elemento. La tintura se realiza con plantas como, nogal, la chilca, la cúrcuma, la achira, entre otros.

SR. JULIO GUAMÁN

DESARROLLO

Durante la entrevista, El Sr Julio Guaman supo compar-tirnos en detalle sus conocimientos sobre el proceso de elaboración del tejido plano que utiliza en su taller. Para comenzar con la elaboración de este accesorio se debe iniciar con un proceso de tinturado para lo cual, prime-ramente, se selecciona la planta adecuada para obtener el color deseado, y se prepara una solución concentrada a partir de las hojas y flores. Luego, se sumerge la fibra en la solución y se deja reposar durante varias horas, depen-diendo del tono que se quiera conseguir. Finalmente, se enjuaga el tejido con agua fría y se cuelga para secar al sol. Después de haber obtenido la fibra con la tonalidad deseada, se procede a realizar el hilado, pareado, torcido y madejado. Seguidamente, se puede continuar con el pro-ceso de ovillado, urdido, ensamblaje del urdido al telar e illahuada para finalmente culminar con el tejido pla-no según el diseño que requiera el artesano quien busca representar todo lo que habita en su entorno: montañas, sembríos mediante figuras geométricas; hombre, mujer, y los distintos animales de la localidad.

El artesano supo destacar que con el pasar del tiempo ha ido adaptando sus herramientas a su comodidad, ya que en tiempos anteriores solían ser un poco incómodas, sin embargo sigue manteniendo el mismo principio que es realizar el tejido plano.

CONCLUSIONES

La entrevista realizada nos permitió conocer más a pro-fundidad sobre la elaboración de la técnica de tejido plano, sobre su riqueza y su valor artesanal. A pesar de que hoy en día son pocas las personas que se dedican a la elaboración de ésta técnica textil, se pudo apreciar el valor y el enorme significado que tiene esta artesanía para las personas que lo realizan.

También fue evidente que es una técnica sustentable.

RECOMENDACIONES

Se recomienda apoyar a los artesanos locales que utilizan técnicas tradicionales y sostenibles, para fomentar la pre-servación de las culturas ancestrales y la protección del medio ambiente. Además, se sugiere difundir estas técni-cas para que sean valoradas y reconocidas por la sociedad en general.

FICHA DE ANÁLISIS DE LA TÉCNICA TEXTIL

En esta parte de la investigación se desarrolló una ficha técnica con información básica de cada técnica textil clasificada anteriormente, esta incluye información esencial como la fecha, el código del bien, el grupo étnico y la tipología. Además, se incluyen fotografías de la prenda que utiliza la técnica textil que se detalla, proceso de construcción, las herramientas utilizadas, la materia prima, los símbolos utilizados y detalles que forman parte de la prenda.

Así mismo se realiza un paso a paso con información detallada sobre proceso constructivo de éstas técnicas, permitiendo una mejor comprensión de las técnicas textiles utilizadas en Saraguro, con esta información se puede apreciar la complejidad de los procesos utilizados en la elaboración de las prendas.

FICHA 1

PROCESO



SIMBOLOGIA
Animales, montañas, personas.
Esta variedad de símbolos representan el entorno en el que viven, ya que en este pueblo se puede encontrar animales domesticados, algunas montañas representativas del lugar, los sembríos y a las personas que habitan en él.

CONSTRUCCIÓN	
PROCESO DE PRODUCCIÓN	Artesanal
HERRAMIENTAS	- Uso para hilar. - Ollas de barro, tintura natural como: hojas de nogal y garu para tinturar la fibra. - telar de cintura (illagua, tupa pequeña y grande, Kallua) para tejido plano.
PROCESO	El proceso de elaboración del tejido plano se basa en tres procesos: el hilado, teñido y finalmente, el tejido. Para el hilado, es necesario obtener primero la fibra con la que se va a trabajar, la cual debe estar lavada, secada, cardada, pareada y finalmente, madejada para continuar con el proceso. Esta fibra se puede teñir con los colores deseados, utilizando distintas especias naturales que sirven como tinte. Por lo general, en Saraguro se utiliza el color negro para teñir tanto anacos, como rebosos y polleras. En el caso de las fajas, se utilizan distintos pigmentos para elaborarlos con una combinación de colores y diseños. Finalmente, una vez logrado el hilado y el teñido, se procede a tejer la lana. Esto se realiza en un telar manual de cintura, en el cual también se debe pasar por un proceso que es el ovillado, el urdido y el ensamblaje del urdidor al telar. Se realiza la "illahuada" para una mejor división de hilos según el diseño y finalmente, con ayuda de las herramientas del telar, se procede a tejer. En los rebosos, anacos y polleras, no se utiliza ningún diseño, sino que es una tela a base de tejido plano. Mientras tanto, para elaborar las fajas, se realizan diversos diseños y simbologías que representan al pueblo Saraguro, como montañas, terrazas, hombres, mujeres y animales.
MATERIA PRIMA	Lana de Oveja, plantas naturales.

FECHA	07/03/2023
CÓDIGO	TET-11-1-03
GRUPO ÉTNICO	Saraguro
TÉCNICA TEXTIL	Tejido Plano

CARACTERÍSTICAS	
Tejido grueso	Técnica - Urdimbre suplementaria (motivos)
Elegancia	Color Variado
Variedad de Diseños	

USO
El uso de los tejidos en Saraguro, es esencial en sus prendas de vestir, como lo son el reboso, anaco, pollera y faja, mismos que constituyen la vestimenta identitaria de la mujer saragura.

Imagen 42: Ficha de proceso de la técnica textil, tejido plano (Contento, Ortega, 2023)

PASO A PASO TEJIDO PLANO EN TELAR CINTURA

PASO 1



Primer paso es la elección de la fibra los hilos pueden estar hechos de diferentes tipos de fibras, como algodón y lana. Además es necesario considerar:

Grosor de hilo: Este paso determinará la apariencia y la textura del tejido. Hilos más gruesos crearán un tejido más robusto y con más cuerpo, mientras que hilos más delgados producirán un tejido más fino y ligero.

Color: El color del hilo también es una consideración importante, ya que afectará el aspecto final del tejido. Se puede optar por hilos de un solo color para crear un tejido sólido y uniforme, o puedes elegir hilos de diferentes colores para crear patrones y diseños más elaborados.

PASO 2

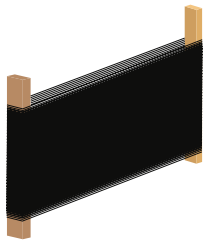

Segundo paso consta de el:

Montaje de la urdimbre: consiste en un conjunto de hilos verticales en el telar. Se ata uno de los extremos del hilo de urdimbre al palo inferior del telar y luego enróllalo cuidadosamente de extremo a extremo alrededor del palo superior. Continúa alternando entre pasar el hilo por detrás y por delante de los palos, creando una sucesión ordenada de hilos, hasta lograr el ancho deseado para tu tejido. Es esencial mantener los hilos tensos y paralelos para facilitar el manejo óptimo del tejido durante el proceso.

PASO 3

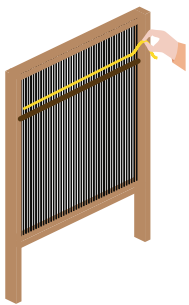

El tercer paso implica:

Hillaguada (separación de la urdimbre): En este paso, procedemos a realizar la hillaguada, que implica separar la urdimbre utilizando un hilo y una barra de madera. El propósito de esta técnica es mantener los hilos debidamente separados, garantizando que el proceso de tejido se lleve a cabo sin deformaciones indeseadas.

PASO 4



Cuarto paso consiste en ya montado el telar de cintura, se debe colocar el sujetador alrededor de la cintura y se procede al:

Inicio del tejido: Comienza pasando las tupas o el bastón debajo del primer hilo de urdimbre, luego alrededor del segundo hilo y así sucesivamente. Repite este proceso de ida y vuelta, alternando entre pasar las tupas por encima y por debajo de los hilos de urdimbre. Asegurarse de empujar cada pasada de trama hacia abajo con la herramienta llamada kallwa, para que el tejido quede compacto.

PASO A PASO TEJIDO PLANO EN TELAR CINTURA

PASO 5

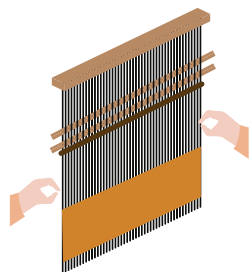

Quinto paso consiste en:

Preparación del telar : Con tupas e hillaguado. En esta etapa, aseguramos el éxito del proceso de tejido al garantizar que el telar esté listo y en óptimas condiciones. Añadimos las tupas, elementos que permiten mantener los hilos de trama en su lugar mientras tejemos. Además, realizamos el hillaguado, asegurando que los hilos de la urdimbre estén correctamente separados y tensados. Con estas medidas, el telar se encuentra preparado y listo para iniciar el apasionante proceso de tejido, donde la creatividad y habilidad se entrelazan para dar vida a una hermosa pieza de tela.

PASO 6

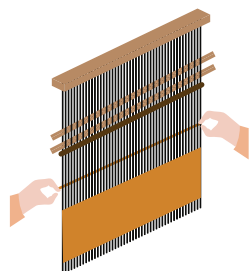

Sexto paso consta de:

Tejido entre los hilos de urdimbre: Consiste en pasar el hilo de trama por el medio de los hilos de urdimbre, uno tras otro, siguiendo cuidadosamente el diseño y tamaño deseado del tejido. Este proceso se repite de manera sistemática, creando una cuidadosa interconexión entre los hilos y dando forma al patrón y estructura del tejido.

PASO 7

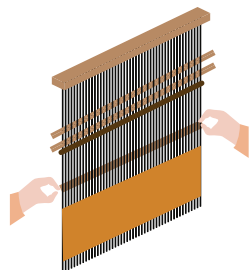

Séptimo paso consiste en :

Guiando los hilos a través de la urdimbre con la ayuda de las tupas, aseguramos un tejido firme y seguro. Al pasar hábilmente los hilos de trama por entre los hilos de urdimbre, utilizamos la kallwa para garantizar un ajuste preciso y apretado. Con cada movimiento cuidadoso, el tejido adquiere resistencia y estabilidad. Mediante este paso, damos vida a un tejido seguro y listo para ser admirado y utilizado.

PASO 8

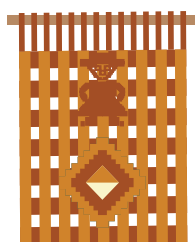

Octavo y último paso:

Desmontaje del tejido: Cortar hilos excedentes, cabe resaltar que cada hilo entrelazado cuenta una historia, revelando el tiempo y esfuerzo dedicados a su creación. El tejido, con su textura única y patrones elaborados, se convertirá en parte de la identidad y el legado de la comunidad Saraguro.

FICHA 2

PROCESO



OBSERVACIONES

Maria Carmen Cartuche Quizhpe, teñidora de anacos, rebosos y polleras considera que ninguna de estas prendas y técnicas tiene un valor simbólico, sino que es una herencia de sus antepasados para mantener su traje tradicional.

Para realizar el plizado no se utiliza ninguna plantilla ya que gracias a su práctica tienen la habilidad que realizarlo manualmente con mucha precisión.

CONSTRUCCIÓN	
PROCESO DE PRODUCCIÓN	Artesanal
HERRAMIENTAS	<ul style="list-style-type: none"> - Aguja e hilo de algodón: para coser los pliegues de la tela y el ribeteado. - Plancha: Para planchar la tela antes de hacer los pliegues. - Tablero de planchado: Para planchar el plizado en una superficie lisa y firme.
PROCESO	<p>El plizado tradicional en Saraguro es un proceso artesanal utilizado en la elaboración de anacos. Este proceso se inicia con la preparación de una tela tejida a mano con lana de oveja, previamente teñida de manera artesanal y lista para el plizado.</p> <p>El plizado se realiza a mano utilizando aguja e hilo, y puede tardar hasta 8 días dependiendo de la cantidad de tela. Una vez finalizado el hilbanado de los pliegues, es muy importante dejar reposar la tela en agua hervida hasta que se enfríe. Luego, se retiran los hilos de las prensas para proceder con el planchado, que se realiza con abundante agua y mantiene la presión de los pliegues hasta que queden completamente fijos. El último procedimiento consiste en dejar secar la tela y luego colocar el guato en la parte de la cintura.</p>
MATERIA PRIMA	Lana de Oveja

FECHA	07/03/2023
CODIGO	C -57-2-93
GRUPO ÉTNICO	Saraguro
TÉCNICA TEXTIL	Plizado

CARACTERÍSTICAS	
Largo y Ancho 5m X 73 cm	Técnica - Tejido plano tafetan
Peso 2 kg	Color ■
Espesor 2mm	Plizado 4x4

USO

El anaco saraguro se utiliza en la vida cotidiana como una prenda cómoda y práctica para el trabajo en el campo o para realizar tareas diarias en el hogar. Además, su plizado grueso y resistente lo convierte en una prenda ideal para protegerse del frío y del viento en las zonas montañosas de la región. A pesar de la modernización y la influencia de la moda occidental, el anaco saraguro sigue siendo una parte importante de la identidad cultural de Saraguro.

Imagen 43: Ficha de proceso de la técnica textil, plizado (Contento, Ortega, 2023)

PASO A PASO PLIZADO

PASO 1

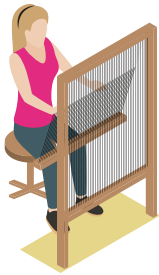

Primer paso es:

Tejido de la tela: Crucial en el proceso de plisado tradicional Saraguro, el tejido de la tela en un telar de cintura utilizando lana de oveja. Este paso sienta las bases para el desarrollo del plisado, ya que la calidad y características de la tela tejida influirán en el resultado final.

PASO 2



Segundo paso es:

Preparación del tejido: Comienza con un trozo de tela previamente tejida y tinturada siendo esta la base para el plisado. Asegúrese de que la tela esté limpia y plana, lista para este proceso.

PASO 3

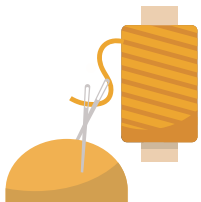

El tercer paso implica:

Preparación de los materiales: Es necesarios para el proceso de plisado. Con la ayuda de una aguja e hilo, se coloca una cantidad adecuada de hilo en la aguja para realizar el hilván.

PASO 4



Cuarto paso consiste en:

En el **hilvanado** de toda la anchura de la tela en dirección horizontal a lo largo de su extensión. Con precisión, se utiliza una distancia de 4mm a 5mm entre cada hilván. Este proceso cuidadoso asegura que los pliegues se mantengan firmes y alineados a lo largo de toda la tela, evitando desviaciones indeseadas. La atención meticulosa a los detalles durante este paso es esencial para lograr resultados precisos y estéticamente agradables en el plisado final.

PASO A PASO PLIZADO

PASO 5

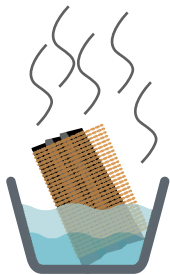

Quinto paso consiste en:

El **encarrujado** de todos los hilos de la tela una vez completado el hilván en toda su extensión. Es esencial garantizar un encarrujado uniforme para lograr un resultado óptimo en el plisado final. Con meticulosidad, agrupamos los hilos creando pliegues compactos y ordenados. Después, procedemos a hervir agua y sumergir la tela encarrujada, permitiendo que repose hasta que el agua se enfríe. Luego, retiramos cuidadosamente los hilos hilvanados y encarrujados.

PASO 6



Sexto paso consta de:

Planchado del plisado para sellar y marcar adecuadamente los pliegues que se formaron durante el hilvanado previo. Este paso es esencial para garantizar la definición y durabilidad de los pliegues en el tejido. Con cuidado y precisión, se utiliza una plancha caliente para aplicar calor a los pliegues, permitiendo que se fijen en su posición deseada. El planchado también ayuda a suavizar y dar forma a la tela, realizando la belleza del plisado.

PASO 7



Séptimo paso consiste en :

Después de finalizar el proceso de plisado, es fundamental permitir que el tejido se seque por completo antes de continuar. El plisado requiere tiempo y paciencia una vez que el tejido está completamente seco, se procede a la confección de las distintas prendas. En este caso, se enfoca en la creación de un anaco Saraguro, una prenda emblemática de esta cultura que resalta la aplicación de esta técnica ancestral.

PASO 8



Octavo y último paso:

Se obtiene una tela completamente plisada, con pliegues uniformes y definidos, lista para dar vida al anaco Saraguro. Cada pliegue meticulosamente creado se une para formar una superficie texturizada y elegante.

FICHA 3

PROCESO

FECHA	07/03/2023
CÓDIGO	CET-794-1-05
GRUPO ÉTNICO	Saraguro
TÉCNICA TEXTIL	Bordado



OBSERVACIONES

En cuanto a los significados de las figuras que tiene el bordado y la importancia simbólica, estos están relacionados con las creencias, tradiciones y costumbres de cada comunidad, ya que para algunas comunidades tiene un significado distinto a otro a pesar de pertenecer a la misma cultura.

CONSTRUCCIÓN	
PROCESO DE PRODUCCIÓN	ARTESANAL
HERRAMIENTAS	<ul style="list-style-type: none"> - Tela de algodón o lana - Hilos de algodón - Aguja
PROCESO	<ul style="list-style-type: none"> - Los bordados tanto en blusas como en polleras tienen una combinación de varios colores, como blanco, rojo y verde. - Bordados: El bordado tradicional de Saraguro es un arte que ha sido heredado de generación en generación por las mujeres saraguras. Este bordado se caracteriza por ser muy detallado y colorido, y es utilizado para la elaboración de prendas de vestir como blusas y polleras. El proceso de bordado comienza con la elección del diseño, que puede ser geométrico o floral. Luego, se dibuja el diseño en la tela con lápiz y se procede a bordar. Para el bordado se utiliza hilo de algodón de diferentes colores utilizando diferentes técnicas de puntadas y nudos
MATERIA PRIMA	Tela de algodón e hilos de bordar.

CARACTERÍSTICAS	
Prendas - Camisa - Pollera	Bordado manual
Diseños de bordado propio y adaptado	Color Variado
Duración de bordado 3 a 4 días.	

USO

El uso del bordado en prendas como la blusa o pollera es importante para la mujer saraguro para darle un detalle decorativo a sus prendas de vestir.

Imagen 44: Ficha de proceso de la técnica textil, bordado (Contento, Ortega, 2023)

PASO A PASO BORDADO

PASO 1



El **bordado** tradicional de Saraguro es un arte que ha sido heredado de generación en generación por las mujeres saraguras. Este bordado se caracteriza por ser muy detallado y colorido, y es utilizado para la elaboración de prendas de vestir como blusas y polleras. Para el bordado se utiliza hilo de algodón de diferentes colores usando diferentes técnicas de puntadas y nudos

PASO 2

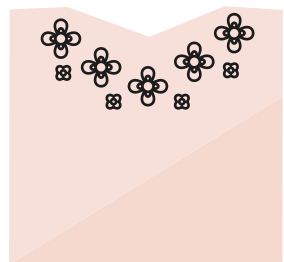

El **proceso de bordado** en Saraguro comienza con la elección de un diseño tradicional, que se dibuja cuidadosamente sobre la tela con lápiz o hilo soluble. Luego, se enhebra una aguja con hilos de colores vibrantes y se procede a realizar puntadas precisas siguiendo el contorno del diseño.

PASO 3

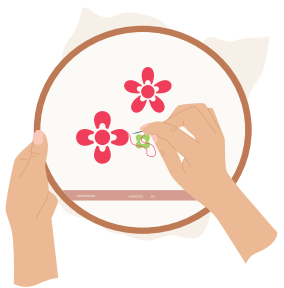

Las **puntadas** más comunes son el punto atrás y el punto de relleno. Con paciencia y habilidad, las mujeres saraguras van creando un entramado de hilos que da vida al diseño, añadiendo detalles y texturas.

PASO 4

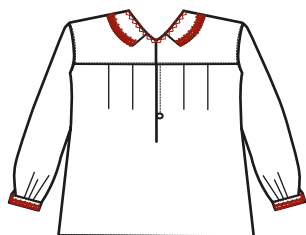

Una vez completado el **bordado**, se le da un acabado final y se incorpora a la prenda, convirtiéndola en una obra de arte única y representativa de la cultura saragura.

FECHA	07/03/2023
CÓDIGO	CET-794-1-05
GRUPO ÉTNICO	Saraguro
TÉCNICA TEXTIL	Tinturado



OBSERVACIONES

El tinturado tradicional de Saraguro requiere de mucho esfuerzo y labor diario hasta conseguir el tinturado deseado. Es un trabajo que no ha sido valorado como corresponde y es por ello que se ha ido perdiendo la práctica de esta técnica.

CONSTRUCCIÓN	
PROCESO DE PRODUCCIÓN	SEMIARTESANAL
HERRAMIENTAS	- Herramientas: Ollas de barro, fuego.
PROCESO	<p>Para el proceso de tinturado es muy importante que la fibra o el tejido de lana este previamente lavado, secado, pareado, madejado y tejido. Es un proceso muy importante para limpiar las impurezas de la lana y poder tener un tinturado favorable.</p> <p>- TINTURADO (Tarda de 8 a 15 días, utilizan el indigo natural o anelina. Para tinturar con anelina se utiliza ácido, panela, zumo de penco y orina para fijar el color. Para tinturar con indigo natural se utiliza orina madura que se recoge en un cántaro de barro. Se entierra una parte de la olla de barro y a lado se coloca el fuego para mantener a la orina tibia durante todo el proceso. Para lograr la tonalidad requerida es importante que el textil sea sumergido por 20 min dentro de la orina y 5 min fuera, este proceso se repetirá hasta lograr la tonalidad deseada.</p> <p>- LAVADO (se lava con con hojas de eucalipto para suavizar el olor)</p>
MATERIA PRIMA	Fibra o tejido de lana de oveja, pigmentos naturales, sal, orina, mishki

CARACTERÍSTICAS	
Olores fuertes	Larga Duración
Buena Pigmentación	Colo Variado
Duración de tinturado	8 a 15 días.

USO

El uso del tinturado en las prendas de la mujer Saraguro es muy importante debido a que en la mayoría de las prendas se tintura de color negro, mismo que les ayuda a mantener el calor en el clima frío. Por otro lado el tinturado de distintos colores es para darle tonalidades variada a la faja y les sirve como ornamento decorativo.

Imagen 45: Ficha de proceso de la técnica textil, tinturado (Contento, Ortega, 2023)

PASO A PASO TINTURADO TRADICIONAL

PASO 1

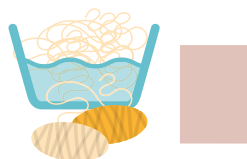

Antes de comenzar, es esencial asegurarse de que la lana esté limpia y libre de impurezas. Para ello, se lava cuidadosamente para eliminar cualquier suciedad o sustancias no deseadas. Una vez lavada, se seca completamente antes de proceder. Después de que la lana esté seca, se procede a parearla, lo que implica seleccionar las fibras de lana que tienen un color y textura similar. Este paso es importante para garantizar una distribución uniforme del color durante el tinturado. Luego, las fibras se agrupan en madejas, que son montones de lana enrollados en forma de ovillo para proceder con el tejido del textil y poder continuar con el tinturado deseado.

PASO 2



Para el proceso de tinturado se puede realizar de la siguiente manera:

En el caso del tinturado con anilina, se utilizan varios ingredientes para fijar el color. Estos ingredientes incluyen ácido, panela, zumo de penco y orina. El ácido desempeña un papel crucial como agente de fijación, ayudando a que el color se adhiera eficientemente a las fibras. La panela, un tipo de azúcar no refinado, también puede tener propiedades fijadoras y contribuir al proceso de tinturado. El zumo de penco, extraído de una planta específica, aporta propiedades colorantes naturales. Por último, la orina se utiliza como un agente adicional para fijar el color. Contiene sustancias químicas, como la urea, que pueden reaccionar con el tinte y facilitar su adhesión a las fibras.

PASO 3



En cuanto al tinturado con índigo natural, se emplea orina madura que se recoge en un cántaro de barro. El índigo es un colorante natural extraído de ciertas plantas. La orina madura se utiliza en este proceso debido a sus propiedades químicas beneficiosas para el tinturado con índigo. Al recoger la orina en un cántaro de barro, es posible que se produzcan reacciones químicas que ayuden a liberar y estabilizar el colorante índigo, preparándolo para su aplicación en las fibras o tejidos.

PASO 4



Enterrar una parte de una olla de barro en el suelo y colocar el fuego al lado para mantener la orina tibia durante todo el proceso. Este método tradicional utiliza el calor del fuego para mantener la temperatura adecuada de la orina, lo cual puede tener un efecto en el resultado final del tinturado. Para lograr la tonalidad requerida, se sumerge el textil en la orina durante aproximadamente 20 minutos. Durante este tiempo, las sustancias químicas presentes en la orina pueden interactuar con las fibras del textil y comenzar a teñirlas. Después de los 20 minutos, el textil se retira de la orina y se deja fuera durante aproximadamente 5 minutos. Este proceso de sumergir y sacar el textil se repite varias veces hasta lograr la tonalidad deseada, es un proceso que puede tardar de 8 a 15 días.

PASO 5

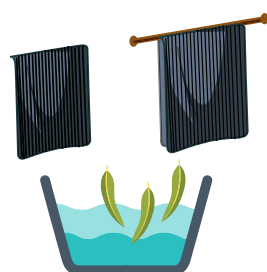

Al finalizar el proceso de tinturado, es importante llevar a cabo la etapa de lavado para eliminar cualquier residuo de colorante y asegurar que el textil esté limpio y listo para su uso. En este contexto, se menciona que se lava con hojas de eucalipto con el fin de suavizar el olor. Las hojas de eucalipto son conocidas por su aroma fresco y agradable. Al utilizarlas durante el lavado, se busca contrarrestar cualquier olor desagradable que pueda quedar en el textil después del tinturado con la orina. Además, el eucalipto puede tener propiedades antibacterianas y desinfectantes, lo que contribuye a una limpieza más completa. Durante el proceso de lavado, el textil se sumerge en agua con las hojas de eucalipto y se frota suavemente para eliminar cualquier residuo de colorante. Después de esto, se enjuaga exhaustivamente para asegurarse de que no queden restos de productos químicos o sustancias no deseadas para finalmente ponerlo a secar bajo sombra.

ANÁLISIS DE LAS TÉCNICAS CONTEMPORÁNEAS.

El desarrollo de las técnicas textiles contemporáneas ha tenido un impacto significativo en la industria textil y en la forma en que se producen los tejidos. A diferencia de las técnicas textiles tradicionales, las técnicas contemporáneas a menudo utilizan maquinaria y tecnología avanzada para producir bordados y tejidos más rápidamente y en cantidades mayores.

En el cantón Saraguro las técnicas textiles contemporáneas han permitido una mayor producción y personalización de tinturados, tejidos, bordados o plisados. Aligerando tiempos, cambiando materiales, mejorando acabados y generando nuevos diseños.

TINTURADO

En la actualidad, en Saraguro se llevan a cabo diversos procesos de tinturado de textiles. Los tinturados se realizan utilizando tanto colorantes naturales como productos químicos, dependiendo de las preferencias y recursos disponibles.

En Saraguro, se han mantenido técnicas ancestrales de tinturado que han sido transmisores de generación en generación. Estas técnicas incluyen el uso de plantas, raíces y otros elementos naturales para obtener diferentes tonalidades y matices en los textiles.

Además, en la actualidad también se han incorporado técnicas de tinturado más modernas y comerciales, que utilizan colorantes industriales para obtener una gama más amplia de colores y efectos en los textiles. Estas técnicas suelen ser utilizadas en la producción de textiles para el mercado y la venta comercial.



Imagen 46: Tinturado de Saraguro

TEJIDO PLANO

En Saraguro, los tejidos planos se realizan principalmente en telares de pedal o telares de cintura. Estos telares permiten la creación de una amplia variedad de tejidos, desde los más simples hasta los más complejos en términos de diseños y patrones.

Los tejedores saraguros emplean diferentes tipos de hilos, tanto de fibras naturales como sintéticas, dependiendo de la disponibilidad y las preferencias individuales. Tradicionalmente, se utilizan fibras como la lana de oveja, el algodón y la seda para tejer los textiles. Sin embargo, en la actualidad, también se han incorporado materiales modernos como el acrílico y las mezclas de fibras para diversificar la producción y cumplir con las demandas del mercado.



Imagen 47: Tejido Plano de Saraguro



Imagen 48: Bordado

BORDADO

En la actualidad, el bordado de Saraguro ha incorporado también el uso de máquinas para agilizar y diversificar el proceso de elaboración. Si bien el bordado a mano sigue siendo valorado y practicado, el uso de máquinas de bordar ha ganado popularidad y se ha convertido en una técnica complementaria.

Las máquinas de bordar permiten crear diseños más complejos y detallados de manera más rápida y precisa. Estas máquinas están equipadas con programas informáticos que pueden cargar y ejecutar diseños previamente creados, lo que brinda una amplia variedad de opciones y posibilidades de personalización.

El bordado en máquinas ofrece ventajas como la consistencia en la calidad de los diseños, la capacidad de repetir patrones exactos y la posibilidad de trabajar en proyectos de mayor escala de manera más eficiente. Esto ha permitido a los bordadores de Saraguro ampliar su producción y llegar a un mercado más amplio.

PLISADO

En la actualidad, el plisado que se realiza en Saraguro ha mantenido su técnica tradicional. Sin embargo, se ha introducido una mejora notable al realizar pliegues más finos, lo que permite que las prendas estilicen mejor la figura de la mujer. Además, en el pasado, este proceso se limitaba exclusivamente al uso de textiles de lana. No obstante, en la actualidad se ha ampliado la gama de materiales utilizados, incluyendo aquellos de distintas calidades y con una textura más suave.

FICHA DE EXPLORACIÓN

Con el propósito de cumplir el objetivo establecido en el proyecto, el cual busca explorar y comparar las técnicas textiles contemporáneas y tradicionales, se realizó una investigación exhaustiva y detallada de las técnicas textiles contemporáneas. Esto se llevó a cabo mediante fichas de exploración que brindan información detallada sobre las técnicas textiles encontradas y analizadas en la Reserva Nacional Etnográfica Pumapungo, las cuales son comparadas con las técnicas utilizadas en la actualidad.

La ficha comparativa tiene como objetivo comprender la diferencia entre la técnica textil tradicional y la técnica textil contemporánea utilizada en la construcción de las prendas femeninas Saraguro. Esta ficha incluye una descripción detallada de ambas técnicas, su función, las herramientas y materiales necesarios para llevarlas a cabo, el nivel de dificultad, el tiempo de elaboración y la estética de las prendas elaboradas mediante estas técnicas. De esta manera, se busca resaltar las diferencias y similitudes entre ambas técnicas y permitir una mejor comprensión de su evolución y uso en la actualidad.

FICHA 1

EXPLORACIÓN

FICHA DE EXPLORACIÓN



TÉCNICA TRADICIONAL		TÉCNICA CONTEMPORÁNEA	
			
Descripción -Plisado: El plisado tradicional Saraguro es una técnica textil a mano que consiste en crear pliegues uniformes y repetitivos en los anacos de las mujeres.	Función - Dar volúmen. - Movimiento.	Descripción -Plisado: El plisado tradicional Saraguro es una técnica textil a mano que consiste en crear pliegues uniformes y repetitivos en los anacos de las mujeres.	Función - Dar volúmen. - Movimiento.
Herramientas y Materiales - Herramientas: Aguja, hilo, plancha, tabla de planchar. - Materiales: Tela de lana de oveja y reata.	Nivel de Dificultad - Alto - Medio - Bajo	Herramientas y Materiales - Herramientas: Aguja, hilo, plancha, tabla de planchar. - Materiales: Tela de algodón o poliester y reata.	Nivel de Dificultad - Alto - Medio - Bajo
Tiempo de Elaboración - 8 a 15 Días	Estética - Mayor espesor. - Mayor distancia del plisado (4*4 - 5*5). - Mayor volúmen.	Tiempo de Elaboración - 8 a 15 Días	Estética - Menor espesor. - Menor distancia del plisado (2*2). - Menor volúmen y se adapta a la silueta.

Imagen 49: Ficha de exploración de la técnicas textiles contemporáneas y tradicionales 1 (Contento, Ortega, 2023)

FICHA DE EXPLORACIÓN

TÉCNICA TRADICIONAL		TÉCNICA CONTEMPORÁNEA	
			
Descripción -Bordado: El bordado tradicional Saraguro es una técnica a mano con hilos de diferentes colores y materiales.	Función - Su función es personalizar y embellecer prendas de vestir.	Descripción - Bordado: El bordado contemporáneo Saraguro se realiza con técnicas más avanzadas, como el uso de maquinaria especializada, lo que permite crear diseños más precisos y definidos.	Función - Su función es personalizar y embellecer prendas de vestir.
Herramientas y Materiales - Herramientas: Aguja e hilo sedalina de colores. - Materiales: Tela de algodón para camisa.	Nivel de Dificultad - Alto - Medio - Bajo	Herramientas y Materiales - Herramientas: Maquina bordadora industrial. - Materiales: Telas para blusas, hilos sintéticos de colores, lentejuelas.	Nivel de Dificultad - Alto - Medio - Bajo
Tiempo de Elaboración - 4 a 6 Días	Estética - No contiene buenas proporciones. - Bordado con mayor volúmen. - Color mate. - Contiene uno o dos colores.	Tiempo de Elaboración - 2 a 3 horas, dependiendo el tamaño del bordado.	Estética - Mayor variación de color. - Variedad de textura y material. -Diseños más complejos. - Mejores acabados y presión. - Elegancia.

Imagen 50 : Ficha de exploración de la técnicas textiles contemporáneas y tradicionales 2 (Contento, Ortega, 2023)

FICHA 3

EXPLORACIÓN

FICHA DE EXPLORACIÓN



TÉCNICA TRADICIONAL		TÉCNICA CONTEMPORÁNEA	
			
Descripción - Tejido Plano: la técnica de tejido plano artesanal de Saraguro es muy versátil y se utiliza para crear una amplia variedad de prendas, como: fajas, polleras, rebosos y anaco.	Función - Vestir. - Sujetar. - Cubrir. - Identificar.	Descripción -Tejido Plano: El tejido plano contemporáneo de Saraguro sigue siendo tejido a mano en telares manuales, pero se utiliza maquinaria y herramientas modernas para mejorar la eficiencia y la precisión del proceso de tejido	Función - Vestir. - Sujetar. - Cubrir. - Identificar.
Herramientas y Materiales - Herramientas: Telar manual de cintura. - Materiales: Lana de oveja.	Nivel de Dificultad - Alto - Medio - Bajo	Herramientas y Materiales - Herramientas: Telar manual de cintura, maquinaria industrial. - Materiales: Hilos de lana e hilos acrílicos.	Nivel de Dificultad - Alto Faja en telar - Medio - Bajo Pollera, anaco, rebozo y faja.
Tiempo de Elaboración - Anacos, rebosos y polleras de 8 a 15 días. - Fajas 1 a 2 días.	Estética Rebozo, pollera, anaco: - Equilibrio visual. - Tonalidades únicas. - Sencillas y sin diseño. Fajas: - Patrones repetitivos. - Variedad de colores. - Variedad de diseños. - Elegancia.	Tiempo de Elaboración - Pollera, anaco y rebozo: 1 día - Faja industrial: 3 horas. - Faja en telar: 1 a 2 días.	Estética Rebozo, pollera, anaco: - Equilibrio visual. - Tonalidades únicas. - Sencillas y sin diseño. Fajas: - Patrones repetitivos. - Variedad de colores y materiales. - Variedad de diseños. - Elegancia.

Imagen 51 : Ficha de exploración de la técnicas textiles contemporáneas y tradicionales 3 (Contenido, Ortega, 2023)

FICHA DE EXPLORACIÓN



TÉCNICA TRADICIONAL		TÉCNICA CONTEMPORÁNEA	
			
<p>Descripción</p> <p>- Tinturado: El tinturado tradicional saraguro es un proceso artesanal de teñido de fibras y tejidos lana de oveja.</p>	<p>Función</p> <p>- Dar color a las fibras y tejidos. - Variedad de tonalidas.</p>	<p>Descripción</p> <p>-Tejido Plano: El tinturado contemporáneo saraguro es una técnica que se basa en el uso de tintes sintéticos y otros materiales modernos en lugar de pigmentos naturales y tradicionales.</p>	<p>Función</p> <p>- Dar color a las fibras y tejidos. - Variedad de tonalidas.</p>
<p>Herramientas y Materiales</p> <p>- Herramientas: Ollas de barro, fuego.</p> <p>- Materiales: Fibra o tejido de lana de oveja, pigmentos naturales, sal, orina, mishki.</p>	<p>Nivel de Dificultad</p> <p>- Alto</p> <p>- Medio</p> <p>- Bajo</p>	<p>Herramientas y Materiales</p> <p>- Herramientas: Ollas de aluminio, cocina.</p> <p>- Materiales: Anelina, mordiente, sal en grano, agua.</p>	<p>Nivel de Dificultad</p> <p>- Alto</p> <p>- Medio</p> <p>- Bajo</p>
<p>Tiempo de Elaboración</p> <p>- 8 a 15 días.</p>	<p>Estética</p> <p>- Buena pigmentación. - Buena durabilidad.</p>	<p>Tiempo de Elaboración</p> <p>- 3 horas aproximadamente.</p>	<p>Estética</p> <p>- Buena pigmentación. - Menos durabilidad. - Mayor variedad de color.</p>

Imagen 52: Ficha de exploración de la técnicas textiles contemporáneas y tradicionales 4. (Contento, Ortega, 2023)

FICHAS FOTOGRAFICAS

El método de investigación utilizado fue la observación directa y la observación en los 12 outfits diferentes utilizados por mujeres de saraguro de 20 a 25 años. Esta investigación es apropiada para obtener datos detallados y precisos sobre el uso de la vestimenta contemporánea en diferentes eventos de su vida cotidiana. Permitiendo una comprensión profunda de cómo la vestimenta en las jóvenes de dicha edad ha ido adquiriendo cambios que se adaptan a las nuevas tendencias . Además, esta observación ha permitido capturar información rica y detallada sobre cada outfit, incluyendo la edad, la paleta de color, el evento, la composición y las observaciones relevantes, lo que permite una mayor precisión en la recopilación de datos. La observación también permite la identificación de elementos, patrones y tendencias en la vestimenta de la comunidad Saraguro, lo que es útil para el desarrollo de la colección planteada.

FICHA 1

FICHA FOTOGRAFICA



EDAD: 22	EVENTO	
FOTOGRAFÍA	Celebración de Grado.	
	COLOR	
	 1D1D1B	 253E92
COMPOSICIÓN DEL OUTFIT	TRADICIONAL/CONTEMPORÁNEO	
Blusa corset azul ajustado al cuerpo y con un escote cuadrado, mangas transparentes, y combinación de telas. Anaco contemporáneo. Faja negra que ajusta su cintura. Accesorios: Collar de colores y aretes de plata.	Es un outfit contemporáneo que conserva su identidad mediante el bordado y el uso de los elementos de su traje tradicional, como lo son: el anaco, la faja y la pollera.	
CONCLUSIÓN		
Para las mujeres en Saraguro es muy importante vestir con su traje en momentos especiales como la celebración de un grado o eventos de gran importancia. Aunque hoy en día se ha podido constatar que el uso de su traje en mujeres jóvenes ya no es muy usual, aun conservan esta costumbre para momentos especiales.		

Imagen 53 : Ficha de registro fotográfico 1 (Contento, Ortega, 2023)

FICHA 2

FICHA FOTOGRAFICA



EDAD: 20	EVENTO	
FOTOGRAFIA	Misa Semanal.	
	COLOR	
	 1D1D1B	 004F74
	COMPOSICIÓN DEL OUTFIT	TRADICIONAL/CONTEMPORÁNEO
	Casaca azul denim olgada. Blusa con escote V estampada y ajustada a su silueta. Pantalon Jean azul ajustado. Accesorios: Collar, argollas, pañuelo-cintillo.	Es un outfit contemporáneo que no mantiene su identidad cultural debido a que utiliza prendas exteriores que no representan su cultura.
	CONCLUSIÓN	
	En tiempos antiguos todos en Saraguro acostumbraban asistir a una misa vistiendo su traje tradicional, sin embargo, ahora eso ha cambiado notoriamente en los jóvenes, ya que prefieren vestir con prendas occidentales para asistir esa ocasión.	

Imagen 54 : Ficha de registro fotográfico 2 (Contento, Ortega, 2023)

EDAD: 21-22-25
FOTOGRAFÍA

EVENTO
Celebración de un cumpleaños entre amigas.

COLOR
<div style="display: flex; justify-content: space-around; align-items: center;"> <div style="text-align: center;">  <p>1D1D1B</p> </div> <div style="text-align: center;">  <p>8F736F</p> </div> <div style="text-align: center;">  <p>034223</p> </div> </div>

COMPOSICIÓN DEL OUTFIT	TRADICIONAL/CONTEMPORÁNEO
<p>Blusas con escote con tirantes y hombro caído, ajustadas a su cintura, mangas holgadas y diferentes telas.</p> <p>Faldas negras cortas y pantalón de tela negro ajustado a la cintura.</p> <p>Accesorios: collares sencillos.</p>	<p>Son outfits contemporáneos que no mantiene su identidad cultural debido a que utiliza prendas exteriores que no representan su cultura.</p>

CONCLUSIÓN
<p>Hoy en día la mujeres jóvenes saraguras ya no acostumbran a vestir su traje en todas las celebraciones, al contrario han ido adoptando el estilo de vestir de las nuevas tendencias, prendas muy ajenas a su cultura,</p>

Imagen 55 : Ficha de registro fotográfico 3 (Contento, Ortega, 2023)

FICHA 4

FICHA FOTOGRAFICA

EDAD: 25años
FOTOGRAFÍA





EVENTO			
Navidad			
COLOR			
 D5371E	 000000	 8E392B	 FFFFFF
COMPOSICIÓN DEL OUTFIT	TRADICIONAL/CONTEMPORÁNEO		
Blusa naranja con escote cuadrado, bordados de diferentes diseños, mangas anchas con cortes y virtualidades Anaco contemporáneo. Pollera con bordados que combinan con su blusa Faja negra que ajusta su cintura.	Es un outfit contemporáneo que conserva su identidad mediante el bordado y el uso de los elementos de su traje tradicional, como lo son: el anaco, la faja y la pollera.		
CONCLUSIÓN			
Para las mujeres en Saraguro es muy importante vestir con su traje en momentos especiales como la navidad o eventos de gran importancia. En su gran mayoría, se puede observar que en dicha ocasión las mujeres saraguros visten sus mejores trajes tradicionales.			

Imagen 56 : Ficha de registro fotográfico 4 (Contento, Ortega, 2023)



EDAD: 20 años	
FOTOGRAFÍA	
	
EVENTO Día Ordinario.	
COLOR	
	
7AA7CC	000000
COMPOSICIÓN DEL OUTFIT Vestido negro encarrujado con escote V ajustado a su silueta. Chaqueta denim azul con corte a la cintura y con virtualidades en las mangas.	TRADICIONAL/CONTEMPORÁNEO Es un outfit contemporáneo que no mantiene su identidad cultural debido a que utiliza prendas exteriores que no representan su cultura.
CONCLUSIÓN En tiempos antiguos todos en Saraguro acostumbraban asistir a salir en días casuales vistiendo su traje tradicional, sin embargo, ahora eso ha cambiado notoriamente en las jóvenes, ya que prefieren vestir con prendas occidentales para días ordinarios.	

Imagen 57 : Ficha de registro fotográfico 5 (Contento, Ortega, 2023)

FICHA 6

FICHA FOTOGRAFICA

EDAD: 25 años	EVENTO
FOTOGRAFIA	Evento Académico
	COLOR
	
	COMPOSICIÓN DEL OUTFIT
	TRADICIONAL/CONTEMPORÁNEO
	CONCLUSIÓN

Blusas con escote al cuello, bordados de distintos diseños florales y mangas con cortes y virtualidades vistosas. Anaco contemporáneo. Fajas y polleras con bordados que combinan con su blusa.

Son outfits contemporáneos que conservan su identidad mediante el bordado y el uso de los elementos de su traje tradicional, como lo son: el anaco, la faja y la pollera.

Para las mujeres en Saraguro es muy importante vestir con su traje en momentos especiales como eventos académicos o eventos de gran importancia. Aunque hoy en día se ha podido constatar que el uso de su traje en mujeres jóvenes ya no es muy usual, aun existe un gran porcentaje de mujeres que conservan esta costumbre para momentos especiales.

Imagen 58 : Ficha de registro fotográfico 6 (Contento, Ortega, 2023)

PERFIL DE USUARIO

Las encuestas realizadas a las mujeres Saraguro nos permiten obtener información directa sobre sus opiniones, actitudes y comportamientos en relación a distintos temas. Además, las entrevistas indirectas permitió obtener información sobre variables sociodemográficas como edad, género, generación, religión entre otras, lo que nos permite comprender mejor su contexto socioeconómico. También podemos conocer sus variables psicográficas, como sus valores, creencias, intereses y motivaciones, lo que nos ayuda a entender sus necesidades y preferencias.

Asimismo, podemos indagar sobre sus comportamientos, como sus hábitos de consumo, comportamientos de compra, uso de medios digitales, entre otros. Finalmente, también podemos conocer sus variables geográficas, como su lugar de residencia y su entorno físico, lo que nos permite entender las particularidades de su contexto cultural y geográfico

- Femenino
- 20 - 25 años
- Generación Z
- Kichwas (Saraguro)
- Católica

VARIABLES SOCIODEMAGRÁFICAS

- Extrovertida, sociables y reflexivas
- Hogareña y personas muy culturales
- Disfrutaban mucho de la música y relacionarse con las personas y les gusta mucho vestir y seguir la tendencia contemporánea

VARIABLES PSICOGRÁFICAS

VARIABLES DE CONDUCTA

- Beneficio buscado: Vestir prendas modernas manteniendo la esencia cultural de su vestimenta tradicional
- Convivencia: Realiza sus actividades diarias en casa, sin embargo comparte actividades con familia y amigos que sociabiliza constantemente.
- Decisión de compra: Que el producto presente su identidad adaptada a las tendencias actuales.
- Riesgo percibido: Que el producto no sea exclusivo, e identitario.
- Expectativas: Obtener una vestimenta contemporánea la cual mantenga las técnicas textiles de Saraguro

VARIABLES GEOGRÁFICAS

- Loja / Saraguro
- Zona Rural
- Construcciones modernas
- 16.060 mujeres - 14.123 hombres
- Frío



PERSONA DESIGN SISA QUIZHPE

Edad:	25 años
Género:	Femenino
Nacionalidad:	Ecuatoriano
Ciudad:	Saraguro
Ocupación:	Estudiante
Nivel de educación:	Universidad

MOTIVACIONES

- Amigos / Familia
- Hogareña
- Experiencias
- Realización personal

FRUSTRACIONES

- No tener suficiente dinero para sus gastos
- No tener suficiente tiempo para su familia
- Despreocupación a sus padres
- No llegar a cumplir sus objetivos académicos

INTERESES

Danza
Música
Viajar

LIMITACIONES

No tener suficiente dinero y tiempo para sus actividades

METAS

- Graduarse de la Universidad
- Conocer y aprender de nuevos lugares
- No tener deudas
- Tener un trabajo
- Autorrealización

NECESIDADES

Factor económico
Conexiones sociales

Sisa Quizhpe, una joven de 25 años y oriunda del cantón Saraguro en Ecuador, estudia la carrera de turismo en la Universidad de Cuenca. Comienza su día temprano, dedicando tiempo a actividades físicas en el gimnasio antes de asistir a clases desde las 9 de la mañana hasta la 1 de la tarde. Afortunadamente, vive a pocas cuadras de la universidad, lo que le permite llegar fácilmente a tiempo.

Después de las clases, Sisa dedica su tiempo a comunicarse con sus padres y realizar los trabajos de la universidad. Siempre está enfocada en cumplir con sus metas y objetivos. En los días festivos, viaja a visitar a sus familiares, aunque no lo hace con frecuencia debido a los gastos que conlleva.

Cuando está en Saraguro, Sisa aprovecha su tiempo libre para socializar con amigos y disfrutar de su entorno. Además, busca adquirir trajes tradicionales para lucir orgullosamente en la universidad. Sin embargo, Sisa enfrenta un desafío en su búsqueda por prendas contemporáneas que mantengan su propio estilo y la identidad cultural de Saraguro. A ella le gustaría vestir prendas casuales, pero aún no ha encontrado una opción que se adapte a sus gustos y necesidades, ya que a ella le gustaría vestir prendas contemporáneas y casuales pero manteniendo la identidad cultural de Saraguro, para poder vestirlo a cualquier hora del día y en cualquier ocasión.

Imagen 59: Persona Design

MAPA DE EMPATÍA

¿QUÉ OYE?

Escucha acerca de la aculturación, el cambio en el uso de las técnicas textiles de su traje por técnicas industriales, y la pérdida del uso de las mismas, suele escuchar críticas por parte de personas que no comparten sus intereses y que no comprenden la importancia de proteger la identidad de su cultura .

¿QUÉ PIENSA Y SIENTE?

Le preocupa su futuro y sus metas personales, siente que es importante que su traje tradicional se siga innovando sin perder su esencia y un enfoque más en el uso de las técnicas textiles propias del lugar de manera responsable en su estilo de vida, además está preocupada por cómo puede aplicar sus conocimientos en el mundo laboral.

¿QUÉ VE?

Ve a diario discusiones y conversaciones relacionadas con temas relacionado a la aculturación y su influencia hoy día también observa en redes sociales, ve a diario mucho de estos casos en todo el mundo.



¿QUÉ DICE Y HACE?

Se enfoca en sus estudios, busca destacar en sus actividades de turismo. Es una persona sociable y carismática. Habla sobre el turismo Saraguro. Comparte todas las experiencias vividas en su vida académica incentivando a los demás jóvenes de su comunidad. Destaca siempre su cultura a donde quiera que vaya

ESFUERZOS

Se empeña para no dejar que le afecte la distancia que tiene que vivir con su familia y amigos, la falta de comprensión en su entorno académico.

RESULTADOS

Se esfuerza por preservar su cultura desde su carrera universitaria, resaltando su vestimenta y costumbres ante la sociedad e incentivando el enriquecimiento cultural en Ecuador.

CONCEPTUALIZACIÓN

DESCRIPCIÓN DEL PRODUCTO

Desarrollo de una colección semiartesanal de 6 outfits contemporáneos, con identidad de la cultura Saraguro, en la parte artesanal se tomará en cuenta las técnicas textiles que fueron previamente clasificadas y analizadas, como: tejido en telar tradicional de cintura y bordados. Por otro lado, en lo contemporáneo se realizará un análisis de tendencias, técnicas textiles y acabados textiles, haciendo que la colección mantenga la esencia de la cultura saraguro en prendas contemporáneas casuales para mujeres jóvenes. Para lograr este objetivo, se tendrá en cuenta la funcionalidad y el confort de las prendas, sin dejar de lado la calidad y la autenticidad de los materiales utilizados.

VENTAJAS DEL PRODUCTO

En vista que son productos realizados con materiales de calidad y elaborados por artesanos que tienen los conocimientos y sabidurías en el uso de las técnicas tradicionales de Saraguro, además mantendrá un diseño único y distintivo que no se puede encontrar en las prendas producidas en masa. Se incentiva el uso de las técnicas textiles tradicionales en prendas contemporáneas.

CICLO DE VIDA DEL PRODUCTO

En nuestra colección de seis outfits hemos tomado inspiración de diseños existentes de culturas que hemos analizado previamente, pero nuestra principal meta es crear prendas contemporáneas utilizando técnicas textiles propias del lugar. Queremos honrar las tradiciones y la cultura local mientras ofrecemos prendas únicas y modernas que puedan ser usadas en el día a día. A través de la selección cuidadosa de telas y la incorporación de técnicas textiles autóctonas, hemos creado prendas que tienen un vínculo con la historia y el patrimonio cultural de la región, pero que también son funcionales y accesibles para la vida cotidiana. Nuestra intención es crear moda que no sólo sea bella, sino que también cuente una historia y fomente el aprecio por la riqueza y la diversidad cultural.

PARTICULARIDADES DEL SECTOR

Saraguro cantón ubicado en la provincia de Loja es conocido por su tradición en la producción de textiles y prendas de vestir de alta calidad. Tiene un rica producción textil de prendas de vestir es una actividad económica importante en Saraguro, con muchos artesanos y pequeñas empresas que se dedican a la creación de textiles y prendas de vestir utilizando técnicas tradicionales y materiales de alta calidad. Es un importante centro de producción de textiles y prendas de vestir en Ecuador y es considerado como un destino de referencia para los amantes de la moda y el arte.

TENDENCIAS DEL MERCADO

Si bien la moda saraguro no puede ser muy conocida a nivel global, algunos elementos de su vestimenta tradicional han influido en la moda y el diseño en todo el mundo. Por ejemplo, la técnica de tejido a mano utilizada por la cultura saraguro es conocida por su alta calidad y durabilidad, y se ha convertido en una técnica popular en la fabricación de prendas de alta calidad y accesorios. Además, los colores vibrantes y los patrones geométricos utilizados en la ropa tradicional saraguro se han convertido en una fuente de inspiración para los diseñadores de moda de todo el mundo.

ANÁLISIS DEL CONSUMIDOR

Las mujeres jóvenes de Saraguro de entre 20 y 25 años son mujeres emprendedoras y ambiciosas, que buscan vivir nuevas experiencias y alcanzar la realización personal. A pesar de su deseo de explorar y descubrir el mundo, estas mujeres valoran la importancia de pasar tiempo en familia y aprecian la riqueza de su cultura y tradiciones. La educación es un aspecto importante en la vida de estas mujeres, quienes tienen como objetivo terminar sus carreras profesionales y obtener trabajos estables para asegurar su futuro. También son apasionadas por el baile y disfrutan de cualquier oportunidad para moverse y disfrutar de la música. En su búsqueda de productos de calidad, estas mujeres jóvenes están interesadas en encontrar prendas y accesorios modernos que incorporen la esencia cultural de su región. Además, buscan productos exclusivos y únicos que les permitan expresar su individualidad y estilo personal. En general, estas mujeres jóvenes son una generación vibrante y enérgica que buscan lo mejor de ambos mundos: la modernidad y la tradición.

ANÁLISIS DEL PROCESO DE USO

- Elección de la prenda
- Entrega de la prenda
- Prueba de vestuario
- Experiencia de usuario
- Aceptación y exposición de la prenda
- Inspiración
- Identidad

ESTRATEGIAS CREATIVAS



Imagen 60 : Estrategias creativas (Contento, Ortega, 2023)

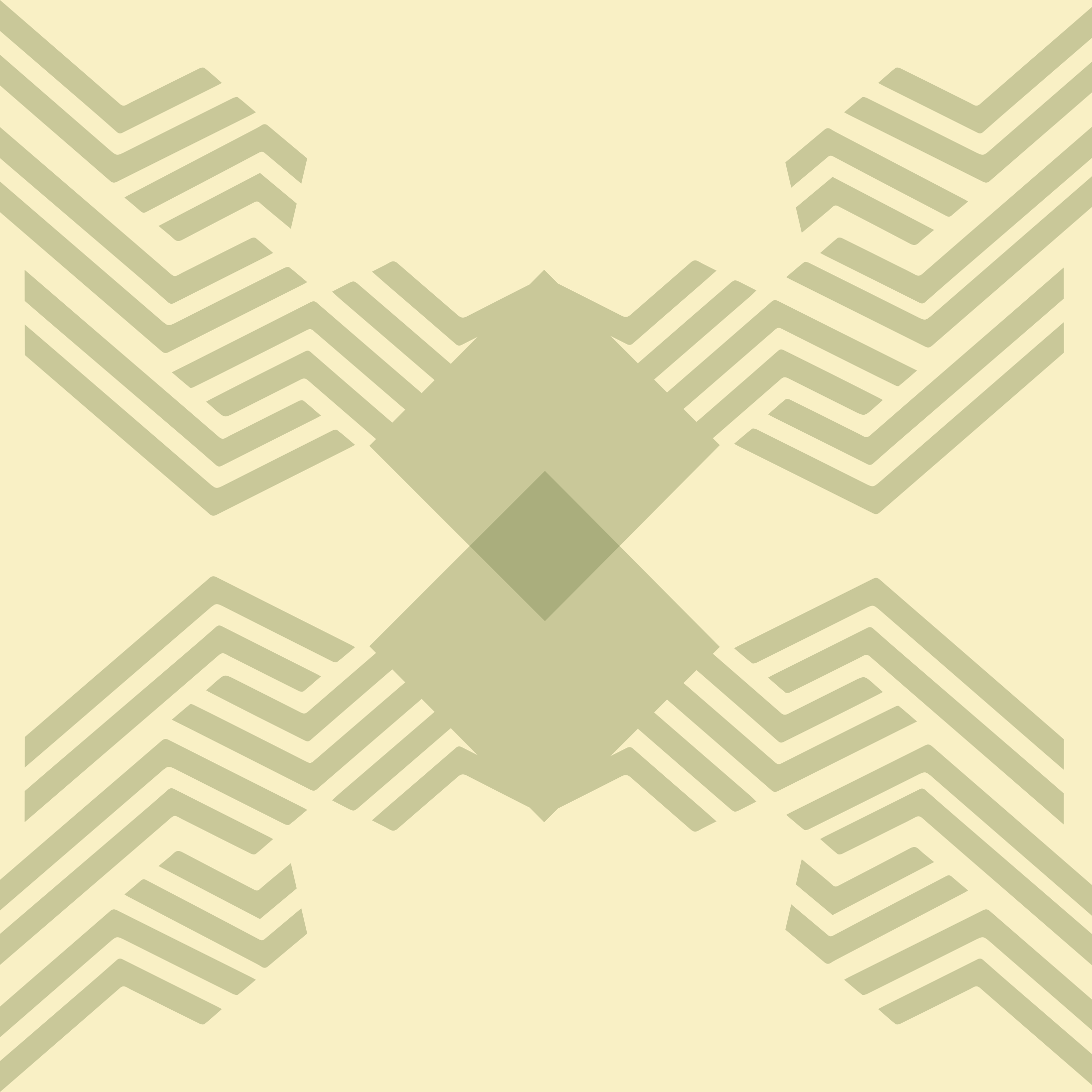



3

CAPÍTULO

PROCESO CREATIVO





Imagen 61: Maniquí portada de capítulo

3.1 PROCESO CREATIVO

El proceso creativo se basa en la creación de una colección inspirada en el vintage y el etnodiseño como tendencia sumándole el análisis técnico textil realizado anteriormente.

En este proyecto, se han fusionado las influencias de las técnicas textiles tradicionales y contemporáneas de Saraguro. Mediante el bocetaje, se plasmó cada idea y se dio forma a 18 propuestas únicas, que reflejan el etnodiseño. Posteriormente, se seleccionaron cuidadosamente 6 propuestas que destacaron por cumplir con todos los términos planteados para la colección.

MOODBOARD DE INSPIRACIÓN

La dualidad es el concepto principal que se ha elegido para la creación de la colección de ropa casual para mujer propuesta en este proyecto. En esta propuesta, se busca explorar la dualidad de estilos y materiales para crear prendas innovadoras. Además, se han combinado diferentes estilos, como lo clásico y lo moderno, para crear piezas únicas y versátiles. El objetivo de esta colección es ofrecer prendas que sean capaces de adaptarse a diferentes situaciones también, que sean útiles para cualquier ocasión, sin dejar de lado la estética y la comodidad creando un equilibrio armonioso entre lo tradicional y lo moderno en cada prenda.

La colección de ropa casual para mujer está inspirada en el estilo vintage. Se ha encontrado mucha inspiración en la estética de esa época. El objetivo es combinar elementos tradicionales con toques modernos para crear prendas atemporales que puedan ser usadas en cualquier momento. En el proceso creativo, se presta especial atención a los detalles de las prendas, como los cortes, los estampados, los colores y las texturas para que la colección sea coherente en su estilo vintage. Aunque la inspiración está tomando la moda del pasado, también se está usando técnicas y materiales contemporáneos para hacer que las prendas sean cómodas y fáciles de usar en la vida cotidiana.

CONCEPTO DUALIDAD - INSPIRACIÓN VINTAGE





Imagen 62: Moodboard de Inspiración

MOODBOARD DE TENDENCIAS

El etnodiseño es una tendencia que está en auge en la actualidad, la cual consiste en la incorporación de elementos culturales y étnicos en el diseño de moda. En este sentido, se ha decidido utilizar esta tendencia como inspiración para la creación de una colección contemporánea casual para mujeres que será una celebración de la diversidad y la belleza de las técnicas textiles Saraguro. La idea es tomar elementos culturales de Saraguro en este caso las técnicas textiles tradicionales fusionándose con la moda actual o contemporánea para crear prendas únicas y originales. Se busca que la colección refleje la riqueza cultural que destaca al cantón Saraguro, y al mismo tiempo, ofrecer una alternativa de moda innovadora, atractiva para las mujeres que buscan un estilo original y auténtico.

ETNO-DISEÑO





Imagen 63: Moodboard de Tendencias

LLUVIA DE IDEAS

En el proceso creativo se genera una lluvia de ideas. En este caso, se ha establecido como objetivo la relación entre lo tradicional y lo contemporáneo, por lo que se han explorado términos y técnicas que se mantienen en ambas vertientes. De esta manera, se busca crear una conexión entre ambas y crear una propuesta que refleje esta dualidad. La idea es fusionar elementos y técnicas tradicionales con conceptos contemporáneos para crear prendas modernas con una esencia cultural. La clave de este proceso es encontrar la armonía entre ambos conceptos y crear una colección que transmita la riqueza cultural y la evolución de las técnicas textiles a lo largo del tiempo.

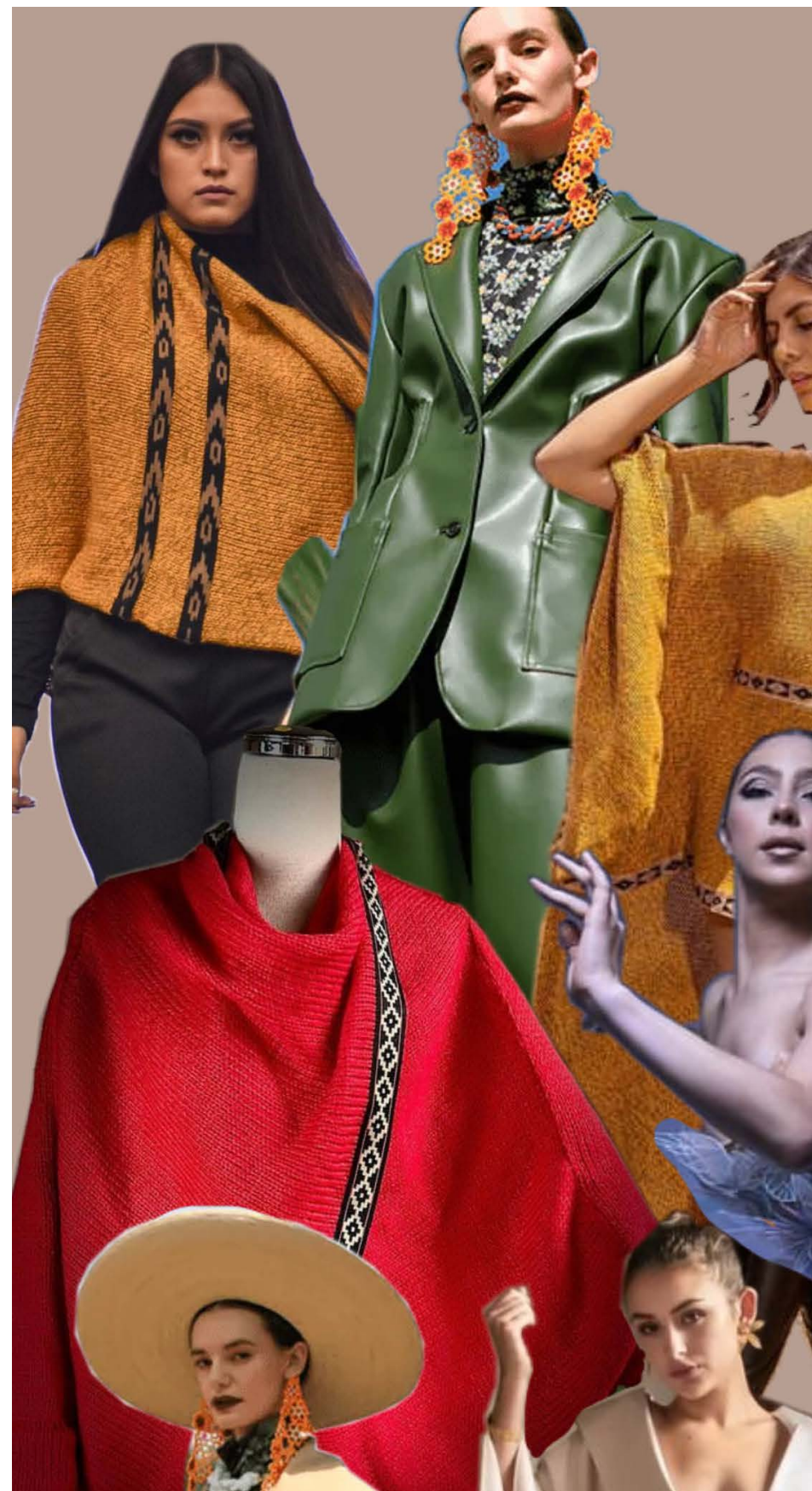
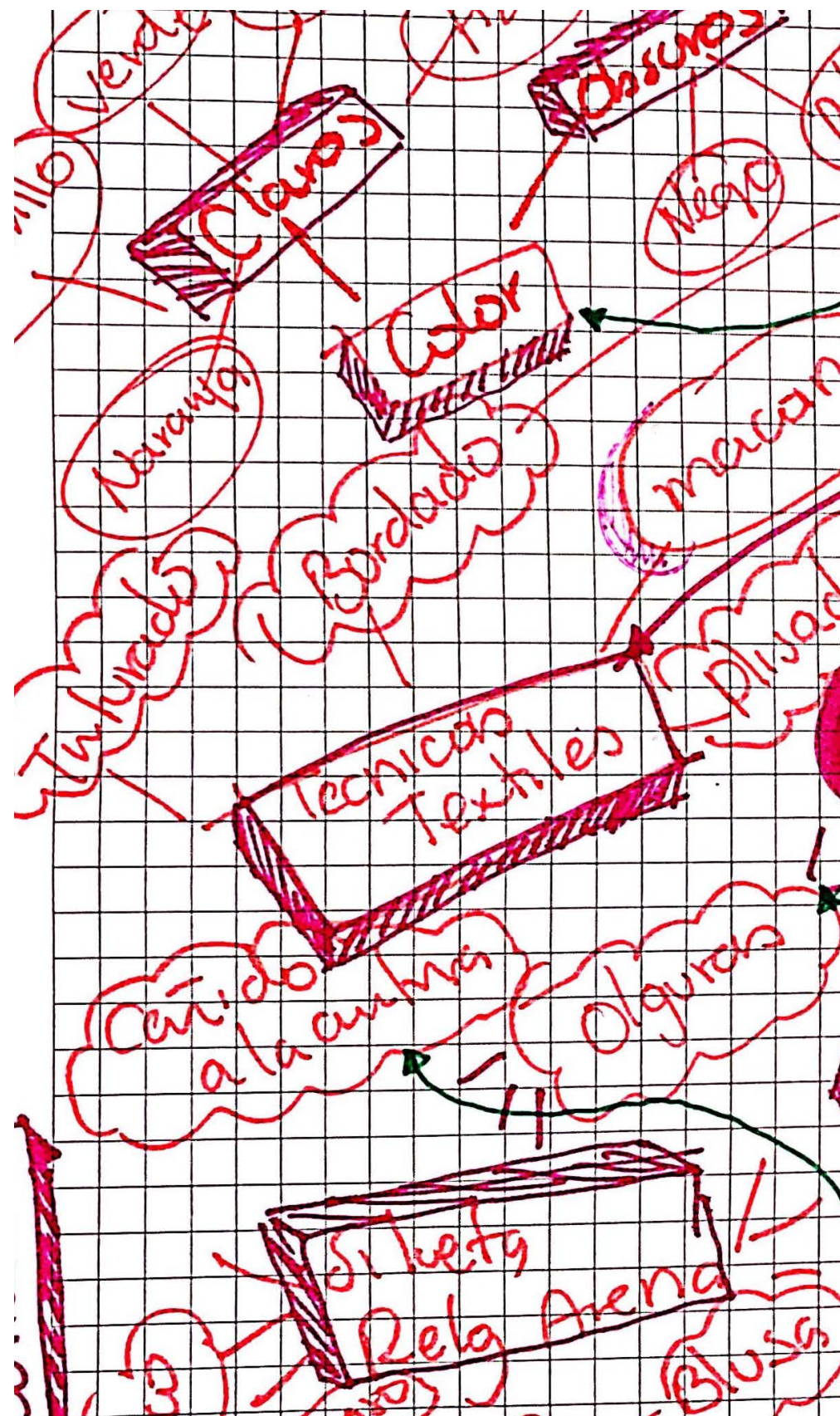

¿QUÉ TOMAMOS EN CUENTA?

Luego de realizar una exhaustiva investigación, se pudo delimitar los términos claves que serán la base de nuestra propuesta de diseño. A partir de estos términos, se generará una propuesta creativa y coherente que responde a las necesidades y objetivos planteados en el proyecto.

TÉCNICAS TEXTILES	Tejido de Plano Bordado Plisado Texturas visuales y táctiles
SILUETA	Silueta ajustada a la cintura (Reloj de Arena)
TONALIDADES	Blanco, negro, verde, naranja, beige y marrón
TENDENCIAS	Etnodiseño
INSPIRACIÓN	Texturas visuales (rombos y líneas) Tonalidades Conceptos
RECOPIACIÓN TIPOGRÁFICA	Escotes Holguras Transparencias Cortes

CONSTANTES Y VARIABLES

Para desarrollar las diferentes propuestas de la colección y que estas estén acorde a los objetivos planteados, se realizó una exhaustiva investigación que permitió identificar ciertas constantes y variables. Que nos permiten tener un balance de toda información obtenida para el desarrollo de la colección.

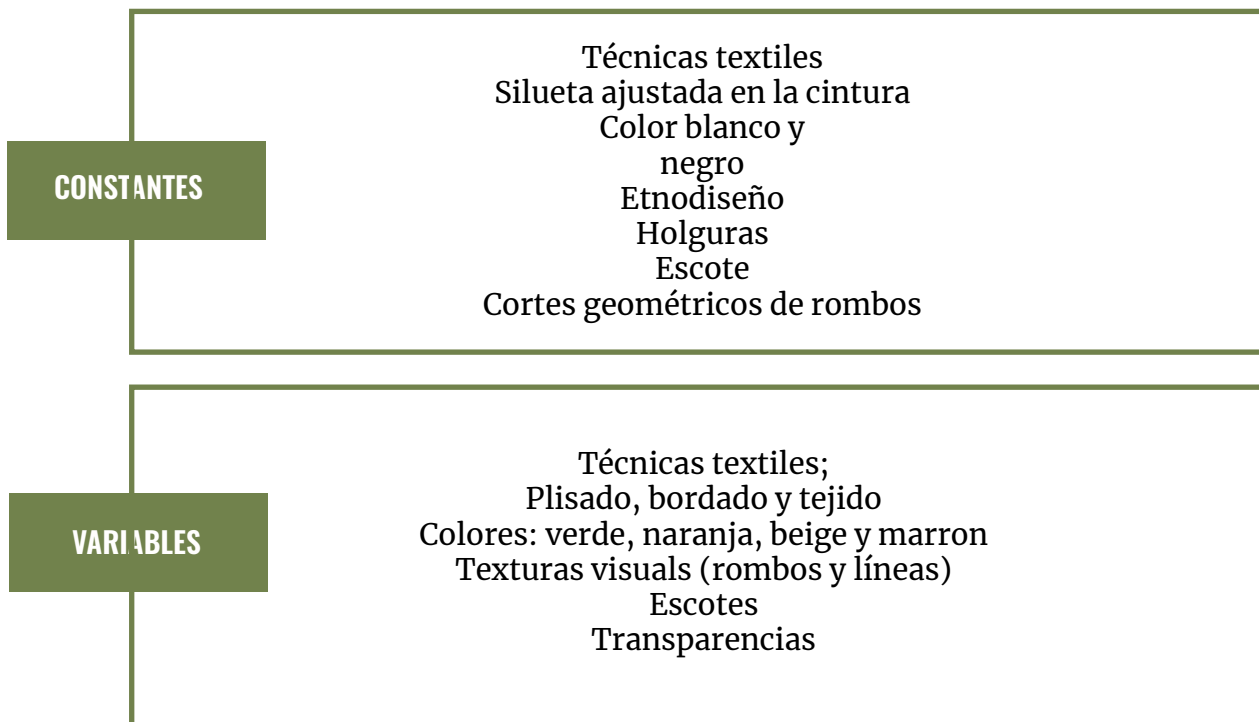

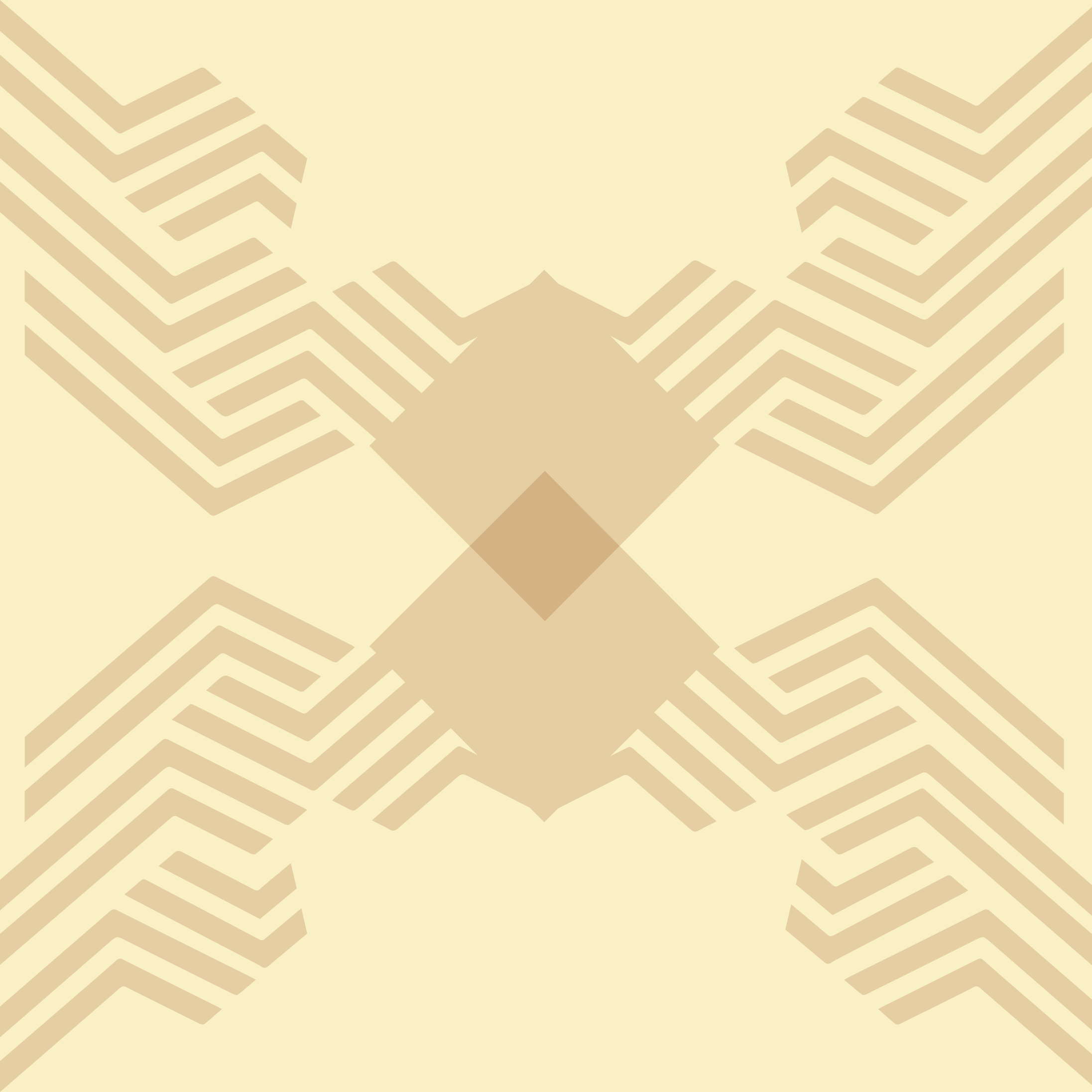



4

CAPÍTULO

BOCETACIÓN





Imagen 65: Collage de bocetación

PROCESO DE BOCETACIÓN

Después del proceso de investigación que abarcó diversas áreas, desde las técnicas textiles tradicionales de Saraguro hasta las técnicas contemporáneas, análisis fotográfico, lluvia de ideas y la creación de moodboards de inspiración vintage y tendencias de etnodiseño, fusionado elementos tradicionales y contemporáneos para crear una colección única y auténtica que refleje el concepto principal de la colección que es la Dualidad concluyendo con 18 fichas de bocetación que cuentan con información básica como: técnica textil utilizada, morfología, color y material.

FICHA 1

BOCETO



Imagen 66 : Ficha Boceto 1 (Contento, Ortega, 2023)

FICHA 2

BOCETO

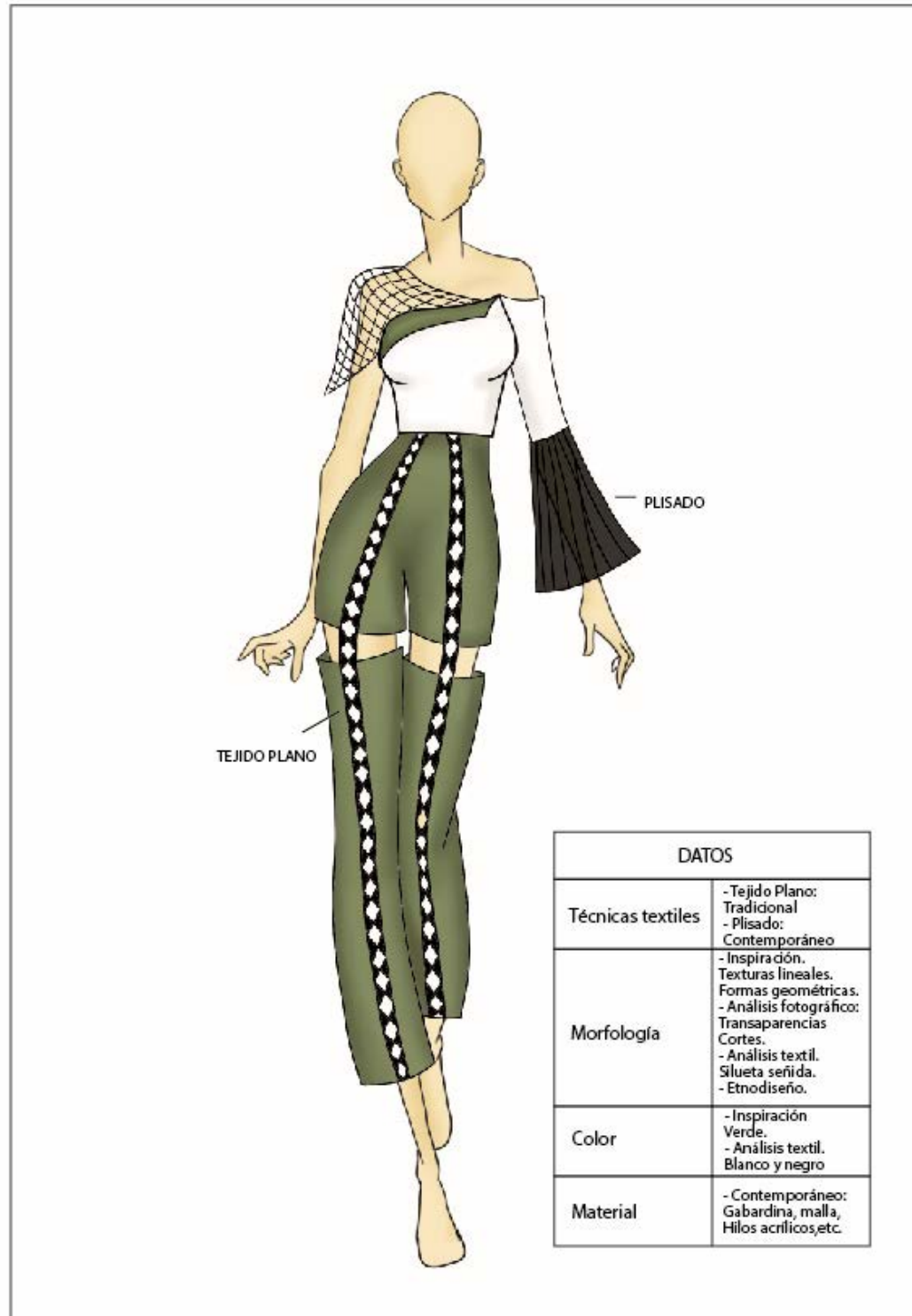

Imagen 67 : Ficha Boceto 2 (Contento, Ortega, 2023)

FICHA 3

BOCETO

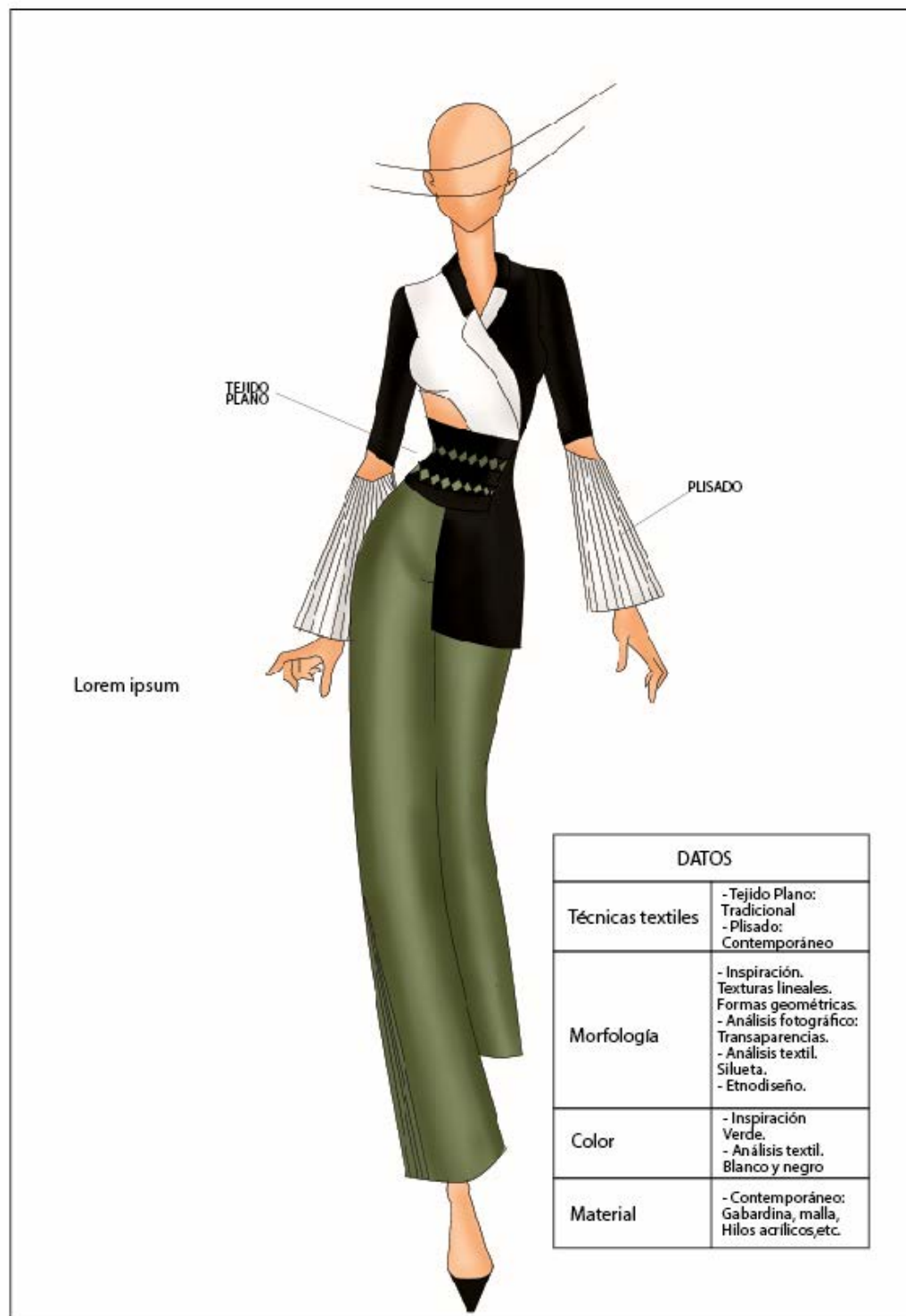

Imagen 68 : Ficha Boceto 3 (Contento, Ortega, 2023)

FICHA 4

BOCETO

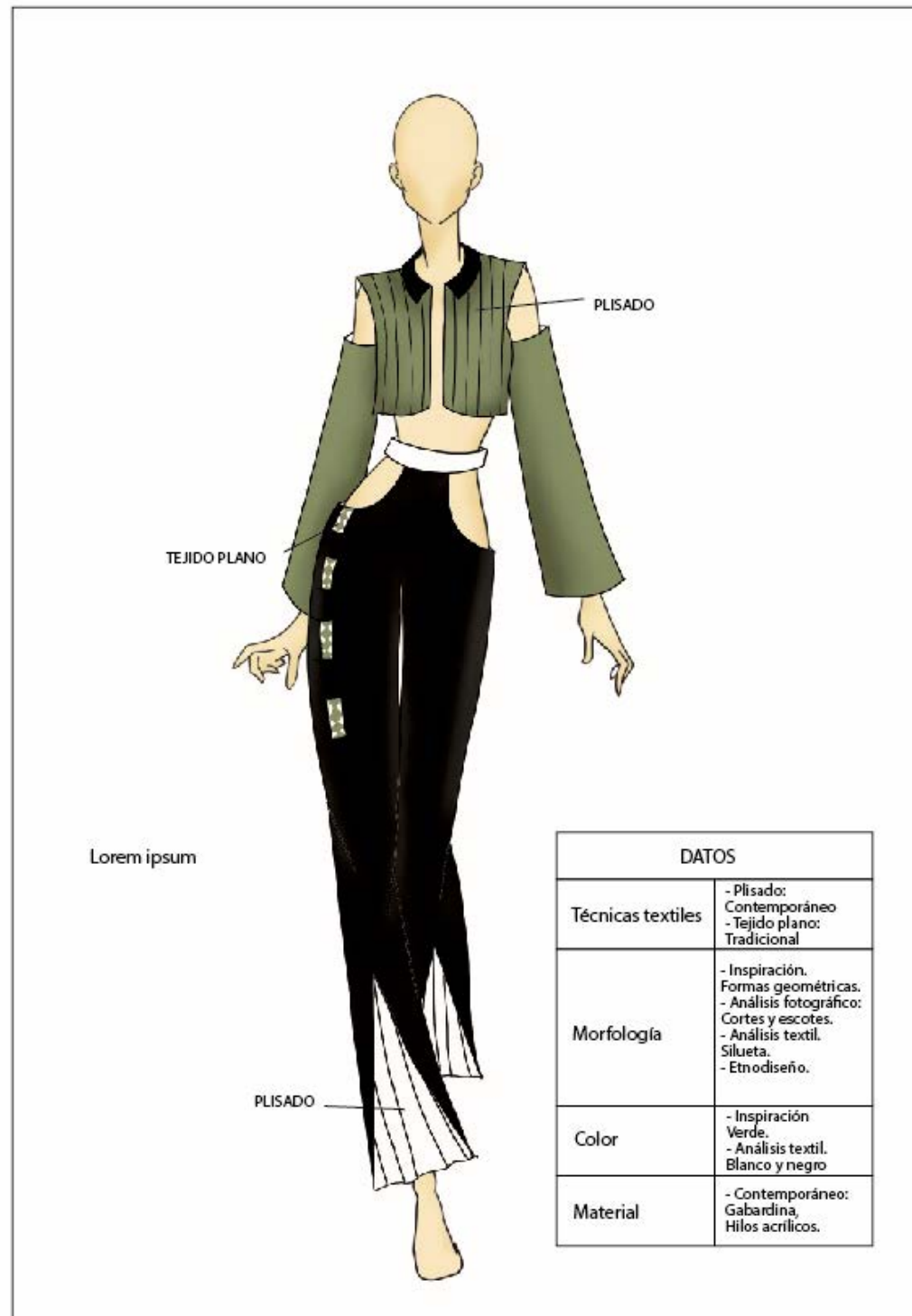

Imagen 69 : Ficha Boceto 4 (Contento, Ortega, 2023)

FICHA 5

BOCETO

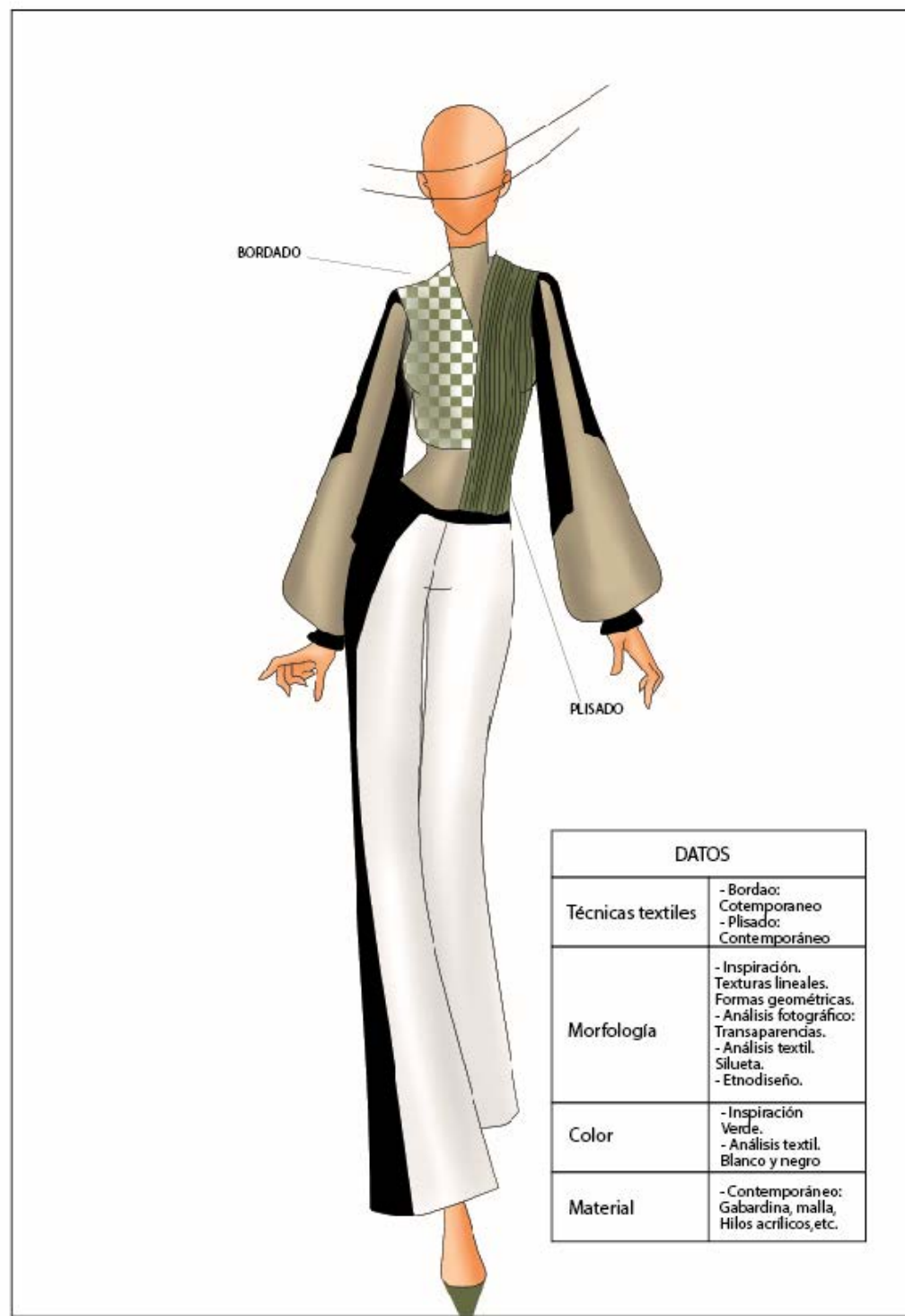

Imagen 70 : Ficha Boceto 5 (Contento, Ortega, 2023)

FICHA 6

BOCETO

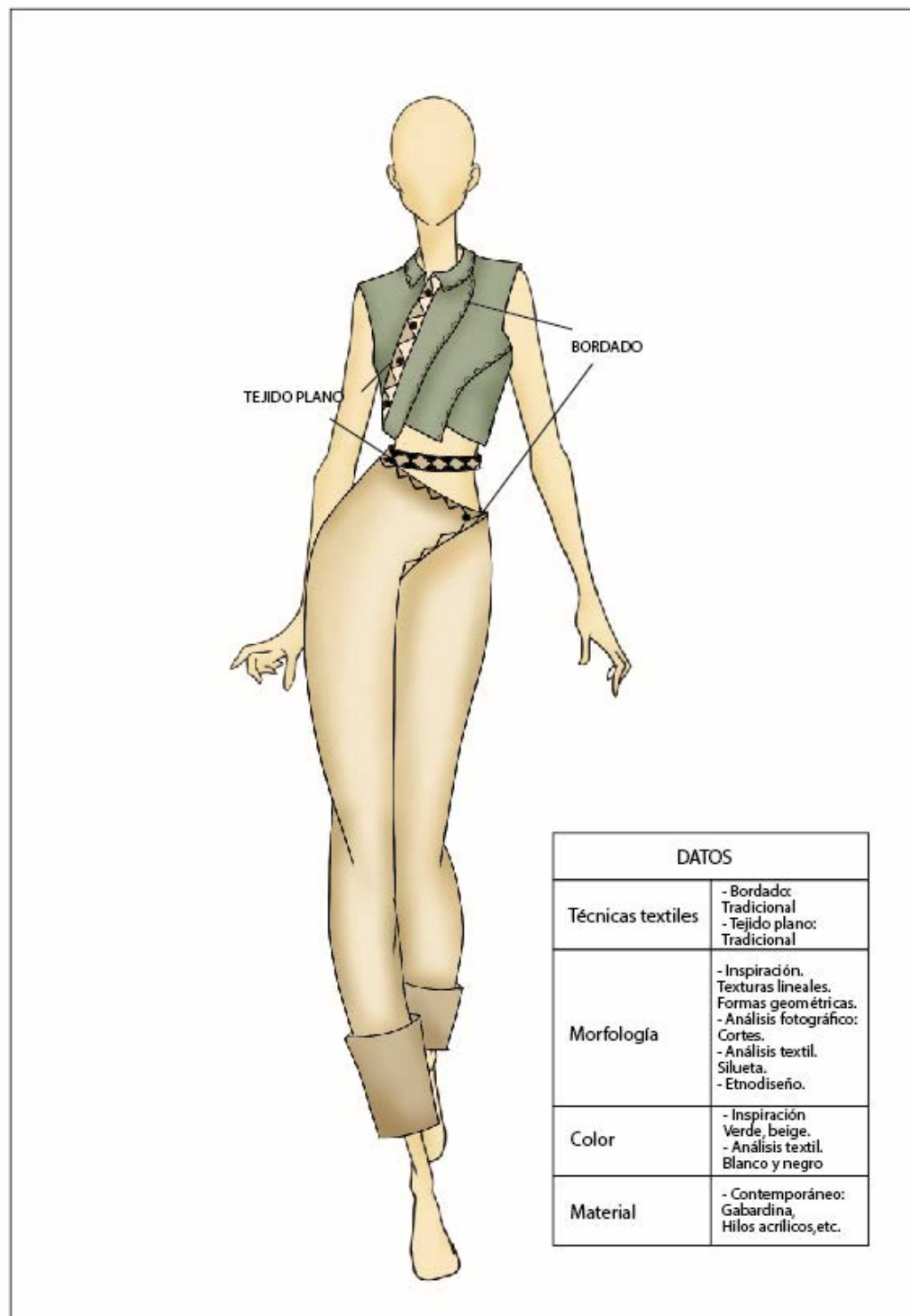

Imagen 71: Ficha Boceto 6 (Contento, Ortega, 2023)

FICHA 7

BOCETO



Imagen 72 : Ficha Boceto 7 (Contento, Ortega, 2023)

FICHA 8

BOCETO

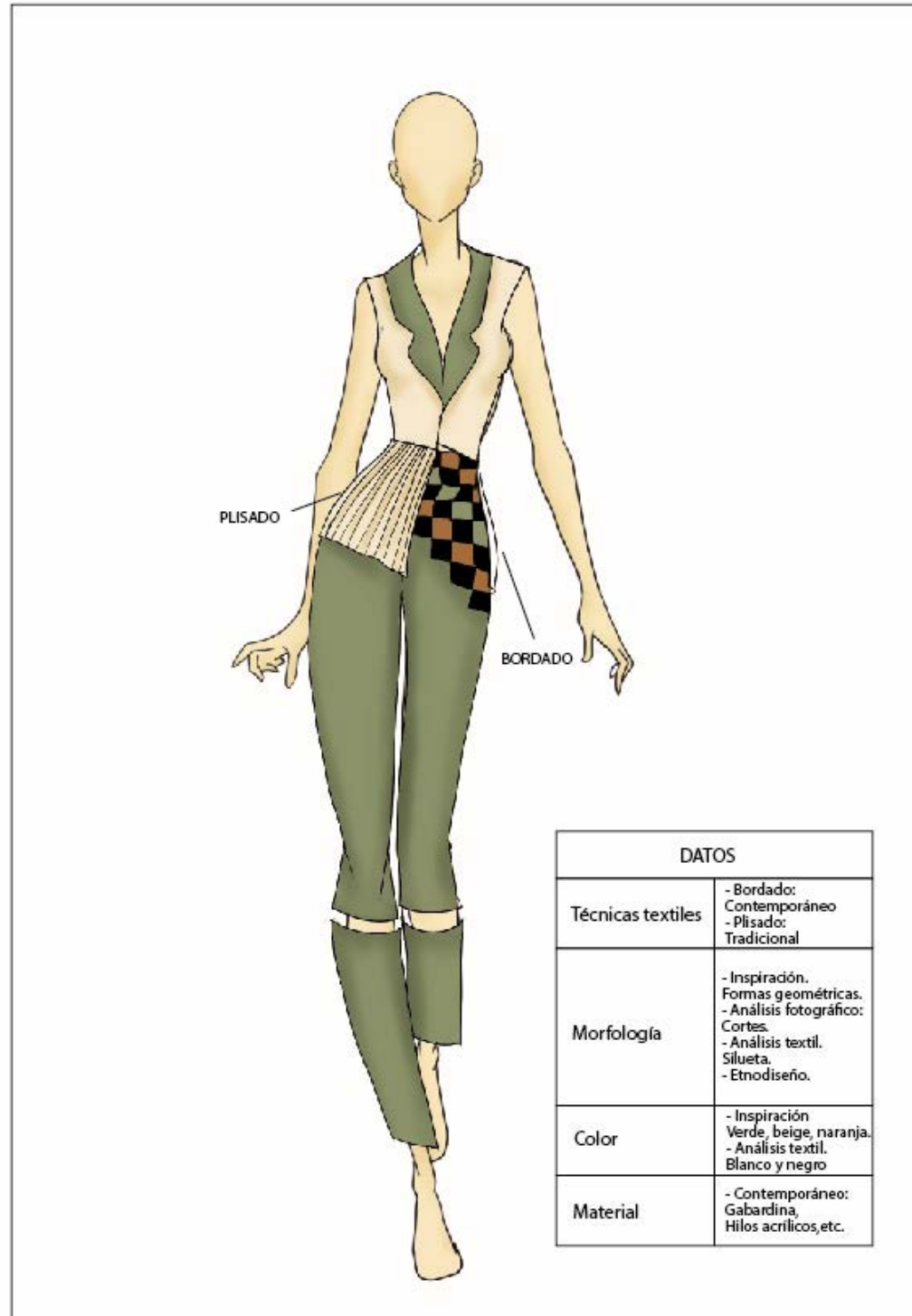

Imagen 73 : Ficha Boceto 8 (Contento, Ortega, 2023)

FICHA 9

BOCETO



Imagen 74: Ficha Boceto 9 (Contento, Ortega, 2023)



Imagen 75 : Ficha Boceto 10 (Contento, Ortega, 2023)

FICHA 11

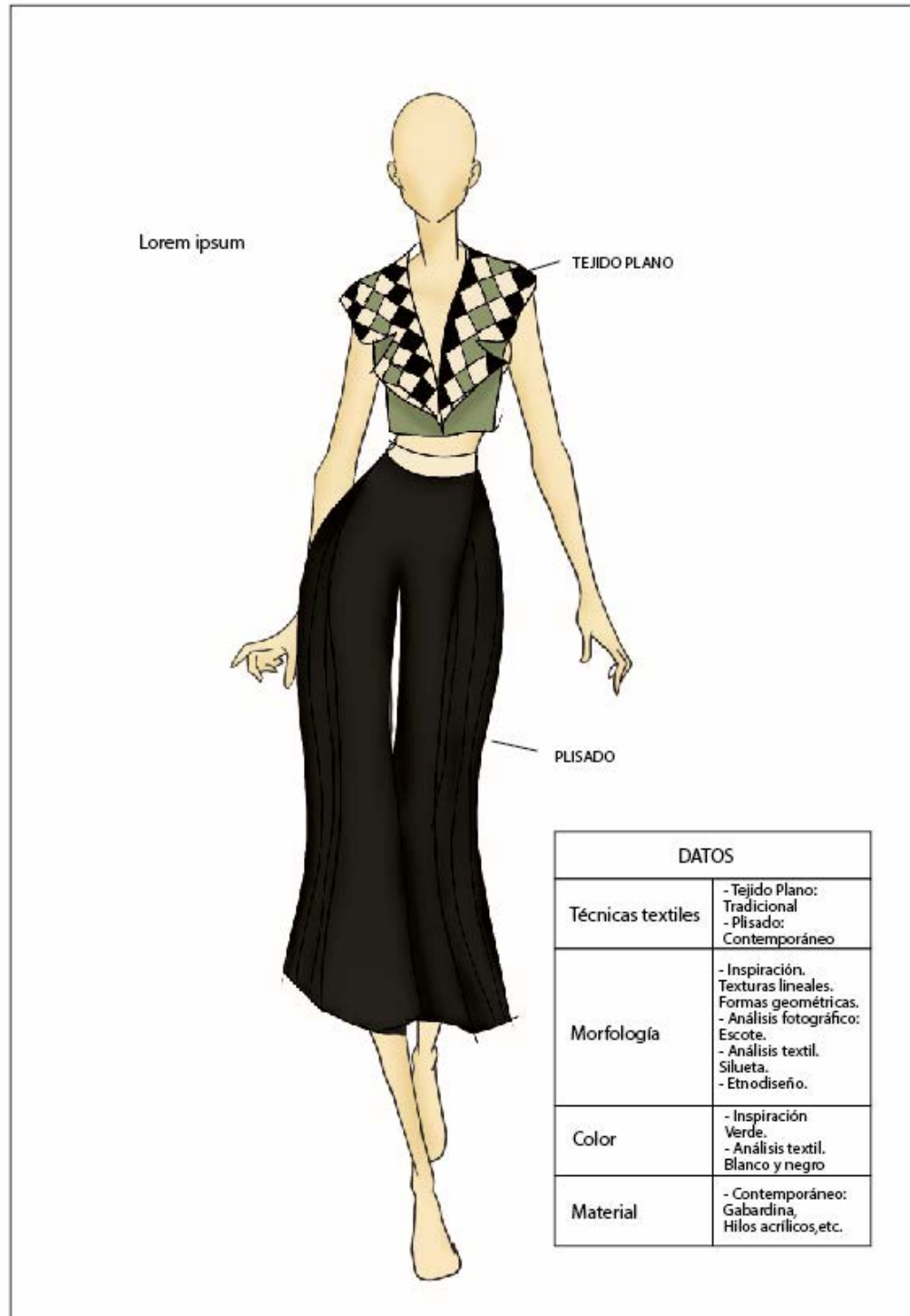
BOCETO

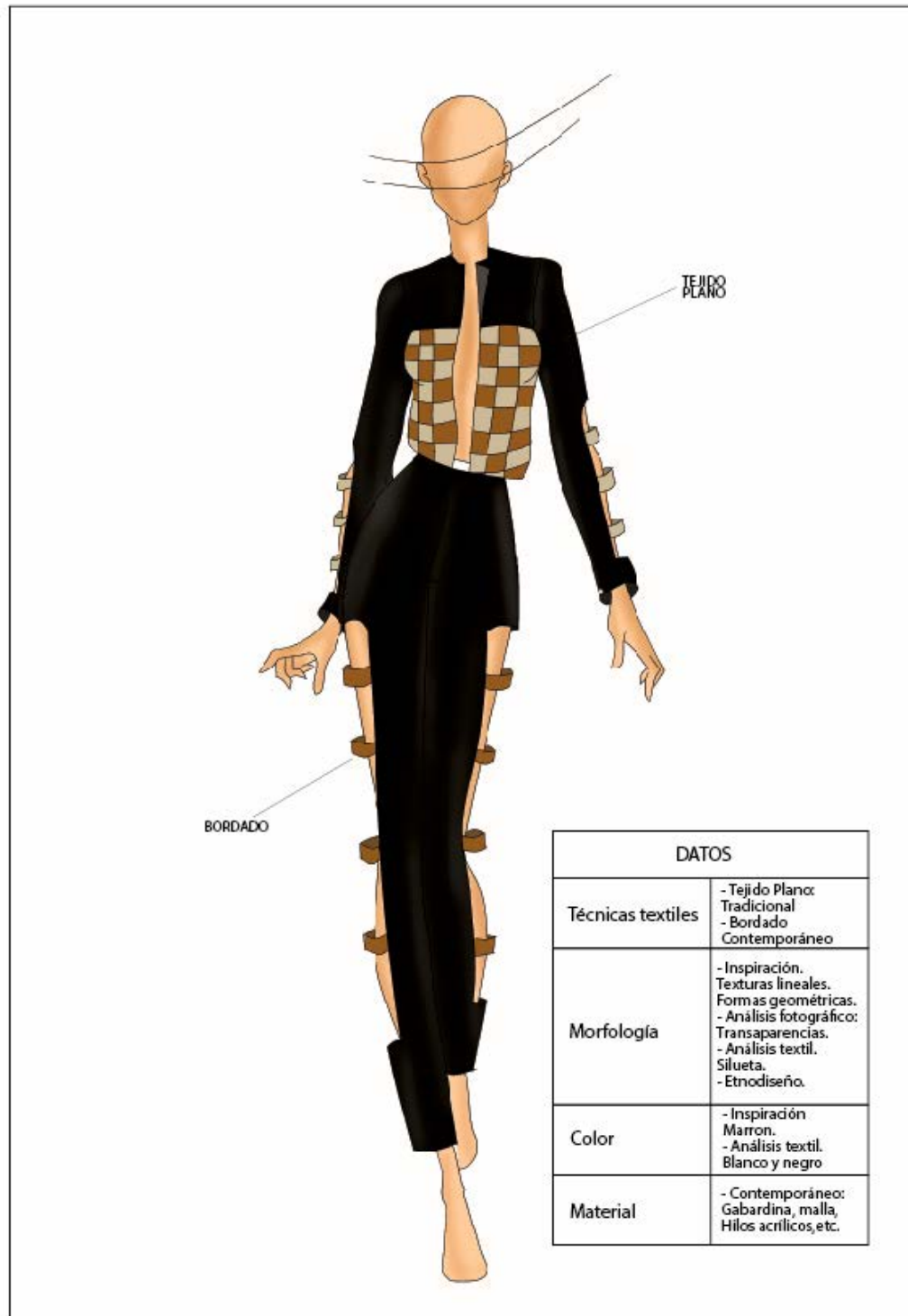

Imagen 76: Ficha Boceto 11 (Contento, Ortega, 2023)



Imagen 77 : Ficha Boceto 12 (Contento, Ortega, 2023)

FICHA 13

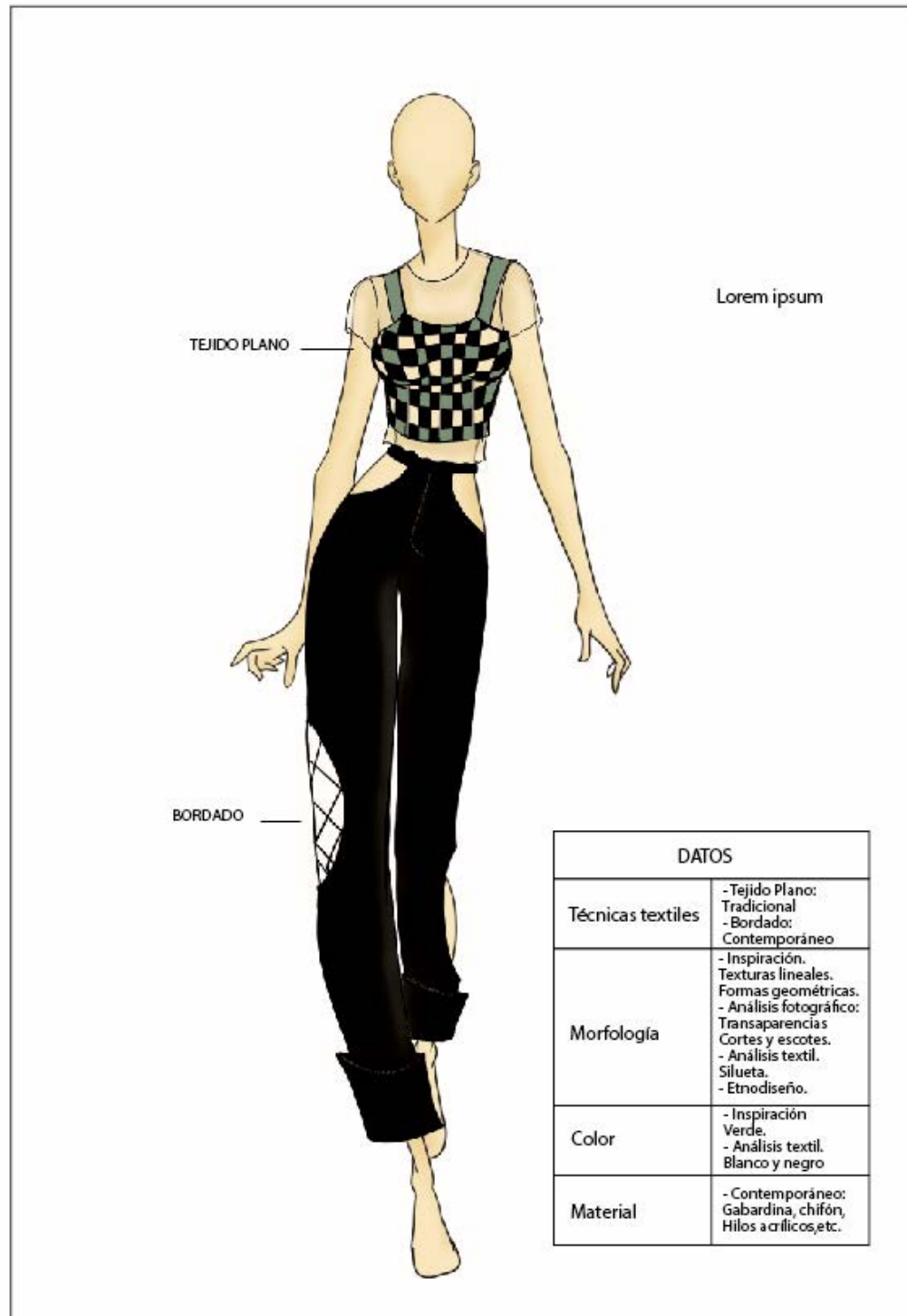
BOCETO

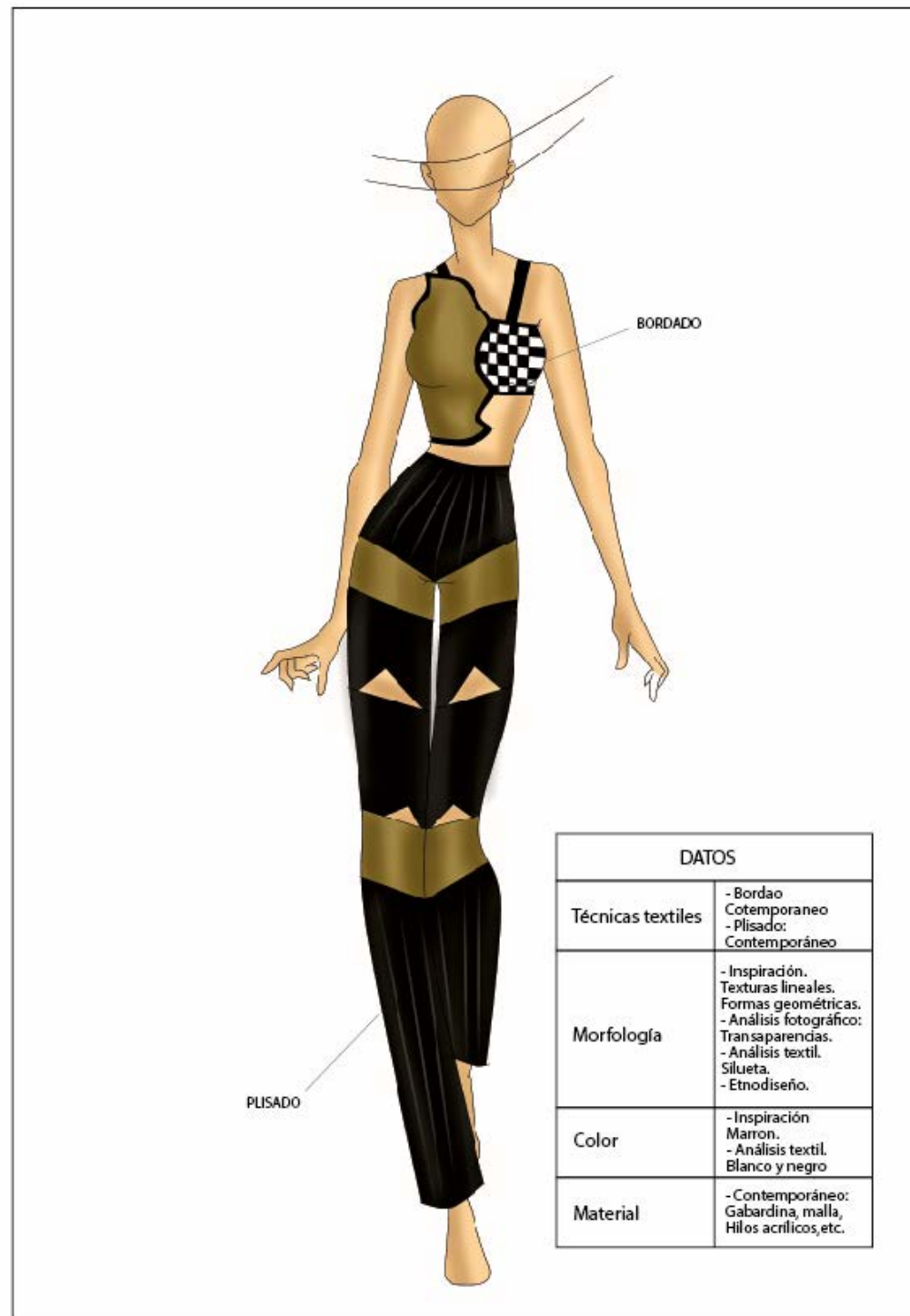

Imagen 78: Ficha Boceto 13 (Contento, Ortega, 2023)



Imagen 79 : Ficha Boceto 14 (Contento, Ortega, 2023)

FICHA 15

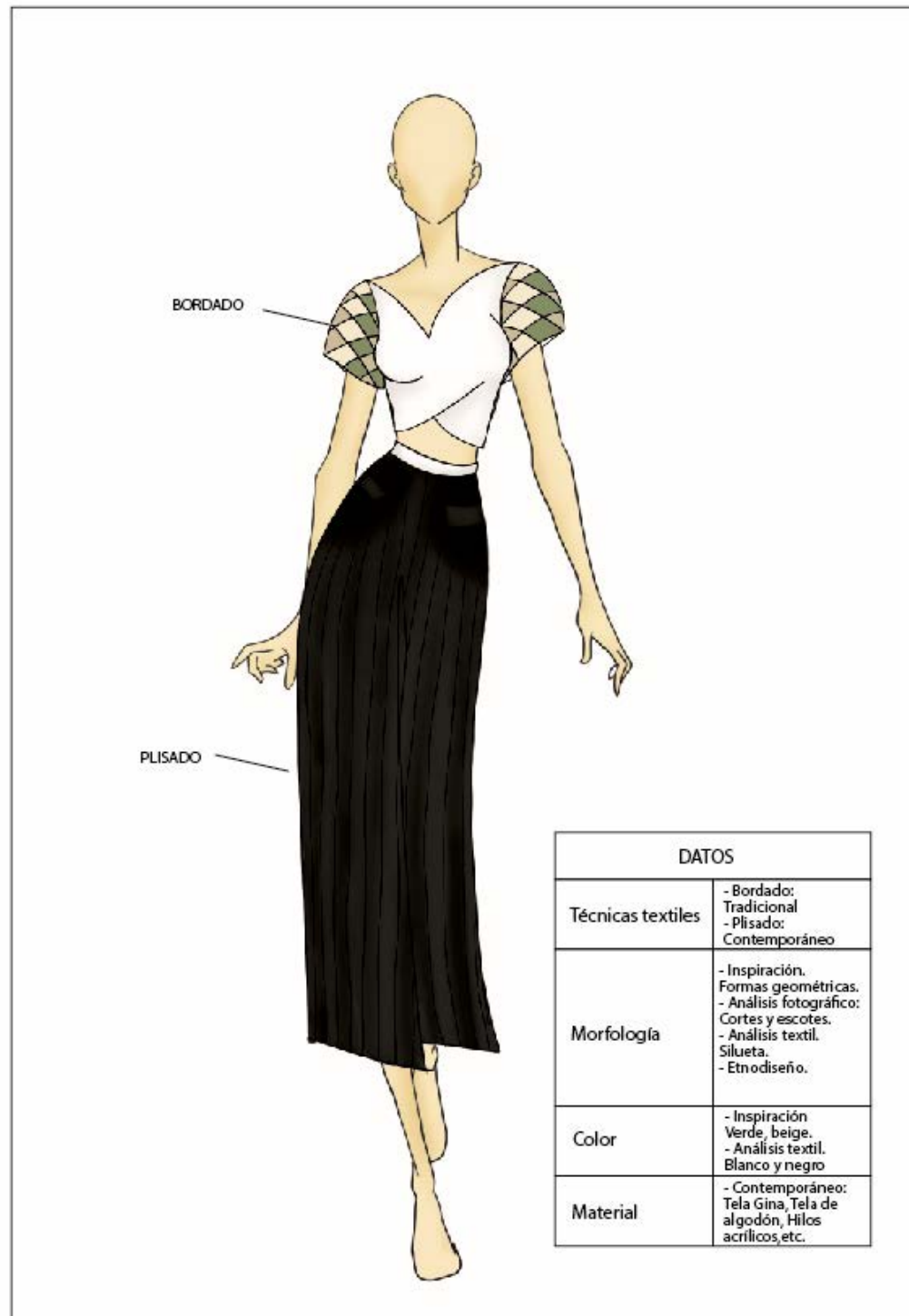
BOCETO

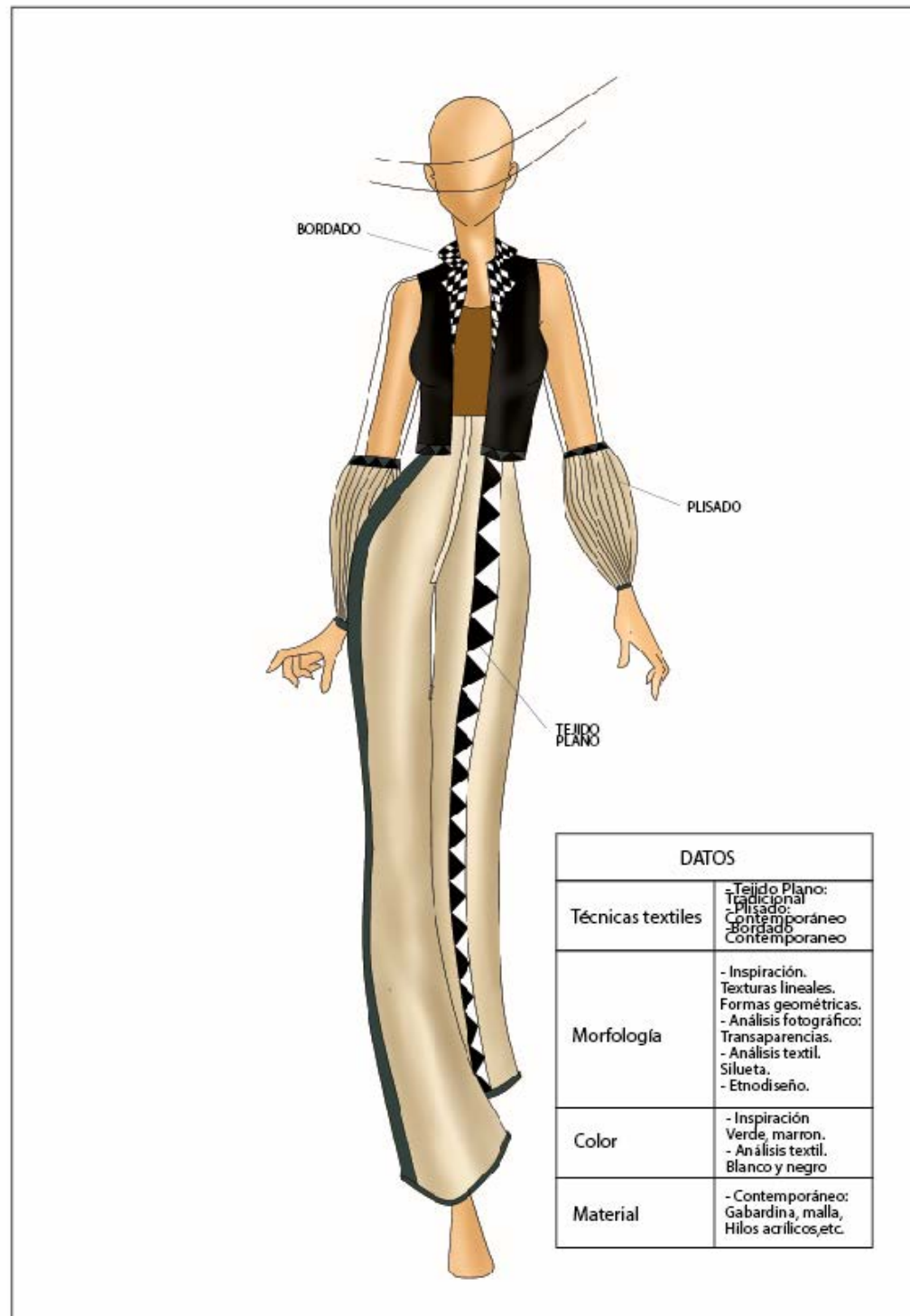

Imagen 80: Ficha Boceto 15 (Contento, Ortega, 2023)



Imagen 81 : Ficha Boceto 16 (Contento, Ortega, 2023)

FICHA 17

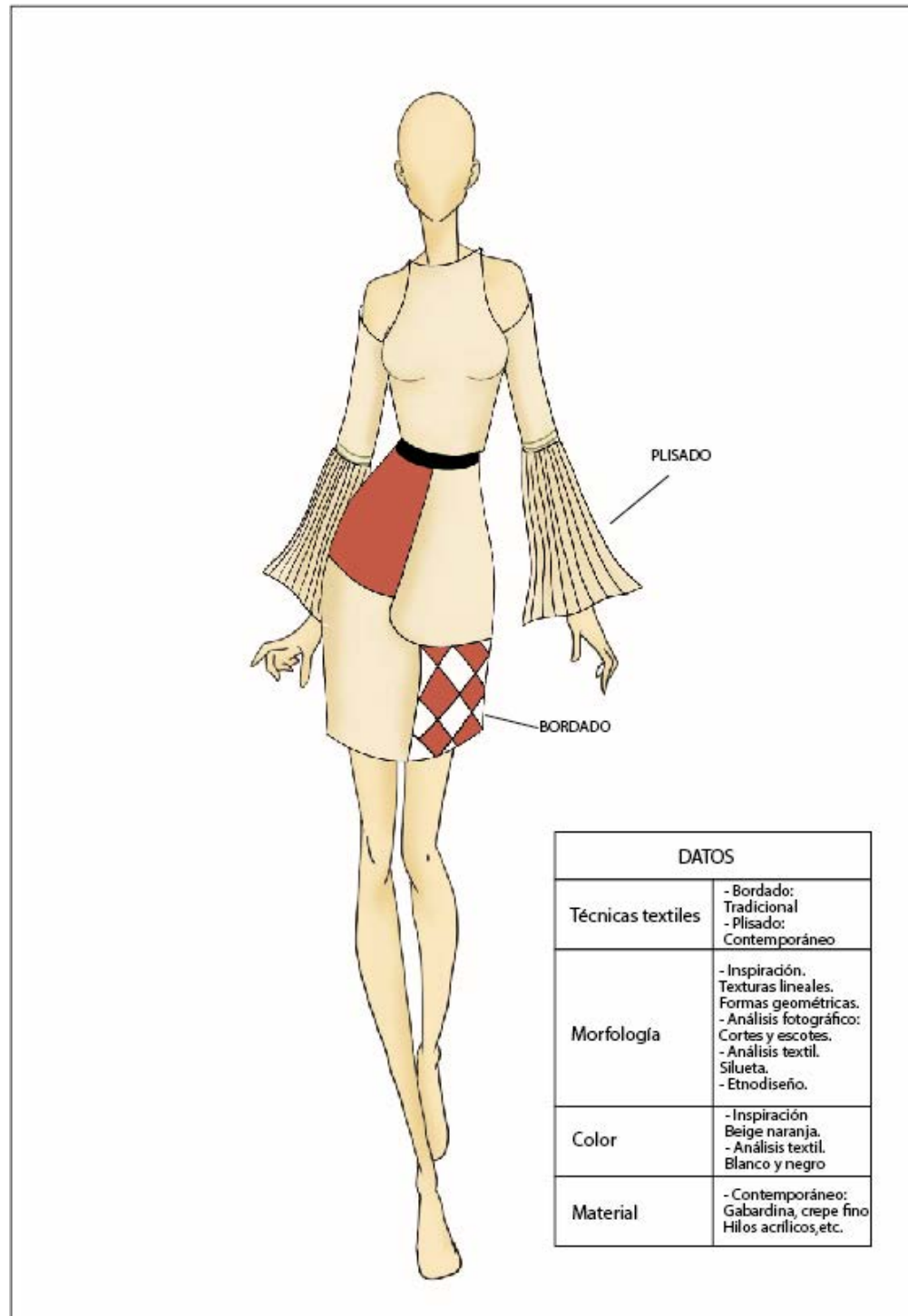
BOCETO



Imagen 82: Ficha Boceto 17 (Contento, Ortega, 2023)



Imagen 83 : Ficha Boceto 18 (Contento, Ortega, 2023)

BOCETACIÓN FINAL

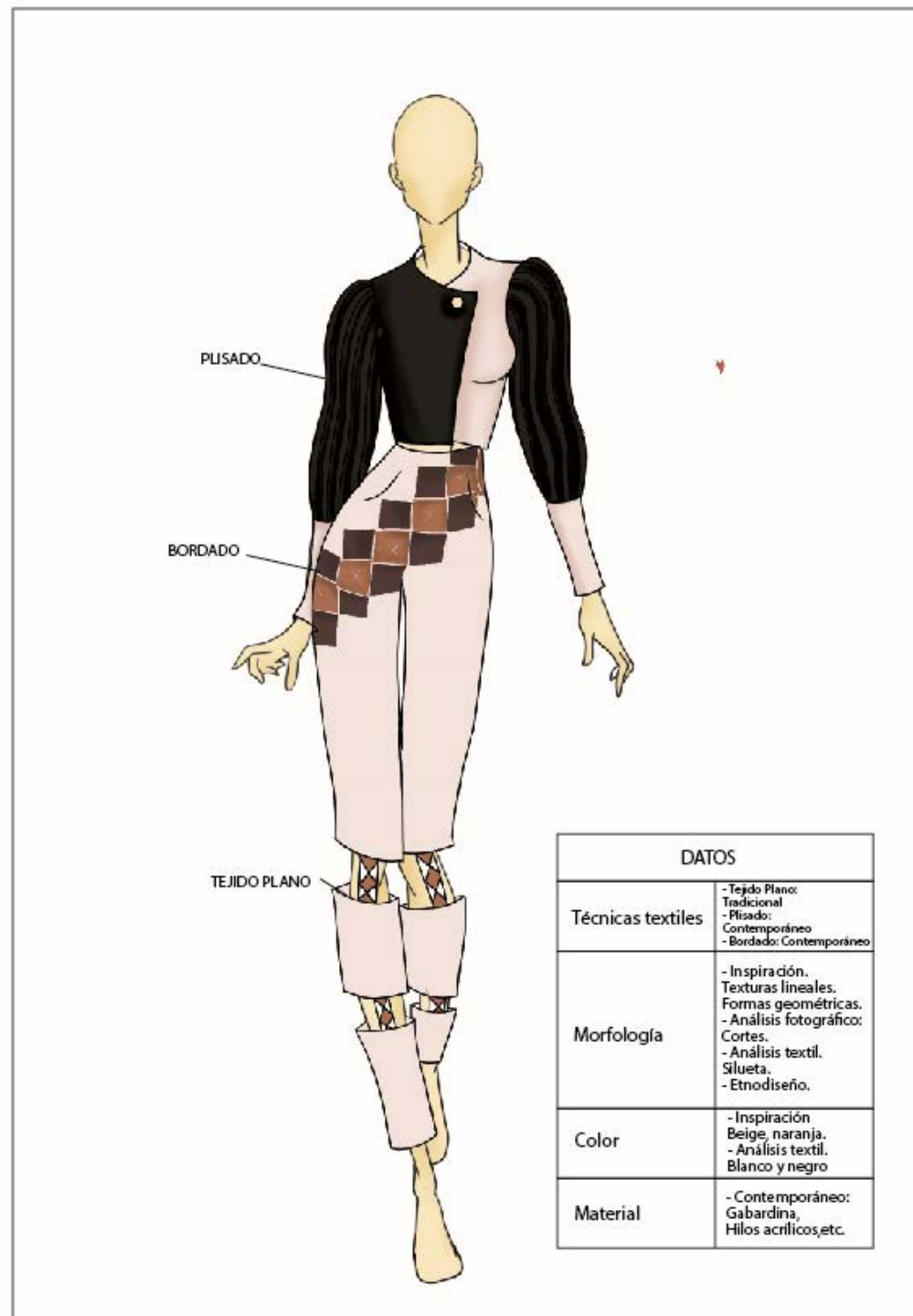
Luego de haber presentado las 18 propuestas, se seleccionan 6 outfits a desarrollar, teniendo en cuenta todos los términos requeridos y planteados en el proceso creativo para la concreción de los mismos. Así mismo las propuestas cuentan con su respectiva ficha técnica con información básica como: geometral delantero y posterior, detalles constructivos, materia prima, técnica utilizada, muestras, boceto, cromática, medidas y observaciones.

CLASIFICADOS

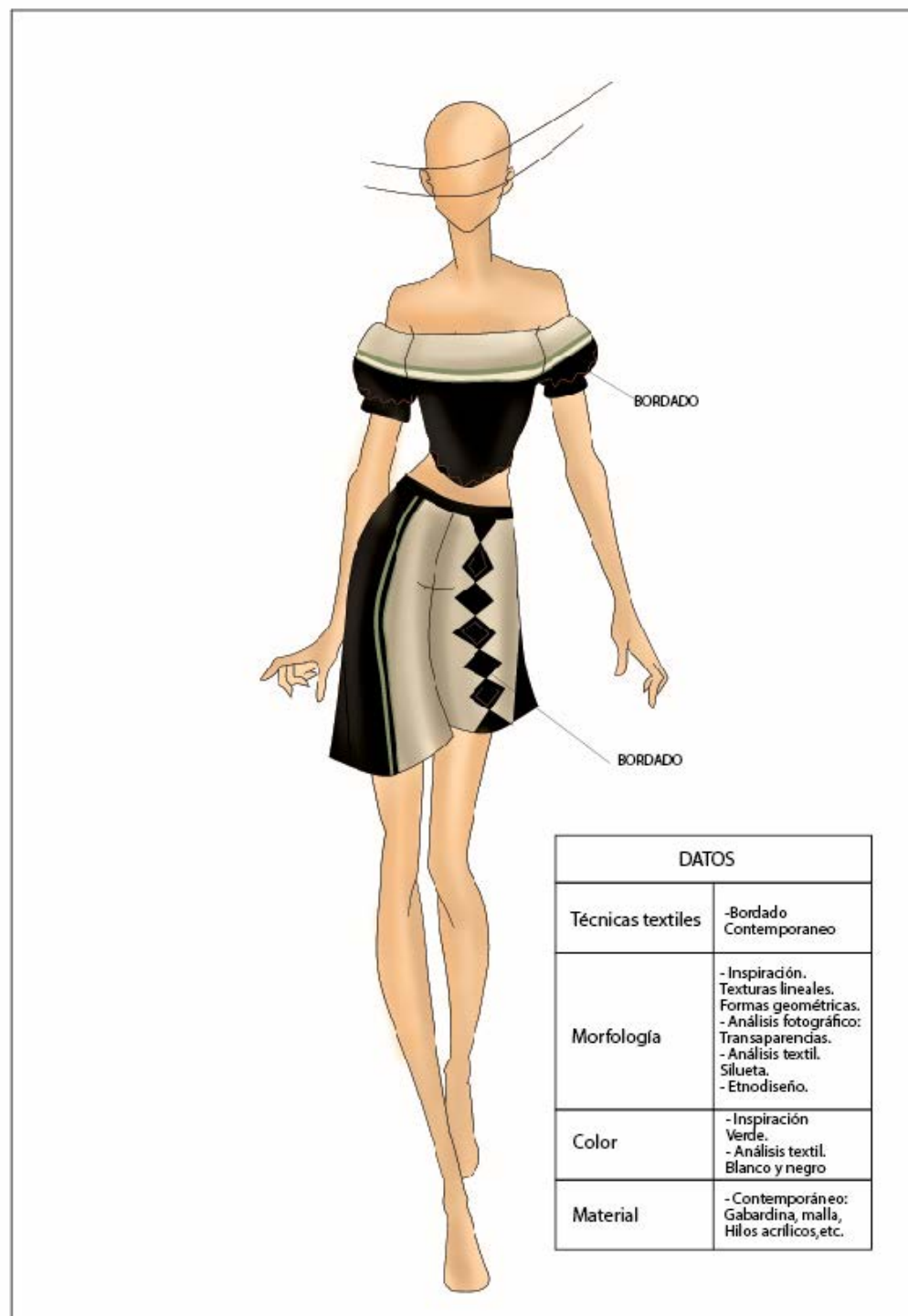
BOCETO 1



Imagen 84: Bocetación Final 1 (Contento, Ortega, 2023)

BOCETO 2



Imagen 85: Bocetación Final 2 (Contento, Ortega, 2023)

BOCETO



Imagen 86: Bocetación Final 3 (Contento, Ortega, 2023)

BOCETO 4



Imagen 87: Bocetación Final 4, (Contento, Ortega, 2023)

BOCETO 5



Imagen 88: Bocetación Final 5 (Contento, Ortega, 2023)

BOCETO 6



Imagen 89: Bocetación Final 6 (Contento, Ortega, 2023)

FICHA 1

Geometral Final

ABRIL



Cliente:	Leydi Medina
Fecha:	12/06/2023
Artículo:	00001
Referencia:	Pantalón - Outfit 3
Talle:	S

MEDIDAS

Largo de pantalón	90cm
Alura de cadera	18 cm
Contorno de cadera	90cm
Contorno de cintura	68cm
Ancho de basta	40 cm

Observaciones:

Para realizar esta prenda es muy importante tener en cuenta la forma de los cortes.

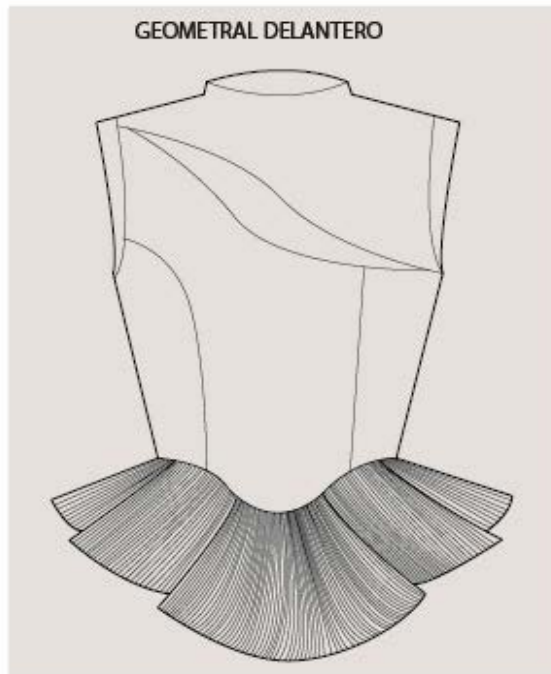

GEOMETRAL DELANTERO



GEOMETRAL POSTERIOR

Escala 6:6

MUESTRAS



Telo Lyca.



Telo Jacquard Italy



Lanilla tomate



Lanilla blanca



Hilo de coser Beige



Hilo de coser tomate.

BOCETO



1. Corte Asimétrico

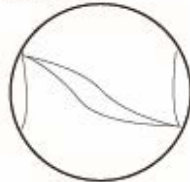

2. Filado.



3. Cierre invisible.

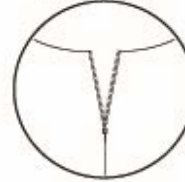

CROMÁTICA



CMYK P8FD98



CMYK 010101

MATERIA PRIMA

TIPO	PROVEEDOR	DESCRIPCIÓN	UBICACIÓN
Telo Lyca Beige	Alraacemes Lira	100% poliéster - 0,5 cm	Cuerpo de la prenda
Telo Jacquard Naranja	Alraacemes Lira	100% poliéster - 0,50 cm	Cintura.
Lanilla Naranja	Hilos de Oro	100% poliéster	Tejido
Lanilla Blanca	Hilos de Oro	100% poliéster	Tejido
Hilo de coser Beige	Alraacemes Lira	100% poliéster	Toda la prenda
Hilo de coser Naranja	Alraacemes Lira	100% poliéster	Sin y cintura
Cremallera	Alraacemes Lira	Beige	Capilla

TÉCNICAS TEXTILES:

1. Realizar la cintura de la prenda.

DESCRIPCIÓN:

Contemporáneo

Imagen 90 : Ficha geometral outfit 1(Contento, Ortega, 2023)

FICHA 1

Geometral Final

ABRIL



Cliente:	Leydi Medina
Fecha:	12/06/2023
Artículo:	00001
Referencia:	Pantalón - Outfit 3
Talle:	S

MEDIDAS

Largo de pantalón	90cm
Alura de cadera	18 cm
Contorno de cadera	90cm
Contorno de cintura	68cm
Ancho de baste	40 cm

Observaciones:

Para relizar esta prenda es muy importante tener en cuenta la forma de los cortes.

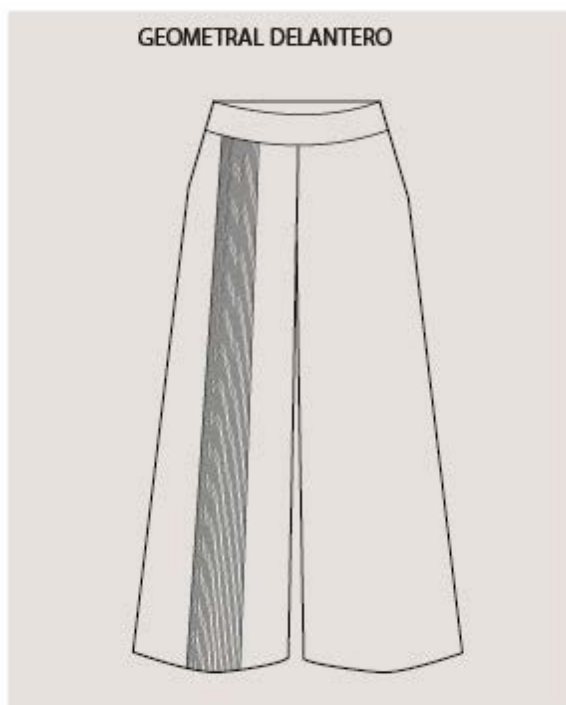

GEOMETRAL DELANTERO

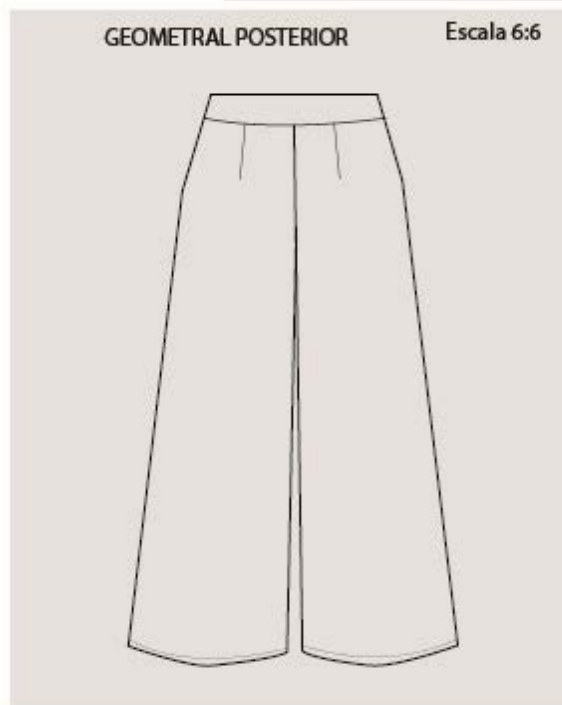

GEOMETRAL POSTERIOR

Escala 6:6

MUESTRAS



Gabardina



Lino Prada



Hilo de coser Negro y neutro.

BOCETO



1. Plegado.



2. Cierre invisible.

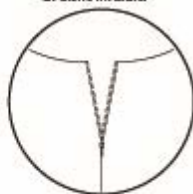

CROMÁTICA



CMYK 010101



CMYK 950000

MATERIA PRIMA

TIPO	PROVEEDOR	DESCRIPCIÓN	UBICACIÓN
Gabardina negra	Almacenes Lina	100% poliéster - 1,5 metros	Pantalón
Lino Prada blanca	Almacenes Lina	100% poliéster - 0,50 cm.	Delantero de la prenda.
Hilo de coser negro	Almacenes Lina	100% poliéster	Toda la prenda.
Cremallera	Almacenes Lina	180% poliéster	Cordón de la prenda.

TÉCNICAS TEXTILES:

1. Plegado en la parte delantera de la prenda.

DESCRIPCIÓN:

Contorno seco

Imagen 91 : Ficha geometral outfit 1 (Contento, Ortega, 2023)

FICHA 2

Geometral Final

ABRIL



Cliente:	Leydi Medina
Fecha:	12/06/2023
Artículo:	00001
Referencia:	Pantalón - Outfit 3
Talle:	S

MEDIDAS	
Largo de hombro	12 cm
Altura de pecho	25,6 cm
Largo de talle delantero	43,6cm
Largo de talle de espalda	41,6 cm
Contorno de cuello	33,6 cm
Contorno de pecho	90 cm
Contorno de cintura	68 cm
Contorno de sisa	94 cm
Ancho de espalda	35,2 cm
Contorno de sisa	41cm

Observaciones:
Para realizar esta prenda es muy importante tener en cuenta la forma de los cortes.



MUESTRAS



Crepe Cielo



Lino Prada



Hilo de coser Negro y neutro.



Hilo de coser blanco

BOCETO



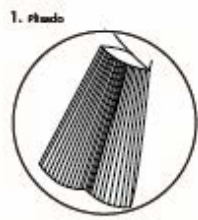

CROMÁTICA



CMW 010101



CMW 100000

MATERIA PRIMA			
TIPO	PROVEEDOR	DESCRIPCIÓN	UBICACIÓN
Crepe Cielo negro	Alraacenes Lira	100 % poliéster	Cuerpo, mangas.
Lino Prada blanca	Alraacenes Lira	100 % poliéster	Cuerpo, mangas.
Hilo de coser negro	Alraacenes Lira	100% poliéster	Toda la prenda
Hilo de coser blanco	Alraacenes Lira	100% poliéster	Toda la prenda

TÉCNICASTEXTILES:	DESCRIPCIÓN:
1. Realizar los mangas de la prenda.	Color poliéster

Imagen 92 : Ficha geometral outfit 2 (Contento, Ortega, 2023)

FICHA 2

Geometral Final

ABRIL



Cliente:	Leydi Medina
Fecha:	12/06/2023
Artículo:	00001
Referencia:	Pantalón - Outfit 3
Talle:	S

MEDIDAS

Largo de pantalón	90cm
Alura de cadera	18 cm
Contorno de cadera	90cm
Contorno de cintura	68cm
Ancho de baste	40 cm

Observaciones:

Para realizar esta prenda es muy importante tener en cuenta la forma de los cortes.

GEOMETRAL DELANTERO



GEOMETRAL POSTERIOR

Escala 6:6



MUESTRAS



Gabardina.



Hilo de coser Verde.

BOCETO



1. Cierre invisible.

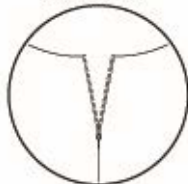

CROMÁTICA



CMYK
375640

MATERIA PRIMA

TIPO	PROVEEDOR	DESCRIPCIÓN	UBICACIÓN
Gabardina verde	Almacenes Lira	100% poliéster - 1,5 metros	Pantalón
Hilo de coser negro	Almacenes Lira	100% poliéster	Toda la prenda
Cremallera	Almacenes Lira	Verde	Cintado de la cintura

TÉCNICAS TEXTILES:

1. No contiene técnica textil.

DESCRIPCIÓN:

Se Monica.

Imagen 93 : Ficha geometral outfit 2(Contento, Ortega, 2023)

FICHA 3

Geometral Final

ABRIL



Cliente:	Leydi Medina
Fecha:	12/06/2023
Artículo:	00001
Referencia:	Pantalón - Outfit 3
Talle:	S

MEDIDAS

Largo de hombro	12 cm
Altura de pecho	25,6 cm
Largo de talle delantero	43,6cm
Largo de talle de espalda	41,6 cm
Contorno de cuello	33,6 cm
Contorno de pecho	90 cm
Contorno de cintura	68 cm
Contorno de sisa	94 cm
Ancho de espalda	35,2 cm
Contorno de sisa	41cm

Observaciones:

Para relizar esta prenda es muy importante tener en cuenta la forma de los cortes.

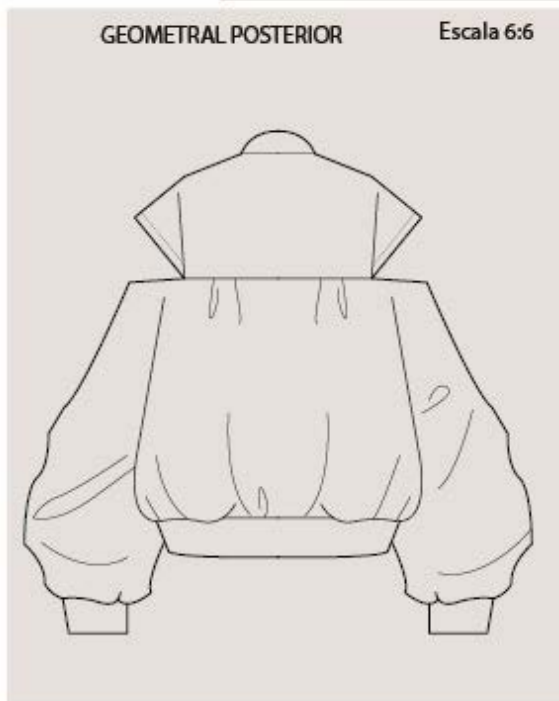

MUESTRAS



Gabardina



Lamé blanca



Lamé negra



Hilo de coser Negro y neutro.



Hilo de coser blanco

BOCETO



1. Embolsado.

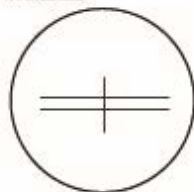

2. Clara visible.



3. Tejido Plaso



CROMÁTICA



CMYC 010101

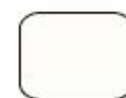

CMYC 101010

MATERIA PRIMA

TIPO	PROVEEDOR	DESCRIPCIÓN	UBICACIÓN
Gabardina negro	Almacenes Lira	100% poliéster	Cuerpo, mangas
Lamé blanca	Hilos de Oro	100% poliéster	Tejido
Lamé negra	Hilos de Oro	100% poliéster	Tejido
Hilo de coser blanco	Almacenes Lira	100% poliéster	Toda la prenda
Hilo de coser negro	Almacenes Lira	100% poliéster	Toda la prenda
Orejillera	Almacenes Lira	Negro	Delantero de la prenda

TÉCNICAS TEXTILES:

1. Tejido plaso en el cuerpo de la prenda.

DESCRIPCIÓN:

Tuiciónal

Imagen 94 : Ficha geometral outfit 3 (Contento, Ortega, 2023)

FICHA 3

Geometral Final

ABRIL



Cliete:	Leydi Medina
Fecha:	12/06/2023
Artículo:	00001
Referencia:	Pantalón - Outfit 3
Talle:	S

MEDIDAS	
Largo de pantalón	90cm
Alura de cadera	18 cm
Contorno de cadera	90cm
Contorno de cintura	68cm
Ancho de basta	40 cm

Observaciones:
Para relizar esta prenda es muy importante tener en cuenta la forma de los cortes.



1. Corte en la basta.



2. Clara invisible.

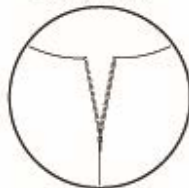

MUESTRAS



Tela Jackard Italy



Hilo de coser tomate.

BOCETO



CROMÁTICA



CMYK
010101

MATERIA PRIMA			
TIPO	PROVEEDOR	DESCRIPCIÓN	UBICACIÓN
Jackard Italy Naranja	Almacenes Lira	100 % poliéster - 1,5 metros	Pantalón
Hilo de coser tomate	Almacenes Lira	100 % poliéster	Toda la prenda
Cremallera	Almacenes Lira	Tomate	Cortado de la cintura

TÉCNICAS TEXTILES:

1. Mocotone técnica bord-

DESCRIPCIÓN:

Se trabaja.

Imagen 95 : Ficha geometral outfit 3 (Contento, Ortega, 2023)

FICHA 4

Geometral Final

ABRIL



Cliete:	Leydi Medina
Fecha:	12/06/2023
Artículo:	00001
Referencia:	Chaleco - Outfit 2
Talle:	S

MEDIDAS

Largo de hombro	12 cm
Altura de pecho	25,6 cm
Largo de talle delantero	43,6cm
Largo de talle de espalda	41,6 cm
Contorno de cuello	33,6 cm
Contorno de pecho	90 cm
Contorno de cintura	68 cm
Contorno de sisa	94 cm
Ancho de espalda	35,2 cm
Contorno de sisa	41 cm

Observaciones:

Para relizar esta prenda es muy importante tener cuidado al momento de coser el plisado para que mantenga la forma.

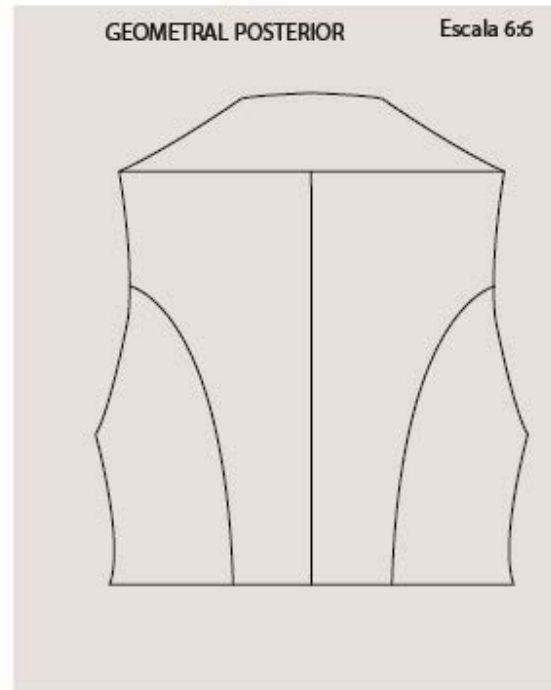
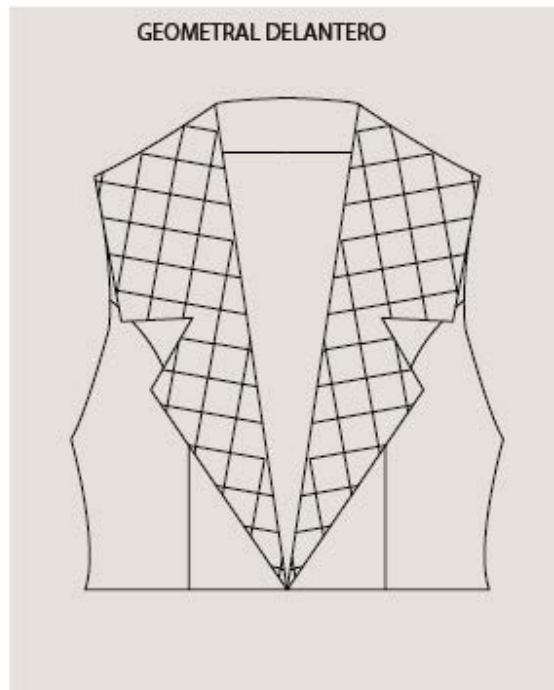

MUESTRAS



Uno Pardo.



Seda satrada.



Puzonable fino



Lanilla verde



Lanilla blanca

BOCETO



Hilo de coser Negro y neutro.



Hilo de coser verde.

1. Embolado

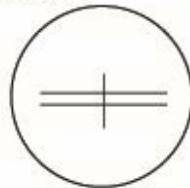

2. Tajo de Plano

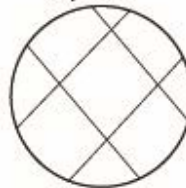

3. Botón de madera



CROMÁTICA



CMYK 010101



CMYK 375840



CMYK 880000

MATERIA PRIMA			
TIPO	PROVEEDOR	DESCRIPCIÓN	UBICACIÓN
Uno pardo Olivo	Almacenes Lina	100% poliéster - 1,5 metros	Añera de la prenda
Seda satrada Negra	Almacenes Lina	100% poliéster - 0,50 cm	Forro de la prenda
Puzonable fino	Almacenes Lina	100% acrílico - 1 metro	Toda la prenda
Hilo de coser negro	Almacenes Lina	60% poliéster - 40% alcatano 1 metro	Toda la prenda
Hilo de coser verde	Almacenes Lina	100% poliéster	Toda la prenda
Lanilla Verde	Almacenes Lina	100% poliéster	Toda la prenda
Lanilla Blanca	Hilos de Oro	100% poliéster	Cuello
	Hilos de Oro	100% poliéster	Cuello

TÉCNICAS TEXTILES:

1. Tajo de plano en el cual todo lo pende.

DESCRIPCIÓN:

Tradicional

Imagen 96 : Ficha geometral outfit 4 (Contento, Ortega, 2023)

FICHA 4

Geometral Final

ABRIL



Cliente:	Leydi Medina
Fecha:	12/06/2023
Artículo:	00001
Referencia:	Pantalón - Outfit 2
Talle:	S

MEDIDAS

Largo de pantalón	90cm
Altura de cadera	18 cm
Contorno de cadera	90cm
Contorno de cintura	68cm
Ancho de baxa	40 cm

Observaciones:

Para realizar esta prenda es muy importante tener cuidado al momento de coser el plisado para que mantenga la forma.

GEOMETRAL DELANTERO

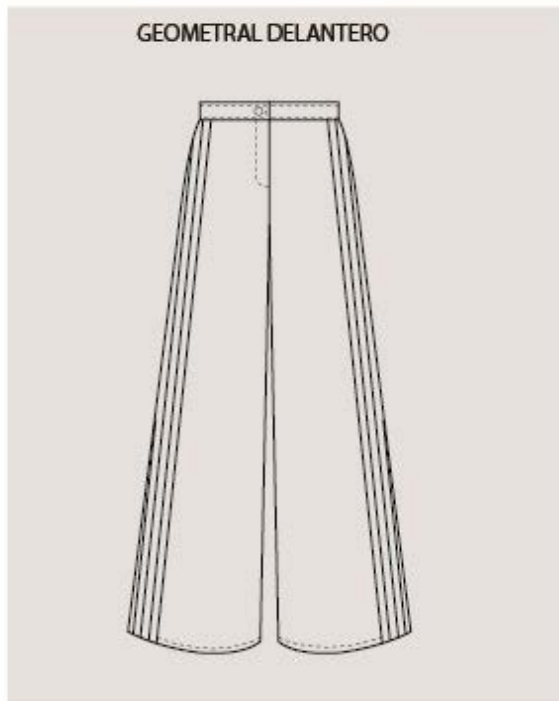

GEOMETRAL POSTERIOR

Escala 6:6

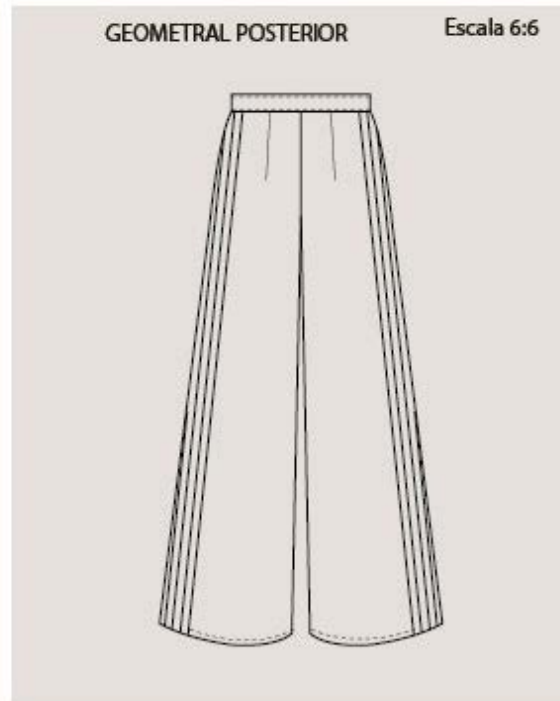

MUESTRAS



Gabardina



Crepe Celso



Fusionalle fino



Hilo de coser Negro y neutro.

BOCETO



1. Embobado



2. Plisado al costado

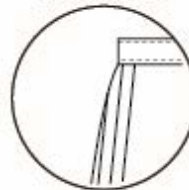

CROMÁTICA



CMYK
010101

MATERIA PRIMA

TIPO	PROVEEDOR	DESCRIPCIÓN	UBICACIÓN
Gabardina negra	Almacenes Lita	100% poliéster - 1,5 metros	Toda la prenda
Crepe Celso negro	Almacenes Lita	100% poliéster - 0,50 cm	Costados de la prenda
Fusionalle fino	Almacenes Lita	100% algodón - 1 metro	Pretina
Hilo de coser negro	Almacenes Lita	100% poliéster	Toda la prenda
Cierres lisa	Almacenes Lita		Tiro
Bolón negro	Almacenes Lita		Cintura

TÉCNICAS TEXTILES:

1. Plisado a los costados de la prenda.

DESCRIPCIÓN:

Contemporáneo

Imagen 97 : Ficha geometral outfit 4, (Contento, Ortega, 2023)

FICHA 5

Geometral Final

ABRIL



Cliente:	Leydi Medina
Fecha:	12/06/2023
Artículo:	00001
Referencia:	Saco - Outfit 1
Talle:	S

MEDIDAS	
Largo de hombro	12 cm
Altura de pecho	25,6 cm
Largo de talle delantero	43,6cm
Largo de talle de espalda	41,6 cm
Contorno de cuello	33,6 cm
Contorno de pecho	90 cm
Contorno de cintura	68 cm
Contorno de sisa	94 cm
Ancho de espalda	35,2 cm
Contorno de sisa	41cm

Observaciones:
Para relizar esta prenda es muy importante tener cuidado al momento de coser el plisado para que mantenga la forma.



MUESTRAS

Lino Prada.

Seda satinada.

Fusionalbe fino

Lino Prada.

BOCETO

Hilo de coser Negro y neutro.

Hilo de coser verde.

1. Embolsado.

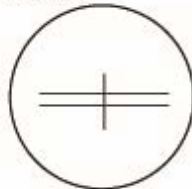

2. Cortas y plisado.



CROMÁTICA



CMYK
91/09/62/97



CMYK
41/32/11/11

MATERIA PRIMA			
TIPO	PROVEEDOR	DESCRIPCIÓN	UBICACIÓN
Lino prada Olivo	Alraacenes Lira	100% poliéster - 1,5 metros	Mangas y cuerpo.
Lino prada Negro	Alraacenes Lira	100% poliéster - 0,50 cm	Cuello
Seda satinada Negra	Alraacenes Lira	100% acrílico - 1 metro	Fondo del cuerpo
Fusionalbe fino	Reciclado	40% poliéster - 40% algodón 1 metro	Mangas y cuerpo
Hilo de coser negro	Alraacenes Lira	100% poliéster	Toda la prenda.
Hilo de coser verde	Alraacenes Lira	100% poliéster	Toda la prenda.

TÉCNICAS TEXTILES:

1. Plisado en la parte delantera de la prenda.

DESCRIPCIÓN:

Contorneado

Imagen 98 : Ficha geometral outfit 5 (Contento, Ortega, 2023)

FICHA 5

Geometral Final

ABRIL



Cliente:	Leydi Medina
Fecha:	12/06/2023
Artículo:	00001
Referencia:	Pantalón - Outfit 1
Talle:	S

MEDIDAS

Largo de pantalón	90cm
Alura de cadera	18 cm
Contorno de cadera	90cm
Contorno de cintura	68cm
Ancho de baste	40 cm

Observaciones:

Para realizar esta prenda es muy importante tener en cuenta la forma de los cortes.

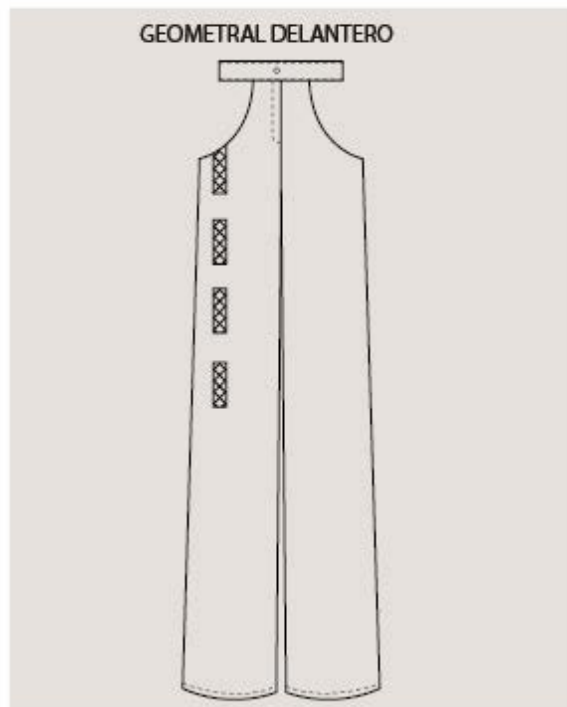

GEOMETRAL DELANTERO

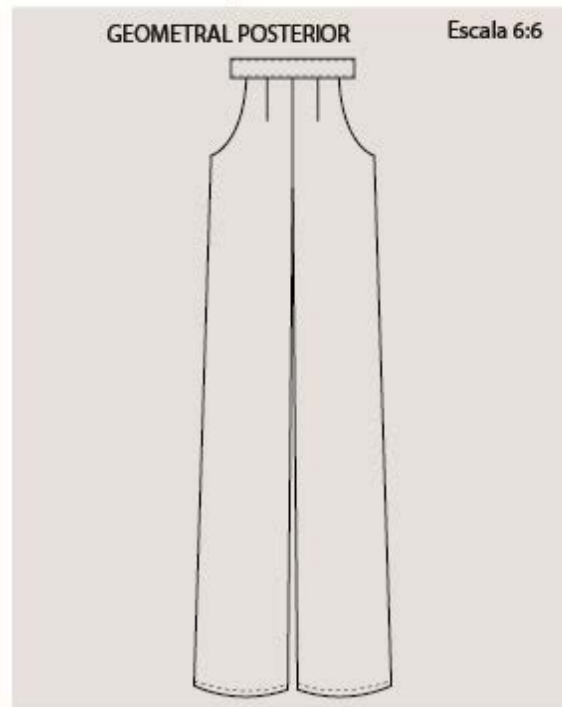

GEOMETRAL POSTERIOR

Escala 6:6

1. Cordonado con tejido plano.

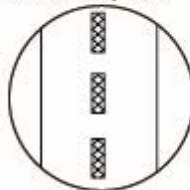

2. Cierre visible.

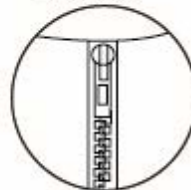

MUESTRAS



Gabardina.



Gabardina.



Lardilla verde



Lardilla blanca

BOCETO



Hilo de coser Negro y neutro

Hilo de coser Blanco

CROMÁTICA



CMYK
010101



CMYK
375840



CMYK
F0F0F0

MATERIA PRIMA

TIPO	PROVEEDOR	DESCRIPCIÓN	UBICACIÓN
Gabardina negra	Almacenes Lina	100% poliéster - 1,3 metros	Pantalón
Gabardina blanca	Almacenes Lina	100% poliéster - 0,50 cm	Pinetina
Lardilla verde	Hilos de Oro	100% poliéster	Tejido
Lardilla blanca	Hilos de Oro	100% poliéster	Tejido
Hilo de coser blanco	Almacenes Lina	100% poliéster	Toda la prenda
Hilo de coser negro	Almacenes Lina	100% poliéster	Toda la prenda
Cremallera	Almacenes Lina	Negra	Tiro
Botón	Almacenes Lina	Blanco	Cintura

TECNICAS TEXTILES:

1. Tejido plano: detalle en la parte del estirado del pantalón

DESCRIPCIÓN:

Tradicional

Imagen 99 : Ficha geometral outfit 5 (Contento, Ortega, 2023)

FICHA 6

Geometral Final

ABRIL



Cliente:	Leydi Medina
Fecha:	12/06/2023
Artículo:	00001
Referencia:	Blusa transparente - Outfit 3
Talle:	S

MEDIDAS

Largo de hombro	12 cm
Altura de pecho	25,6 cm
Largo de talle delantero	43,6 cm
Largo de talle de espalda	41,6 cm
Contorno de cuello	33,6 cm
Contorno de pecho	90 cm
Contorno de cintura	68 cm
Contorno de sisa	94 cm
Ancho de espalda	35,2 cm
Contorno de sisa	41 cm

Observaciones:

Para realizar esta prenda es muy importante tener cuidado al momento de coser el plisado para que mantenga la forma.

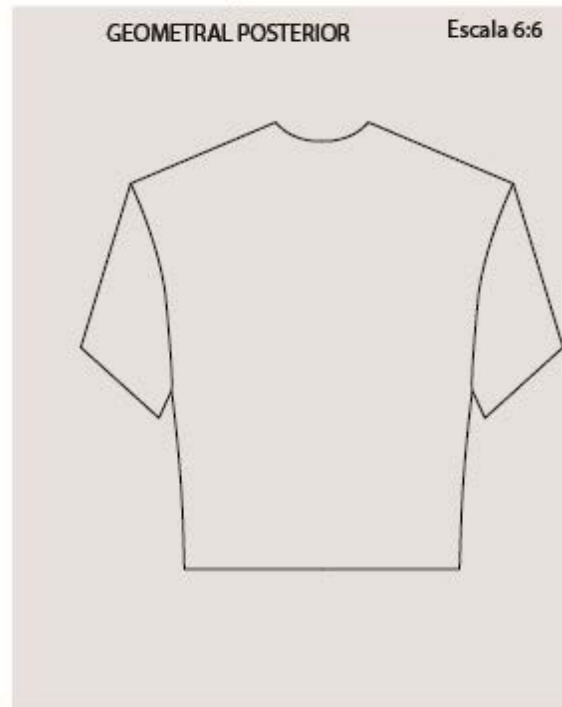
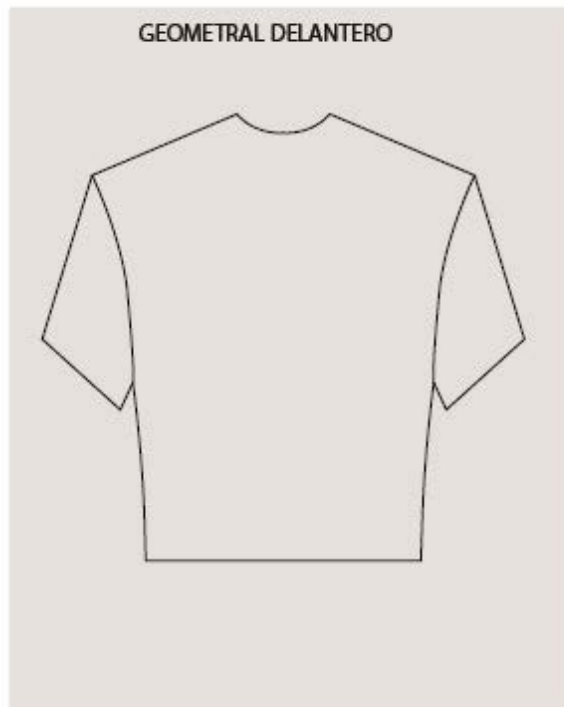

MUESTRAS



Tela Tul



blanco

BOCETO



1. Embalado.

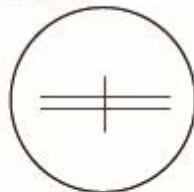

CROMÁTICA



CMHC
PFCDS

MATERIA PRIMA			
TIPO	PROVEEDOR	DESCRIPCIÓN	UBICACIÓN
Tela Tul Stretch blanco	Almacenes Lina	100 % poliéster - 0,59cm	Toda la prenda
Hilo de coser blanco	Almacenes Lina	100 % poliéster	Toda la prenda

TÉCNICAS TEXTILES:

1. Prenda de técnica textil.

DESCRIPCIÓN:

No tiene técnica textil.

Imagen 100 : Ficha geometral outfit 6 (Contento, Ortega, 2023)

FICHA 6

PROPUESTA FINAL

ABRIL



Cliete:	Leydi Medina
Fecha:	12/06/2023
Artículo:	00001
Referencia:	Corset - Outfit 3
Talle:	S

MEDIDAS

Largo de hombro	12 cm
Altura de pecho	25,6 cm
Largo de talle delantero	43,6 cm
Largo de talle de espalda	41,6 cm
Contorno de cuello	33,6 cm
Contorno de pecho	90 cm
Contorno de cintura	68 cm
Contorno de sisa	94 cm
Ancho de espalda	35,2 cm
Contorno de sisa	41 cm

Observaciones:

Para relizar esta prenda es muy importante tener cuidado al momento de coser el plisado para que mantenga la forma.

GEOMETRAL DELANTERO

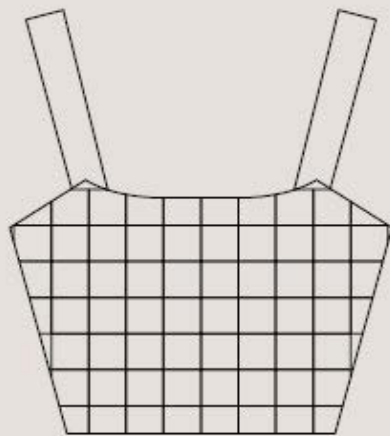

GEOMETRAL POSTERIOR Escala 6:6

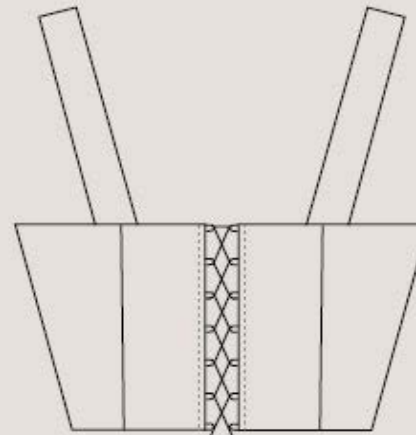

MUESTRAS



Uiro Prada



Seda Satina



Pastorelle fino



Lanilla Verde



Lanilla Blanca

Hilo de coser negro



Hilo de coser verde

BOCETO



CROMÁTICA



CMYK 010101



CMYK 375840



CMYK F0F0F0

1. Embolsado.

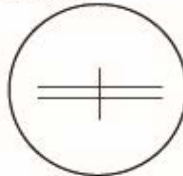

2. Tejido Plano.

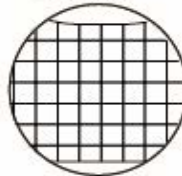

3. Cierre corset.

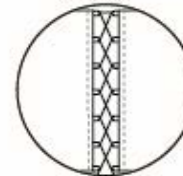

MATERIA PRIMA			
TIPO	PROVEEDOR	DESCRIPCIÓN	UBICACIÓN
Uiro prada Olyvo	Almacenes Lira	100% poliéster - 1,5 metro	Akunas de la prenda
Seda satrada Negra	Almacenes Lira	100% poliéster - 0,50 cm	Fondo de la prenda
Pastorelle fino	Almacenes Lira	100% acrílico - 1 metro	Toda la prenda
Hilo de coser negro	Almacenes Lira	40% poliéster - 40% alibaba y tinto	Toda la prenda
Hilo de coser verde	Almacenes Lira	100% poliéster	Toda la prenda
Lanilla Verde	Almacenes Lira	100% poliéster	Toda la prenda
Lanilla Blanca	Hilos de Oro	100% poliéster	Cuello
	Hilos de Oro	100% poliéster	Cuello

TÉCNICAS TEXTILES:

1. Tejido plano en la parte delantera de la prenda.

DESCRIPCIÓN:

Tuál textil

Imagen 101 : Ficha geometral outfit 6 (Contento, Ortega, 2023)

FICHA 6

PROPUESTA FINAL

ABRIL



Cliete:	Leydi Medina
Fecha:	12/06/2023
Artículo:	00001
Referencia:	Pantalón - Outfit 3
Talle:	S

MEDIDAS	
Largo de pantalón	90cm
Altura de cadera	18 cm
Contorno de cadera	90cm
Contorno de cintura	68cm
Ancho de barta	40 cm

Observaciones:
Para realizar esta prenda es muy importante tener en cuenta la forma de los cortes.

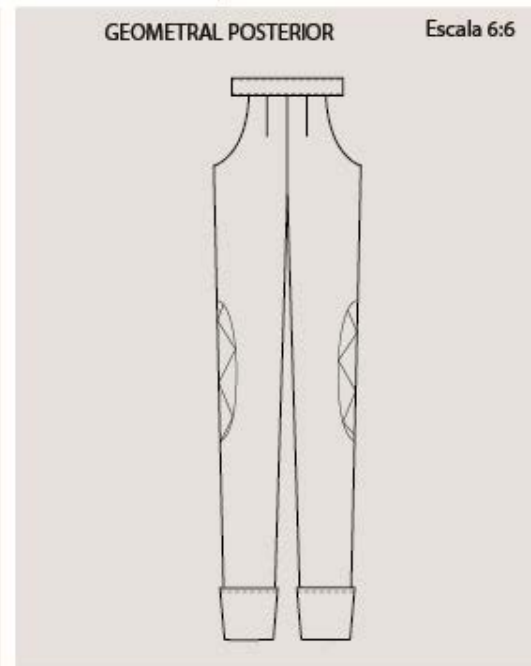
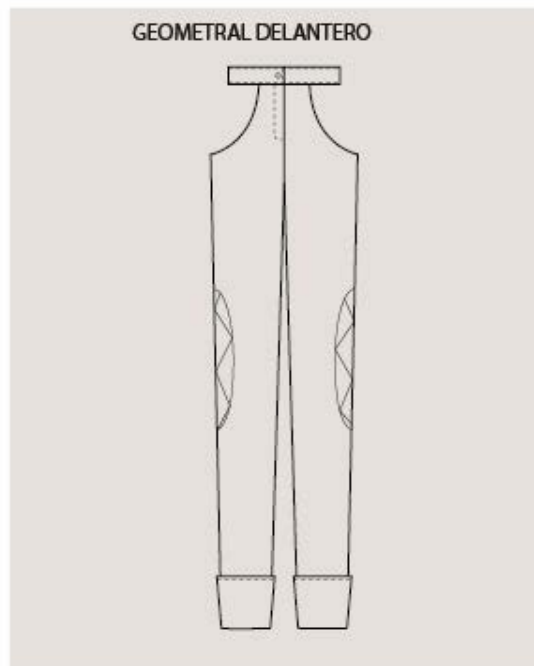

MUESTRAS



Gabardina.



Gabardina.



Hilo para bordar negro

BOCETO



Hilo de coser Negro y neutro.



Hilo de coser blanco

1. Cierre visible.



2. Botón metálico.

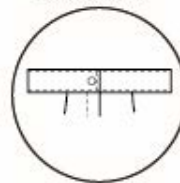

3. Bodeado.

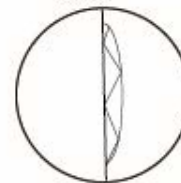

CROMÁTICA



CMYK
010101



CMYK
F8F8F8

MATERIA PRIMA			
TIPO	PROVEEDOR	DESCRIPCIÓN	UBICACIÓN
Gabardina negra	Almacenes Lita	100% poliéster - 1,5 metros	Pantalón
Gabardina blanca	Almacenes Lita	100% poliéster - 0,50 cm	Pieftina
Lavilla verde	Hilos de Oro	100% poliéster	Tejido
Lavilla blanca	Hilos de Oro	100% poliéster	Tejido
Hilo de coser blanco	Almacenes Lita	100% poliéster	Toda la prenda
Hilo de coser negro	Almacenes Lita	100% poliéster	Toda la prenda
Cesallera	Almacenes Lita	Negra	Tiro
Botón	Almacenes Lita	Blanco	Cintura

TÉCNICAS TEXTILES:

1. Bodeado en dos partes de la prenda

DESCRIPCIÓN:

Tradicional

Imagen 102 : Ficha geometral outfit 6 (Contento, Ortega, 2023)

The background features a complex, symmetrical zigzag pattern. The top half is composed of solid red lines, while the bottom half is composed of lighter, semi-transparent red lines. The pattern consists of multiple parallel lines that create a sense of depth and movement.

5

CAPÍTULO

RESULTADOS



Imagen 103: Fotografía Final

SESIÓN FOTOGRÁFICA

CON NANCY RISOL

En este capítulo, se presentan los resultados obtenidos tanto del proceso de investigación como del proceso creativo realizados en el marco del proyecto propuesto. El objetivo principal fue revalorizar las técnicas artesanales de la cultura Saraguro, aplicándolas en una colección de indumentaria contemporánea para mujeres. Durante el proceso de investigación, se llevaron a cabo entrevistas con artesanos locales y se realizó un estudio detallado de las técnicas tradicionales utilizadas en la región. Esto permitió comprender a fondo los procesos de tejido, tinturado y confección de prendas de vestir en la cultura Saraguro. Asimismo, se recopiló información sobre los diseños, motivos y simbolismos presentes en las prendas tradicionales.

Con base en estos conocimientos, se procedió al proceso creativo de la colección de indumentaria contemporánea. Se realizaron diseños que fusionan elementos tradicionales con elementos modernos, buscando mantener la esencia y la identidad cultural de la comunidad Saraguro, pero adaptándola a las tendencias actuales de la moda. Se seleccionaron colores, tejidos y texturas que reflejaban la riqueza y la estética de la cultura Saraguro.

Es importante destacar la colaboración invaluable de la influencer Saraguro Nancy Risol, quien participó activamente en la producción fotográfica y la aceptación de la colección. Su experiencia y conocimiento de la cultura Saraguro contribuyeron significativamente al éxito y la autenticidad de la propuesta. Su participación ayudó a conocer la aceptación y opinión de la colección presentada, en la que Nancy nos supo mencionar que “ Al usar estas prendas, las personas se sentirán familiarizadas con su tejido tradicional, el uso del plisado y el bordado característicos de nuestra cultura con la certeza de que las jóvenes saraguras lucirán con orgullo estas prendas debido a su originalidad.”

En resumen, los resultados de este capítulo reflejan el proceso de investigación y el proceso creativo llevados a cabo para revalorizar las técnicas artesanales de la cultura Saraguro a través de una colección de indumentaria contemporánea para mujeres. La colaboración de la influencer Saraguro Nancy Risol fue fundamental para enriquecer la propuesta.

OUTFIT 1



Imagen 104: Fotografía Final propuesta 1



Imagen 105: Fotografía Final propuesta 1

OUTFIT 2



Imagen 106: Fotografía Final propuesta 2



Imagen 107: Fotografía Final propuesta 2

OUTFIT 3



Imagen 108: Fotografía Final propuesta 3



Imagen 109: Fotografía Final propuesta 3

OUTFIT 4



Imagen 110: Fotografía Final propuesta 4



Imagen 111: Fotografía Final propuesta 4

OUTFIT 5



Imagen 112: Fotografía Final propuesta 5



Imagen 113: Fotografía Final propuesta 5

OUTFIT 6



Imagen 114: Fotografía Final propuesta 6



Imagen 115: Fotografía Final propuesta 6

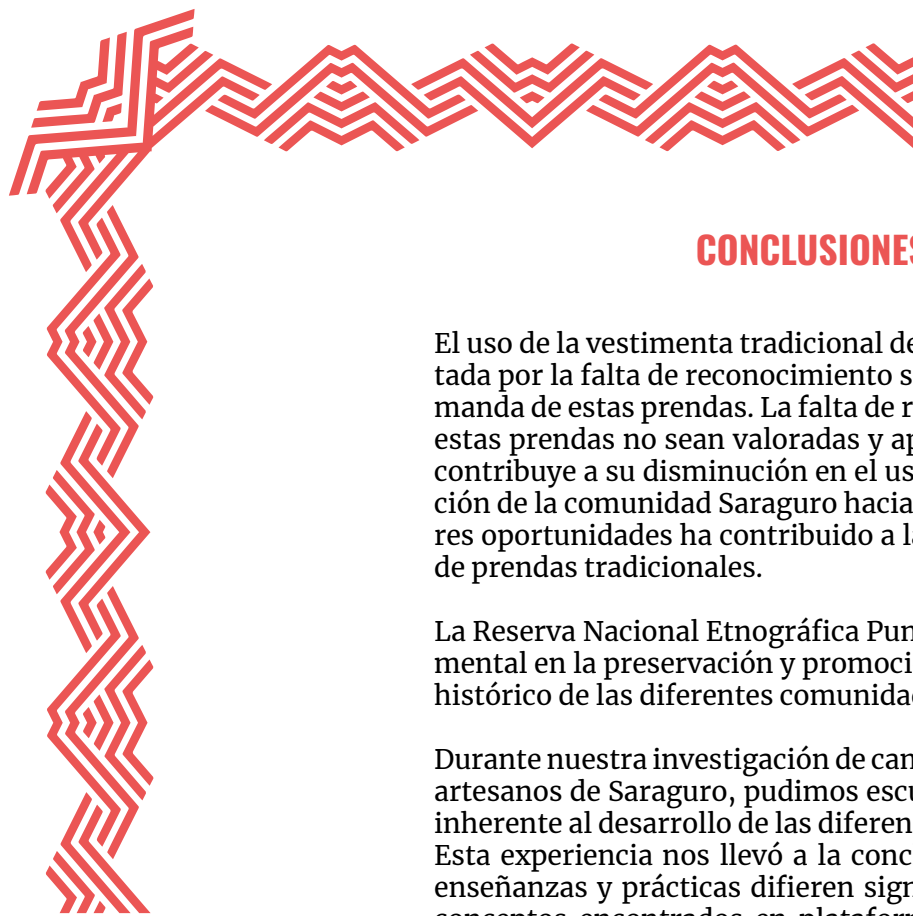

CONCLUSIONES FINALES

El uso de la vestimenta tradicional de la cultura Saraguro se ve afectada por la falta de reconocimiento social y la disminución de la demanda de estas prendas. La falta de reconocimiento ha llevado a que estas prendas no sean valoradas y apreciadas en la sociedad, lo que contribuye a su disminución en el uso cotidiano. Además, la migración de la comunidad Saraguro hacia otros países en busca de mejores oportunidades ha contribuido a la disminución de la producción de prendas tradicionales.

La Reserva Nacional Etnográfica Pumapungo juega un papel fundamental en la preservación y promoción de la cultura y el patrimonio histórico de las diferentes comunidades ecuatorianas

Durante nuestra investigación de campo y el contacto directo con los artesanos de Saraguro, pudimos escuchar de primera mano el valor inherente al desarrollo de las diferentes técnicas textiles estudiadas. Esta experiencia nos llevó a la conclusión de que muchas de estas enseñanzas y prácticas difieren significativamente de las teorías y conceptos encontrados en plataformas digitales. El conocimiento transmitido de generación en generación por los artesanos locales es invaluable y a menudo no se encuentra fácilmente en recursos en línea.

En el proceso de elaboración de las prendas propuestas, nos enfrentamos a desafíos específicos relacionados con las técnicas textiles. Por ejemplo, el plisado presentó dificultades debido a su textura elástica, lo cual dificultaba mantener los pliegues fijos durante la confección. Para resolver este problema, recurrimos a plataformas como YouTube, donde encontramos técnicas útiles para fijar el plisado y lograr la construcción exitosa de las prendas. Además, el tejido plano en el telar de cintura requirió una mayor cantidad de hilo, lo que implicó un mayor costo y tiempo de elaboración.

Concluimos que la falta de reconocimiento social y la migración de la comunidad Saraguro son factores que han afectado el uso de la vestimenta tradicional. La Reserva Nacional Etnográfica Pumapungo desempeña un papel crucial en la preservación cultural, y durante nuestra investigación, pudimos apreciar la importancia de la transmisión oral de conocimientos por parte de los artesanos locales. A pesar de los desafíos encontrados en el proceso de elaboración de las prendas propuestas, se buscó ayuda en plataformas en línea para superarlos y lograr el éxito en la colección.

RECOMENDACIONES

Se recomienda organizar un cronograma que incluya tiempo para realizar entrevistas y asegurarse de que estén estructuradas, sean concretas y coherentes con el tema de investigación. Esto ayudará a obtener información relevante y precisa.

Es importante encontrar la armonía entre los conceptos planteados en la inspiración y las tendencias con las que se va a trabajar. Esto garantizará que el proceso creativo sea manejable y se puedan desarrollar propuestas que cumplan el objetivo deseado.

En cuanto al uso del telar de cintura, se recomienda utilizarlo exclusivamente para la creación de tejidos de menor tamaño. Esto se debe a que el consumo de materiales en la construcción de telas en el telar de cintura es menor en comparación con otros métodos de tejido.

Se sugiere continuar con este tipo de estudios en otros grupos étnicos. Esto permitirá generar propuestas con identidad cultural específica de cada lugar y fomentará la conservación de las técnicas tradicionales en el contexto contemporáneo.

Estas recomendaciones ayudarán a mejorar el proceso de investigación y creación, y a promover el valor de las técnicas tradicionales y la identidad cultural en el ámbito de la moda contemporánea.



BIBLIOGRAFÍA

Burnett Tylor, E. (1889). Anthropology. D.Appleton and Company. <https://books.google.com.ec/books?id=OO1KAAAAYAAJ&printsec=frontcover&hl=es#v=onepage&q&f=false>

Carrere, F. (2019). Espacios de la Moda Contemporánea. <https://es.scribd.com/document/390585454/Espacios-de-La-Moda-Contemporanea>. <https://es.scribd.com/document/390585454/Espacios-de-La-Moda-Contemporanea>

Chalán Guamán, L. A., Chalán Lozano, A. P., Quizhpe Quizhpe, S., Guamán Guamán, M. S., Saca Quizhpe, S. F., & Guamán Zhunaula, M. (1994). Los Saraguros Fiesta y Ritualidad. ABYA-YALA.

Fundación para el Desarrollo Social Integral Jatari. (2012). Memoria Oral del Pueblo Saraguro. Graficas Hernández Cía. Ltda. <https://mail.inpc.gob.ec/pdfs/Publicaciones/Memoria%20Saraguropeq.pdf>

Instituto Nacional de Patrimonio Cultural. (2010). PATRIMONIO CULTURAL. Ediecuatorial. <https://www.patrimoniocultural.gob.ec/las-tecnicas-analiticas-nucleares-y-el-patrimonio-cultural/>

María José, P. F. (2011). INTERCULTURALIDAD!VS!ACULTURACIÓN. Pedagogía Magna. [file:///C:/Users/cecic/Downloads/Dialnet-InterculturalidadVsAculturacion-3629267%20\(1\).pdf](file:///C:/Users/cecic/Downloads/Dialnet-InterculturalidadVsAculturacion-3629267%20(1).pdf)
Agregar cita

Molano L, O. L. (2007). Identidad cultural un concepto que evoluciona. Opera, 7(Redalcyc). <https://www.redalcyc.org/articulo.oa?id=67500705>

Pérez, P. J. (2008, Septiembre 19). Definición de diseño - Qué es, Significado y Concepto. Recuperado el 31 de enero de 2023 de <https://definicion.de/disenio/>. Recuperado el 31 de enero de 2023 de <https://definicion.de/disenio/>

Sánchez Parga, J. (1995). TEXTOS TEXTILES EN LA TRADICIÓN CULTURAL ANDINA. <https://biblio.flacsoandes.edu.ec/libros/digital/53540.pdf>. <https://biblio.flacsoandes.edu.ec/libros/digital/53540.pdf>

Shalygina, N. (2020). Etnografía. Editorial Rafael Ayau.

Sinclair, R. e Igoe, E. (2015). Textiles y Moda: Materiales, Diseño y Tecnología. Editorial Woodhead.

Gillow, J. y Sentence, B. (1999). Textiles del mundo: una guía visual de técnicas tradicionales. Támesis y Hudson.

Lee, C. (2009). El arte de Chungie Lee. Atglen, Pensilvania: Schiffer Publishing.

Clarke, S. A. (2011). Diseño textil. España: BLUME (Naturart).

ANEXOS

Resumen del proyecto	
	3
	9
Título del Proyecto	Diseño de indumentaria contemporánea a partir del análisis de las técnicas textiles aplicadas en la vestimenta tradicional del cantón Saraauro.
Subtítulo del Proyecto	
Resumen:	El cantón Saraguro es un pueblo kichwa, símbolo de orgullo que valora sus costumbres y tradiciones, las cuales representan la historia de un pueblo que ha resistido a pesar del paso del tiempo. A pesar de ello, las técnicas textiles tradicionales de la vestimenta de la mujer Saraguro se han devaluado debido al fenómeno de aculturación. Para abordar esta problemática, se llevó a cabo un análisis exhaustivo de las técnicas textiles tradicionales en la Reserva Nacional Etnográfica Pumapungo. Resultado de éste, se ha diseñado una colección casual contemporánea para mujer, que refleja la identidad del cantón Saraguro.
Palabras clave	Aculturación, Etnografía, Artesanía, Moda, Diseño textil, Cultura, Innovación.
Alumnos:	Contento Gonzalez Nathaly Cecibel Ortega Sisalima Esthela Lilibeth
C.I.	1950196004 1105926412
Códigos:	89855 89125
Director:	Dis. Freddy Gustavo Gálvez Velasco, Mgt.
Codirector:	

Abstract of the project	
Title of the project	Contemporary clothing design from the analysis of the textile techniques applied in the traditional clothina of the Saraauro canton.
Project subtitle	
Summary:	The Saraguro canton is a Kichwa town, a symbol of pride that values its customs and traditions, representing the history of a people who have resisted despite the passage of time. Despite this, the traditional textile techniques of the Saraguro Women's dress have devalued due to the acculturation phenomenon. To address this problem, an exhaustive analysis of traditional textile techniques in the Pumapungo Ethnographic Reserve was carried out. As a result, a contemporary casual collection for women has been designed, reflecting the Saraguro canton's identity.
Keywords	Acculturation, ethnography, crafts, fashion, textile design, culture, innovation.
Students	Contento Gonzalez Nathaly Cecibel Ortega Sisalima Esthela Lilibeth
C.I.	1950196004 1105926412
Code	89855 89125
Director	Dis. Freddy Gustavo Gálvez Velasco, Mgt.
Codirector:	
ara uso del Departamento de Idiomas >>>	Revisor: 
	Nombre profesor revisor
Nº. Cédula Identidad	0103819330

1. ¿Considera usted que la colección tiene buenos acabados (tejidos, costuras, etc)? [Copiar](#)

1 respuesta

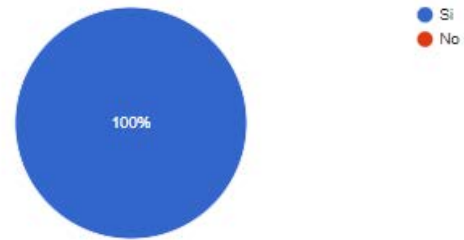

2. ¿Ve reflejadas las técnicas textiles tradicionales de Saraguro en la colección? [Copiar](#)

1 respuesta

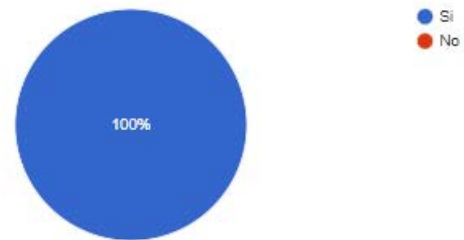

3. ¿Usted observa en la colección un enfoque contemporáneo en su diseño? [Copiar](#)

1 respuesta



4. ¿Las prendas son cómodas y funcionales para un uso casual? [Copiar](#)

1 respuesta

