

# Equipamiento de rehabilitación física y bienestar en la parroquia "El Vecino"

Escuela de Arquitectura  
Proyecto final de carrera previo a la obtención del título de Arquitecta

Autora: Mishel Cristina Sánchez Coello  
Directora: Arq. Ana María Ugalde Granado

Cuenca-Ecuador  
2026





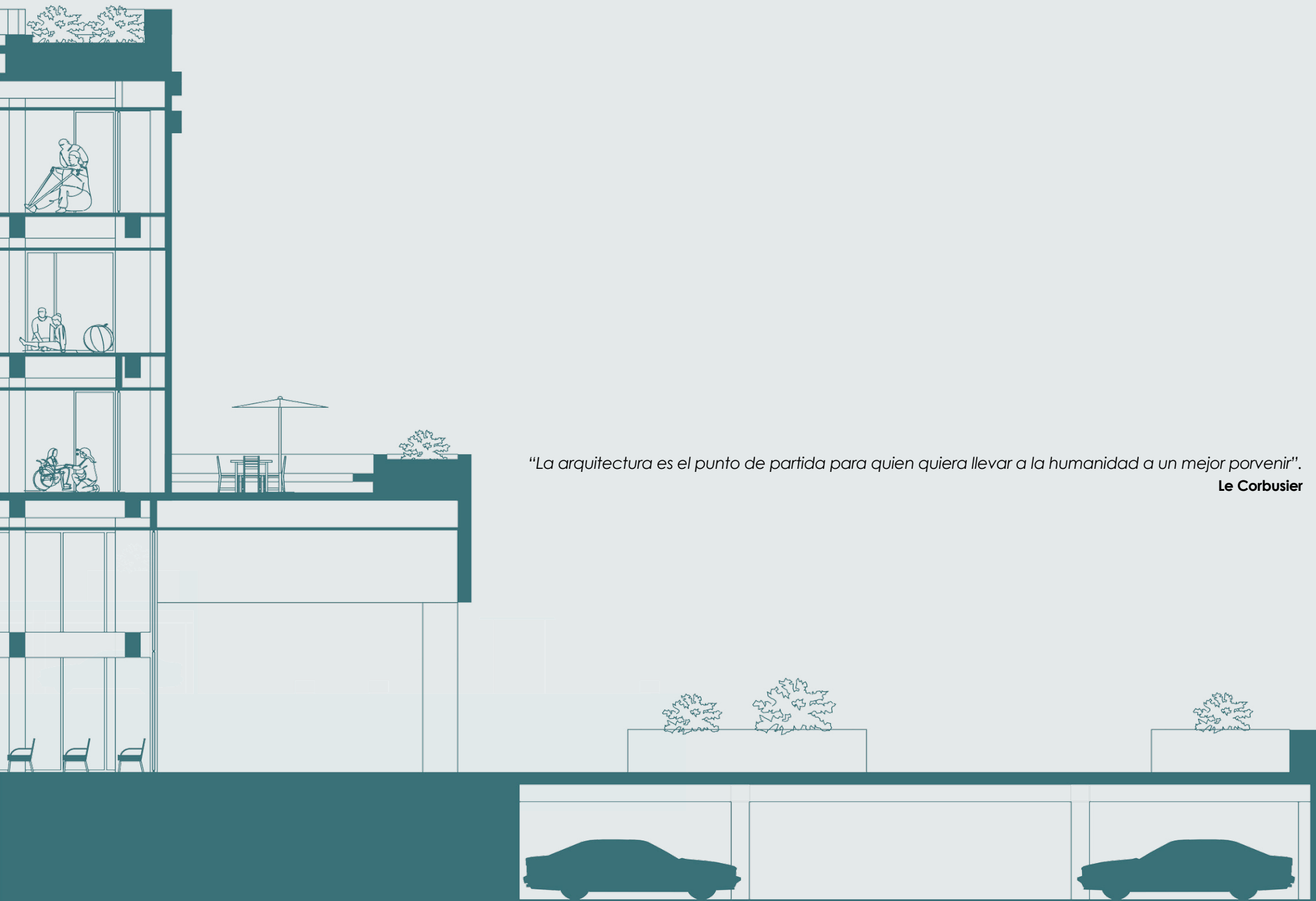

*"La arquitectura es el punto de partida para quien quiera llevar a la humanidad a un mejor porvenir".*

**Le Corbusier**



# Equipamiento de rehabilitación física y bienestar en la parroquia “El Vecino”

Proyecto final de carrera previo a la obtención del título de Arquitecta

Autora: Mishel Cristina Sánchez Coello  
Directora: Arq. Ana María Ugalde Granada

Cuenca-Ecuador  
**2026**



**Universidad del Azuay**  
Escuela de Arquitectura



## Dedicatoria

---

08

La presente tesis está dedicada, en primer lugar, a mis padres, Sonia y Gonzalo, quienes con su amor, apoyo incondicional y confianza han sido el pilar fundamental a lo largo de este camino. Gracias por brindarme la fortaleza necesaria para seguir adelante, incluso en los momentos más difíciles de mi vida.

A mis hermanos, Samy y Kevin, por sus constantes palabras de aliento, por creer en mí y por acompañarme siempre, aun en la distancia.

A mis amigos Manolo, Pau y Dome, por estar presentes cuando más los necesité, por ayudarme a levantar cada vez que fue necesario y por motivarme a continuar.

# Agradecimientos

---

Expreso mi sincero agradecimiento a la Arq. Ana María Ugalde y al Arq. Alejandro Vanegas, tutores de la presente tesis, por su acompañamiento constante, su compromiso y su valiosa guía a lo largo de este proceso académico. Su experiencia, conocimientos y orientación fueron fundamentales para el desarrollo y culminación de este trabajo.

De igual manera, extendiendo mi gratitud al Arq. Kevin Toledo, Arq. Mateo Rodríguez y Arq. Christian Cárdenas por su apoyo constante, su disposición para ayudar y por compartir generosamente sus conocimientos, haciendo de este proceso un camino más llevadero.

## Resumen

---

10

El presente trabajo de titulación plantea el diseño de un centro destinado a la rehabilitación física mediante la recuperación y adaptación de una infraestructura existente. El proyecto se desarrolla en la ciudad de Cuenca, específicamente en la parroquia El Vecino, y surge como respuesta a la necesidad de contar con espacios adecuados para la atención terapéutica y el bienestar de los usuarios. La investigación parte del análisis de la infraestructura preexistente y su entorno, considerando aspectos espaciales y constructivos que condicionan la intervención arquitectónica. A partir de este estudio se define el programa arquitectónico del centro de rehabilitación física y bienestar. Además, el proyecto se articula a la red de movilidad de la ciudad, favoreciendo la conectividad, accesibilidad e integración urbana del equipamiento.

**Palabras clave:** Preexistencia arquitectónica, regeneración urbana, terapia física, integración social, salud y bienestar.

# Abstract

---

This degree project proposes the design of a center dedicated to physical rehabilitation through the recovery and adaptation of an existing infrastructure. The project is developed in the city of Cuenca, specifically in the El Vecino parish, and arises as a response to the need for adequate spaces for therapeutic care and user well-being. The research is based on the analysis of the pre-existing infrastructure and its surroundings, considering spatial and constructive aspects that condition the architectural intervention. Based on this study, the architectural program for the physical rehabilitation and wellness center is defined. Furthermore, the project is articulated with the city's three mobility networks, promoting connectivity, accessibility, and the urban integration of the facility.

**Keywords:** Architectural pre-existence, urban regeneration, physical therapy, social integration, health and well-being.

# Tabla de contenidos

---

12

## **1. Introducción**

- 1.1 Problemática
- 1.2 Objetivos

## **2. Análisis teórico**

- 2.1 Consideración de los autores
- 2.2 Centro de rehabilitación y tipos de discapacidades
- 2.3 Confort y Criterios de Diseño

## **3. Análisis de referentes**

- 3.1 Plan de movilidad de Sevilla - España (2012)
- 3.2 Proyecto Grace Farms - Sanna - Estados Unidos (2015)
- 3.3 Complejo municipal de rehabilitación psicofísica y salud mental -Municipalidad de san Martín - Argentina (2018)
- 3.4 Arupos Consultorios - Arquitectura Sur - Ecuador (2017)
- 3.5 Royal Hospital Children's - Nightingale Associates - Melbourne (2015)

## **4. Análisis de sitio**

- 4.1 Caracterización del terreno de estudio
- 4.2 Mapeo de áreas verdes - Análisis Macro
- 4.3 Mapeo de velocidad y jerarquía de vías - Macro
- 4.4 Mapeo de transporte - Análisis Macro
- 4.5 Mapeo de sector - Análisis Meso
- 4.6 Mapeo de manzana - Análisis Micro

## **5. Estrategia urbana**

- 5.1 Estrategia a nivel urbano
- 5.2 Estrategia a nivel de parroquia
- 5.3 Estrategia a nivel de manzana

#### **5.4** Estrategia arquitectónica

**5.4.1** Estado actual

**5.4.2** Llenos y vacíos

**5.4.3** Vegetación

**5.4.4** Uso de color

#### **6. Proyecto arquitectónico**

**6.1** Zonificación

**6.2** Programa

**6.3** Alzados

**6.4** Sección longitudinal y transversal

**6.5** Sección constructiva

#### **7. Conclusiones**

**7.1** Objetivo 1

**7.2** Objetivo 2

**7.3** Objetivo 3

#### **8. Bibliografía**

**8.1** Fuentes bibliográficas

**8.2** Fuentes de imágenes



# 01

## Introducción

1.1 Problemática

1.2 Objetivos Generales

1.3 Objetivos específicos

## Problemática General

---

16

Uno de los retos fundamentales de las ciudades es evitar la profundización de los problemas sociales y urbanos que las afectan, como la segregación, la degradación ambiental y la exclusión social. En respuesta, organismos internacionales como la ONU-Habitat promueven la regeneración urbana participativa como una estrategia clave para avanzar hacia ciudades sostenibles e inclusivas (UN-Habitad, 2016). Este enfoque busca no solo la mejora física de áreas deterioradas, sino también la integración social y funcional de estos espacios al tejido urbano.

Anudado a esto las nuevas configuraciones urbanas crean entornos menos propicios para la interacción social y comunitaria; la falta de espacios públicos accesibles y la destrucción de lugares de encuentro tradicionales contribuyen al aislamiento social (Silveyra, 2024). Cuando los espacios públicos y los barrios pierden su esencia los residentes se sienten menos conectados con el lugar donde residen en consecuencia se llega a tener un deterioro de la memoria colectiva.

Este caso se ve reflejado en la parroquia El Vecino

ubicada en la ciudad de Cuenca en la provincia del Azuay, Ecuador. En la actualidad la parroquia enfrenta una situación desfavorable que afecta su imagen urbana y a la calidad de vida de sus habitantes.

La acumulación de basura en distintos puntos del barrio refleja la falta de mantenimiento y gestión de residuos. Sus calles inseguras, rodeadas de muros ciegos contrastan con la concentración de comercio en la zona dificultando el tránsito peatonal. A ello se suma la carencia de vegetación y espacios verdes. Sus plazas permanecen vacías, sin actividades que fomenten la convivencia entre sus habitantes.

De la misma manera, se evidencia el deterioro físico de un número significativo de viviendas, debido a la falta de un adecuado mantenimiento. Además al recorrer sus calles se observa la carencia de espacios recreativos para niños, jóvenes y estudiantes que se encuentran en la zona.

Esta condición, sumada a las problemáticas previamente identificadas, repercute de manera directa en la calidad de vida de los residentes, limitando la generación de dinámicas comunitarias.

Estos problemas pueden estar vinculados a la baja densidad poblacional y a las limitadas condiciones de habitabilidad que ofrece el sector. Esta situación ha llevado a que parte de sus habitantes se desplace en busca de mejores oportunidades y calidad de vida.

A través de los proyectos de tesis se busca abrir las manzanas urbanas para generar espacios interactivos que rescaten y narren la historia de la parroquia mediante la representación de los sombreros de paja toquilla. Asimismo, se plantea mejorar la densidad poblacional mediante la implementación de vivienda y, en el ámbito de la salud y el bienestar social, incorporar un centro de rehabilitación física y un refugio destinado a mujeres en situación de vulnerabilidad.

Figura 01



Fachadas llenas de rejas  
Fuente: Fotografía de la autora

Figura 02



Carteles contra la delincuencia  
Fuente: Fotografía de la autora

Figura 03



Comercio en las aceras  
Fuente: Fotografía de la autora

## Problemática

18

En distintos territorios del mundo, la falta de servicios de rehabilitación continúa siendo una necesidad ampliamente desatendida. Más del 50% de la población de países de ingresos bajos y medianos que requiere servicios de rehabilitación no tiene acceso a ellos.

Actualmente, se estima que en el mundo existen aproximadamente 2 400 millones de personas que presentan alguna afección que podría mejorar mediante procesos de rehabilitación (OMS, 2024).

Por ello, la rehabilitación física se reconoce como un componente fundamental de la cobertura sanitaria universal y una estrategia clave para alcanzar el Objetivo de Desarrollo Sostenible 3, el cual busca garantizar una vida sana y promover el bienestar para personas de todas las edades (OMS, 2024).

En Ecuador, el 2,67% de la población presenta algún tipo de discapacidad. Hasta octubre de 2023 se registran 480.776 personas con discapacidad, de las cuales 215.706 tienen discapacidad física, 112.242 intelectual, 62.155 auditiva, 55.478 visual (MPS, 2023).

En cuanto a la atención en salud, durante 2022 el MPS

atendió a 213.516 personas con discapacidad en servicios de rehabilitación a nivel nacional, mientras que en el primer semestre de 2023 se registraron 129.751 atenciones en estos servicios.

Actualmente la provincia del Azuay registra aproximadamente 34.000 personas con discapacidad (Edición Médica, 2023).

En el año 2022, el Hospital Vicente Corral Moscoso, ubicado en la ciudad de Cuenca, reanudó su servicio de rehabilitación, brindando atención a 1.231 pacientes durante el mes de enero, siendo las principales causas de atención las secuelas de accidentes cerebrovasculares y de tránsito (MSP, 2022).

Por otro lado, en lo que respecta al Hospital José Carrasco Arteaga, en relación con la terapia acuática, asisten aproximadamente 70 pacientes por día para este tipo de tratamiento. Cabe resaltar que este hospital es el único en la ciudad que cuenta con una piscina terapéutica, según información del IESS (IESS, s. f.).

Finalmente, otro establecimiento que ofrece servicios de rehabilitación física y de lenguaje es el Centro

Materno Infantil, el cual registra un promedio anual de 41.200 atenciones, concentradas principalmente en niños de 1 a 4 años (IESS, 2019).

Dentro de la Ciudad de Cuenca, la parroquia El Vecino constituye un claro reflejo del déficit de espacios destinados a la rehabilitación, ya que, aunque dispone de tres centros de salud, ninguno ofrece servicios de terapia física y bienestar.

A partir del análisis realizado, se evidencia que la provincia del Azuay presenta una alta demanda de servicios de rehabilitación, considerando el significativo número de personas con discapacidad y el volumen de atención en los principales establecimientos de salud.

Es por esta razón que se propone un Proyecto de Rehabilitación Física y bienestar, con el objetivo de descongestionar la red hospitalaria y mejorar la accesibilidad a tratamientos especializados.

## Objetivo General

Diseñar un proyecto de rehabilitación física y bienestar, a partir de la recuperación y adaptación de una infraestructura preexistente, que responda a las necesidades físicas y funcionales de los usuarios, garantizando la accesibilidad universal y una adecuada integración con su entorno urbano.

## Objetivos específicos

1. Analizar la infraestructura preexistente y su entorno, considerando aspectos espaciales, constructivos y normativos que condicionan la intervención arquitectónica.
2. Definir el programa arquitectónico del Centro de rehabilitación física y el bienestar a partir de las necesidades de los usuarios.
3. Integrar la propuesta arquitectónica con el contexto urbano, fortaleciendo la conexión con el espacio público, los accesos y la movilidad del sector.



# 02

## Análisis Teórico

- 2.1** Consideración de la autora
- 2.2** Centro de rehabilitación
- 2.3** Conforto y criterios de diseño
- 2.4** Normativa ecuatoriana

## Consideración de la autora

---

22

El deterioro urbano, la pérdida de identidad y la percepción de inseguridad en la parroquia El vecino puede analizarse desde la visión de varios autores que entienden la ciudad como un espacio de interacción social y construcción colectiva.

Desde la perspectiva de Jane Jacobs (1961), en su obra *Muerte y vida de las grandes ciudades*, la seguridad urbana no depende exclusivamente del control institucional, sino de la presencia activa de personas en el espacio público. Jacobs introduce el concepto de "ojos en la calle", argumentando que la diversidad de usos, la mezcla de actividades y la vitalidad constante generan entornos más seguros y socialmente cohesionados. En este sentido, la pérdida de esencia en la parroquia podría relacionarse con la disminución de actividades urbanas diversas y la fragmentación del tejido social.

Por su parte, Jan Gehl (2014), en *Ciudades para la gente*, plantea que la ciudad debe diseñarse a escala humana, priorizando al peatón y promoviendo espacios de encuentro que fortalezcan la vida pública. Gehl sostiene que cuando el espacio urbano invita a permanecer mediante mobiliario adecuado, confort, seguridad y calidad ambiental se fomenta la

interacción social y se refuerza la identidad colectiva. La degradación del espacio público, por tanto, incide directamente en la percepción de inseguridad y en la pérdida de sentido de pertenencia.

Complementariamente, Josep Montaner (1997) reflexiona en *La modernidad superada* sobre la importancia del contexto y la memoria urbana en la construcción de ciudad. Montaner (1997) enfatiza que la arquitectura y el urbanismo deben responder a las condiciones sociales, culturales y territoriales específicas, evitando soluciones genéricas que desdibujen la identidad local. Esta postura refuerza la necesidad de intervenir en la parroquia desde una lectura integral que recupere valor histórico.

En conjunto, estos autores permiten fundamentar la intervención desde tres ejes: la reactivación de la vida urbana como estrategia de seguridad, el diseño del espacio público a escala humana y la recuperación de la identidad como elemento estructurador del tejido social.

Asimismo, puede considerarse el aporte de Kevin Lynch (2014) en *La imagen de la ciudad*, quien señala que la percepción y legibilidad del entorno influyen directamente en la experiencia urbana. Elementos como hitos, nodos, bordes y recorridos estructuran la imagen mental de la ciudad. Cuando estos elementos se deterioran o pierden claridad, se debilita la identidad urbana y aumenta la sensación de desorientación e inseguridad.

En conjunto, estas posturas teóricas permiten entender que la problemática de la parroquia no solo responde a factores físicos, sino también sociales y perceptuales.

La recuperación de la esencia urbana implica reactivar la vida en el espacio público, fortalecer la identidad local y diseñar entornos inclusivos y seguros a escala humana.

Desde esta base conceptual, la intervención propuesta busca no solo resolver carencias físicas, sino reconstruir el tejido social y simbólico del lugar.

A partir de los planteamientos de Jane Jacobs, Jan Gehl, Josep Maria Montaner y Kevin Lynch, se comprende que la pérdida de esencia urbana y la percepción

de inseguridad en la parroquia no son fenómenos aislados, sino el resultado de un debilitamiento progresivo de la vida pública, la identidad colectiva y la calidad del espacio urbano.

La ausencia de diversidad de usos, la escasa permanencia en el espacio público y la desconexión con la memoria del lugar han generado fragmentación social y deterioro de la imagen urbana.

## Centros de rehabilitación y tipos de discapacidades

---

24

La Organización Mundial de la Salud (OMS) define la rehabilitación física como un conjunto de intervenciones diseñadas para optimizar la funcionalidad y reducir la discapacidad de una persona. En términos generales, la rehabilitación permite que niños, adultos y personas mayores alcancen el mayor nivel posible de independencia en sus actividades de la vida diaria (OMS, 2024).

La rehabilitación contribuye a disminuir los efectos de diversos problemas de salud, entre ellos enfermedades agudas y crónicas, afecciones y traumatismos. Además, ayuda a prevenir, reducir o tratar las complicaciones asociadas a múltiples condiciones, como las derivadas de lesiones medulares, accidentes cerebrovasculares o fracturas.

De esta manera, la rehabilitación contribuye al envejecimiento saludable, en respuesta al rápido incremento del envejecimiento progresivo de la población (Sainz-de Murieta et al., 2022).

En relación con el Ecuador, la rehabilitación física ha sido evaluada a través de un censo realizado por el Instituto Nacional de Estadística y Censos (INEC). Esta entidad ha establecido un cuestionario censal que, en

la Sección V correspondiente a la población, contempla seis preguntas orientadas a identificar limitaciones funcionales.

Las preguntas planteadas son las siguientes:

¿Tiene dificultad permanente para? :

1. Caminar o subir y bajar gradas.
2. Bañarse, vestirse o alimentarse.
3. Hablar, comunicarse o conversar.
4. Oír, aun utilizando aparato auditivo.
5. Ver, aun utilizando lentes.
6. Recordar, entender o concentrarse.

A través de estas seis preguntas se busca medir la presencia de dificultades funcionales de carácter permanente en la población. Con esto se busca identificar la población que corre mayor riesgo de ser afectada su participación en la sociedad (Instituto Nacional de Estadística y Censos, 2024).

Con respecto a la provincia del Azuay, el tipo de discapacidad presente es la siguiente:

Tipos de discapacidad:

Física	44,36%
Intelectual	22,32%
Auditiva	12,25%
Visual	12,51%
Psicosocial	7,55%
Lenguaje	1,01%

A partir del análisis de estas cifras, para el trabajo de titulación se consideran como casos de estudio las principales discapacidades identificadas: física, auditiva y visual, las cuales orientan la propuesta y el diseño del Centro de Rehabilitación Física y Bienestar.

Este enfoque permite priorizar la atención a los grupos con mayor vulnerabilidad dentro de la ciudad, respondiendo a sus necesidades específicas y a la demanda real de servicios especializados.

Figura 04



Terapia física  
Fuente: Greshan Smith

## Confort y criterios de diseño

---

26

Con el fin de crear un espacio agradable donde los usuarios puedan experimentar tranquilidad durante el desarrollo de sus terapias físicas, se propone evitar cambios abruptos entre el interior y el exterior. Asimismo, se plantea que el espacio funcione como un entorno de aprendizaje en relación con la naturaleza, promoviendo una experiencia armónica, fluida y de bienestar integral. (Ferrentino & Rius, 2025).

Por lo tanto, el diseño de estos espacios debe integrar entradas pequeñas que acompañen al ingreso, espacios que promuevan la exploración, y la identificación de formas suaves donde se convinen espacios abiertos y cerrados para la privacidad del paciente (Ferrentino & Rius, 2025).

De igual manera, Ferrentino y Rius propone, en su artículo sobre confort en hospitales, que los espacios verdes que se relacionen con el centro de rehabilitación física y bienestar deben diseñarse de manera que sean seguros e inclusivos. Esto involucra la creación de caminos amplios y nivelados, la colocación de rampas de manera estratégica y la adecuada ubicación de áreas de descanso.

En el exterior, se debe evitar el uso de materiales áridos en el piso, como grava y arena, ya que esto podría convertirse en un impedimento de accesibilidad para las demás personas.

Además es importante evitar la utilización de materiales tóxicos en la construcción y la colocación de plantas con espinas, con el fin de salvaguardar la integridad de los usuarios.

En conclusión, el diseño de espacios para la rehabilitación física debe enfocarse en generar entornos tranquilos y accesibles, donde exista una relación fluida entre el interior y el exterior. Además de la integración de la naturaleza, junto con el uso adecuado de materiales y recorridos inclusivos, que permitan mejorar la experiencia del usuario y aporten positivamente a su proceso de recuperación.

Todas estas premisas también las corrobora Marmol et al (2025) en su artículo Arquitectura y Bienestar: Diseños que fomentan la salud mental y física.

Figura 05



Relación con la naturaleza  
Fuente: Miguel de Guzmán

Figura 06



Relación del interior con el exterior  
Fuente: Adam Mork



# 03

## Análisis de referente

**3.1** Plan de movilidad - Sevilla - España

**3.2** Proyecto Grace Farms - Sanna - Estados Unidos

**3.3** Complejo municipal de rehabilitación psico-física y salud mental - Municipalidad de San Martín  
- Argentina

**3.4** Arupos Consultorios - Arquitectura Sur - Ecuador

**3.5** Royal Hospital children's - Nightingale Associates  
- Melbourne

# Plan de movilidad de Sevilla - España (2012)

30

## Integración urbana mediante movilidad - Referente urbano

Mapa 01

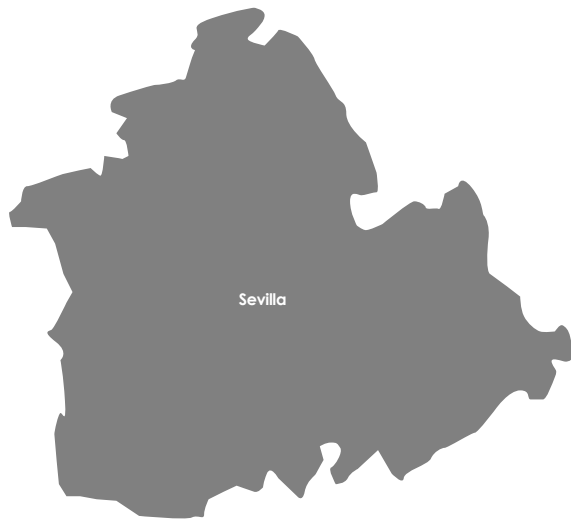

Mapa de la ciudad de Sevilla-España  
Fuente: Elaboración propia

### Datos generales

Actualmente, la ciudad de Sevilla cuenta con una red de movilidad conformada por diversos sistemas de transporte público, entre los que se encuentran el tranvía, el servicio de buses urbanos y el metro. Estos medios de transporte atraviesan el centro histórico de la ciudad, lo que facilita el desplazamiento dentro del centro como hacia los barrios más alejados.

De manera complementaria, se incorpora la ciclovía como parte de las estrategias de movilidad sostenible, con el objetivo de promover medios de transporte alternativos y contribuir a la reducción del impacto ambiental.

Además, debido a la gran afluencia de turistas que recibe la ciudad, se han implementado buses turísticos que recorren distintos puntos de la ciudad. Este servicio funciona mediante la compra de un ticket con una duración aproximada de 48 horas, durante las cuales los turistas pueden subir y bajar del bus las veces que deseen, permitiéndoles conocer la ciudad de manera flexible.

Figura 07



Tranvía



Ciclovía



Bus urbano

Sistema tranviario de Sevilla  
Fuente: Sevilla moving

## Funcionamiento de Tranvía, bus urbano y ciclovía

Figura 08



Mapeo Casco histórico de Sevilla  
Fuente: Chat GPT-5.5, OpenAI

### Tranvía

Este medio de transporte cuenta con solo 5 paradas y resulta ideal para quienes no desean recorrer largas distancias a pie dentro del centro y prefieren una opción rápida y cómoda para desplazarse.

### Bus

Existen 50 líneas diurnas y 8 líneas nocturnas que funcionan de manera regular en la ciudad. Además, cuenta con una línea especial que conecta el aeropuerto con el centro de la ciudad, facilitando el desplazamiento de residentes y turistas entre estos dos puntos.

### Ciclovía

Actualmente cuenta con aproximadamente 250 estaciones de bicicleta las cuales se ubican en zonas centrales, barrios y cerca de nodos de transporte público. Además tiene una red de ciclovía de 200 km este servicio funciona las 24 horas del día

# Propuesta para la ciudad de Cuenca

32

## Aumento del tramo de cicloavía

Mapa 02

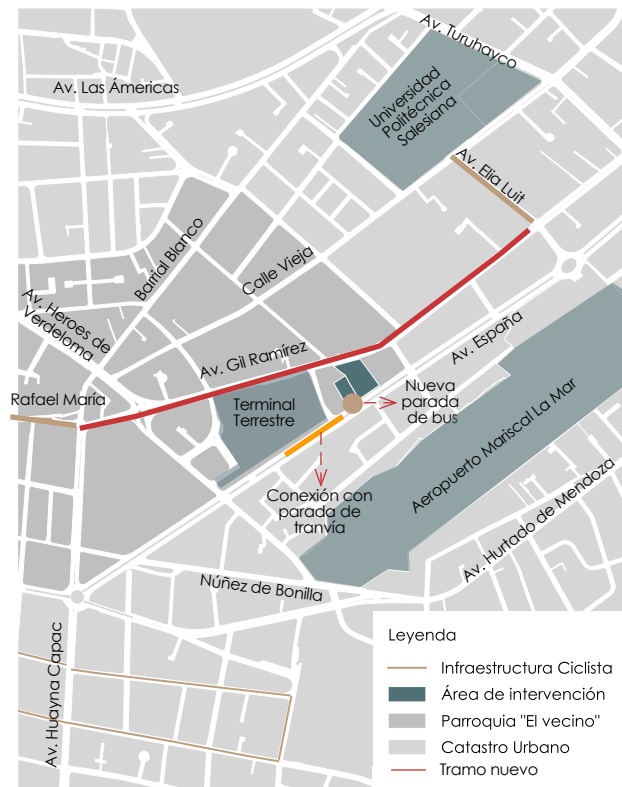

0 150 300 m

Mapeo de cicloavía  
Fuente: Elaboración propia

Como se observa en la Figura 07, al ser Sevilla una ciudad turística, se planteó que los recorridos del transporte público atravesen zonas de interés para conectar a los visitantes con estos espacios. Analizando este referente, se propone que el transporte público en Cuenca articule diversos equipamientos como salud, movilidad y educación con el fin de facilitar el acceso de los usuarios.

En el caso de:

**Cicloavía:** Se ampliará un tramo de la cicloavía que conectará la calle Rafael María Arízaga con la Av. Elia Liut. Este recorrido contará con una estación dentro del proyecto y permitirá la conexión directa con la Universidad Salesiana.

**Tranvía :** En el parterre central del tranvía se propone adecuar la acera con el fin de permitir una conexión directa con el proyecto, favoreciendo la accesibilidad peatonal y disminuyendo el flujo de cruce hacia el Terminal Terrestre.

**Bus urbano:** Se implementará una nueva parada de bus

Figura 09



Usuario de cicloavía  
Fuente: El mercurio

## Conclusión

Equema 01

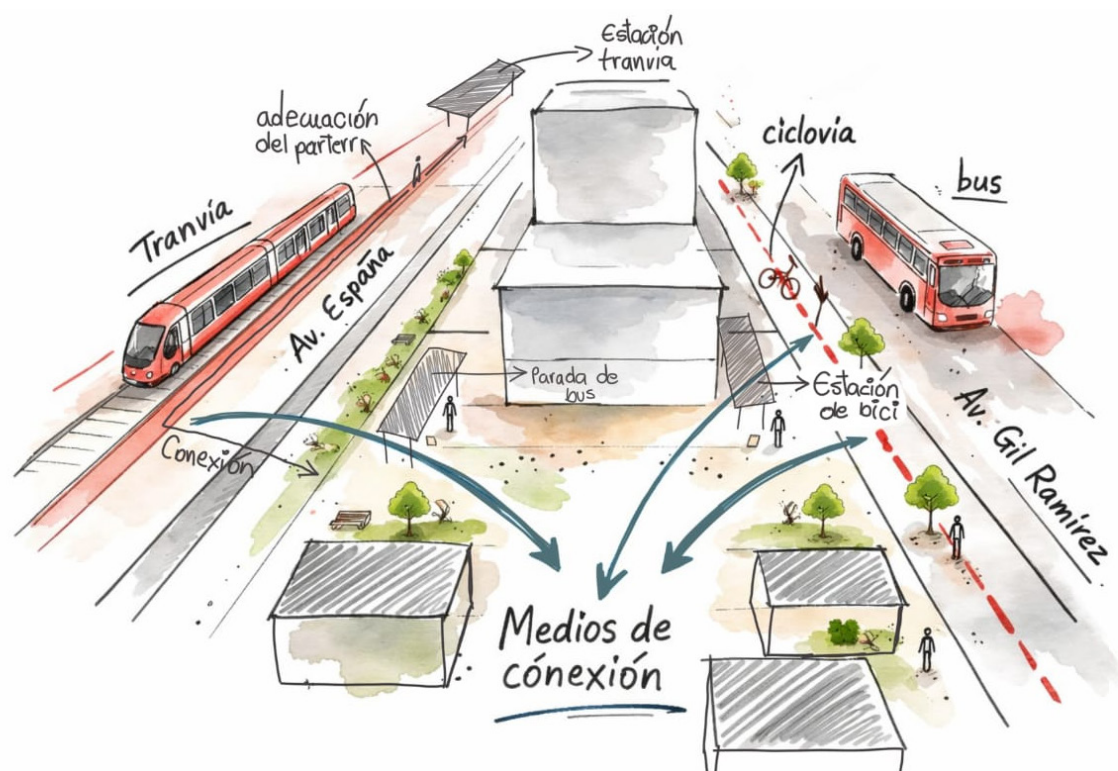

Mapeo de tranvía y bus  
Fuente: Elaboración propia  
Editado por: Chat GPT-5.5, Open AI

En conclusión, la presencia de estos tres sistemas de movilidad dentro de la ciudad favorece una mejor conexión del proyecto con su entorno urbano.

Además al implementar nuevas paradas de bus y mejorar la conectividad con el tranvía, permite que los usuarios puedan acceder al proyecto de manera más fácil, directa y eficiente.

Así mismo, se propone la incorporación de un nuevo tramo de ciclovía que contribuirá a mejorar la continuidad de la red ciclista existente, conectándose con la Universidad Politécnica Salesiana.

De esta manera, los estudiantes de la carrera de Fisioterapia podrán contar con una alternativa de movilidad directa y segura hacia el proyecto, especialmente en caso de que realicen sus pasantías en el centro de rehabilitación física.

# Proyecto Grace Farms, Sanna/ 2015

34

## Referente arquitectónico

Mapa 03



Mapa de Estados Unidos  
Fuente: Elaboración propia

### Datos generales

Grace Farms es un centro comunitario, que cuenta con un área de 7710 m<sup>2</sup>, fue realizado por el estudio de arquitectura Sanna, integrado por dos japoneses Kazuyo Sejima y Ryue Nishizawa.

El edificio se concibe como el soporte de diversos servicios y programas públicos, que abarcan desde espacios para tomar café hasta áreas destinadas a debates, conciertos íntimos, clases de arte para familias y actividades al aire libre.

De este modo, el conjunto se consolida como un lugar de encuentro el cual se encuentra en un terreno que combina zonas boscosas, praderas y paisaje natural. El proyecto está pensado como un edificio integrado con su entorno.

Figura 10



Perspectiva del proyecto  
Fuente: Christof Weber

## Sistema de recorridos

Esquema 02

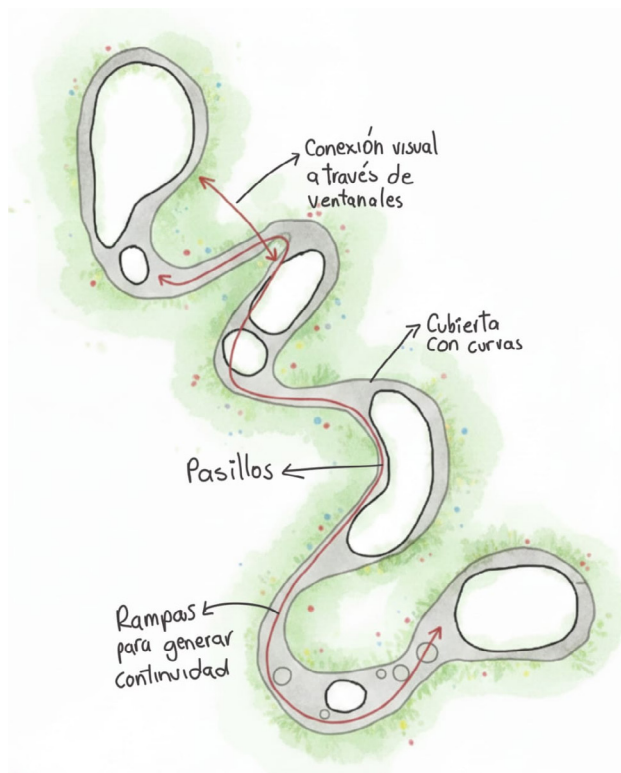

Boceto de flujos  
Fuente: Elaboración propia  
Editado por: Chat GPT-5.5, Open AI

Esquema 03

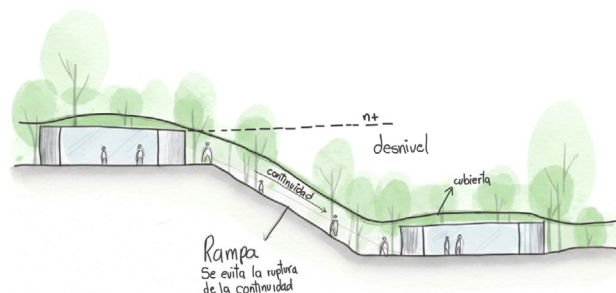

Esquema 04

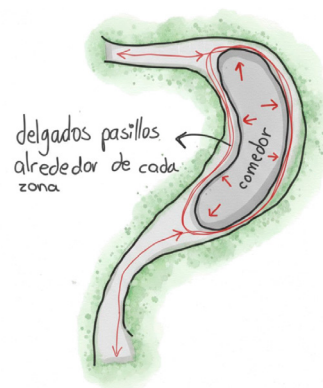

Uno de los aspectos más relevantes a destacar en Grace Farms es la configuración de su recorrido, concebido de manera continua y fluida. Los visitantes transitan por corredores que, en diversos puntos, se abren hacia el exterior, generando visuales constantes al paisaje y reforzando la relación entre el exterior y el entorno natural.

Asimismo, la morfología de la cubierta no solo responde a una intención formal, sino que actúa como elemento conductor del recorrido, marcando y guiando el desplazamiento a lo largo del proyecto.

Aunque el conjunto presenta desniveles entre los distintos volúmenes debido a las condiciones topográficas del terreno, se incorporan rampas como elemento de transición para evitar la interrupción del recorrido mediante gradas. Esta estrategia permite mantener la continuidad del desplazamiento a lo largo del proyecto, garantizando una circulación más fluida y accesible. De esta manera, se refuerza la continuidad espacial y se mantiene una percepción de unidad.

Boceto de flujos  
Fuente: Elaboración propia  
Editado por: Chat GPT-5.5, Open AI

## Conexión del interior con el exterior

Esquema 05

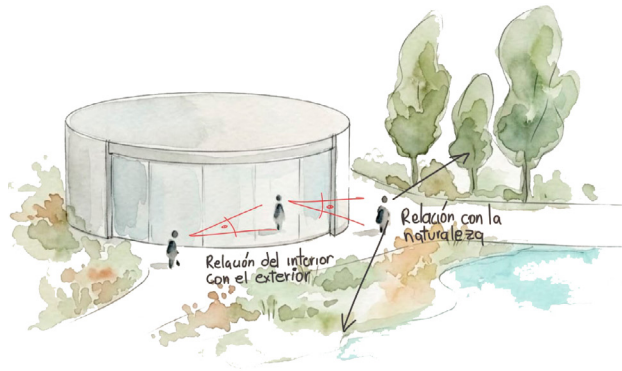

Esquema de relación con el exterior  
Fuente: Elaboración propia  
Editado por: Chat GPT-5.5, Open AI

El proyecto se concibe como un edificio integrado a su entorno, que respeta la topografía del terreno y establece un vínculo directo con la naturaleza. Esta relación se refuerza mediante la incorporación de amplios ventanales dispuestos en todas las fachadas, los cuales permiten mantener una constante relación visual con el exterior.

A partir de esta estrategia, durante el recorrido no se percibe una ruptura entre los espacios, sino una transición continua entre ellos. La caminera refuerza esta relación al generar pasillos estrechos que mantienen al usuario próximo a los ventanales, favoreciendo la continuidad espacial y la conexión visual con el entorno.

Aunque la cancha se encuentra un nivel por debajo del volumen principal, como se observa en la Figura 12, esta se mantiene visualmente conectada al conjunto gracias al ventanal que la rodea. De este modo, se evita su aislamiento y se refuerza la continuidad espacial y la integración con el resto.

Figura 11



Relación con el exterior  
Fuente: Iwan Baan

Figura 12



Zona deportiva  
Fuente: Iwan Baan

## Conclusión

Esquema 06

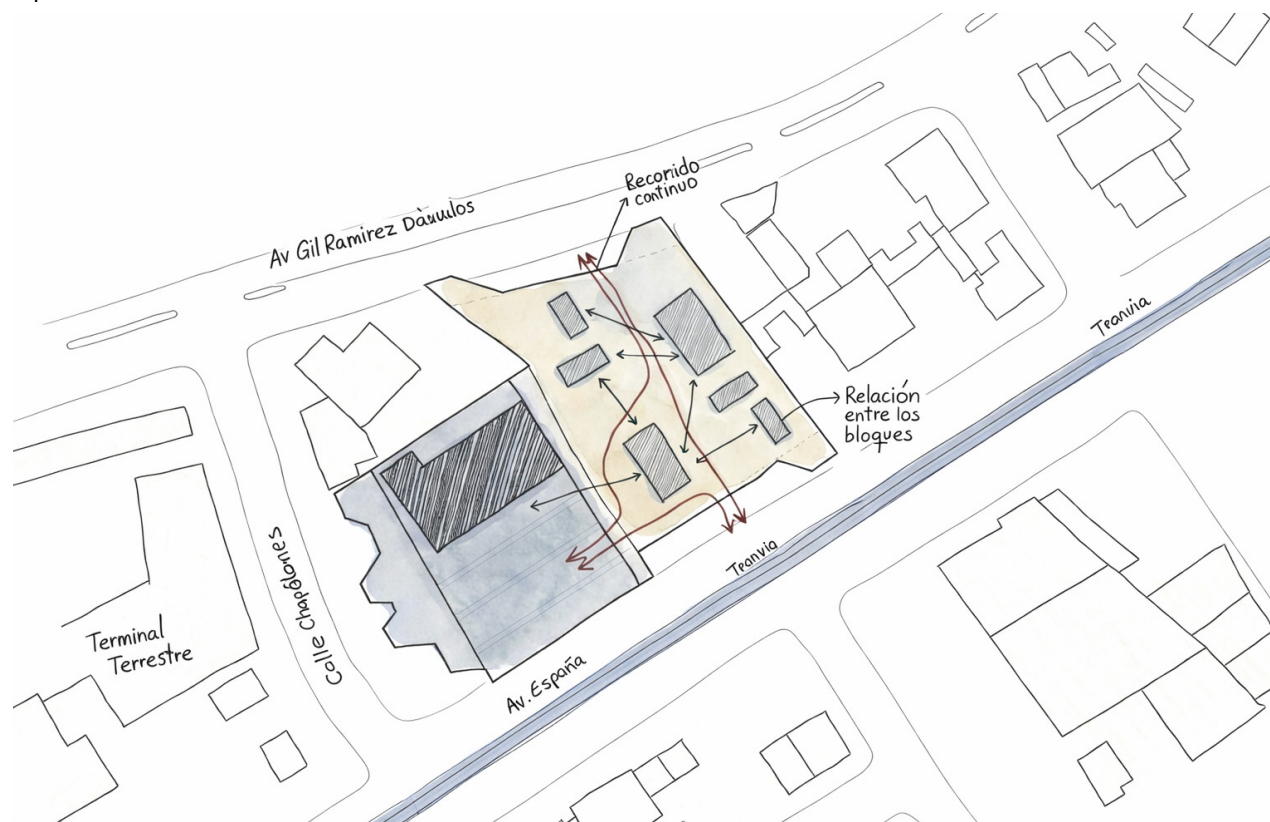

Boceto de flujos y conexiones  
Fuente: Elaboración propia  
Editado con: Chat GPT-5.5, Open AI

Considerando los puntos tratados, se concluye que las circulaciones continuas y los amplios ventanales contribuirán significativamente al proyecto de rehabilitación física y bienestar, permitiendo una adecuada continuidad e integración con los bloques complementarios.

Los amplios ventanales estarán ubicados en los bloques complementarios, los cuales se desarrollan en un mismo nivel, con el fin de favorecer la conexión entre el interior y el exterior. Esto se complementa con una circulación continua y fluida que permitirá un mejor desplazamiento dentro del proyecto, fortaleciendo la continuidad espacial y funcional del conjunto.

## Referente de programa

Mapa 04



Mapa de Argentina  
Fuente: Elaboración propia

### Datos generales

El Complejo Municipal de Rehabilitación Psicofísica y Salud Mental se encuentra ubicado en Argentina, en la provincia de Buenos Aires, en el partido conocido como General San Martín.

Este inmueble fue construido por la Municipalidad de San Martín en el 2018 y cuenta con un área de 1290 m<sup>2</sup>.

Este equipamiento público fue diseñado para integrar servicios de rehabilitación física y atención en salud mental dentro de una misma infraestructura. Este centro reúne el Instituto de Rehabilitación Física y el Centro de Salud Mental Dr. Pichón Rivière. Ambos comparten un mismo enfoque de trabajo basada en la promoción de la salud integral, con énfasis en el abordaje comunitario, la interdisciplina y un modelo de gestión articulado en red.

Figura 13



Patio posterior  
Fuente: Greshan Smith

## Zonificación

Figura 14



Figura 15



Conexión entre consultorio y zona de rehabilitación  
Fuente: Martín E. Gallino

Figura 16



Conexión entre consultorio y zona de rehabilitación  
Fuente: Martín E. Gallino

A nivel de zonificación, el proyecto ubica la circulación vertical en la esquina inferior derecha, lo que permite organizar de manera clara y legible el recorrido interno del edificio. Este punto de acceso actúa como un elemento estructurador del inmueble.

Al ascender, el usuario se encuentra inicialmente con el área de consultorios médicos, destinada a la atención primaria, diagnóstico y evaluación del paciente. La ubicación de estos espacios en una posición cercana al acceso facilita el control y la orientación dentro del edificio, permitiendo que las primeras actividades de valoración médica se desarrollen de forma inmediata y ordenada.

Posteriormente, el recorrido se dirige hacia la zona izquierda del volumen, donde se localizan los espacios destinados a rehabilitación. Esta transición dentro del recorrido permite establecer una secuencia, en la que el paciente pasa progresivamente de las áreas de evaluación hacia las zonas de tratamiento.

## Uso de colores

Esquema 07

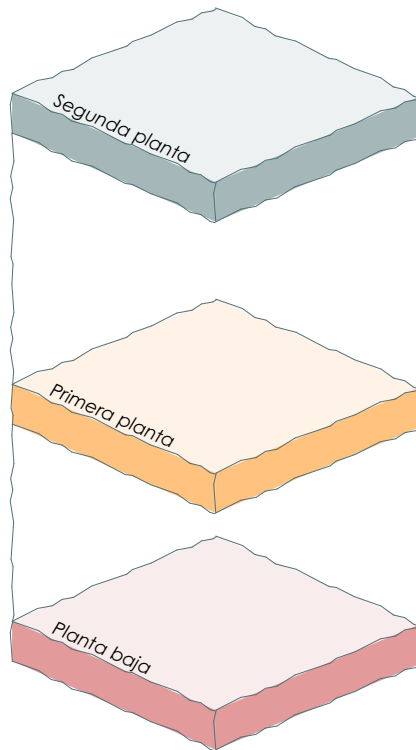

Boceto de utilización del color  
Fuente: Elaboración propia

Otro de los aspectos que se puede rescatar del referente analizado es la utilización estratégica de diferentes colores en el mobiliario, lo cual contribuye a la identificación clara del nivel en el que se encuentran los usuarios. Esta diferenciación cromática actúa como un recurso efectivo de orientación espacial, facilitando la lectura del edificio y mejorando la experiencia de recorrido.

Esta diferenciación cromática funciona como un mecanismo de orientación dentro del edificio, ya que facilita la identificación de los distintos niveles y ayuda a que el recorrido sea más comprensible. De esta manera, el color se convierte en un apoyo para la circulación interna, permitiendo que los usuarios se desplacen con mayor claridad entre los diferentes espacios.

El uso del color no solo cumple una función estética, sino también organizativa, ya que permite establecer jerarquías y delimitar áreas sin necesidad de recurrir a elementos físicos adicionales.

Figura 17



Consultorios  
Fuente: Martín E. Gallino

Figura 18



Consultorios  
Fuente: Martín E. Gallino

## Conclusión

Esquema 08

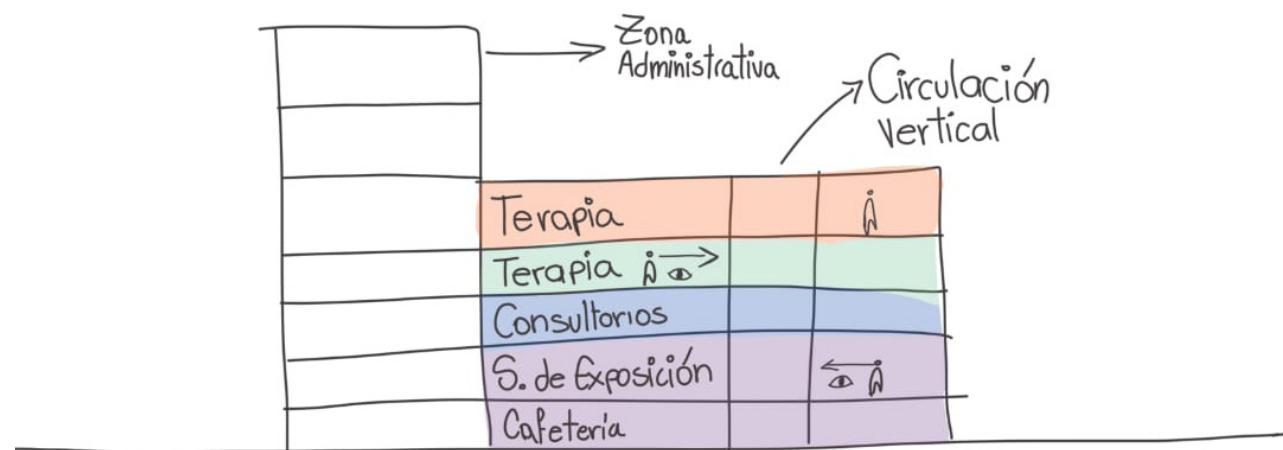

### Aplicación de color

Las teorías del color aplicadas en el proyecto contribuyen a una mejor organización del espacio interior. En este referente, el uso del color se incorpora principalmente en el mobiliario, mientras que, en el centro de rehabilitación, se propone su aplicación en los barandales de las escaleras principales.

### Aplicación de zonificación

En el complejo municipal, dentro de una misma planta, se establece una separación entre los consultorios y las áreas de terapia. En el caso del centro de rehabilitación, este criterio se retoma y se adapta, distribuyendo los usos en distintos niveles, asignando a cada uno una función específica. En la planta baja, el recorrido inicia en los consultorios y continúa hacia las plantas altas con terapia motriz, auditiva y visual, generando una secuencia funcional coherente para la atención de los usuarios.

# Arupos consultorios

42

## Referente de forma

Mapa 05



Mapa del Ecuador  
Fuente: Elaboración propia

### Datos generales

El proyecto Arupo Consultorios se encuentra ubicado en la ciudad de Cuenca y fue diseñado y ejecutado por la firma Arquitectura Sur.

Este corresponde a un equipamiento de salud de carácter privado, implantado en un sector urbano consolidado y estratégico, debido a su cercanía con otros servicios relacionados al ámbito médico.

En su entorno inmediato se localizan importantes referentes urbanos como la Universidad de Cuenca, la Clínica Santa Inés y la Unidad Educativa Benigno Malo, los cuales aportan dinamismo al sector y consolidan su carácter de centralidad urbana.

Asimismo, el proyecto presenta dos frentes hacia vías importantes de la ciudad: la calle Inés de Salcedo y la calle Federico Proaño, lo que favorece su accesibilidad y visibilidad dentro del tejido urbano.

Figura 19



Arupos Consultorios  
Fuente: Arquitectura Sur

## Materialidad

Figura 20



Perspectiva exterior  
Fuente: Arquitectura Sur

Figura 21

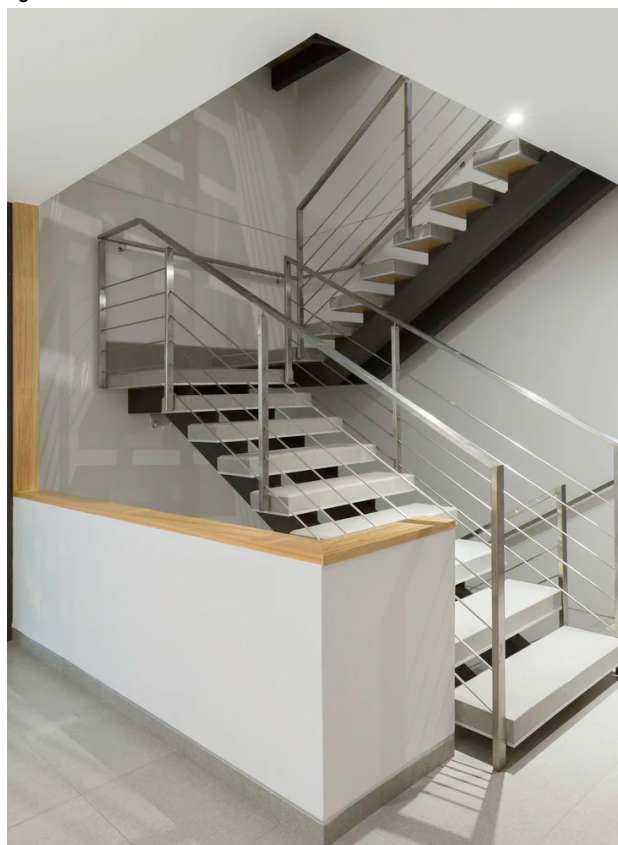

Espacio interior  
Fuente: Arquitectura Sur

Con respecto a la materialidad, el proyecto utiliza en su fachada exterior el color gris oscuro, el cual permite marcar la composición y generar un ritmo en la lectura de la fachada. Este color también resalta ciertos elementos estructurales, aportando orden y continuidad al conjunto.

Por otro lado, el uso del ladrillo facilita la integración del edificio con su entorno, ya que en la ciudad de Cuenca este material es muy común en las fachadas. De esta manera, el proyecto logra relacionarse con la imagen característica de la ciudad y no se percibe como un elemento aislado.

En el interior, se emplea una paleta más clara y cálida, donde predominan el blanco y la madera. El blanco ayuda a generar espacios más limpios, amplios y tranquilos, lo cual es importante en este tipo de equipamientos. Por su parte, la madera aporta calidez, haciendo que los espacios se sientan más acogedores y confortables para los usuarios.

## Material incorporado

Uno de los materiales incorporados al proyecto es el ladrillo visto, presente en toda la fachada de la infraestructura preexistente y en los bloques de prevención física.

Su uso responde al contexto urbano de la ciudad de Cuenca, donde este material es ampliamente empleado, especialmente en las edificaciones del centro histórico; incluso, se encuentra presente en referentes emblemáticos como su catedral.

De este modo, se busca fortalecer la integración del proyecto con su entorno, generando una mayor conexión visual y material con la ciudad.

En conclusión, el uso de estos cuatro materiales favorece la integración del centro de rehabilitación con su entorno y permite consolidar un ritmo compositivo en fachada. Asimismo, la madera en el interior aporta calidez, disminuyendo la percepción hospitalaria y fortaleciendo la idea de un espacio destinado a la recuperación y el bienestar.

Figura 22



Vista de la Ciudad de Cuenca  
Fuente: Alan Falconi

## Conclusión

### Materiales



Gris oscuro  
Expresa jerarquía



Ladrillo Beige  
Integración con la ciudad



Madera  
Expresa calidez

### Esquema 09

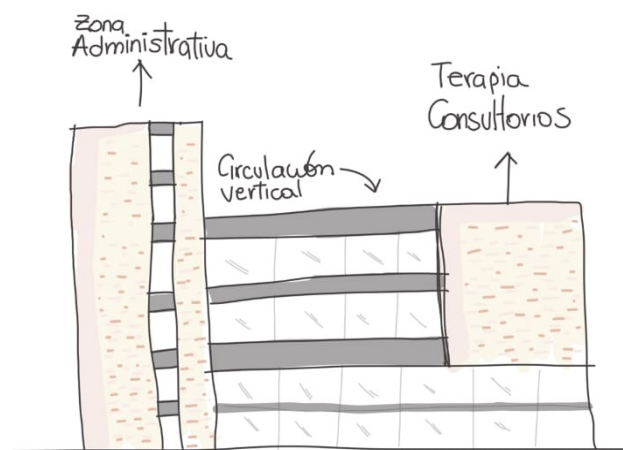

Referencia de materiales  
Fuente: Arquitectura Sur

En conclusión, para el caso del centro de rehabilitación se plantea el uso de una materialidad similar, debido a su importante aporte en la configuración de la imagen arquitectónica del proyecto.

El uso del color gris oscuro en la fachada permite organizar visualmente el conjunto y resaltar su estructura, mientras que la incorporación del ladrillo favorece su integración con el contexto urbano de la ciudad de Cuenca, manteniendo una relación con la identidad constructiva del entorno.

Además, la incorporación del color blanco y la madera en el interior del proyecto responde a una estrategia de diseño, ya que, al tratarse de un centro de rehabilitación física, estos materiales contribuyen a generar sensaciones de calma y serenidad en los usuarios.

# Royal Children's Hospital Melbourne

46

## Áreas comunales

Mapa 06



Mapa Australia  
Fuente: Elaboración propia

El Royal Children's Hospital es considerado uno de los mejores hospitales pediátricos a nivel mundial. Fue fundado en 1870 en Carlton y, posteriormente, trasladado a una nueva sede en Melbourne, donde fue reinaugurado en 2011 con una infraestructura más moderna (Bull, 2012).

Cada año, este hospital atiende aproximadamente a 35.000 niños y cuenta con diversas especialidades médicas. Su diseño está centrado en la familia, priorizando el bienestar de los pacientes y sus acompañantes, e incorpora además estrategias ambientalmente sostenibles (HKS Arquitects, s. f.).

Dentro de este hospital se integran diversas áreas comunales, como patios de recreo, bibliotecas, un zoológico y un acuario. Estos espacios, que se han vuelto muy populares entre los usuarios, están diseñados para reducir la ansiedad asociada a las citas médicas y, al mismo tiempo, ofrecer momentos de distracción y entretenimiento para los niños (Bull, 2012).

La incorporación de espacios comunales en los hospitales contribuye a generar un ambiente menos clínico y más humano, mejorando la experiencia.

Figura 23

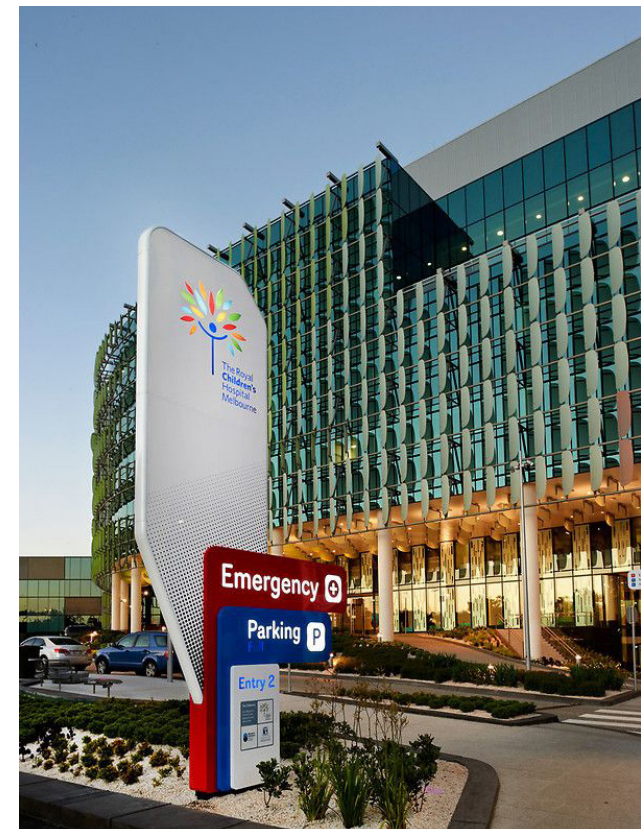

Royal Children's hospital  
Fuente: Fraser Marsden

## Conclusión

Figura 24



Área comunal  
Fuente: John Gollings

Esquema 10

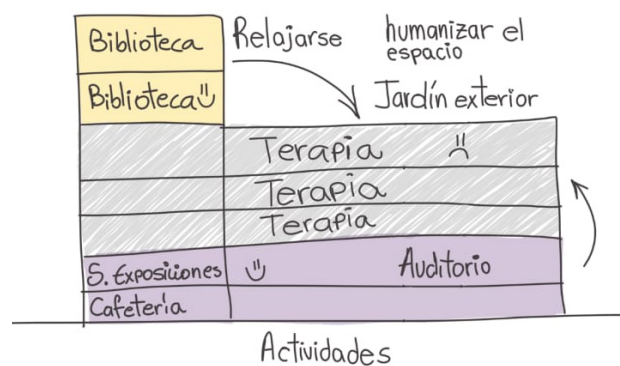

Esquema de áreas comunales  
Fuente: Elaboración propia

En conclusión, las áreas comunales dentro del proyecto evitan que los espacios se perciban como un hospital tradicional, aportando dinamismo y permitiendo que, durante los tiempos de espera para ingresar a terapia, se desarrollen actividades que ayuden a reducir la ansiedad.

En el caso del Centro de Rehabilitación, la propuesta organiza los espacios de manera que en la planta baja se concentren actividades más dinámicas, mientras que en la planta alta, junto al jardín exterior, se generen ambientes de calma y relajación.

Estos espacios pueden destinarse a la lectura o al descanso mientras se espera a un familiar en terapia, y también funcionar como puntos de encuentro tanto para personas del sector como para estudiantes de la Universidad Politécnica Salesiana que realizan sus prácticas en el lugar.



# 04

## Análisis de sitio

**4.1** Caracterización del terreno de estudio

**4.2** Análisis macro

**4.3** Análisis meso

**4.4** Análisis micro

# Caracterización del terreno de estudio

El proyecto se encuentra emplazado en la ciudad de Cuenca, en la parroquia El Vecino, un sector que presenta una condición urbana dual, ya que mantiene una relación directa tanto con el Centro Histórico como con las áreas de expansión de la ciudad.

La propuesta se localiza dentro de la zona urbana nueva, en una manzana de carácter comercial. Para la implantación del proyecto se han considerado dos predios situados entre la Avenida Gil Ramírez Dávalos y la Avenida España, en los cuales actualmente funcionan las concesionarias JMC Motors y Ford Motor Company.

El primer predio cuenta con una superficie de 1680,78 m<sup>2</sup> y presenta un inmueble como preexistencia. El segundo predio posee un área de 3 878,17 m<sup>2</sup>, lo que da como resultado una superficie total de 5 558,95 m<sup>2</sup> destinada al desarrollo del proyecto.

Además se encuentra próxima a equipamientos urbanos de gran relevancia como el Terminal Terrestre de Cuenca, el Aeropuerto Nacional Mariscal Lamar y la Universidad Politécnica Salesiana.

Mapa 07



Ubicación  
Fuente: Elaboración propia

Mapa 08

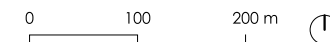

Área de intervención  
Fuente: Elaboración propia

Figura 25



Elevación de la Av. España  
Fuente: Elaboración propia

# Análisis Macro

## Áreas verdes

Como se aprecia en el mapa de áreas verdes públicas, la parroquia presenta una carencia de espacio vegetal. Actualmente, cuenta con un total de 24 762 m<sup>2</sup> de área verde. El área de estudio posee una superficie de 646 847,68 m<sup>2</sup>, de los cuales 24 762 m<sup>2</sup> corresponden a área natural, mientras que 622 085 m<sup>2</sup> constituyen área mineral, evidenciando un predominio de superficies duras.

La OMS, sugiere un mínimo de 9 a 12 m<sup>2</sup> de áreas verdes por habitante (ONU-Hábitat 2015). Sin embargo, en la parroquia de estudio actualmente solo se dispone de 2,49 m<sup>2</sup> por habitante, lo que representa un déficit de 6,50 m<sup>2</sup>, confirmando la insuficiencia de espacios verdes.

En respuesta a esta problemática, el proyecto incorpora área verde en su espacio público, aportando 941,26 m<sup>2</sup> pasando de 2,49m<sup>2</sup>/h a 2,58 m<sup>2</sup>/h contribuyendo con un aporte del 3,61% incrementando el espacio vegetal disponible y mejorando las condiciones ambientales de la parroquia.

Mapa 09



Mapa de áreas verdes  
Fuente: Elaboración propia

## Jerarquía de movilidad

A partir del análisis del mapeo vial, se identifica que el proyecto se emplaza en un sector delimitado por dos Avenidas principales: la Avenida Gil Ramírez Dávalos y la Avenida España, ambas con una velocidad permitida de 50 km/h. Además, el área de estudio se encuentra próxima al terminal terrestre, Aeropuerto Nacional Mariscal La Mar y La Universidad Politécnica Salesiana, lo que incrementa significativamente el flujo vehicular y peatonal.

En respuesta a esta condición, el proyecto plantea re-tranqueos en ambos frentes, generando áreas de desaceleración y transición que permiten el ingreso y salida de vehículos de manera segura, sin interferir con el flujo principal de las avenidas.

La presencia de estas avenidas genera una alta exposición al tránsito vehicular, lo que puede provocar conflictos en los accesos y congestión, especialmente en los puntos de ingreso y salida del proyecto, afectando la fluidez del tráfico.

Mapa 10

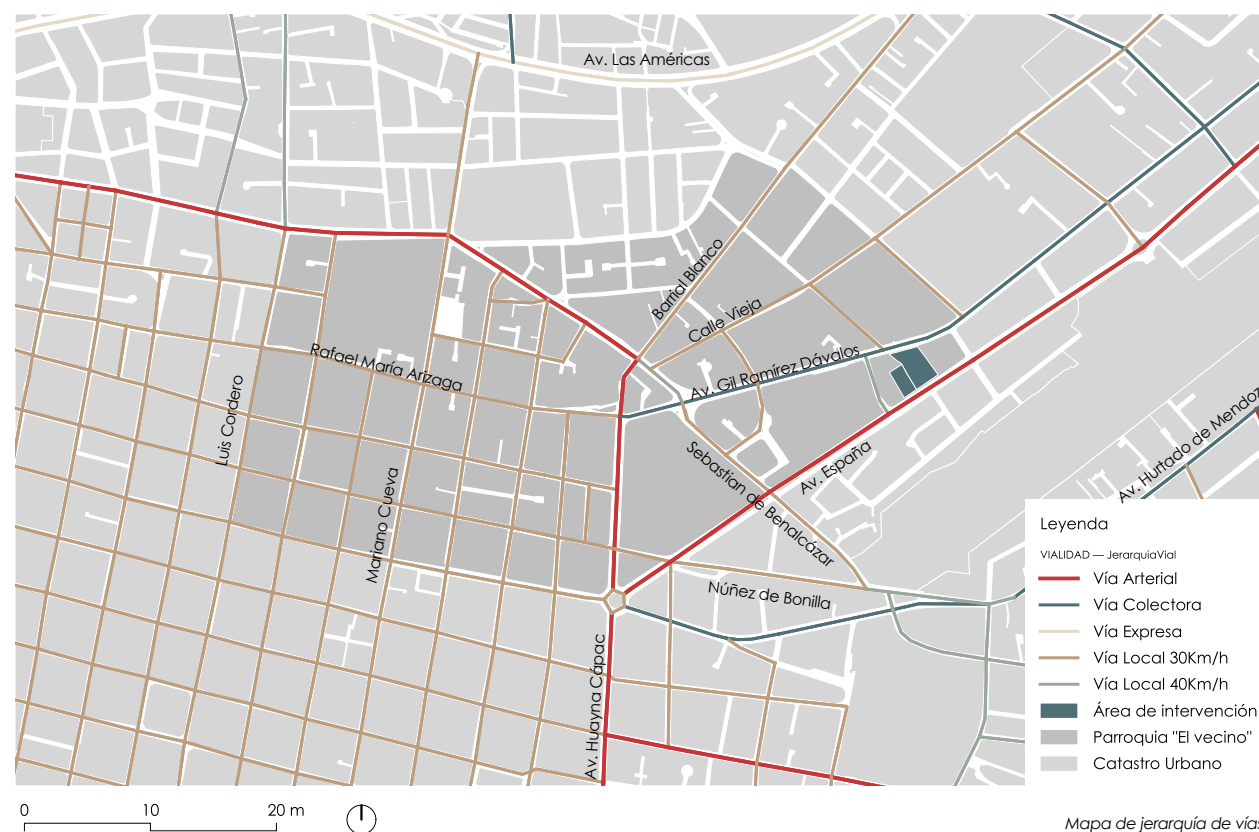

Mapa de jerarquía de vías  
Fuente: Elaboración propia

## Transporte público

Se identifica que el proyecto se encuentra servido por diversas líneas de bus urbano.

En la Av. Gil Ramírez Dávalos circulan las siguientes líneas:

- |         |          |
|---------|----------|
| 1. L 09 | 4. L 18  |
| 2. L 08 | 5. L 09A |
| 3. L 12 |          |

En cambio en la Av. España transitan otras líneas:

- |         |         |
|---------|---------|
| 1. L 28 | 5. L 11 |
| 2. L 10 | 6. L 12 |
| 3. L 06 | 7. L 18 |
| 4. L 07 | 8. L 26 |

En respuesta a esta condición, el proyecto prioriza accesos peatonales directos desde las paradas de bus y el tranvía. De este modo, se promueve un uso intensivo del transporte público, se mejora la accesibilidad universal y se optimiza la experiencia de llegada.

La presencia de transporte público convierte al sector en un punto accesible, lo que genera una constante llegada de usuarios y demanda espacios de circulación peatonal seguros, continuos y eficientes.

Mapa 11

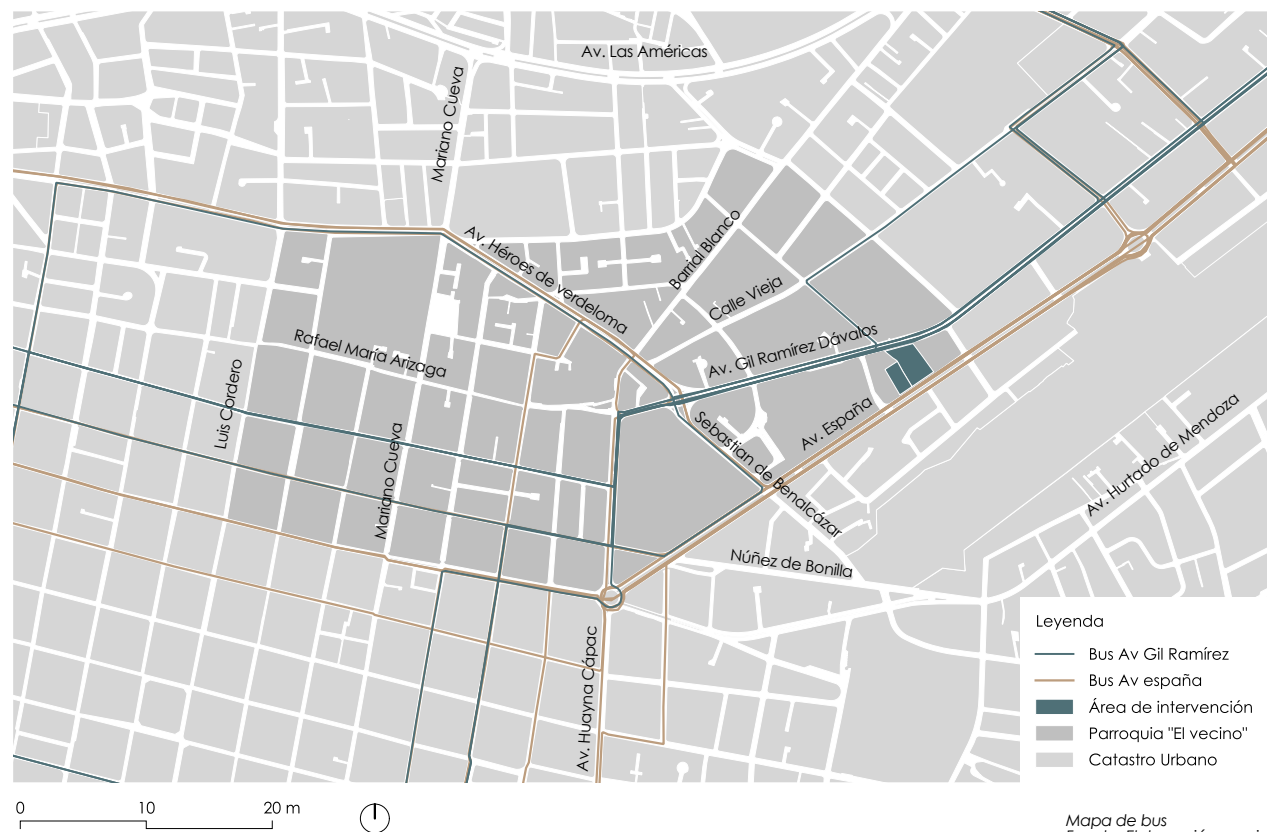

Mapa de bus  
Fuente: Elaboración propia

## Ciclovía

En la parroquia El Vecino existe únicamente un tramo de ciclovía el cual tiene el carril compartido señalizado mediante pictogramas sobre la calzada, ubicado en la calle Rafael María Arizaga.

Adicionalmente, se identifica un tramo cercano en la Av. Elia Liut; sin embargo, este no se encuentra articulado de manera directa con la parroquia, lo que evidencia una falta de continuidad en la red.

Frente a esta condición, se plantea la implementación de un nuevo tramo de ciclovía en la Av. Gil Ramírez Dávalos, con el objetivo de garantizar la continuidad del sistema ciclovial y poder conectar la calle Rafael María Arizaga y la Av. Elia Liut.

La implementación de una ciclovía en la Av. Gil Ramírez Dávalos se justifica por su carácter estratégico dentro del sistema vial urbano y su proximidad a equipamientos de alta afluencia, como el Terminal Terrestre, Aeropuerto y Universidad Politécnica Salesiana.

Mapa 12

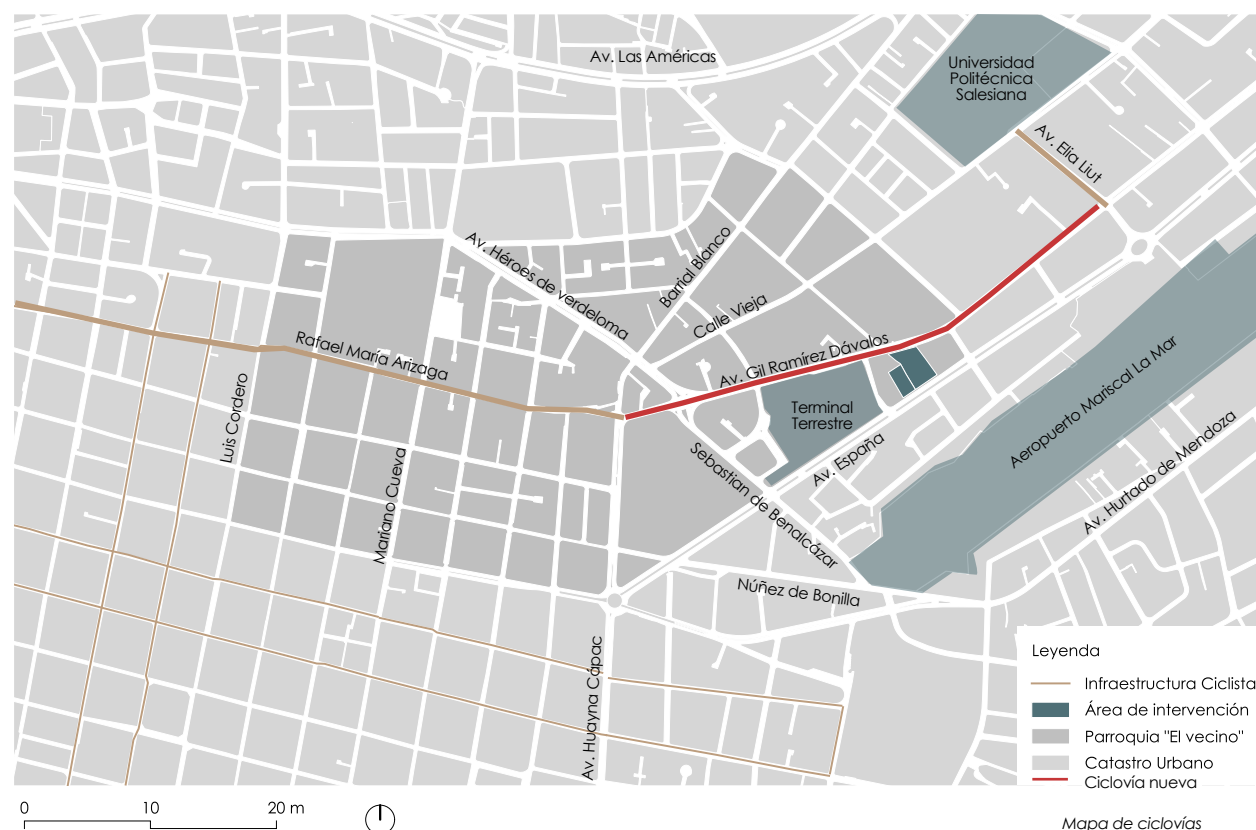

# Análisis Meso

56

## Hitos del sector

Dentro del sector delimitado se identifican tres equipamientos estratégicos dos relacionados con la movilidad como el Terminal Terrestre y el Aeropuerto Mariscal La Mar y uno de carácter educativo, la Universidad Politécnica Salesiana.

Estos equipamientos, además de consolidarse como hitos urbanos dentro del área de estudio, permiten la llegada de usuarios provenientes de otras provincias y la llegada de estudiantes de la Universidad Politécnica Salesiana para sus prácticas preprofesionales.

En respuesta a esta condición, el proyecto del centro de rehabilitación se implanta en el sector con el objetivo de aprovechar y articularse con los equipamientos consolidados. El área presenta condiciones adecuadas de accesibilidad y buena relación vial, lo que garantiza su integración con el entorno urbano y facilita la llegada oportuna de los usuarios.

Mapa 13

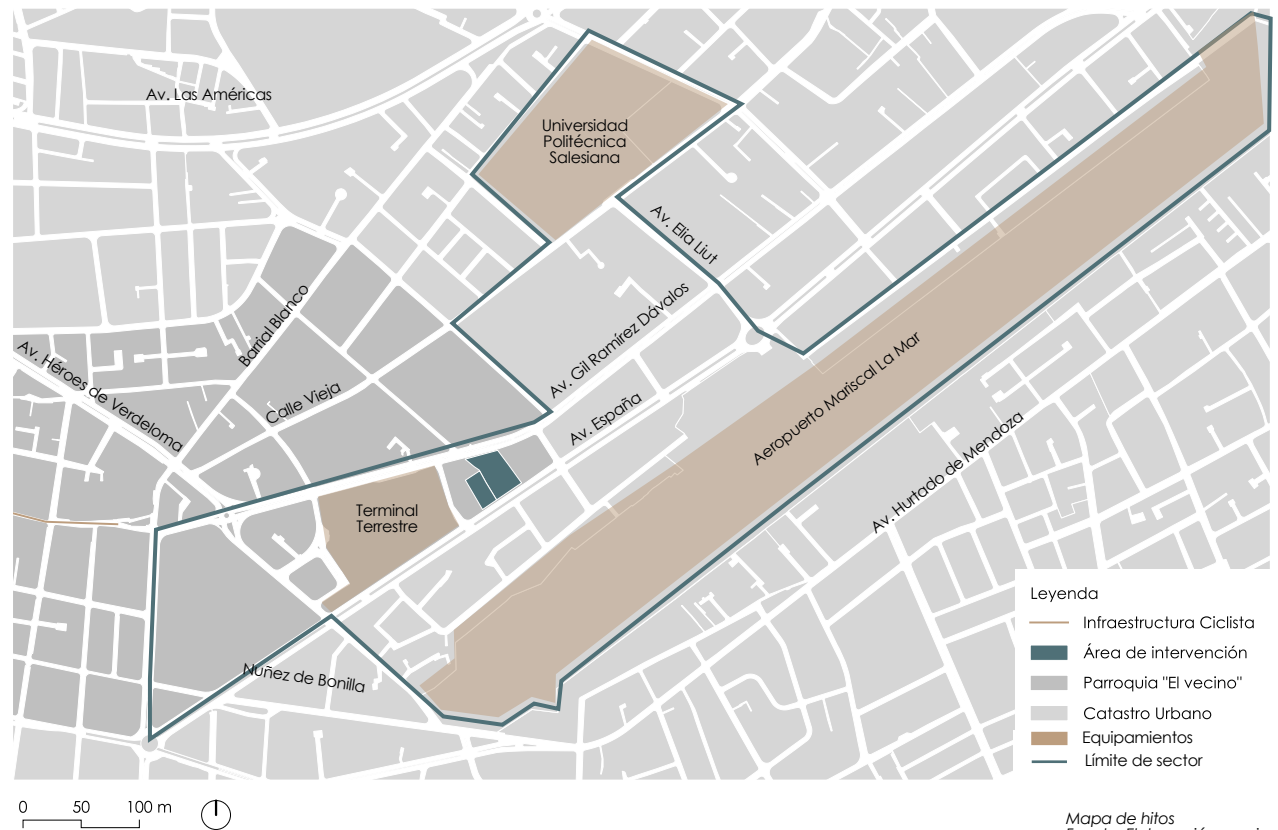

## Paradas de bus urbano y tranvía

Dentro del sector en el que se plantea la intervención se identifican dos avenidas principales. La Av. Gil Ramírez Dávalos, que cuenta con seis paradas de bus a lo largo de su recorrido, y la Av. España, la cual dispone de cuatro paradas de bus y tres paradas de tranvía, lo que facilita la conectividad y el acceso al sector mediante transporte público.

Actualmente existen dos paradas de bus ubicadas frente al área de intervención, las cuales se encuentran sobre la Av. Gil Ramírez Dávalos.

En este sentido, se evidencia la necesidad de mejorar la accesibilidad y la conexión directa con el sistema de transporte público. Aunque el sector cuenta con varias paradas a lo largo de su recorrido, muchas de ellas se encuentran alejadas del área de intervención.

En respuesta a esta situación, se propone la incorporación de nuevas paradas de bus con el objetivo de mejorar la accesibilidad y generar una conexión directa entre el sistema de transporte público y el área de intervención.

Mapa 14

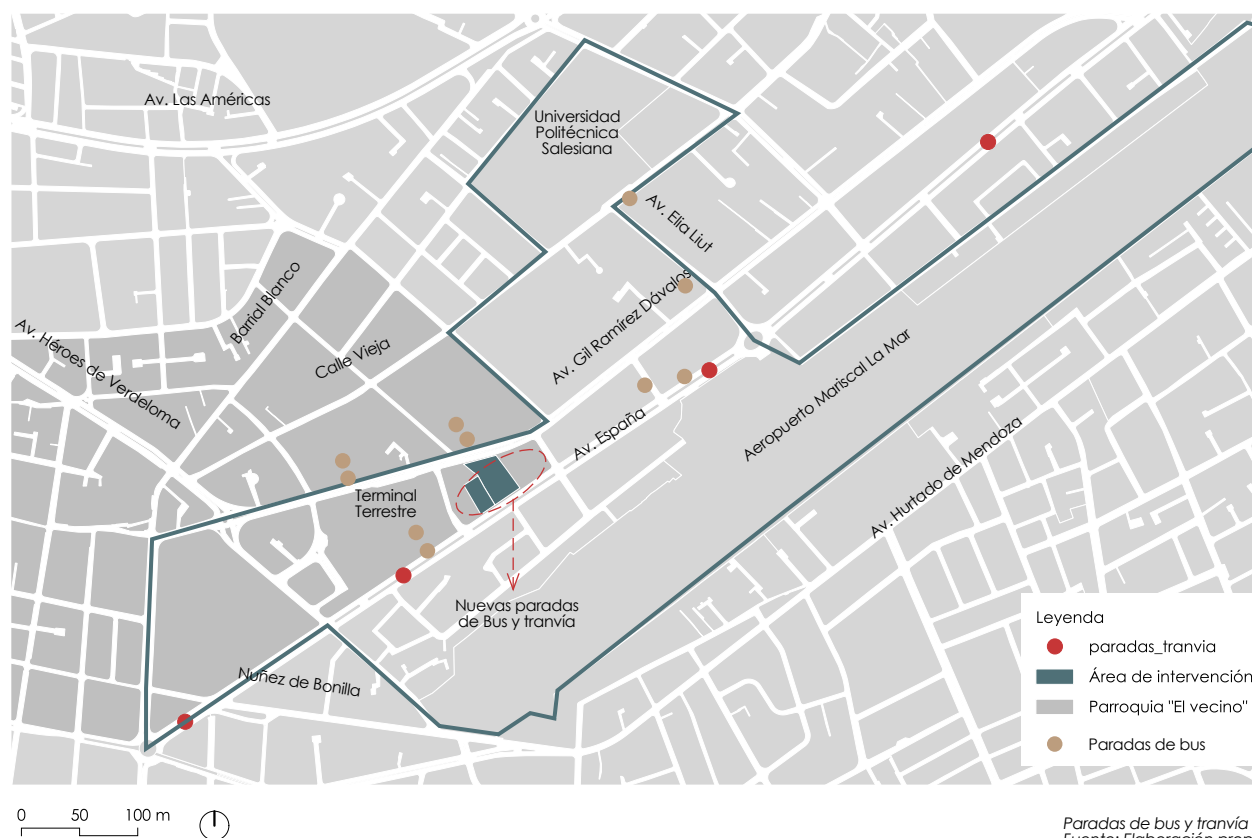

## Centros de salud

A nivel de centros de salud, en el Mapa 15 se identifican únicamente tres equipamientos de este tipo. Entre ellos, la Clínica España es la única que cuenta con área de postoperatorio, lo que permite una recuperación más adecuada para los pacientes.

Por su parte, el Centro de Salud del Terminal Terrestre tiene como función principal brindar atención médica básica y preventiva a la población, mientras que la Clínica San José funciona únicamente bajo previa cita, por lo que el establecimiento permanece generalmente cerrado y en el lugar solo se encuentra un número de teléfono para agendar consultas.

Ante esta situación, se plantea la implementación de un Centro de Rehabilitación Física y bienestar que complemente y sirva de apoyo a los centros de salud existentes en el sector, lo que justifica la necesidad de incorporar este tipo de equipamiento para ofrecer servicios de recuperación y rehabilitación cercanos a los demás establecimientos de salud.

Mapa 15

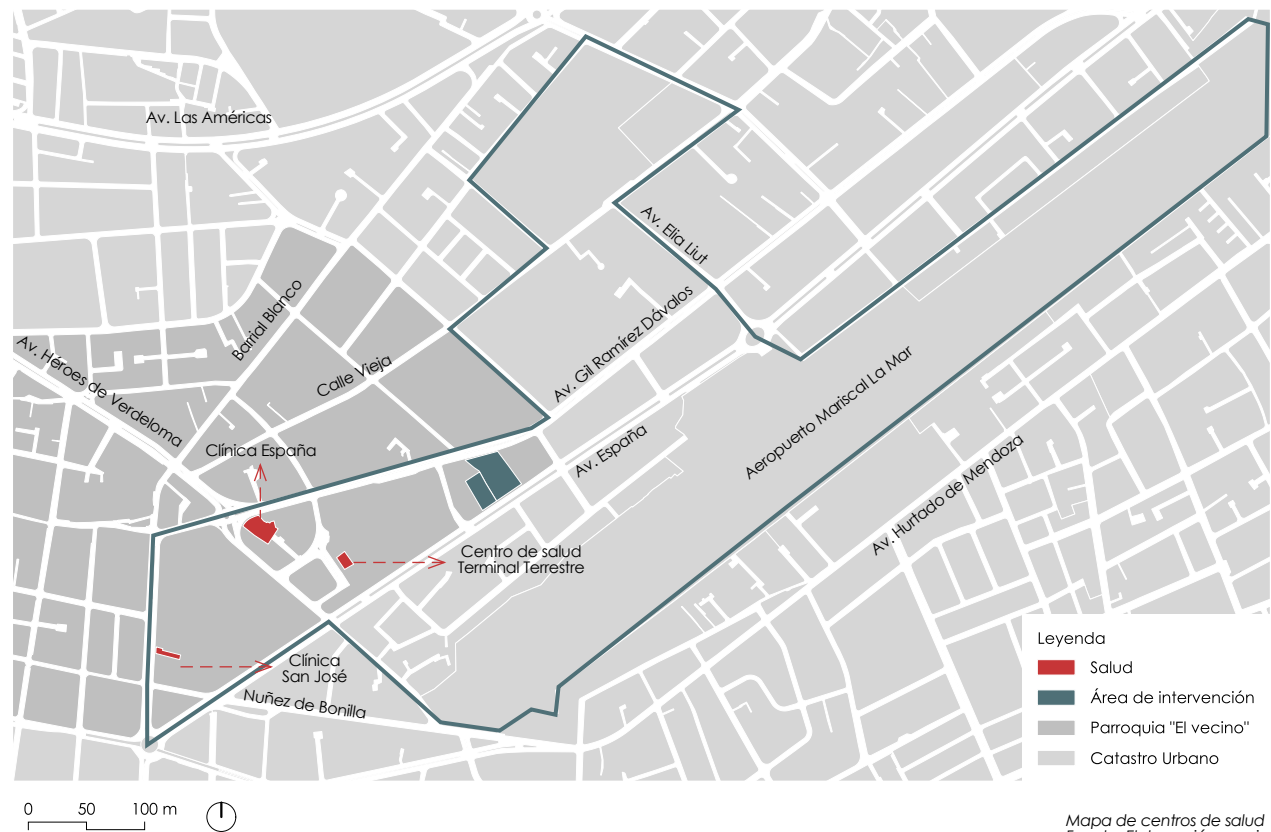

## Seguridad

La mayor cantidad de delitos se concentra en el sector del terminal terrestre durante el período 2020–2022. Además, se evidencia que en las áreas circundantes a este punto también existe una alta incidencia delictiva (Bravo-López, Esteban & Andrade, Ronny, 2025).

A pesar de la presencia de una Unidad de Policía Comunitaria en el terminal terrestre, la zona continúa registrando niveles significativos de inseguridad, con variaciones en la intensidad de los delitos según el sector.

Asimismo, factores como la falta de iluminación, espacios poco vigilados y la presencia de zonas de transición o bordes urbanos duros contribuyen a incrementar la percepción y los niveles de inseguridad en la parroquia El Vecino.

Por esta razón, se propone seccionar la manzana con el fin de generar espacios permeables y de tránsito, evitando la formación de bordes duros. De esta manera, se promueve una mayor circulación peatonal, reduciendo la posibilidad de que estos espacios queden desolados y, por ende, se vuelvan propicios para la ocurrencia de delitos.

Mapa 16

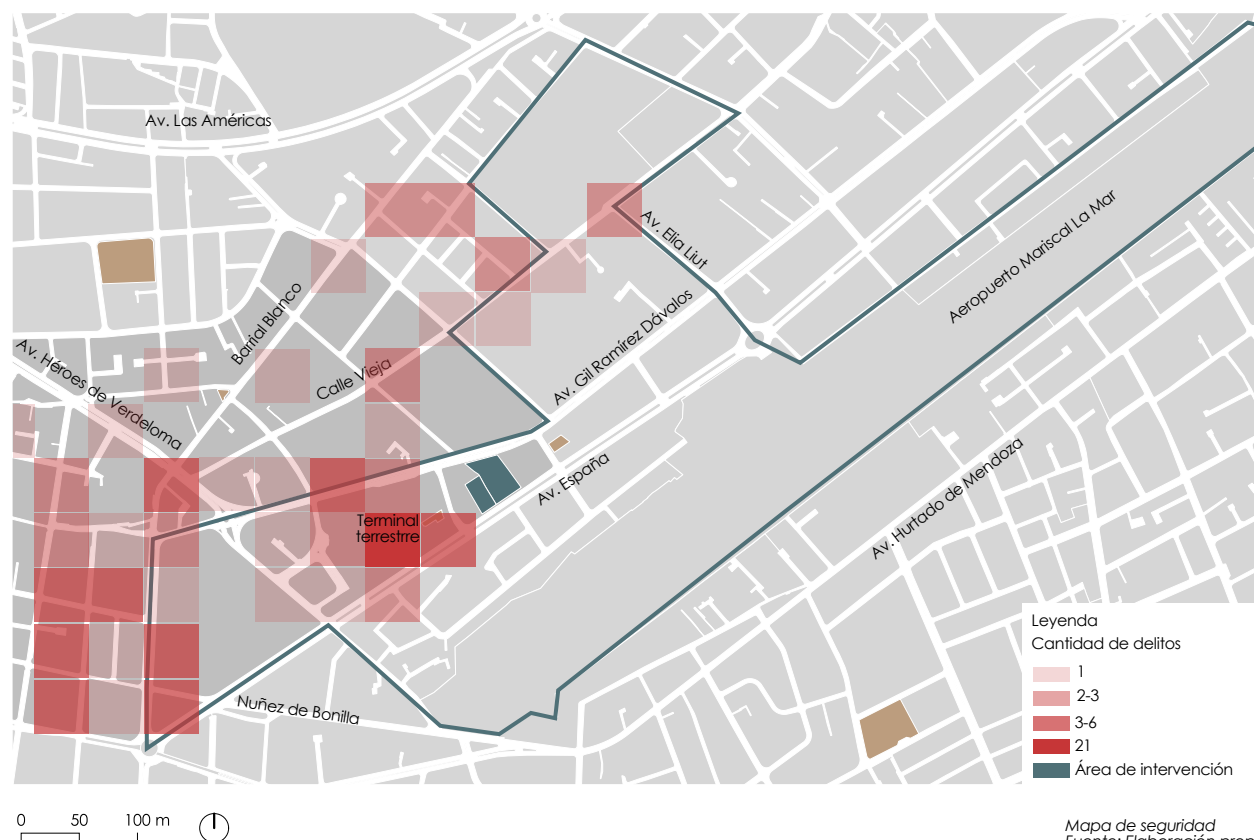

# Análisis Micro

60

## Estado actual

### Área

Actualmente, los dos lotes cuentan con un área total de 5 558,95 m<sup>2</sup>, dentro de los cuales se implantan dos bloques edificados de diferente altura que conforman la ocupación actual del predio.

### Alturas y ocupación

La concesionaria JMC, se desarrolla sobre una plataforma elevada, la cual asciende progresivamente hasta alcanzar 2,40 m de altura, generando una transición entre el nivel de la vía y el acceso al inmueble. Además consta de siete plantas, alcanzando una altura aproximada de 21 m.

Por otro lado, los bloques correspondientes a la concesionaria Ford presentan una altura menor y se desarrollan a nivel de la calle. Este lote además posee una ubicación estratégica, ya que colinda directamente con dos de las avenidas principales del sector: la Av. Gil Ramírez y la Av. España, lo que permite una conexión directa entre estas dos Avenidas.

Axonometría 01

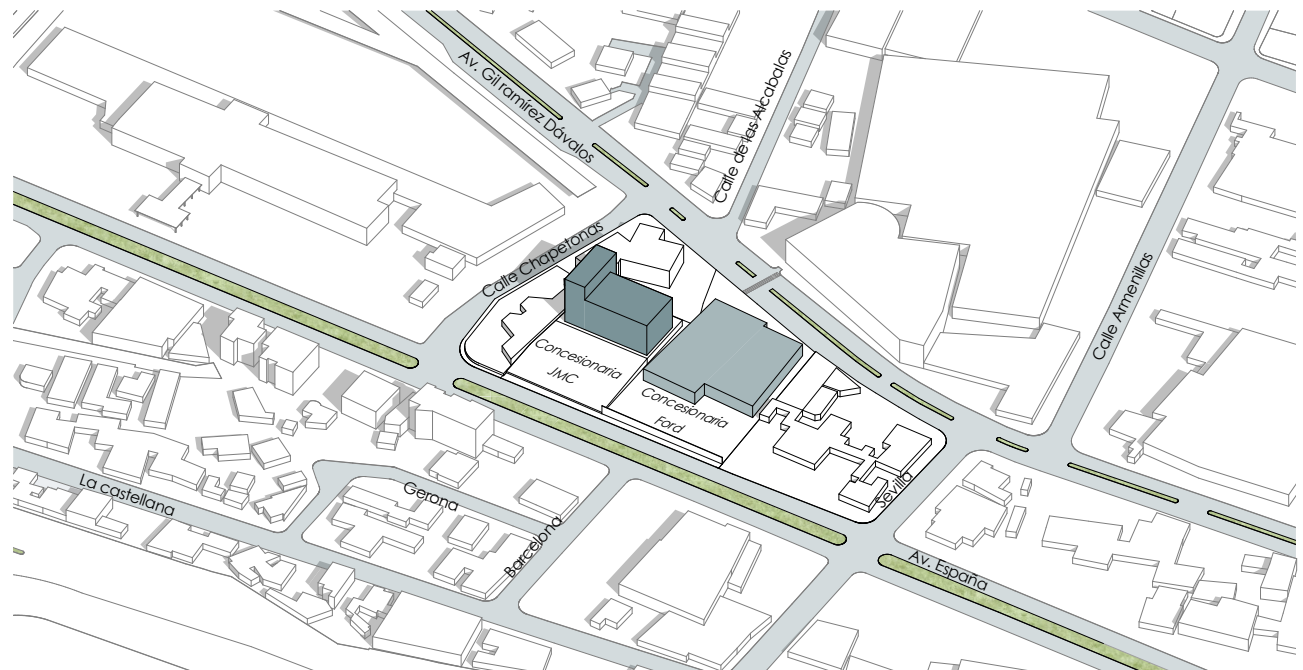

Escala 1:3000

Estado actual  
Fuente: Elaboración propia

## Soleamiento

### Soleamiento de la tarde ( 15:00 pm )

En este caso se analizó el soleamiento de la tarde, ya que durante este periodo la radiación solar es más intensa, mientras que en la mañana los rayos solares suelen ser más tenues.

Como se puede observar en la axonometría, las fachadas más expuestas a la radiación solar corresponden a la fachada frontal y la fachada lateral izquierda, debido a que estas orientaciones reciben incidencia directa del sol durante gran parte de la tarde.

Ante esta condición, es necesario considerar la implementación de estrategias de control solar en estas áreas, con el objetivo de evitar el sobrecalentamiento del edificio. Asimismo, se plantea la incorporación de sistemas de ventilación cruzada, que contribuyan a mejorar el confort térmico en los espacios interiores del proyecto.

Axonometría 02

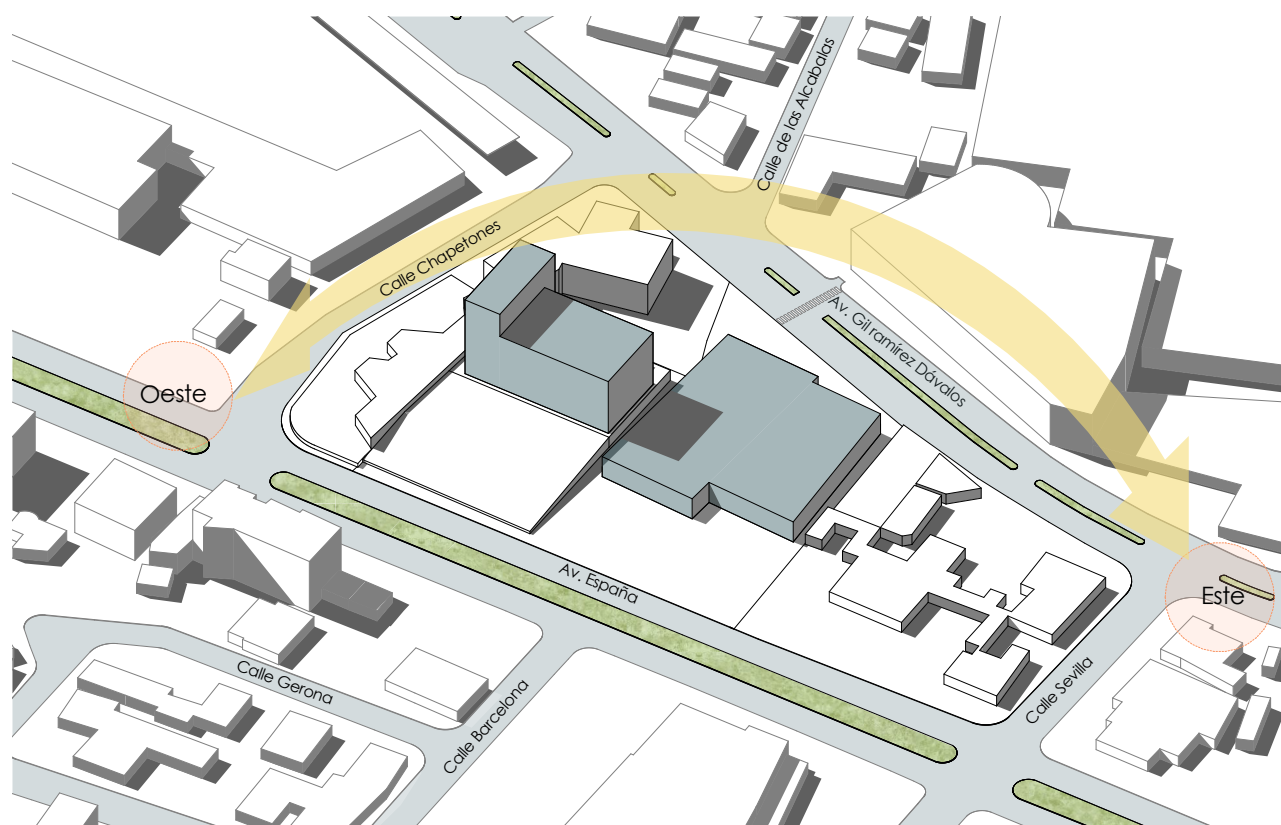

Escala 1:1500

Soleamiento  
Fuente: Elaboración propia



# 05

## Estrategia

- 5.1 Estrategia a nivel urbano
- 5.2 Estrategia a nivel de parroquia
- 5.3 Estrategia a nivel de sector
- 5.4 Estrategia Arquitectónica
- 5.5 Estado actual
- 5.6 Llenos y vacíos
- 5.7 Vegetación
- 5.8 Uso de color

# Estrategia a nivel urbano

64

## Conexión con la ciudad

A nivel urbano, el proyecto busca fortalecer la conectividad mediante el aprovechamiento de los sistemas de transporte público y alternativas sostenibles existentes en la ciudad de Cuenca. De este modo, se garantiza un acceso eficiente e inclusivo al equipamiento para todos los usuarios.

### Nuevas parada de tranvía , bus y ciclovía

Como parte de esta propuesta, se plantea incorporar paradas de bus dentro del proyecto y gestionar una nueva parada del tranvía sobre la Av. España, permitiendo una conexión más directa y cómoda para los usuarios.

Además, se propone ampliar el tramo de ciclovía en la Av. Gil Ramírez Dávalos para conectarlo con el tramo existente en la Av. Elía Liut, cerca de la Universidad Politécnica Salesiana. Con esto se busca fomentar el uso de la bicicleta y facilitar una movilidad más segura y saludable.

De esta manera, el proyecto no funciona de forma aislada, sino que se integra a la ciudad, mejorando el acceso y fortaleciendo su relación con el entorno.

Esquema 11

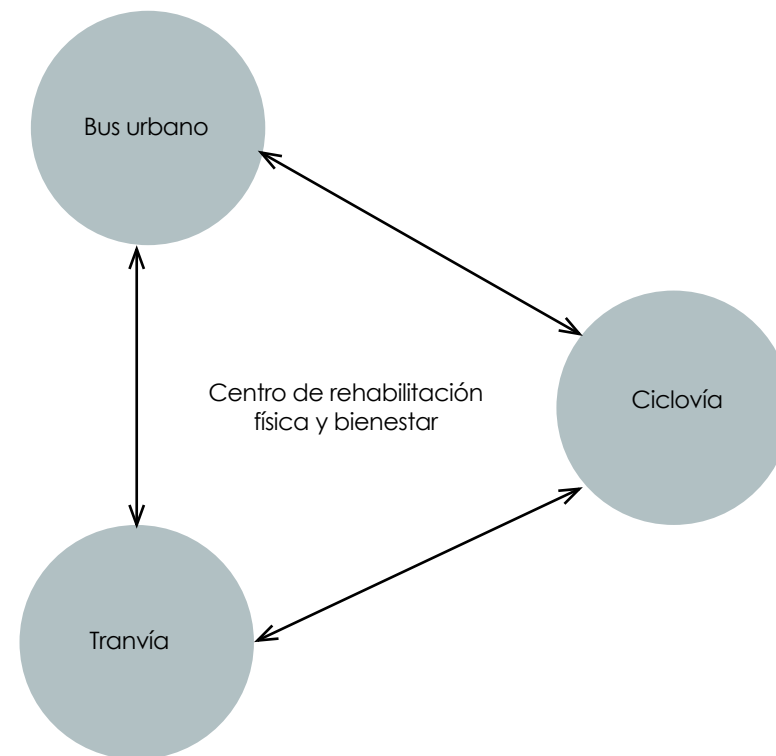

Axonometría Av. Gil Ramirez Dávalos 03

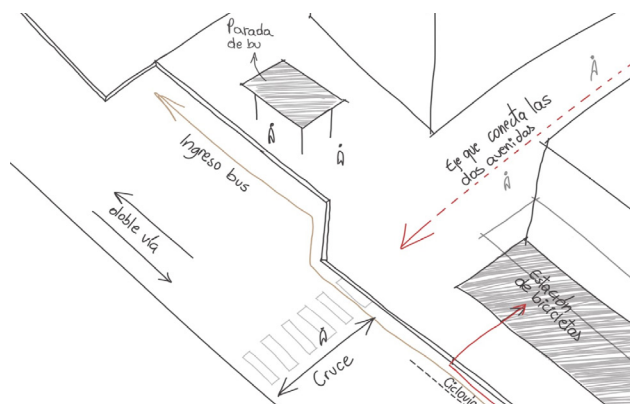

Axonometría Av. España 04

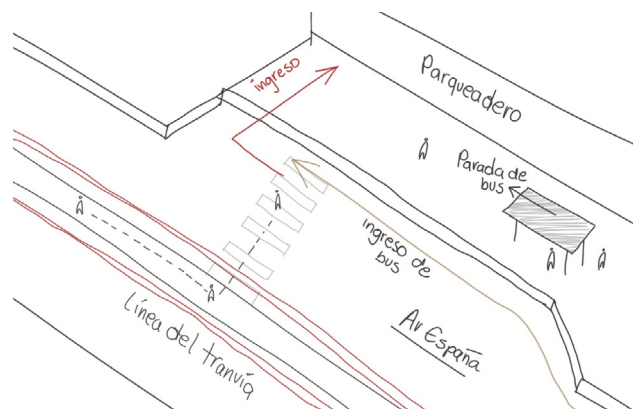

Mapa 17

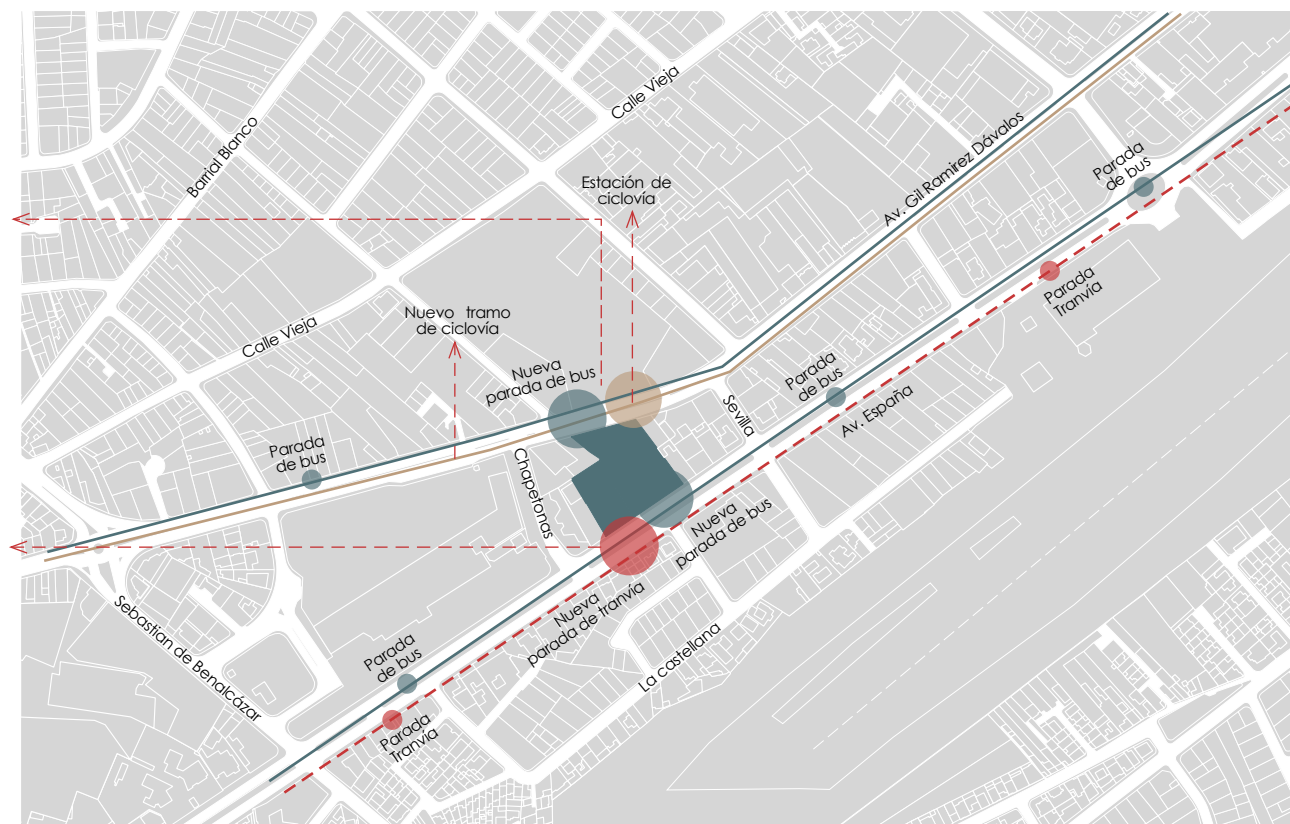

Mapa de nuevas paradas de tranvía y bus  
Fuente: Elaboración propia

# Estrategia a nivel de parroquia

66

## Conexión a hitos

### Hitos

Según Kevin Lynch (2014), los mojones, también conocidos como hitos, son puntos de referencia físicos cuya escala puede variar considerablemente y que pueden ser reconocidos desde distintos puntos de la ciudad o a partir de la familiaridad que las personas tienen con ellos.

Por su parte, los hitos tomados como referencia son el Terminal Terrestre, el Aeropuerto Mariscal La Mar y la Universidad Politécnica Salesiana. Estos actúan como referentes urbanos y representan una oportunidad para atraer usuarios provenientes de otras provincias, fortaleciendo el carácter regional del equipamiento de rehabilitación.

En el caso del equipamiento propuesto, la generación de hitos próximos contribuye a mejorar la conexión y orientación hacia el proyecto. Aunque estos presentan una menor escala, su familiaridad dentro de la ciudad permite que funcionen como puntos de referencia.

Mapa 18

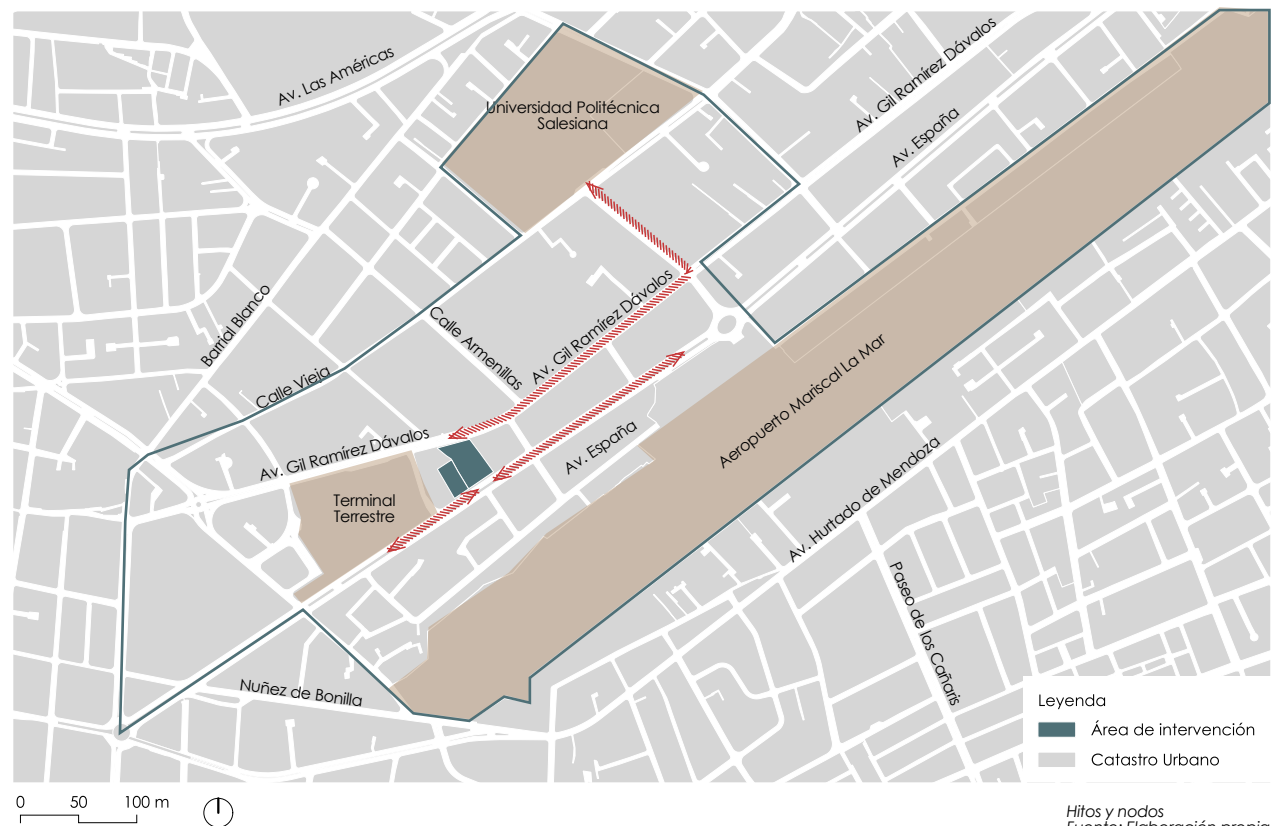

Esquema 12

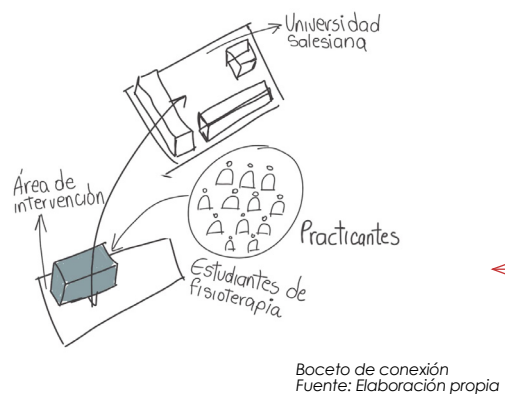

Esquema 13

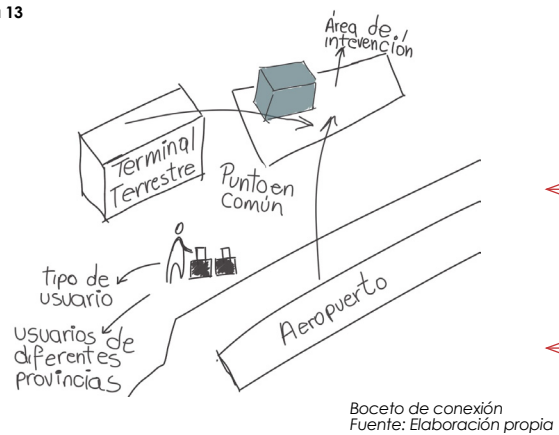

Axonometría 05

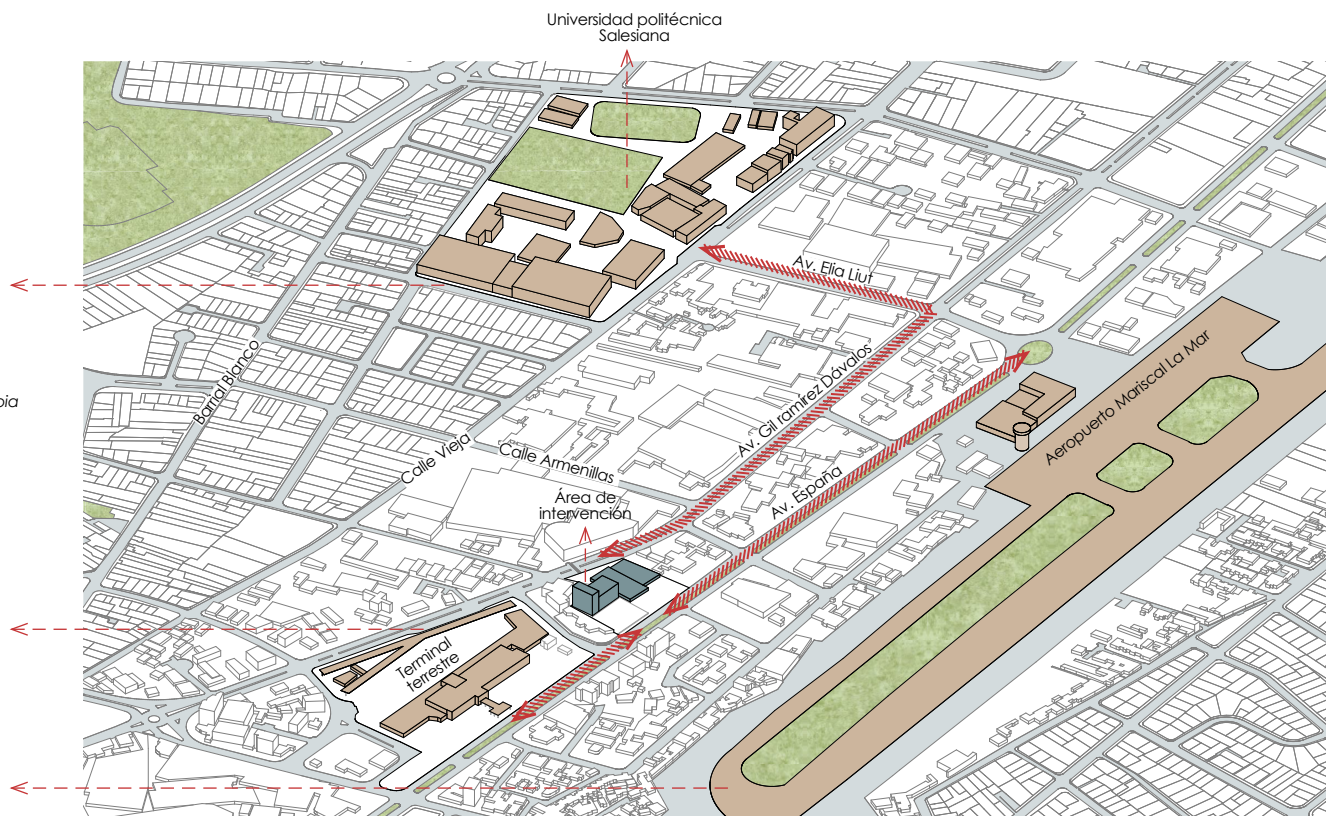

Escala 1: 7000

Hitos y nodos  
Fuente: Elaboración propia

# Estrategia a nivel de manzana

68

## Conexión entre avenidas

A nivel de manzana, la intervención busca romper con su condición de bloque compacto, transformándola en un elemento permeable.

Para ello, se introduce un eje articulador que organiza el proyecto y funciona como espacio público, permitiendo la activación de la manzana.

La propuesta busca articular estas dos avenidas, las cuales constituyen un eje de conexión importante dentro de la ciudad, tanto por su función en la movilidad mediante diferentes medios de transporte público, como por su potencial para generar un espacio de interacción entre las personas que transitan por este sector.

Esquema 14

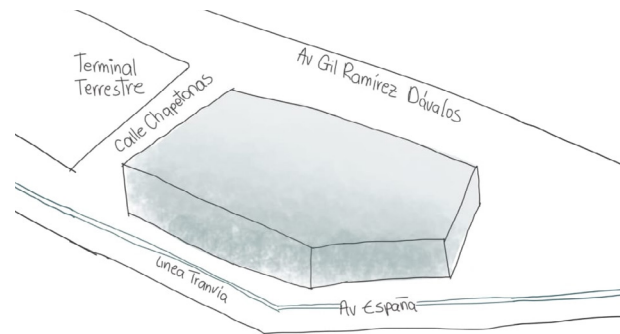

Esquema 15

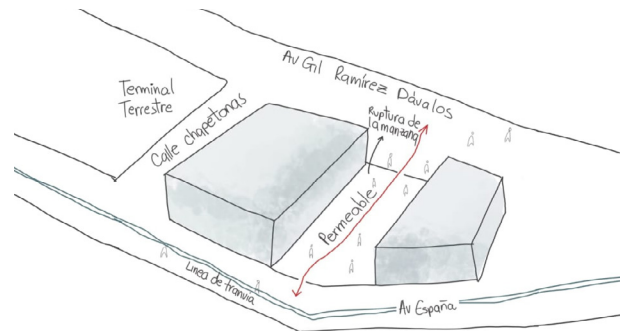

Conexión entre avenidas  
Fuente: Elaboración propia

Esquema 16

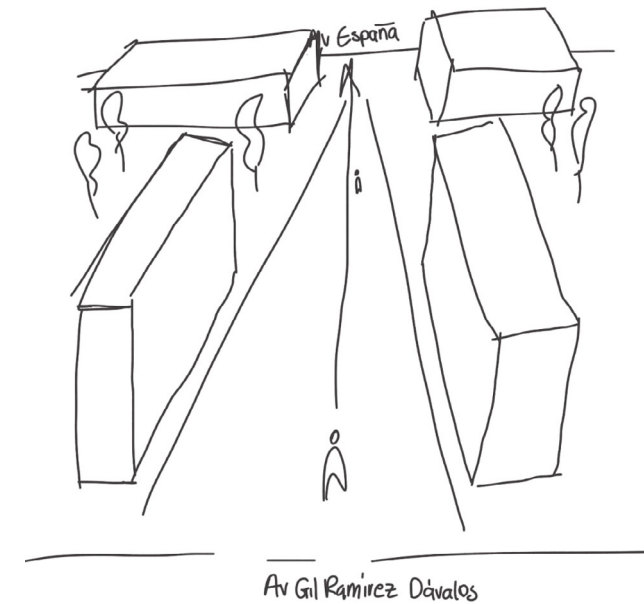

Conexión entre avenidas  
Fuente: Elaboración propia

## Intervención en bordes duros

### Jan Gehl

Jan Gehl plantea que los bordes deben concebirse como espacios suaves, activos y a escala humana, capaces de fomentar la interacción entre lo público y lo privado mediante condiciones de permeabilidad (Gehl, 2014).

En este sentido, se busca evitar bordes duros o inactivos, como muros ciegos o fachadas sin uso, que limitan la vitalidad del espacio urbano.

En el caso de la concesionaria Ford ubicada en la Av. Gil Ramírez Dávalos, se identifica la presencia de un muro ciego que desincentiva la permanencia en el lugar, generando que las personas eviten transitar por esta zona o aceleren su paso.

Ante esta condición, se propone la eliminación del muro para dar paso a un espacio público que permita la conexión directa entre la Av. España y la Av. Gil Ramírez Dávalos. Al generar este eje de conexión, se busca que las personas puedan apropiarse del espacio.

Figura 26



Borde duro posterior (Av. Gil Ramírez)  
Fuente: Fotografía de la autora

# Estrategia arquitectónica

70

## Intervención en preexistencias

### Concesionaria JMC

Actualmente, el predio de la concesionaria JMC está ocupado por equipamientos destinados a la venta de vehículos. Este edificio cuenta con siete pisos y será reutilizado para la implementación de un centro de rehabilitación física.

Este edificio será analizado a nivel estructural y se realizará su respectivo levantamiento arquitectónico, con el fin de determinar su estado actual y evaluar las condiciones de la estructura.

Figura 27



Figura 28

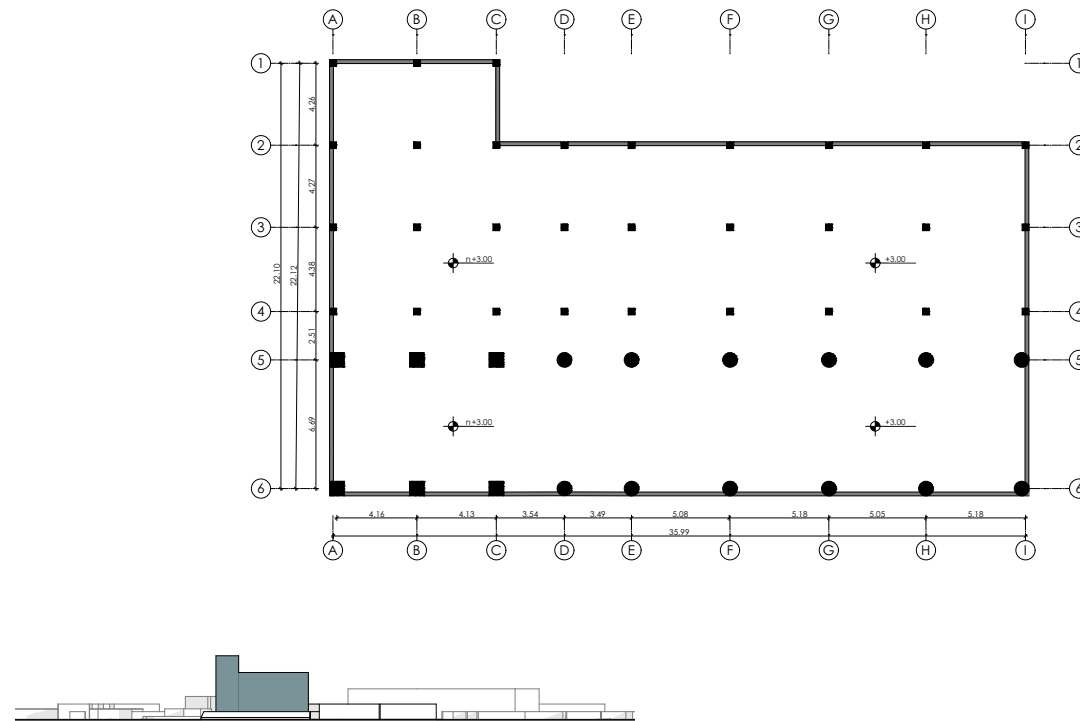

Escala 1: 2500

Planta baja  
Fuente: Elaboración propia

### Concesionaria Ford

Actualmente, la concesionaria Ford cuenta con un área aproximada de 3 878 m<sup>2</sup>. El predio está conformado por dos galpones destinados a la exposición y venta de vehículos.

En su interior, estos espacios presentan doble altura, lo que permite la organización del programa en dos plantas, facilitando la separación de la zona de exhibición con la zona administrativa.

Figura 30



Figura 29

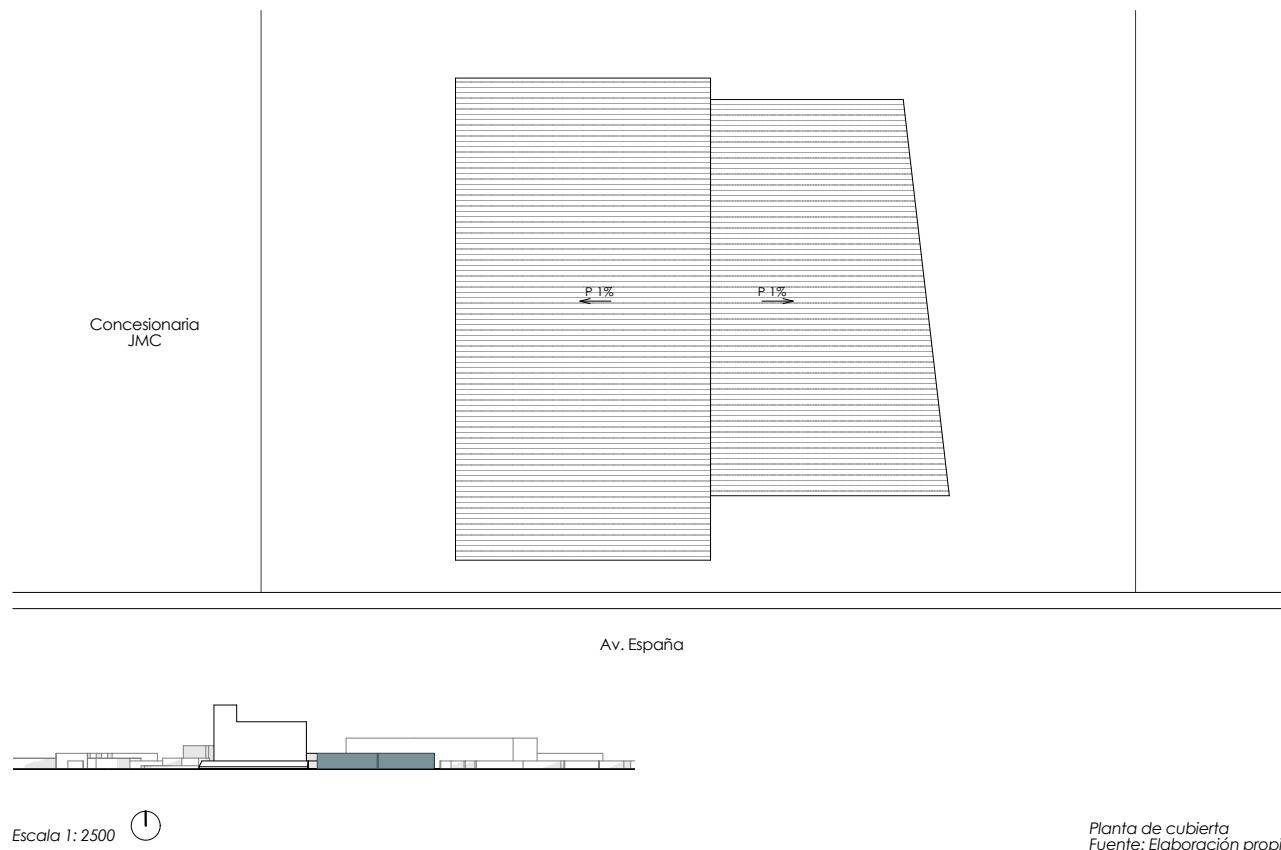

# Estado actual

72

## Propuesta en lotes

La propuesta planteada en el lote correspondiente a la concesionaria Ford contempla el retiro de los bloques actualmente emplazados, con el objetivo de liberar el espacio y generar un eje conector que articule las dos avenidas.

Por otro lado, en el lote de la concesionaria JMC se propone mantener el inmueble existente, planteando la reutilización de su estructura como base para el desarrollo del proyecto.

En términos de altura, se conservarán sus siete niveles, los cuales albergarán el programa arquitectónico destinado al centro de rehabilitación física.

Axonometría 06

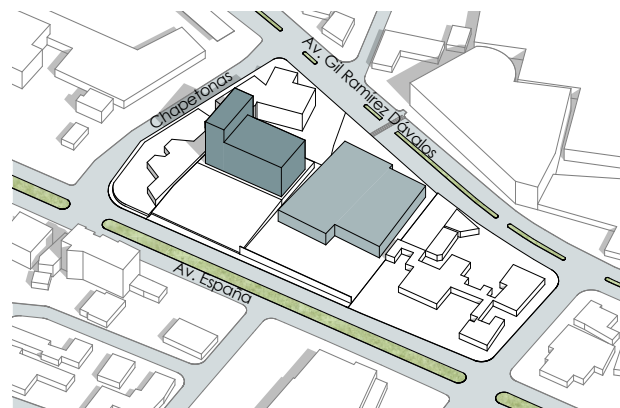

Axonometría 07

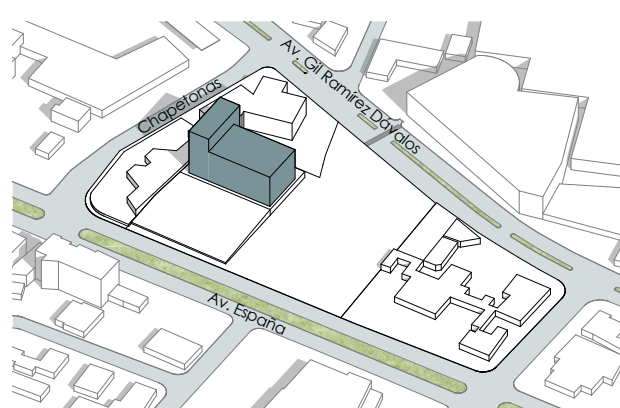

Esquema 17

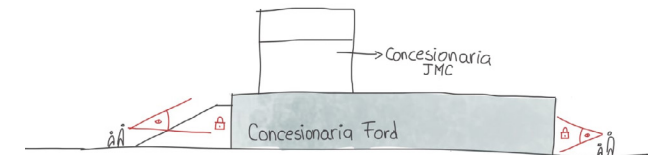

Estado actual  
Fuente: Elaboración propia

Esquema 18

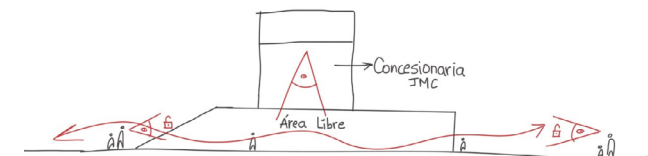

Propuesta en lote  
Fuente: Elaboración propia

# Estrategia de diseño

## Diagramación a través de retícula

Para la conformación de la retícula se tomaron como referencia los ejes estructurales del bloque existente de la concesionaria JMC.

Estos presentan una configuración irregular, por lo que se organizaron en franjas identificadas con letras de la A a la D, las cuales se replican en ambos lotes en sentido vertical.

En sentido horizontal, se establece una modulación con una separación de 2,40 m.

Esta decisión responde a las grandes dimensiones del terreno, ya que la retícula permite organizar el espacio de manera más eficiente, definir con claridad la ubicación de los distintos bloques y mantener una adecuada distribución de la caminería y del área verde dentro del proyecto.

Figura 31



Escala 1:1250



Estrategia de diseño a través de ejes estructurales  
Fuente: Elaboración propia

# Llenos y vacíos

74

## Sustracción volumétrica

Para la sustracción de los volúmenes se consideraron retiros, con el objetivo de generar retranqueos en las zonas frontal y posterior del conjunto. Esta operación volumétrica permite que el proyecto sea más permeable, favoreciendo la relación entre los espacios y posibilitando la disposición de distintos volúmenes a diversas distancias entre sí.

Con estos retranqueos se evita que los equipamientos se perciban como un bloque compacto; en su lugar, se generan espacios libres que favorecen la permeabilidad y facilitan el paso y el flujo de personas.

La sustracción de estos volúmenes en las plantas superiores permite generar terrazas que pueden destinarse como jardines exteriores.

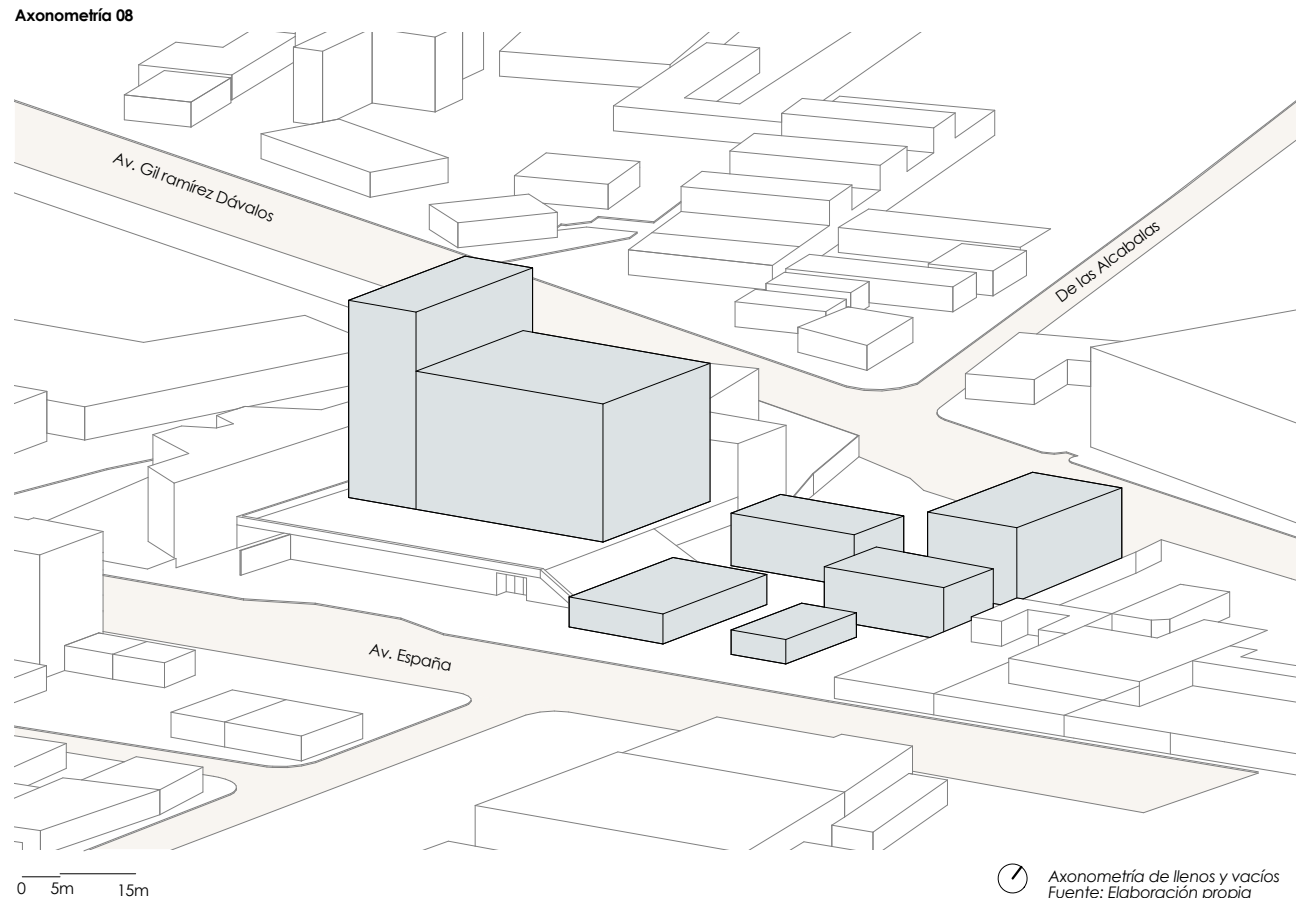

## Aplicación

En el caso del edificio JMC, se planteó un pasillo frontal y lateral de planta libre tanto en la planta baja como en la planta alta, lo que favorece la circulación y la relación directa con el espacio exterior.

En las plantas superiores, en cambio, se realizó únicamente un retranqueo frontal, el cual se compone de varias ventanas que permiten el ingreso de luz natural y generan un espacio destinado a un jardín exterior.

En los bloques de menor escala se realizó únicamente un retranqueo en la planta baja, con el fin de generar una planta libre. Esto se debe a que estos volúmenes cuentan con una o tres plantas, por lo que no requieren mayores retranqueos en niveles superiores.

Esquema 19

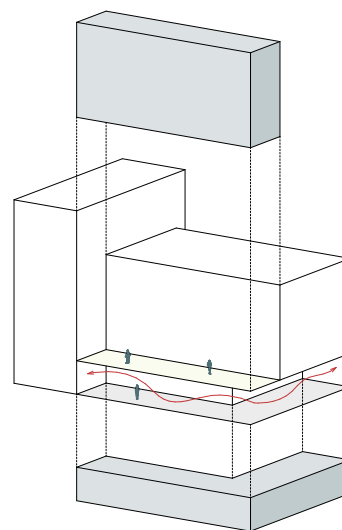

Esquema 20

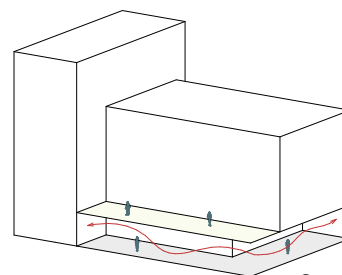
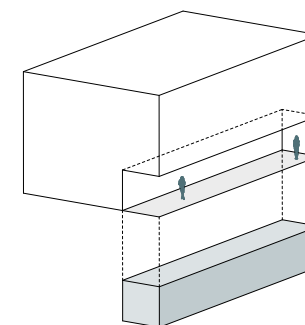

Consejonaría JMC  
Fuente: Elaboración propia

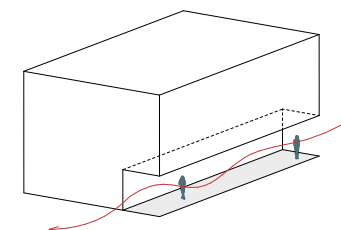

Bloques nuevos a menor escala  
Fuente: Elaboración propia

# Vegetación

76

## Vegetación nativa de Cuenca

Para la selección de la vegetación se han considerado tres especies de árboles, las cuales se distribuyen a lo largo de todo el proyecto. La propuesta incorpora franjas verdes dispuestas de manera longitudinal, en cuyos extremos se ubican dos de estas especies, reforzando la organización del conjunto.

En los patios de los centros de prevención visual y auditivo, en cambio, se plantea la utilización de álamo blanco, con el fin de diferenciar estos espacios y darles una identidad dentro del proyecto.

Las especies seleccionadas son el álamo blanco, el níspero y la acacia. La acacia, con su floración amarilla, aporta color y vitalidad al conjunto, mientras que el níspero, a través de sus frutos, favorece la presencia de faun.



## Acacia

Su nombre científico es *Acacia semperflorens* R.Br., y se trata de un árbol de carácter ornamental. Es comúnmente utilizada en aceras, parterres centrales y laterales, ya sea en alineación o como ejemplar aislado.

Su propagación se realiza a través de semillas; presenta un crecimiento rápido y puede alcanzar hasta 12 metros de altura. Su copa tiene un diámetro aproximado de entre 2 y 4 metros.

Sus hojas son alargadas y delgadas, con una longitud que puede alcanzar hasta los 12 cm. Sus flores, por su parte, se disponen en racimos ramificados ubicados en los extremos de las ramillas.

En la ciudad de Cuenca este árbol se encuentra presente en la Av. Paseo de los Cañaris y en algunos parques.

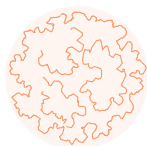

Simbología  
Acacia

Figura 31



Acacia  
Fuente: Amoroso, Clavijo, Idrovo

Figura 32



Acacia  
Fuente: Picture This

## Níspero

Su nombre científico es *Eriobotrya japonica* y es un árbol frutal. Se utiliza comúnmente en espacios verdes y en parterres amplios, tanto en alineación como de manera aislada.

Su propagación se realiza a través de semillas y presenta un crecimiento rápido. Puede alcanzar hasta 5 metros de altura y desarrolla una copa irregular con un diámetro aproximado de entre 2 y 4 metros. Posee un follaje denso; sus flores son de color blanco y su fruto, de tonalidad amarilla, es comestible.

Dentro de la ciudad, estos se localizan en áreas verdes a lo largo de los rieles del tren, frente a la Ciudadela Casa para Todos.



Simbología  
Níspero

Figura 33



Níspero  
Fuente: Amoroso, Clavijo, Idrovo

Figura 34



Níspero  
Fuente: Picture This

## Álamo blanco

Su nombre científico es *Populus alba* y se trata de un árbol ornamental. Se utiliza comúnmente en espacios verdes amplios, en las orillas de ríos y como ejemplar aislado.

Su propagación se realiza a través de estacas e hijuelos. Presenta un crecimiento rápido y puede alcanzar hasta 10 metros de altura, con una copa de entre 4 y 6 metros de diámetro, de forma ovoide irregular. Posee un follaje denso de hojas caducas; su envés está cubierto de finos pelos blancos que, con el movimiento del viento, generan un característico efecto plateado.

Dentro de la ciudad se localizan en el parterre central de la Av. Pumapungo y en el sector Empresa Eléctrica.



Simbología  
Álamo blanco

Figura 35



Álamo Blanco  
Fuente: Amoroso, Clavijo, Idrovo

Figura 36



Álamo Blanco  
Fuente: The original garden

## Uso de colores

80

### Colores al interior del equipamiento

Un médico árabe llamado Avicena desarrolló el uso del color como parte del arte de la curación. Empleaba distintos colores en sus tratamientos, considerando que cada uno tenía efectos específicos en el cuerpo: el rojo estimulaba la circulación sanguínea, el azul ayudaba a enfriarla y el amarillo contribuía a reducir la inflamación. Por esta razón, utilizaba flores de estos colores como parte de sus métodos para tratar diversos trastornos (Graham, s. f.).

Además cada color va a tener un impacto psicológico en cada persona por eso es necesario que estos sean adecuados para centros hospitalarios. Además este ayuda como estimulante logrando comportamientos favorables en moléculas, tejidos y células (Karina Yanina Acosta Caipa, et al., 2022).

En el interior del Centro de Rehabilitación, cada piso se diferenciará mediante un color específico: azul, lavanda, verde menta y naranja. Estos se plantean en tonos pastel, con el fin de evitar saturaciones visuales y generar ambientes más tranquilos y agradables para los usuarios.

Figura 37



Hospital La Torre - Soria España  
Fuente: Tedsel

Figura 38



Hospital La Torre - Soria España  
Fuente: Tedsel

## Aplicación

Cada color dentro de un ambiente genera sensaciones y respuestas distintas en las personas.

Según lo expuesto por Edwin Babbitt en su obra Principios de la luz y el color, los tonos azules y violetas tienen un efecto calmante sobre el sistema nervioso y poseen propiedades antiinflamatorias.

Por otro lado, el color naranja en su versión pastel, al ser un tono más suave, se percibe como vivo, alegre y sociable. Además, estimula el sistema nervioso, favorece el apetito y actúa como un color energizante, contribuyendo a aumentar la circulación sanguínea y la temperatura corporal (Graham, s. f.).

Asimismo, el color verde aporta múltiples beneficios para la salud, ya que estimula el funcionamiento del corazón y los pulmones, así como la actividad de los brazos, las manos y la piel. Además, favorece la generación de sentimientos positivos, promoviendo la compasión y la sensibilidad (Graham, s. f.).

Estos colores van a ser aplicados a las puertas y a los rodapiés.

Figura 39

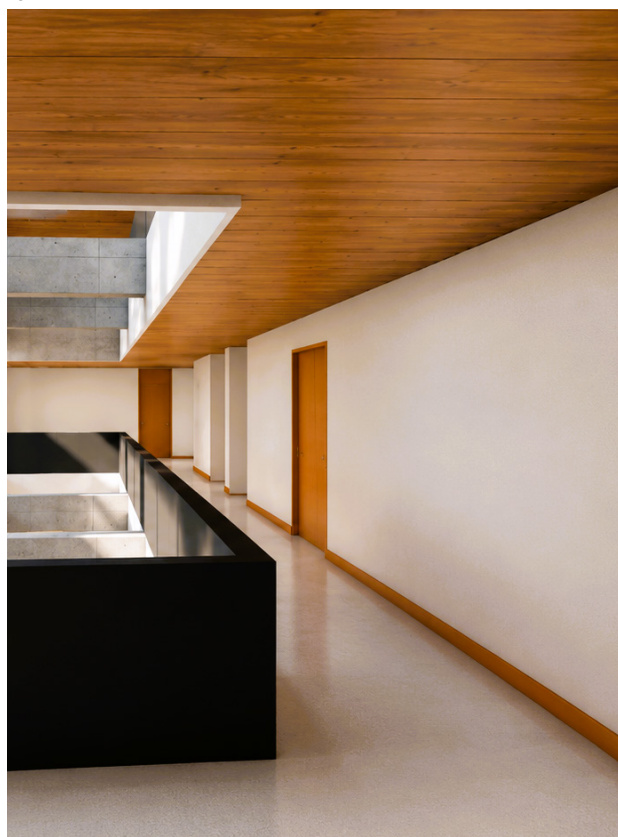

Aplicación de propuesta de color  
Fuente: Elaboración propia

Figura 40



Aplicación de propuesta de color  
Fuente: Elaboración propia



# Proyecto Arquitectónico

# 06

**6.1** Programa

**6.2** Alzados

**6.3** Sección longitudinal y transversal

**6.4** Sección constructiva





# Zonificación

86

## Distribución de área en el lote

Para el presente proyecto, el lote se ha dividido en dos áreas principales. En la primera se emplaza el centro de rehabilitación, destinado a la atención de personas que requieren terapias específicas, de acuerdo con sus necesidades particulares.

Por otro lado, en la segunda área se disponen equipamientos orientados a la prevención, cuyo objetivo es reducir la aparición de afecciones que puedan derivar en la necesidad de tratamientos dentro del centro de rehabilitación.

Esquema 21

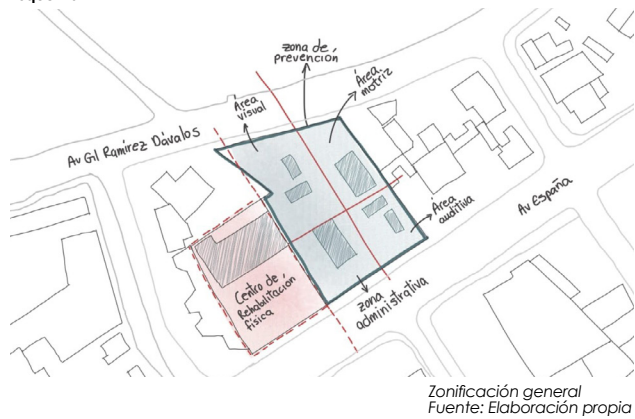

# Usos

Alzado A

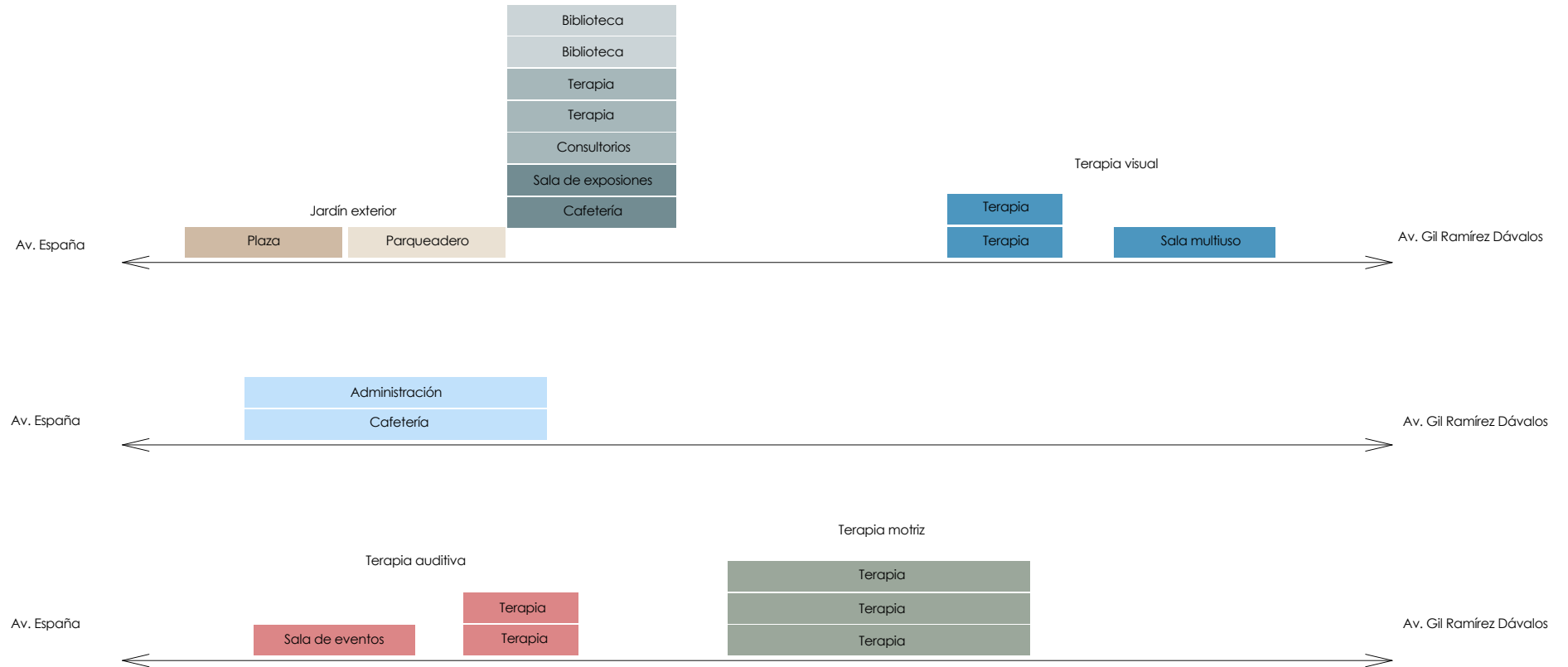

# Programa

88

El programa está diseñado para responder a las necesidades terapéuticas de la población, brindando atención y apoyo a las personas que requieren procesos de recuperación física. A la vez, incorpora espacios enfocados en la prevención y el bienestar, dirigidos a usuarios que buscan mantener su salud y evitar la aparición de futuras limitaciones.

Para ello, se plantean bloques específicos donde se desarrollan actividades de terapia, rehabilitación y acondicionamiento físico, permitiendo una atención organizada según el tipo de necesidad.

Dentro de la terapia, se realizan ejercicios basados en actividades cotidianas que las personas llevan a cabo en la calle, como caminar, desplazarse o enfrentar pequeños obstáculos, con el objetivo de mejorar la autonomía, la coordinación y la seguridad en su entorno diario.

El área total construida correspondiente al Centro de Rehabilitación Física y a la zona de prevención física alcanza 5.482,05 m<sup>2</sup>.

Cuadro de áreas del Centro de rehabilitación	
<b>Planta baja:</b> Parqueadero y plaza	968,61 m <sup>2</sup>
<b>Planta alta:</b> Auditorio, baño, cafetería y punto de información	995,48 m <sup>2</sup>
<b>Primera planta:</b> Sala de exposición	200,60 m <sup>2</sup>
<b>Segunda planta:</b> Recepción, consultorios, baños, sala de espera, secretaria, bodega, sala del personal, vestíbulo.	522,47 m <sup>2</sup>
<b>Tercera planta:</b> Sala de mecánoterapia, sala de termoterapia, sala de control de luz, sala de orientación y movilidad, cabinas audiométricas, sala auditiva y del lenguaje, bodegas, baños, cuarto de limpieza, sala de reuniones, cuarto de equipos médicos, estación de enfermería, jardín exterior.	522,47 m <sup>2</sup>
<b>Cuarta planta:</b> Gimnasio, sala de terapia ocupacional, área de reducción de la marcha, espacios multisensoriales, sala de estimulación sonora, sala de reeducación auditiva, área de control de terapias, bodegas, cuarto de equipos médicos, cuarto de limpieza, baños, sala de espera, sala de reuniones	522,47 m <sup>2</sup>
<b>Quinta planta:</b> baños, canchas, bodega, sala de espera, sala de reuniones área de lockers. Salón de eventos	200,60 m <sup>2</sup>
<b>Total de área en m<sup>2</sup></b>	<b>3 932,73 m<sup>2</sup></b>

Terapia de Prevención física visual	
<b>Planta baja:</b> Recepción, baños, ejercicios de gimnasia ocular. Sala de eventos.	196,33 m <sup>2</sup>
<b>Planta alta:</b> Sala de reuniones, talleres de adaptación de baja visión, sala de espera.	124,49 m <sup>2</sup>

Terapia de prevención física motriz	
<b>Planta baja:</b> Piscina, vestidores, lockers, baños, duchas, cuarto de bombas, recepción, sala de espera.	211,90 m <sup>2</sup>
<b>Planta alta:</b> Unidad de yoga.	263,74 m <sup>2</sup>
<b>Primera planta:</b> Sala de aeróbicos, Gimnasio	263,74 m <sup>2</sup>

Zona administrativa	
<b>Planta baja:</b> Cafetería, Sala de espera. Baños, Archivo de datos, Secretaria, Sala de reuniones, Estación de café, Zona de impresión, Comedor.	207,72 m <sup>2</sup>

Terapia de prevención física auditiva	
<b>Planta baja:</b> Recepción, baños, estimulación temprana. Sala de eventos	160,80 m <sup>2</sup>
<b>Planta alta:</b> Área de estimulación auditiva, sala de espera, sala de reuniones.	120,60 m <sup>2</sup>
<b>Total de área en m<sup>2</sup></b>	<b>1 549,32 m<sup>2</sup></b>

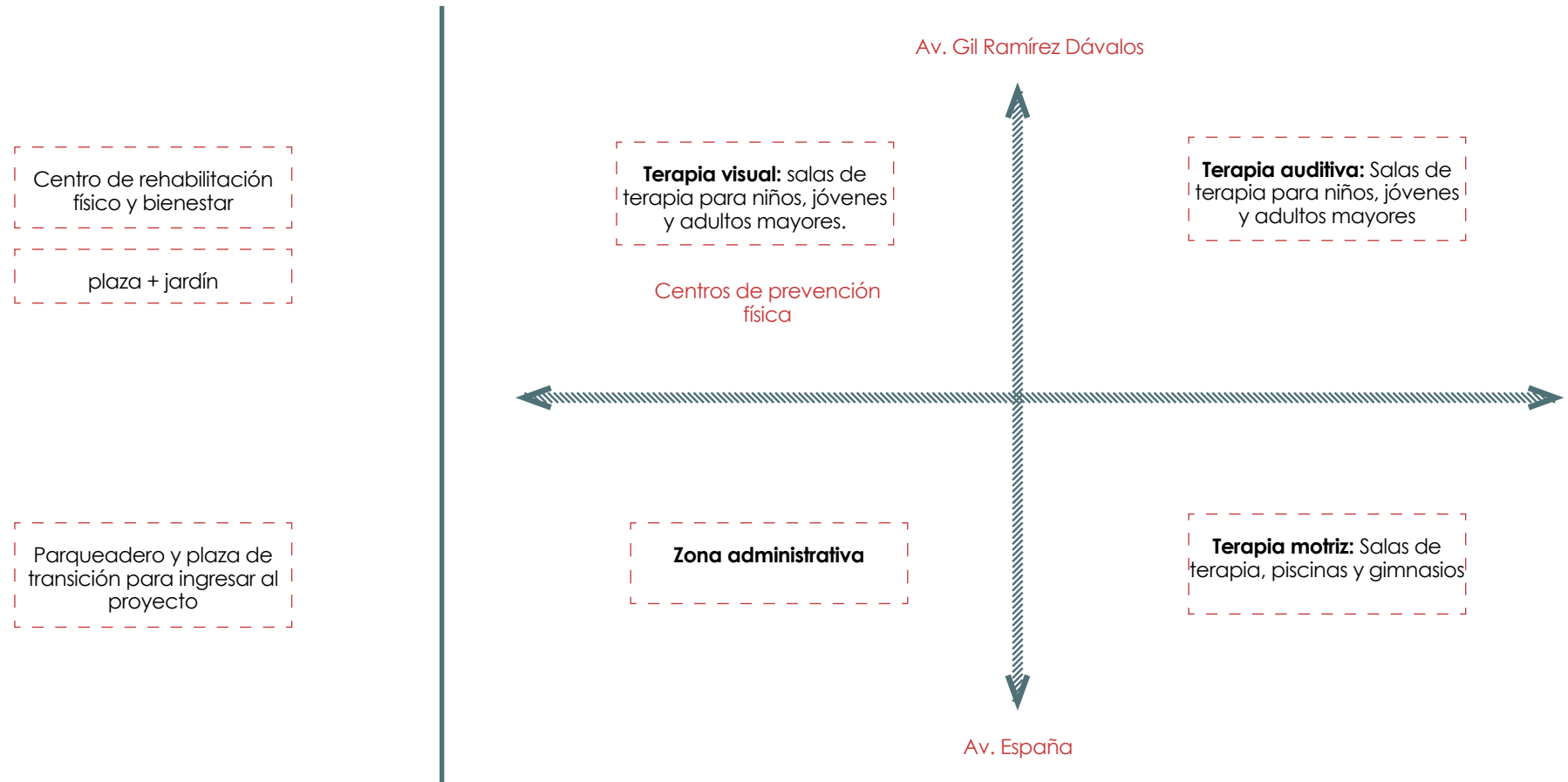

# Centro de rehabilitación

90

## Plantas arquitectónicas

### Planta baja

N -0.60

N +0.00

### Listado de espacios:

1. Parqueadero
2. Estación de bus

### Estructura nueva

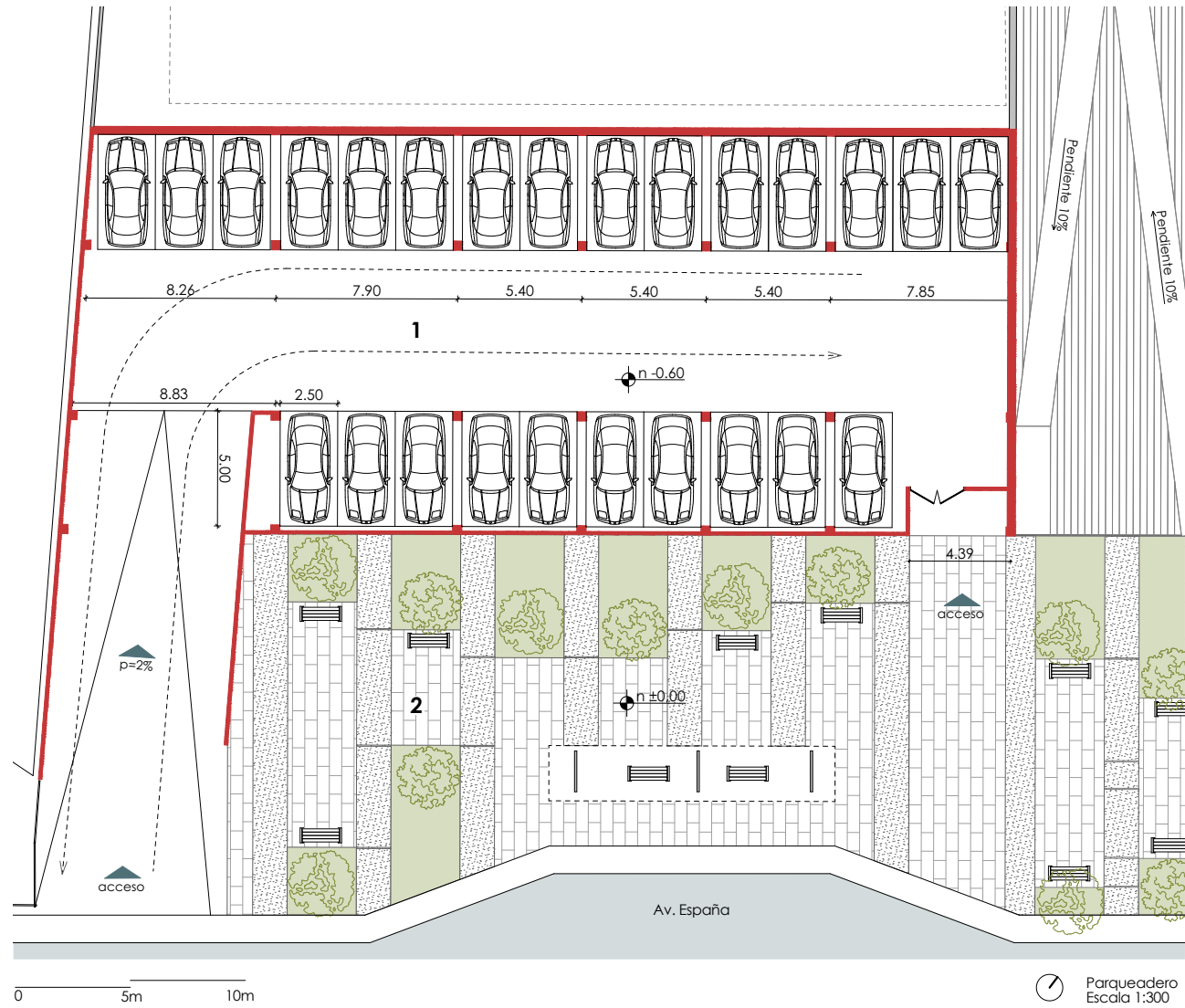
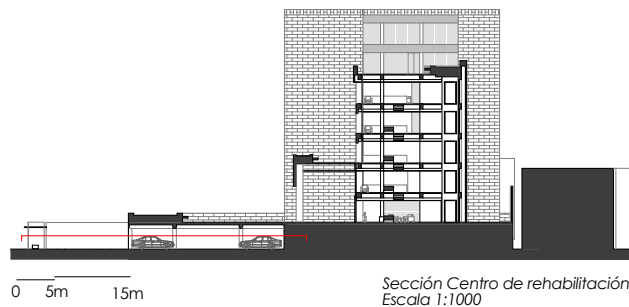

**Planta alta**  
N +3.00

**Listado de espacios:**

- 1. Punto de información
- 2. Baños
- 3. Cocina
- 4. Cafetería
- 5. Zona de estancia
- 6. Zona de circulación
- 7. Sala multiuso

**Estructura existente**   
**Mampostería nuevas** 

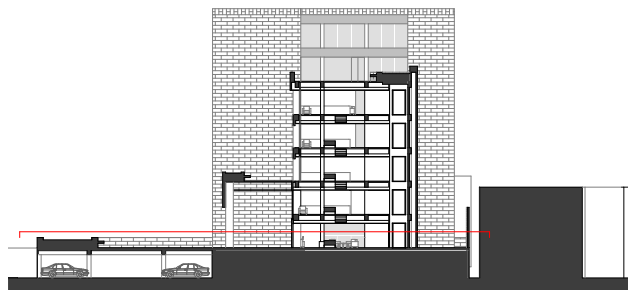

0 5m 15m

Sección Centro de rehabilitación  
Escala 1:1000

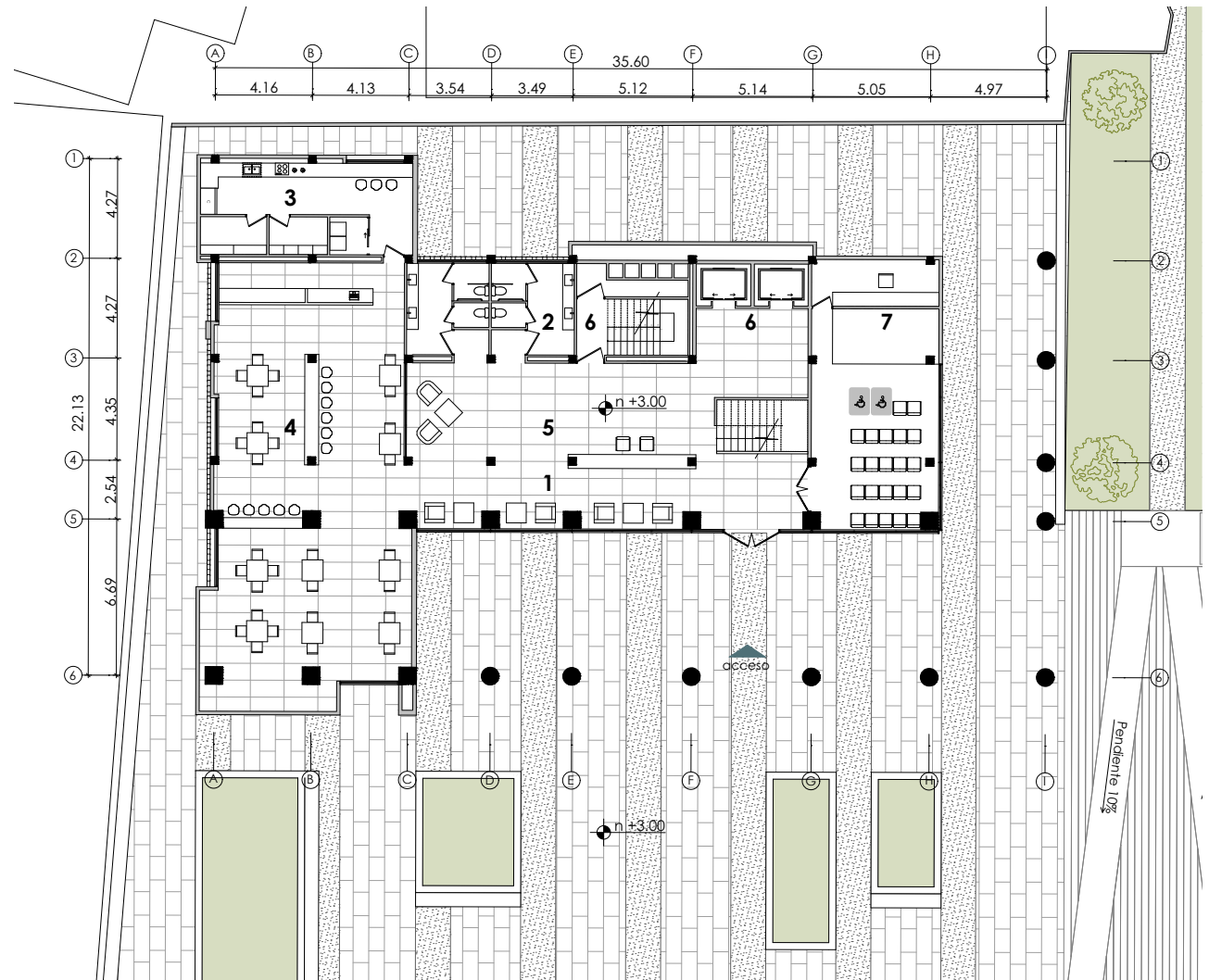

0 5m 10m

Planta arquitectónica  
Escala 1:300

## Plantas arquitectónicas

### Primera planta alta

N +6.30

#### Listado de espacios:

1. Sala de exposición
2. Baños
3. Zona de circulación

Estructura existente  
Mampostería nuevas

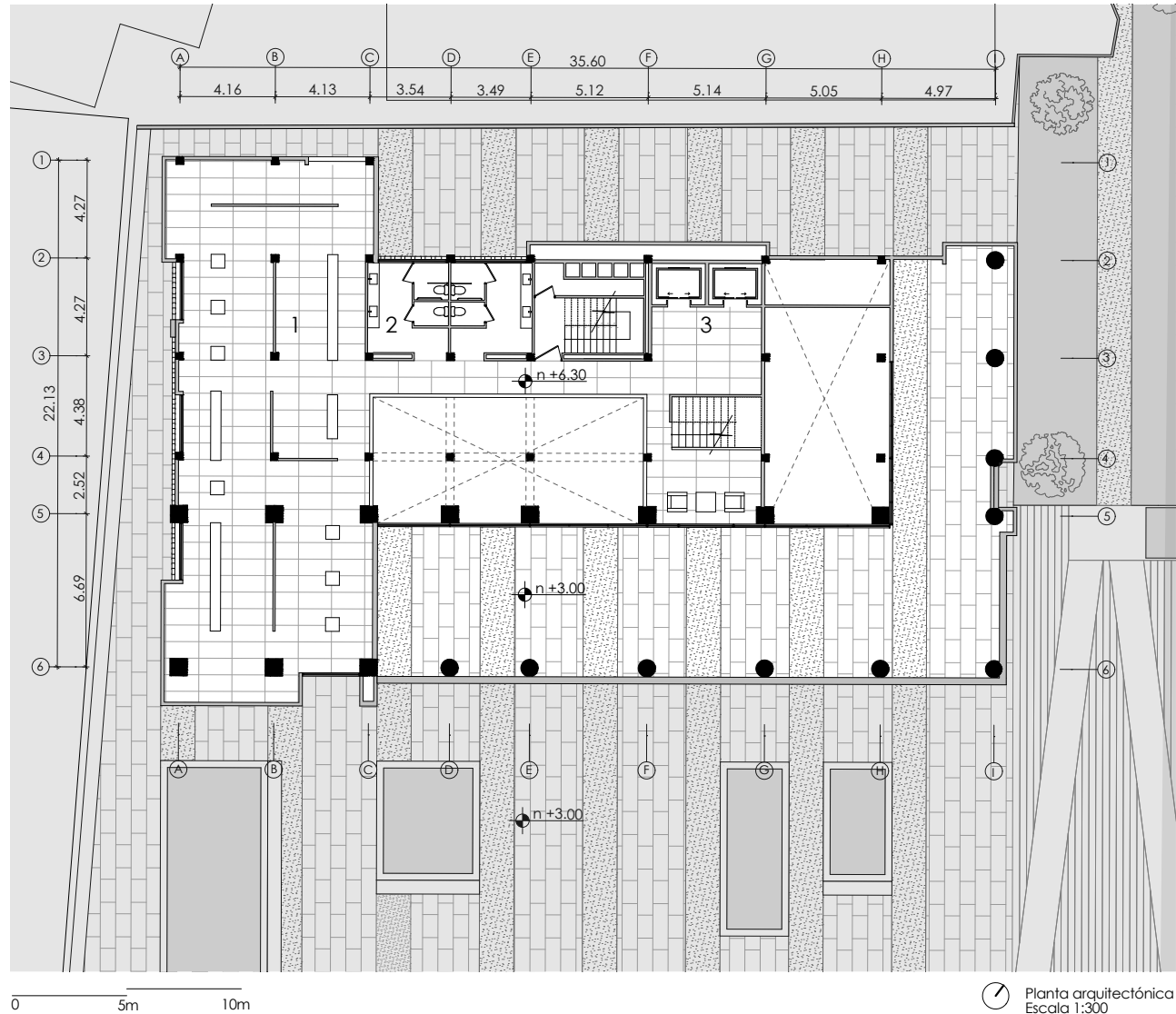
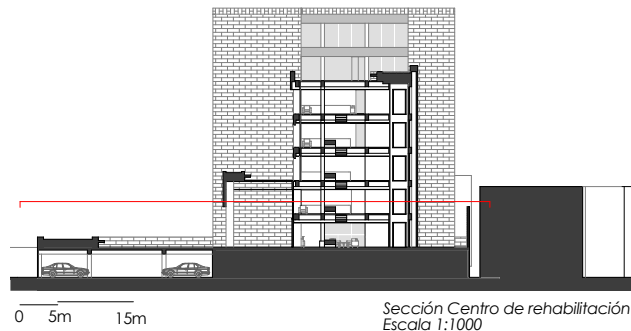

**Segunda planta alta**

N +9.60

**Listado de espacios:**

- 1. Archivo de datos
- 2. Secretaría
- 3. Cuarto de limpieza
- 4. Sala de reuniones
- 5. Sala de espera
- 6. Baños
- 7. Consultorios

**Estructura existente**

**Mampostería nuevas**

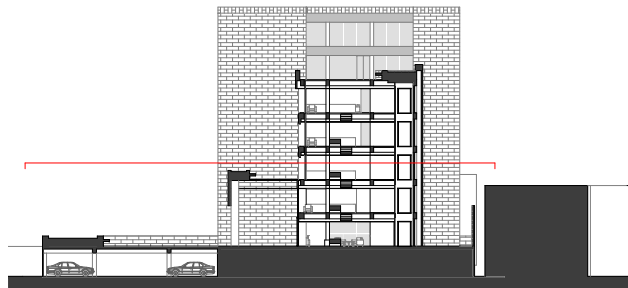

0 5m 15m

Sección Centro de rehabilitación  
Escala 1:1000

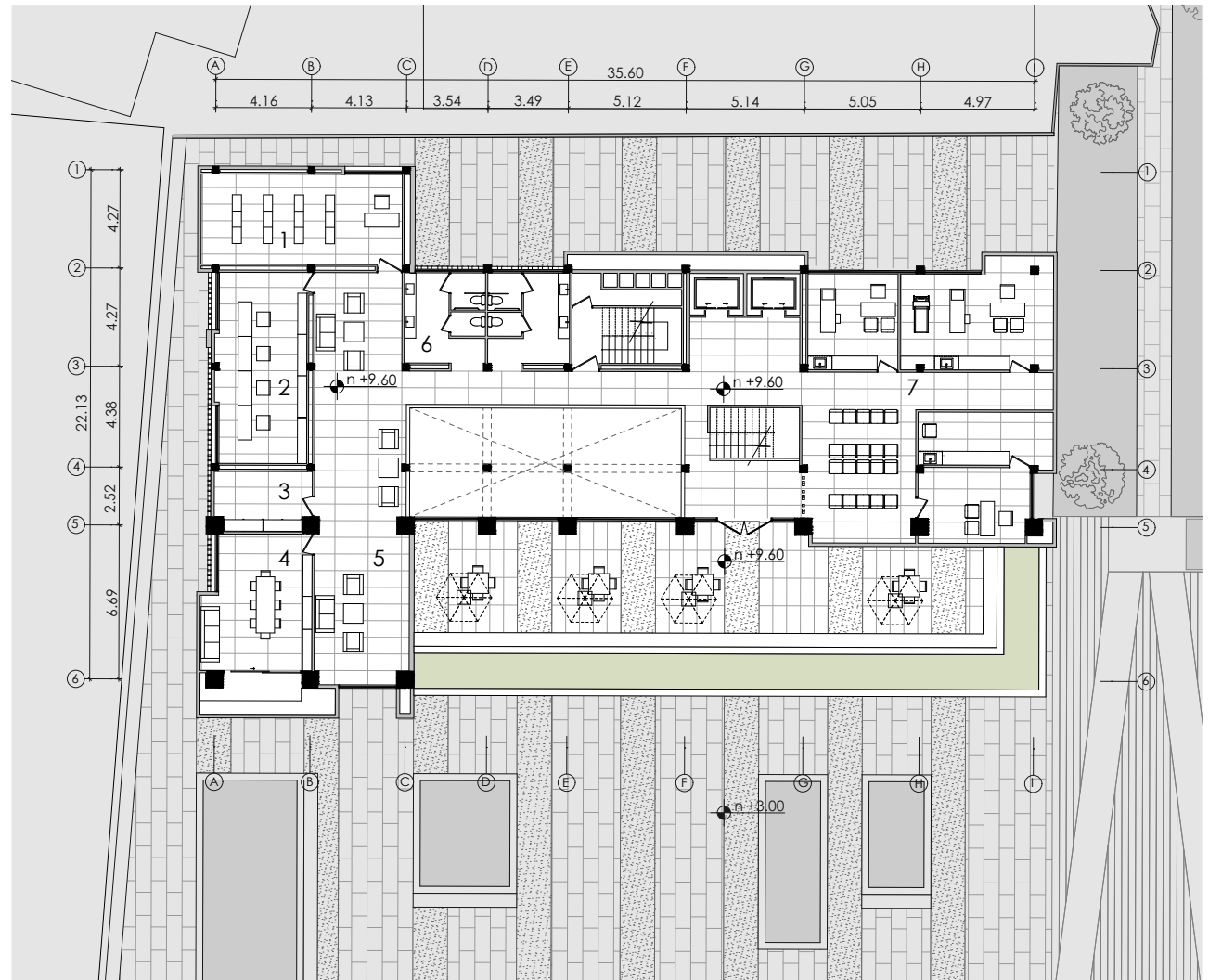

0 5m 10m

Planta Arquitectónica  
Escala 1:300

## Plantas arquitectónicas

### Tercera planta alta

N +12.90

#### Listado de espacios

1. Sala de terapia ocupacional
2. Estación de enfermería
3. Cuarto de limpieza
4. Sala de Termoterapia
5. Sala de espera
6. Baños
7. Sala de mecanoterapia

Estructura existente

Mampostería nuevas

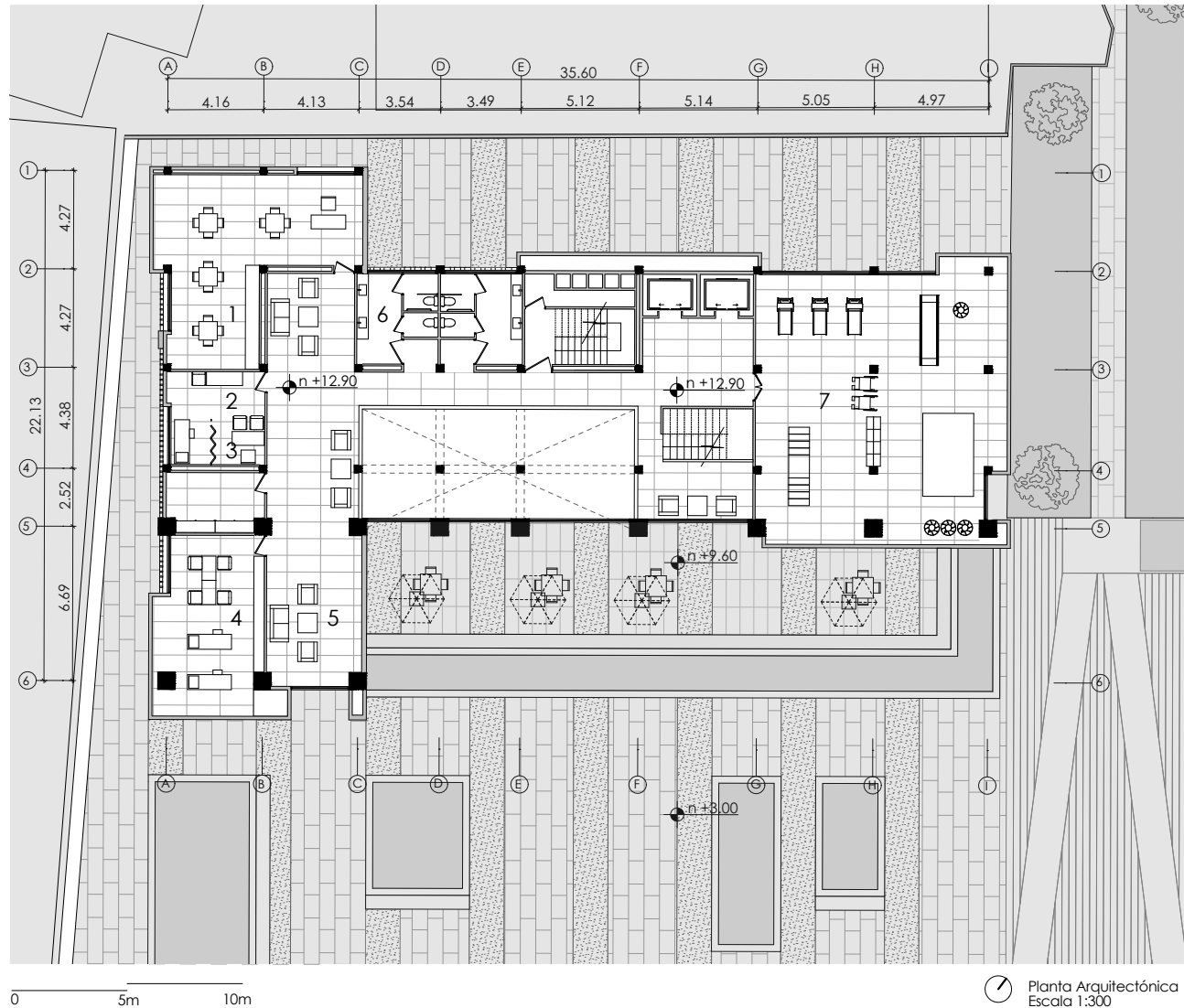
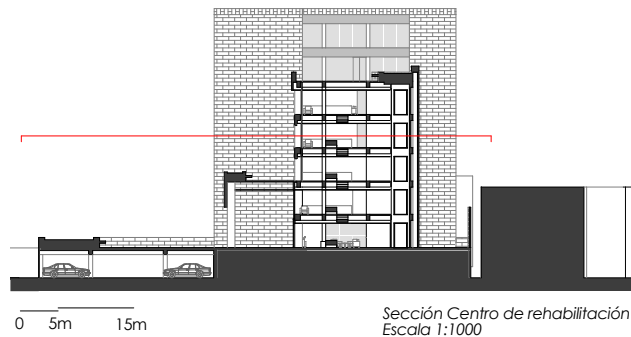

**Cuarta planta alta**

N +16.20

**Listado de espacios**

- 1. Sala de control de luz y color
- 2. Estación de enfermería
- 3. Cuarto de limpieza
- 4. Sala de orientación
- 5. Sala de espera
- 6. Sala de reeducación auditiva
- 7. Cabinas de audiometría

**Estructura existente**

**Mampostería nuevas**

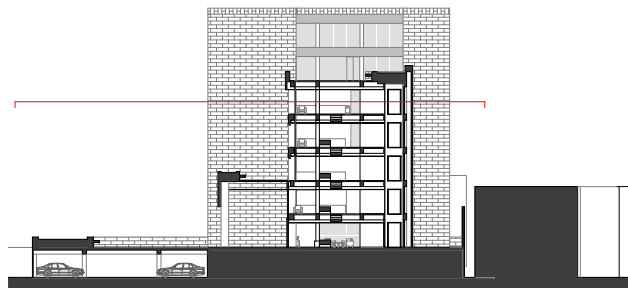

Sección Centro de rehabilitación  
Escala 1:1000

0 5m 15m

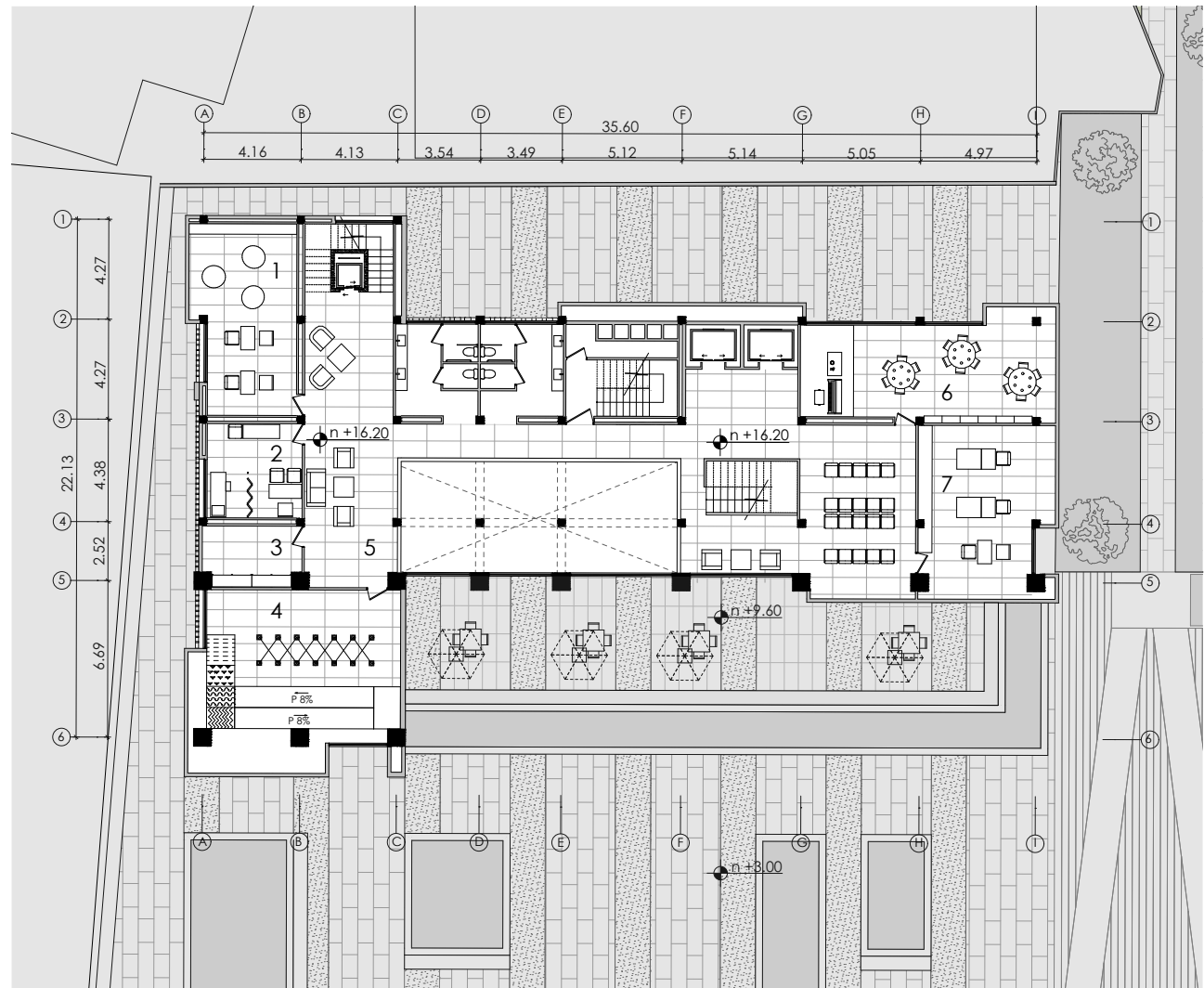

0 5m 10m

Planta arquitectónica  
Escala 1:300

## Plantas arquitectónicas

### Quinta planta alta

N +19.50

#### Listado de espacios:

1. Biblioteca
2. Baños
3. Espacio exterior

Estructura existente  
Mampostería nuevas

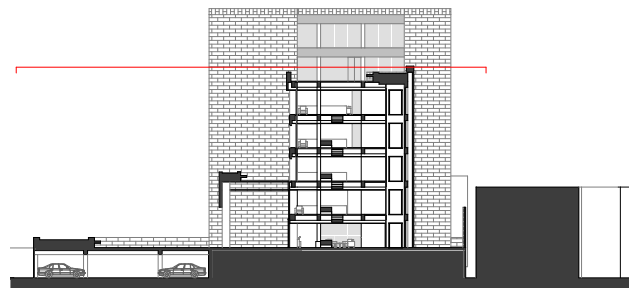

0 5m 15m

Sección Centro de rehabilitación  
Escala 1:1000

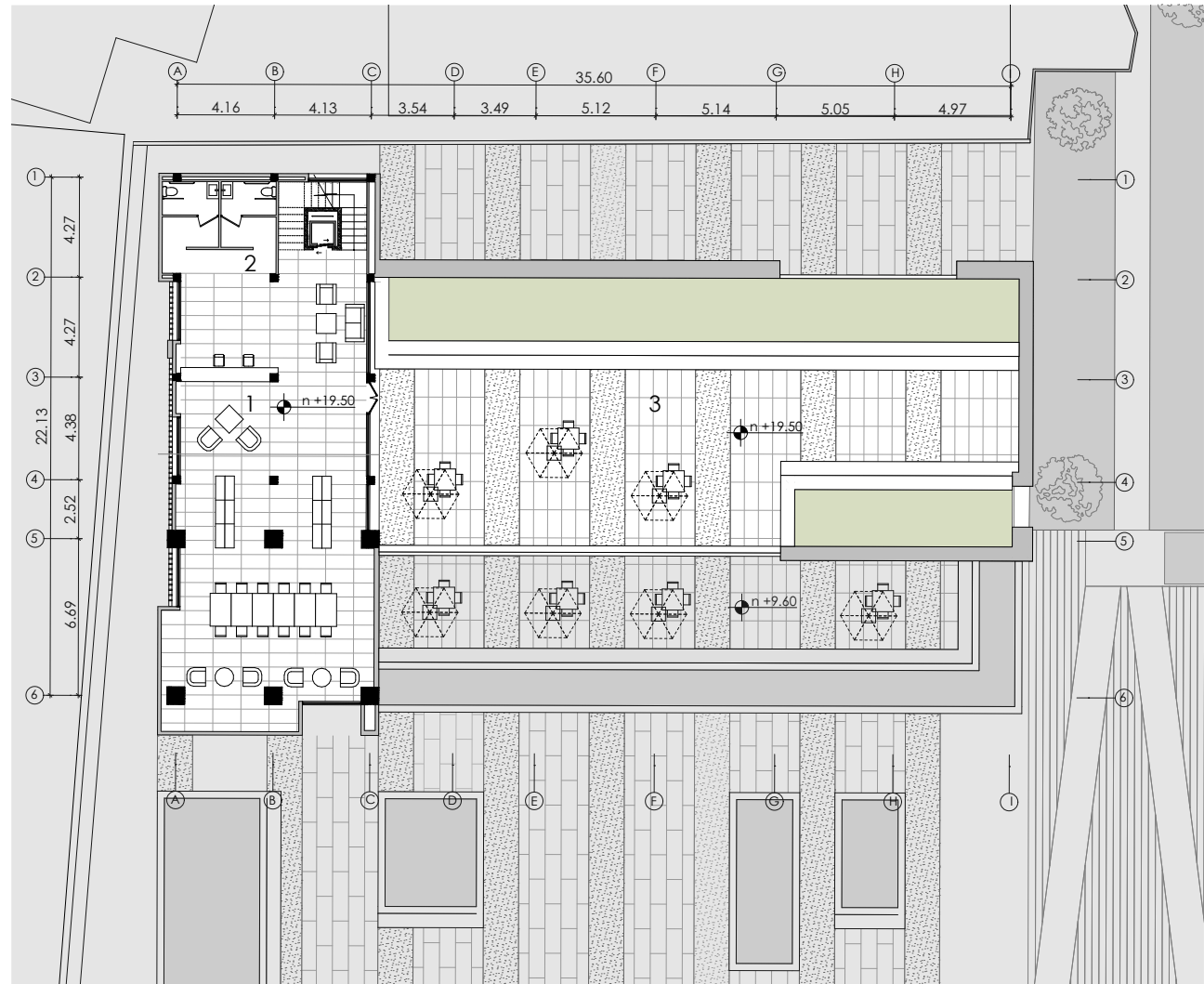

0 5m 10m

Planta arquitectónica  
Escala 1:300

**Sexta planta alta**  
N +22.80

**Listado de espacios:**

- 1. Área de trabajo
- 2. Baño

**Estructura existente**  
**Mampostería nuevas**

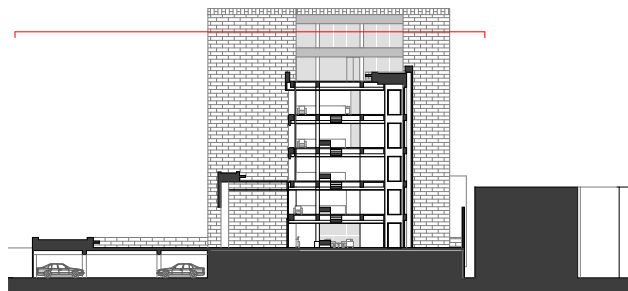

0 5m 15m

Sección Centro de rehabilitación  
Escala 1:1000

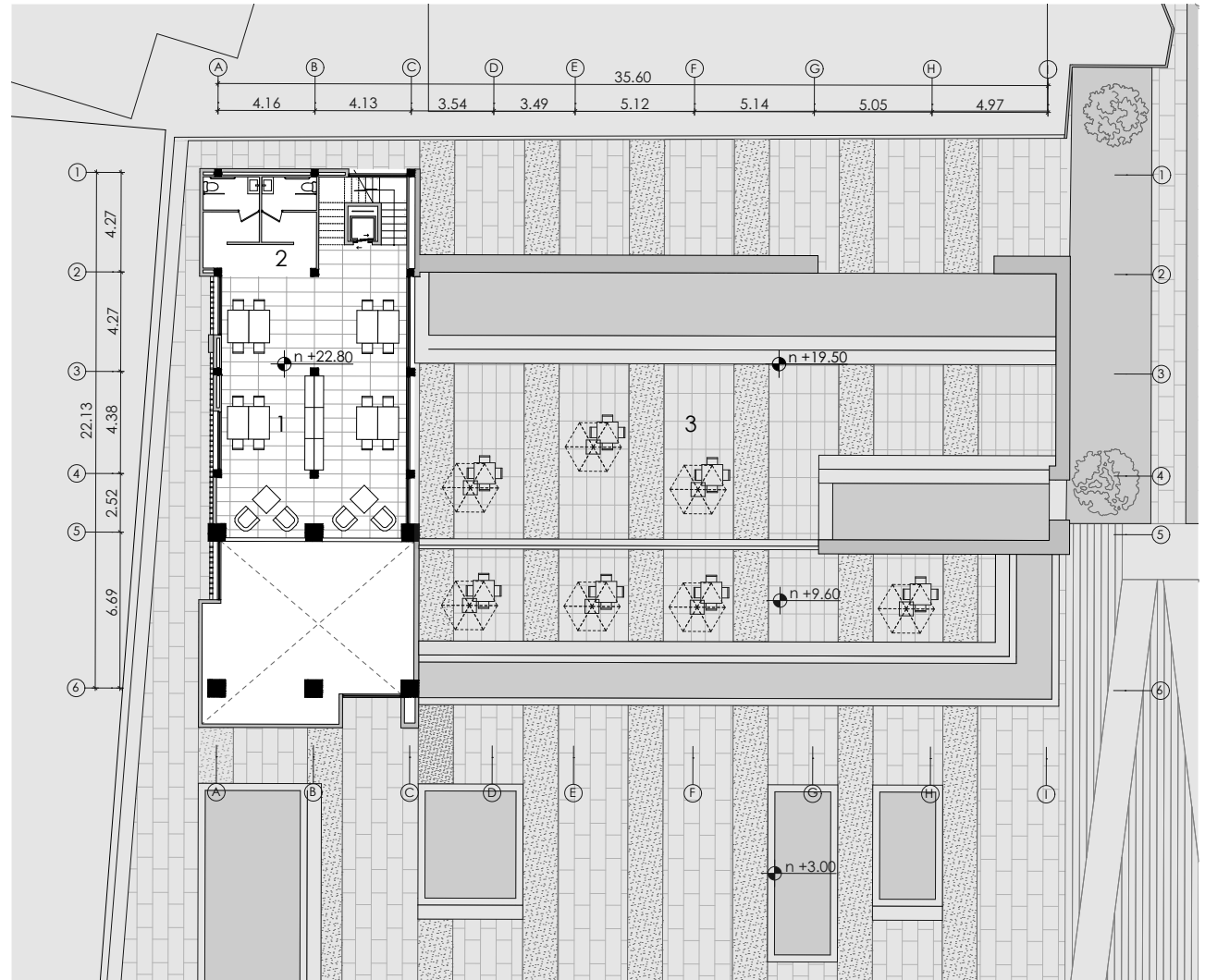

0 5m 10m

Planta arquitectónica  
Escala 1:300





# Centro de prevención visual y motriz

100

## Planta arquitectónica

### Planta baja

N +0.00

#### Listado de espacios:

1. Sala de formación
2. Recepción
3. Baños
4. Ejercicios de gimnasia ocular
5. Piscina
6. Sala de espera
7. Cuarto de bombas

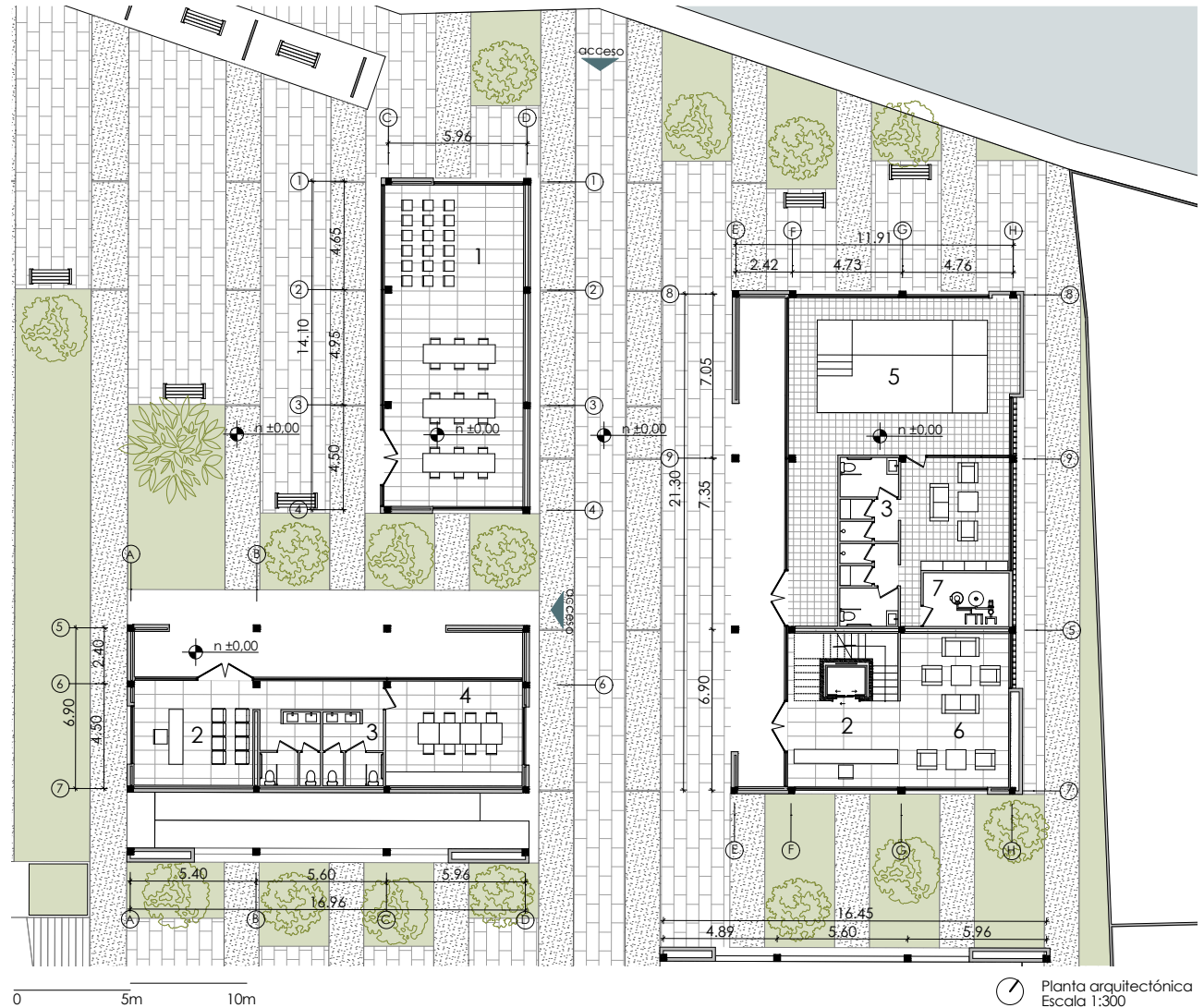

**Planta alta**

N +3.00

**Listado de espacios:**

1. Recepción
2. Sala de espera
3. Taller de adaptación de baja visión
4. Sala de yoga
5. Rampa



Sección Centro de prevención visual  
Escala 1:500

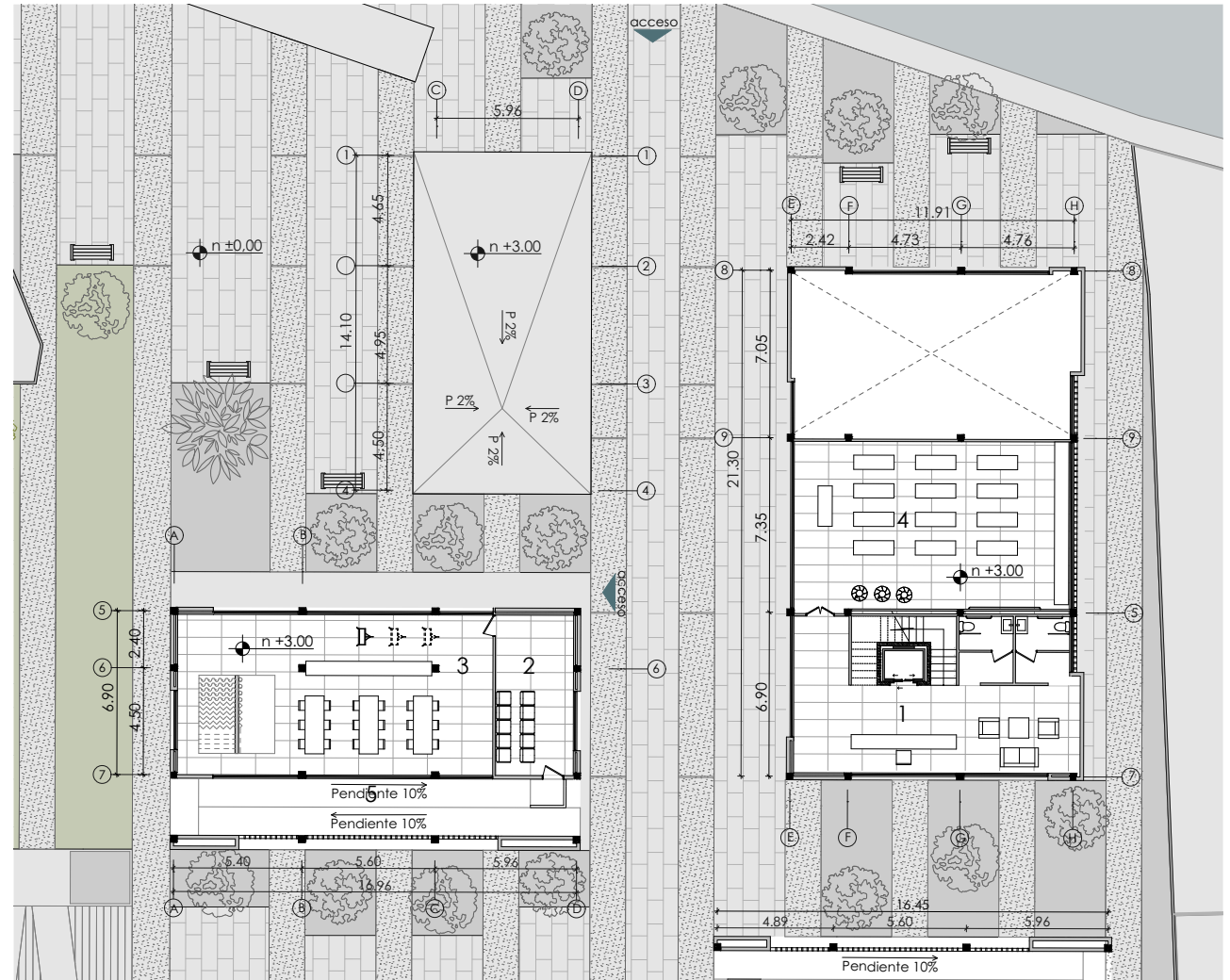

0 5m 10m

Planta arquitectónica  
Escala 1:300

## Planta arquitectónica

### Planta baja

N +0.00

#### Listado de espacios:

1. Recepción
2. Sala de aeróbicos
3. Gimnasio



0 5m 10m

Sección Centro de prevención visual  
Escala 1:500

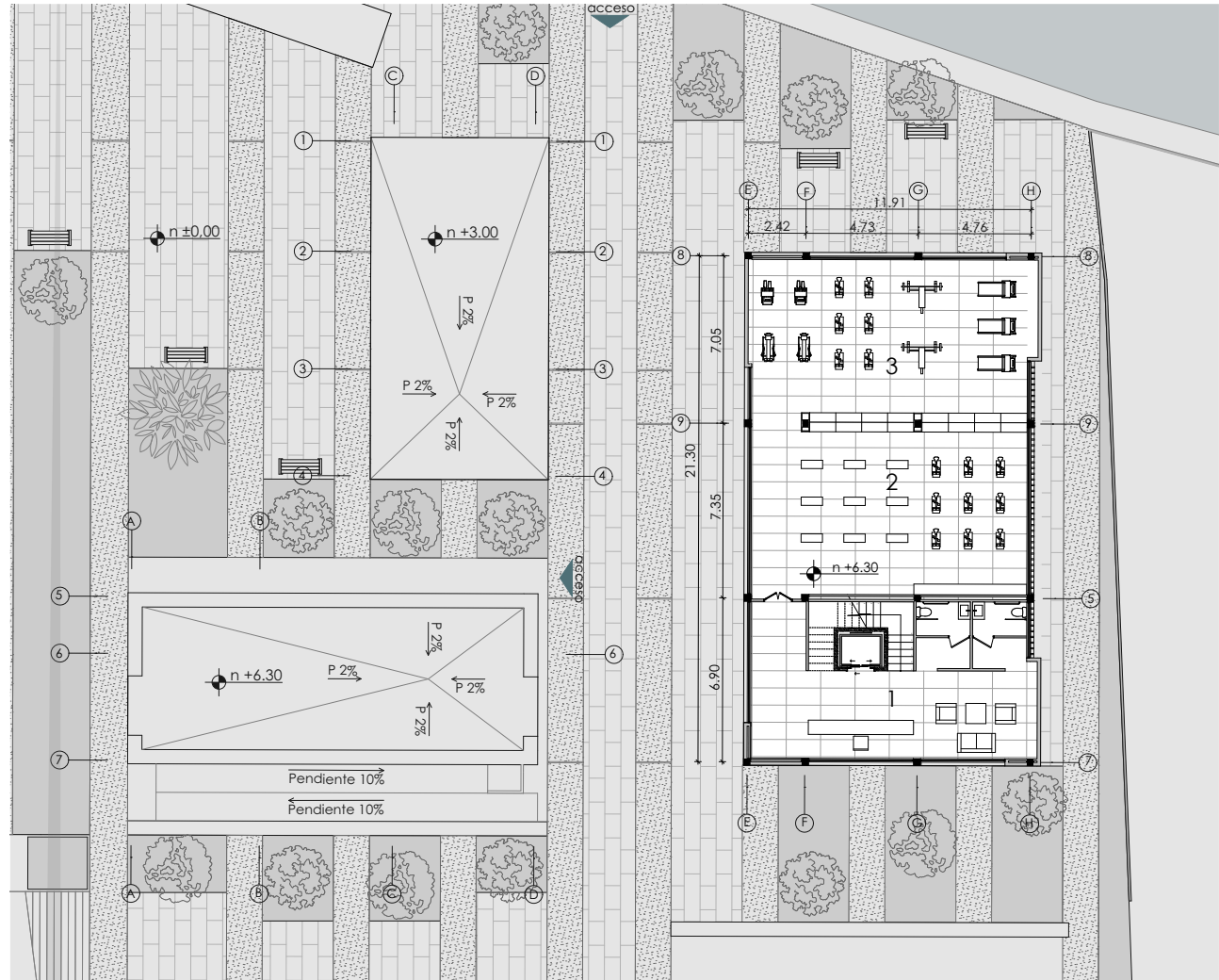

0 5m 10m

Planta arquitectónica  
Escala 1:500



# Centro de prevención auditiva y Zona administrativa

104

## Planta arquitectónica

### Planta baja

N +0.00

#### Listado de espacios:

1. Secretería
2. Sala de reuniones
3. Recepción
4. Archivo de datos
5. Baños
6. Sala de formación
7. Estimulación temprana
8. Oficinas

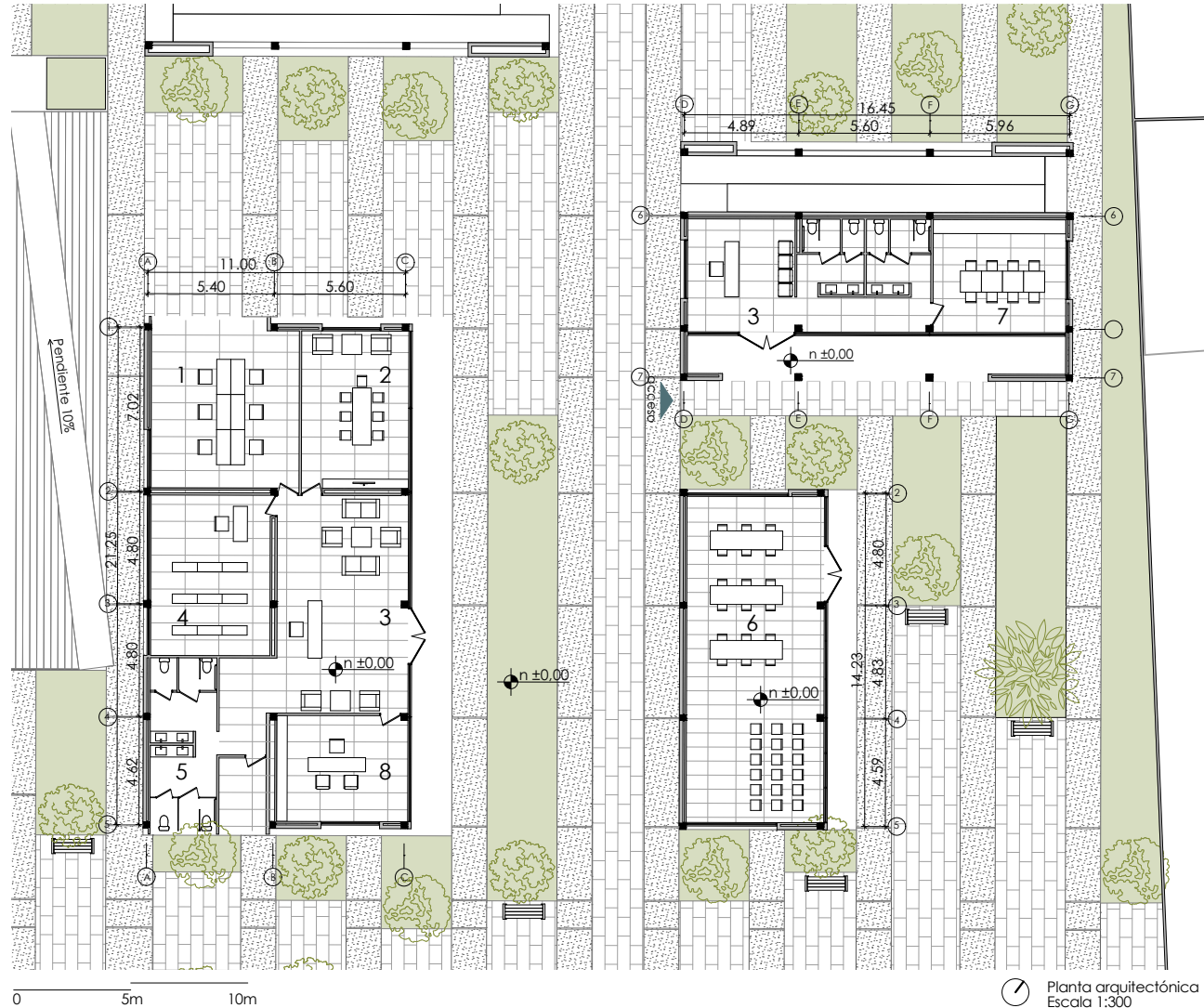
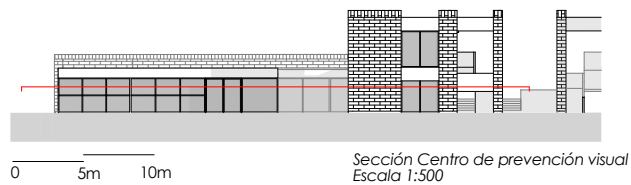

**Planta baja**

N +0.00

**Listado de espacios:**

- 1. Sala de adaptación de baja visión
- 2. Sala de espera
- 3. Sala de reuniones

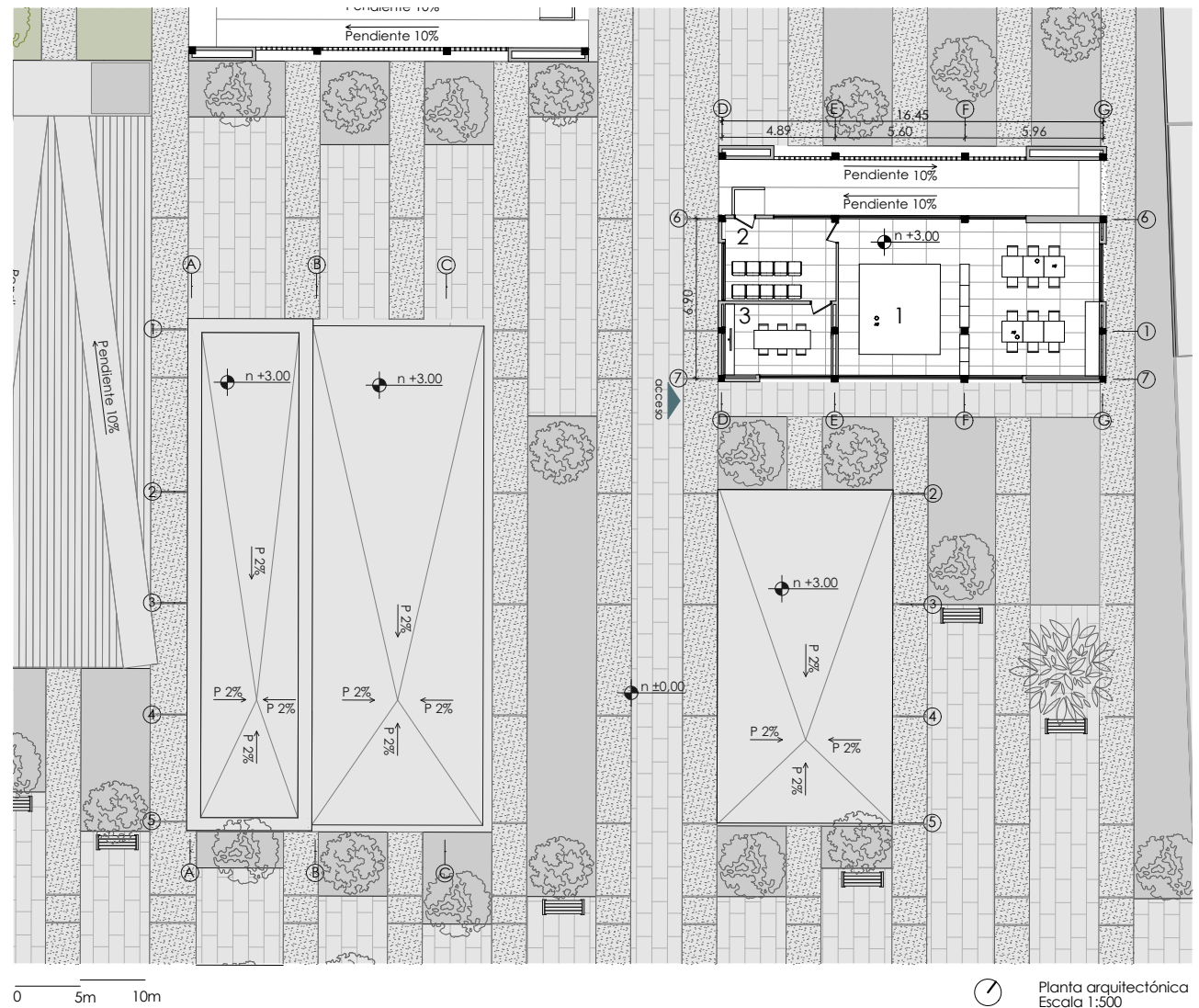





# Alzados

108

## Alzado Norte



Escala 1:500  
Fuente: Elaboración propia

## Alzado Sur

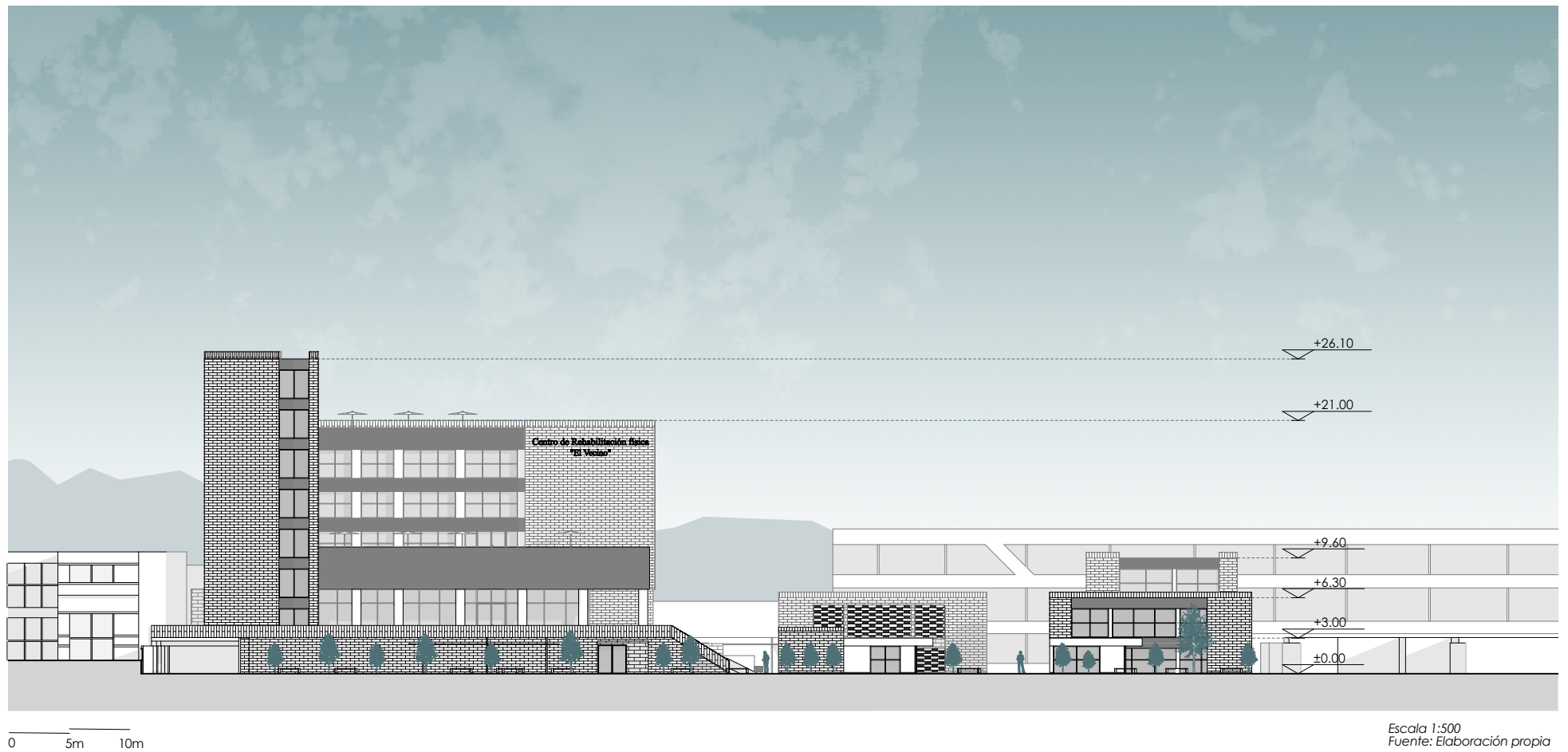

## Alzado lateral Este

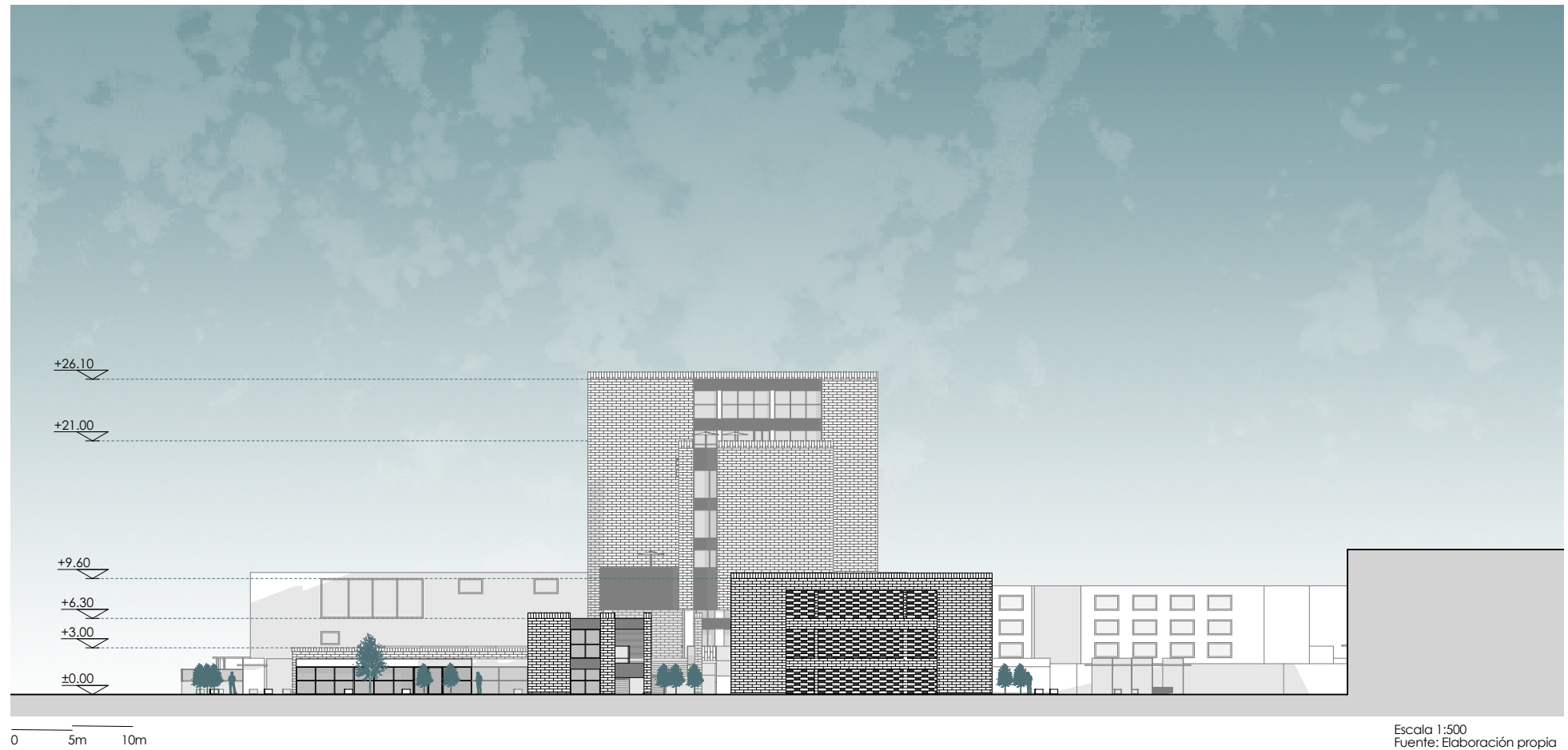

### Alzado lateral Oeste

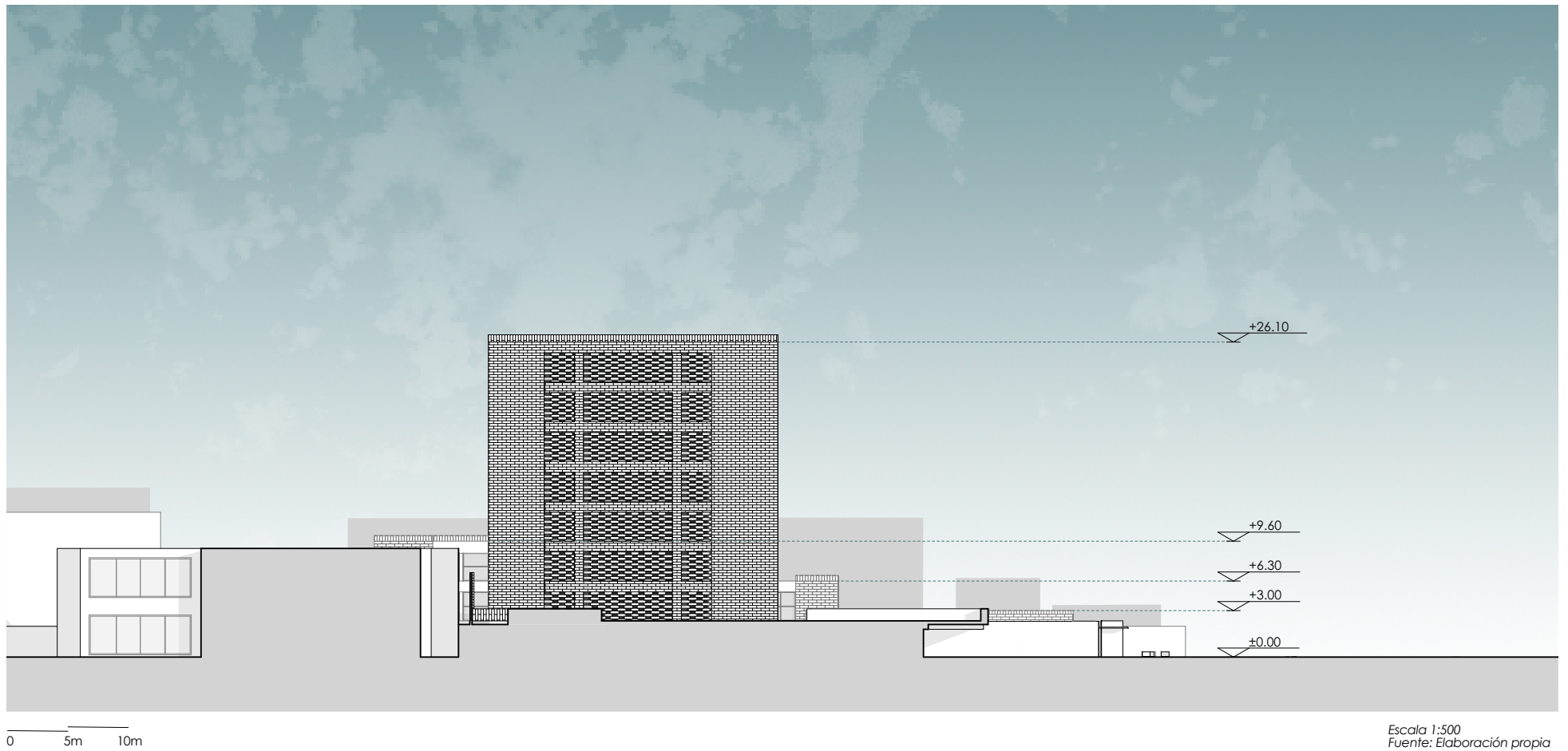

# Secciones

112

## Sección longitudinal B-B



## Sección transversal A-A

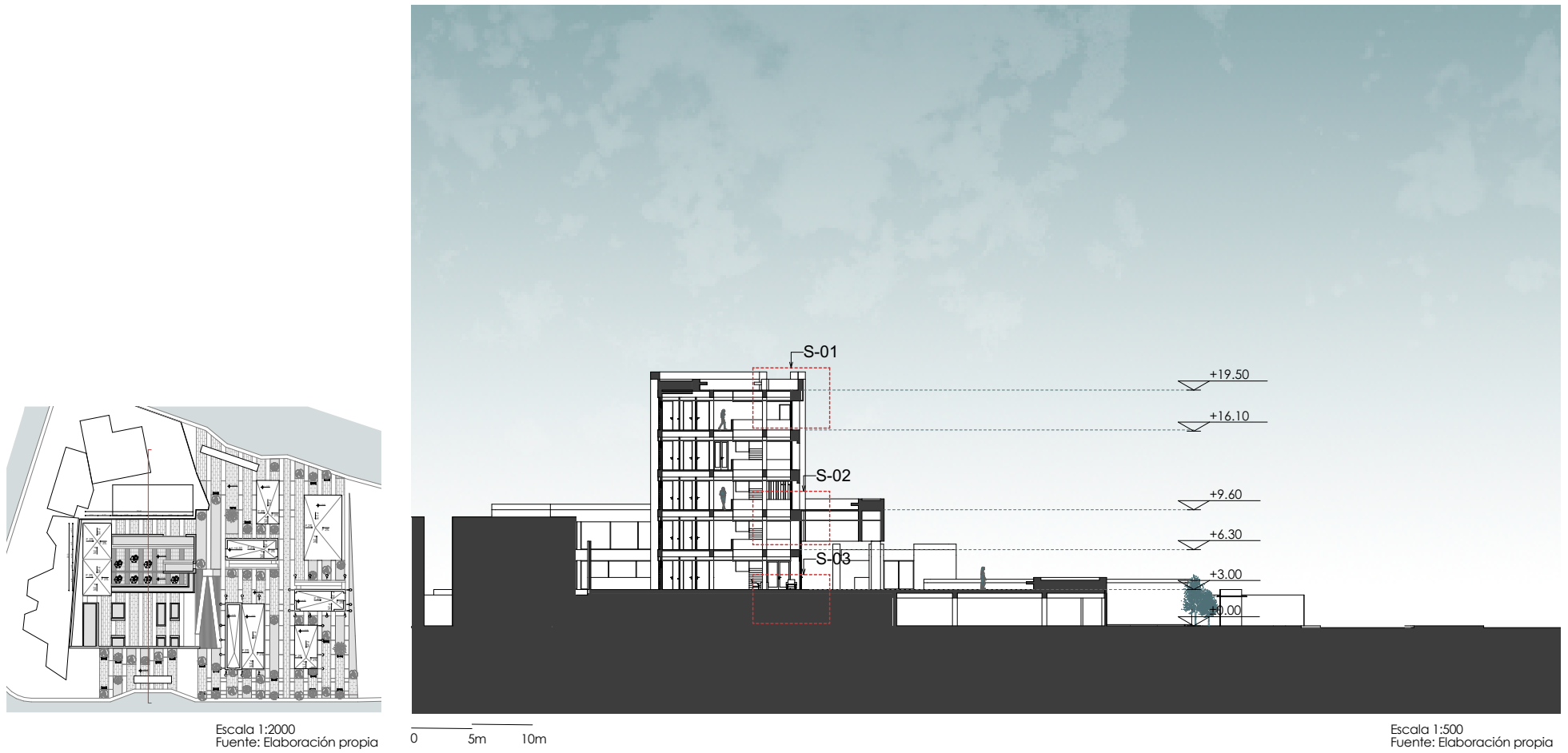

# Sección constructiva

114

## Sección (S-01)

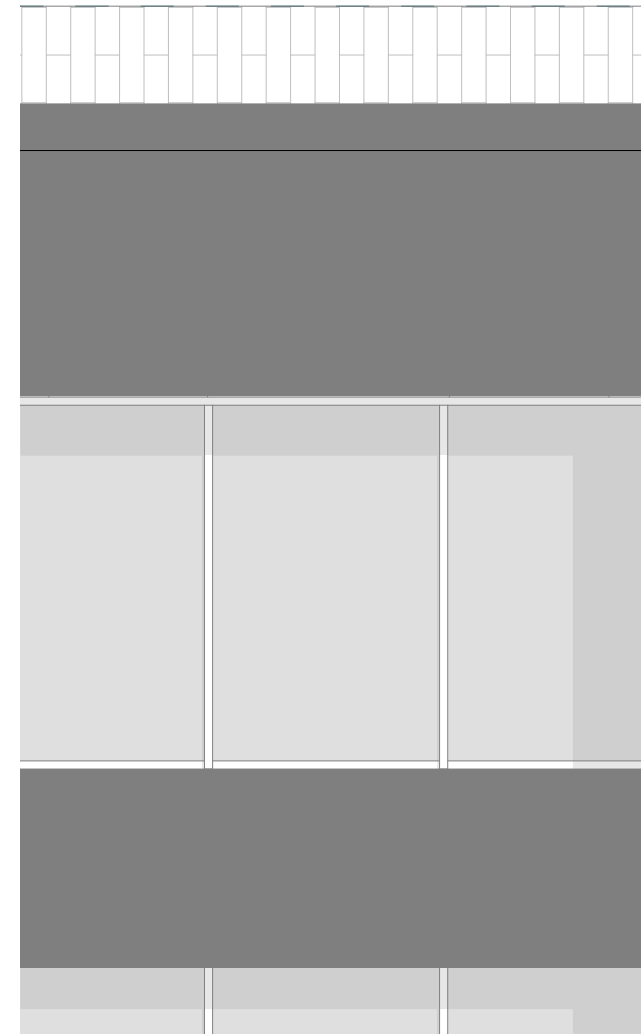
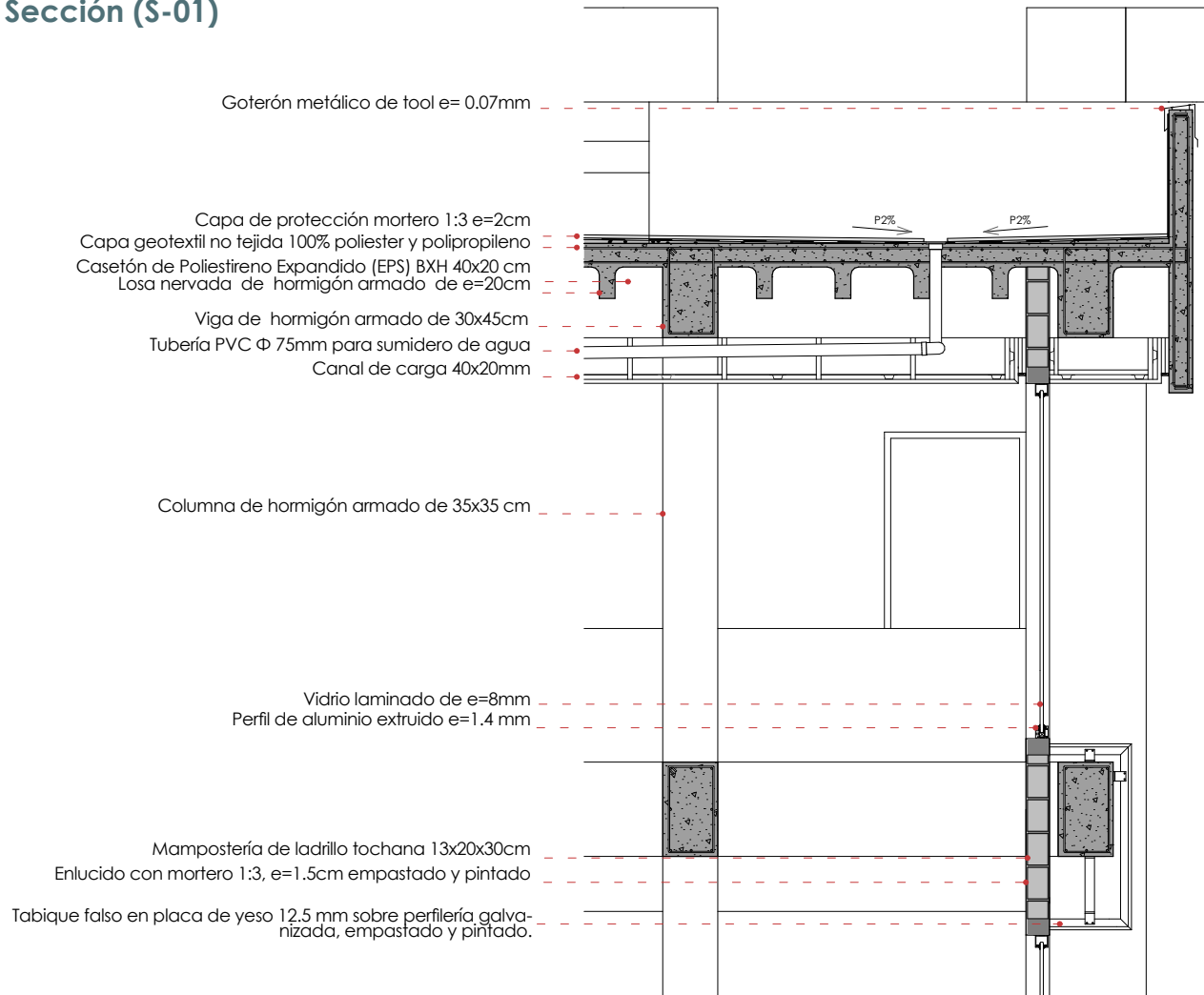

Escala 1:50  
Fuente: Elaboración propia

### Sección (S-02)

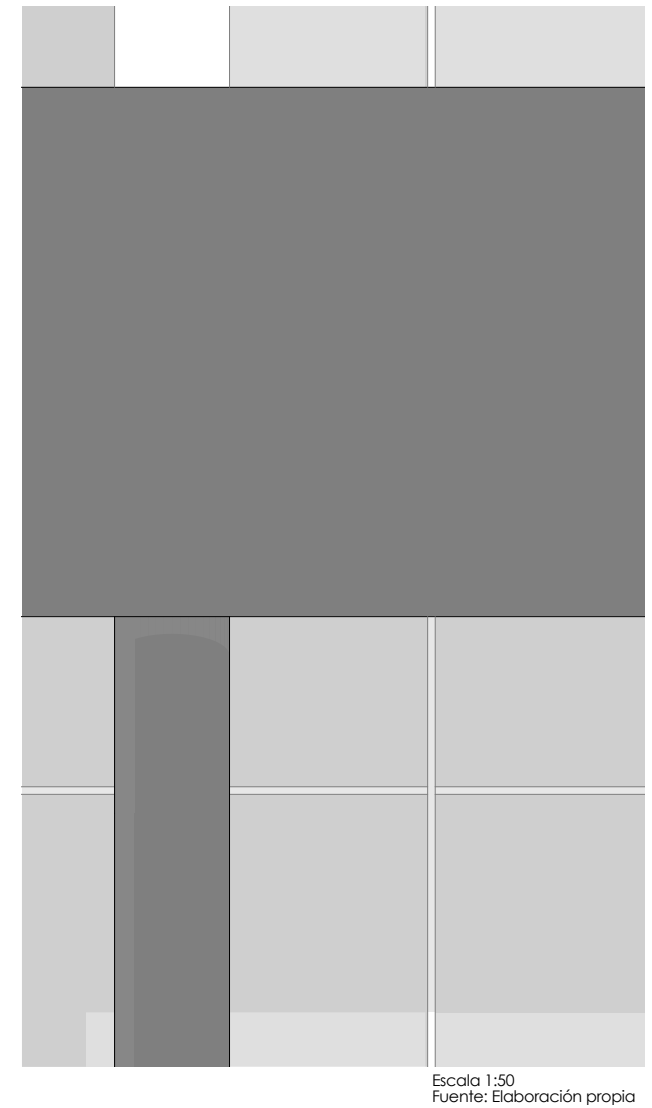
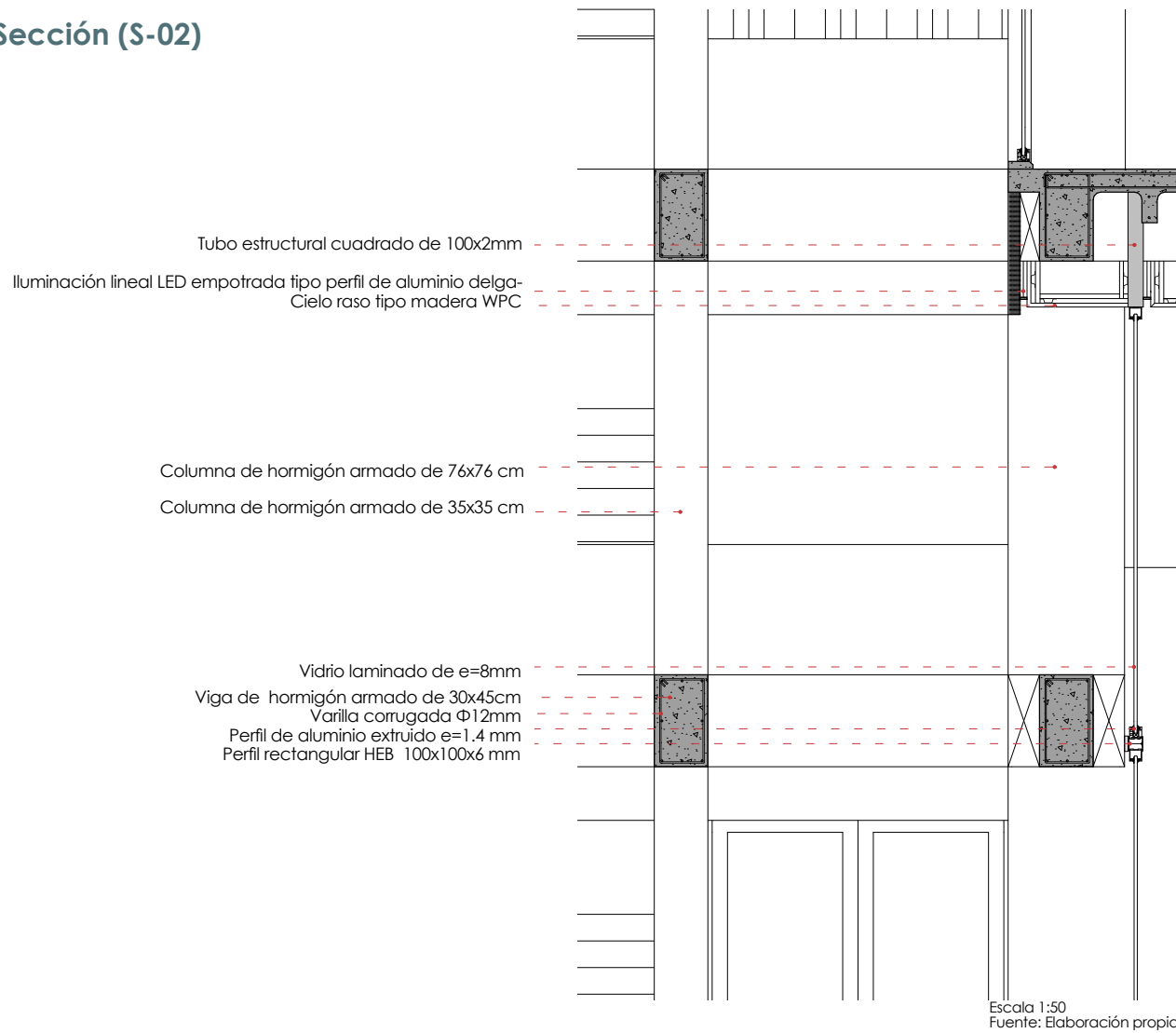

# Sección constructiva

116

## Sección (S-03)

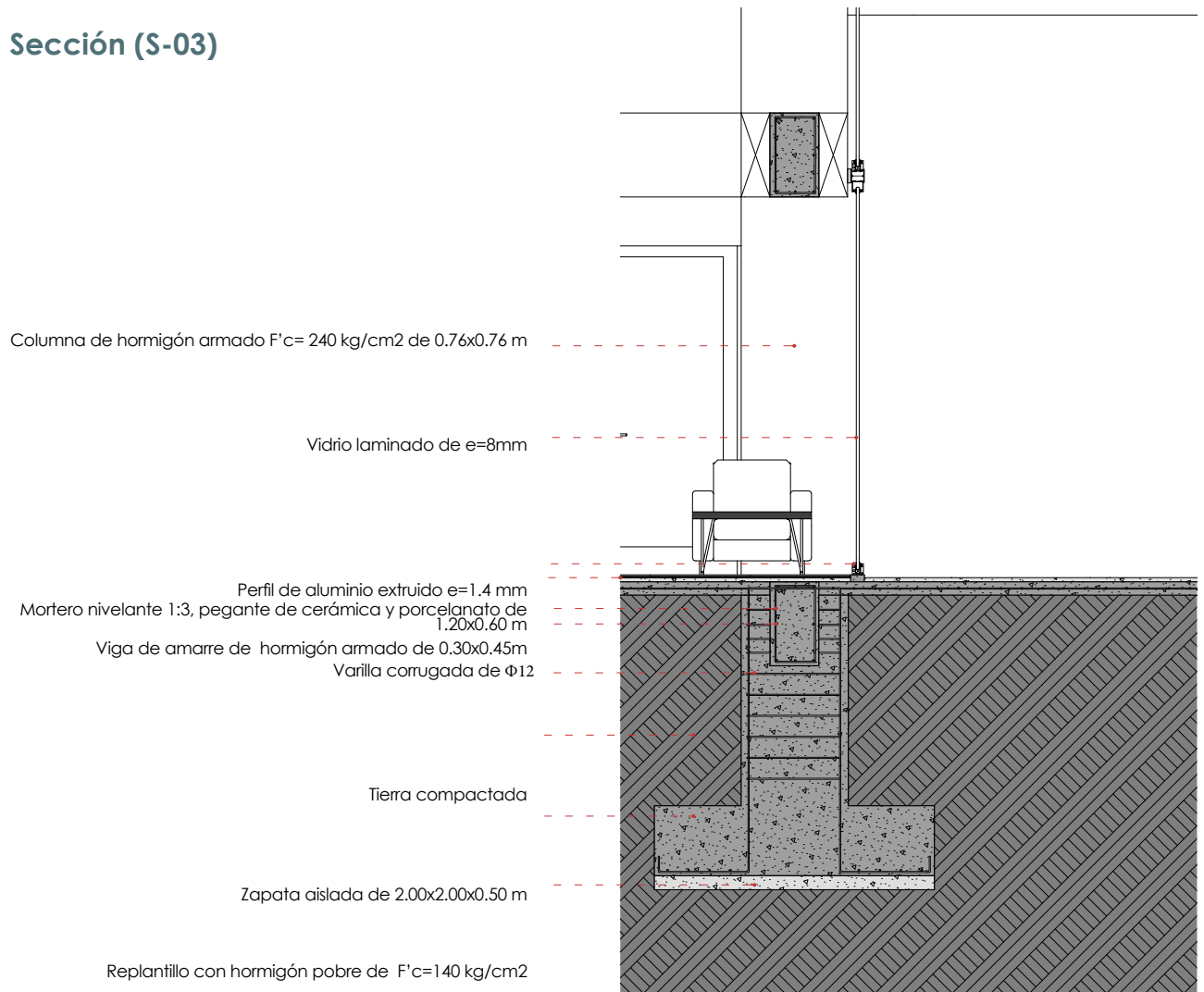

Escala 1:50  
Fuente: Elaboración propia

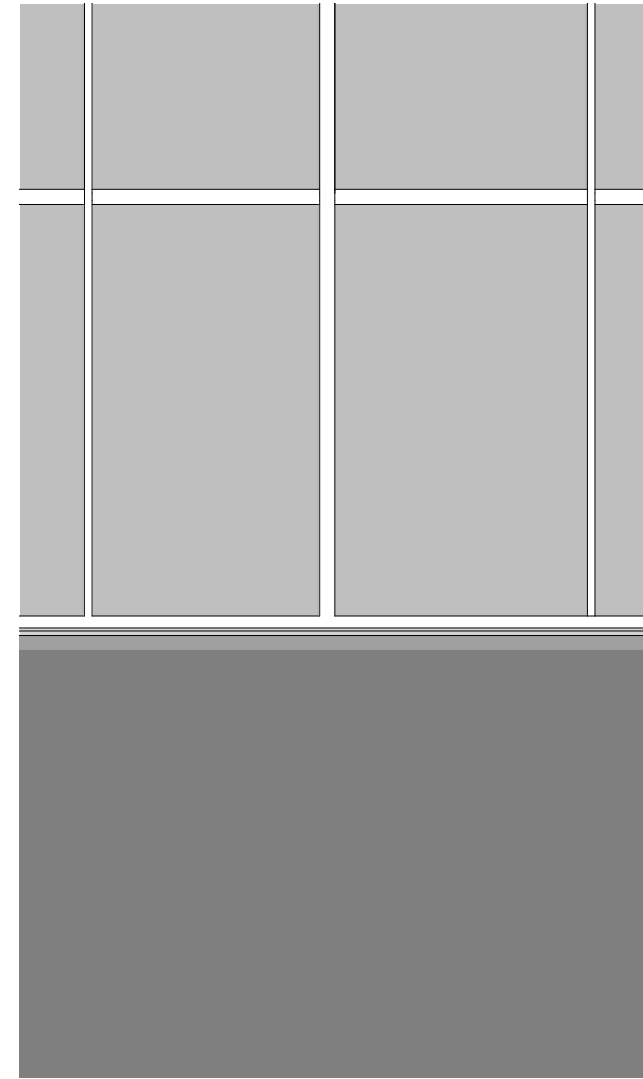

Escala 1:50  
Fuente: Elaboración propia



Centro de Rehabilitación física  
"El Vecino"



# 07

## Conclusiones

- 7.1 Objetivo 1
- 7.2 Objetivo 2
- 7.3 Objetivo 3

## Análisis de infraestructura y su entorno

En el caso de la preexistencia, se optó por conservar la estructura y el número de pisos existentes, lo que permitió establecer y organizar el programa arquitectónico de manera eficiente dentro de las condiciones dadas.

A nivel de fachada, se incorporó el uso de ladrillo con el objetivo de integrar el proyecto con el contexto urbano, considerando que la ciudad de Cuenca se caracteriza por el empleo de este material en su arquitectura.

Asimismo, se implementaron terrazas verdes para transformar la percepción de la concesionaria JMC, ya que anteriormente la preexistencia se presentaba como un bloque compacto revestido de alucobond color gris y rojo, lo que generaba una desconexión con el entorno.

Figura 41



Fuente: Elaboración propia

Figura 42



Fuente: Elaboración propia

## Programa arquitectónico

Con respecto al programa arquitectónico, se logró definir una propuesta basada en las necesidades reales de la población, identificando las discapacidades con mayor incidencia en la ciudad e incorporándolas dentro del proyecto. Esto permitió organizar espacios específicos que responden de manera adecuada a cada tipo de usuario.

Además, se incluyó un centro de prevención enfocado en evitar futuras complicaciones en la salud física, aportando a una atención más integral. De esta manera, el programa no solo responde a la rehabilitación, sino que también considera el bienestar general de los usuarios, generando espacios más accesibles, funcionales y pensados para su comodidad.

Esquema 22

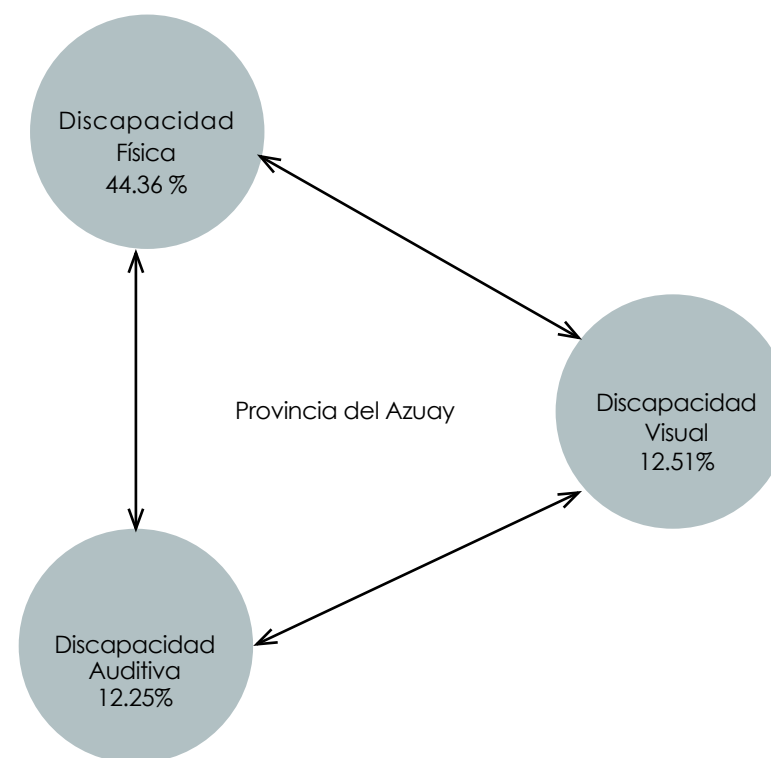

## Integración con el contexto urbano

A nivel de integración con el entorno, el proyecto logra establecer una conexión eficiente con los tres medios de movilidad presentes en la ciudad. A través de estrategias de diseño, especialmente en relación con la ciclovia, se plantea la ampliación de un tramo existente, fortaleciendo así la conectividad directa entre la Universidad Politécnica Salesiana y el Centro de Rehabilitación.

Asimismo, la ubicación del proyecto entre dos avenidas principales, que concentran 13 líneas de transporte público, garantiza una adecuada accesibilidad desde distintos puntos de la ciudad. Finalmente, la proximidad al sistema de tranvía refuerza esta red de movilidad, consolidando una propuesta integrada, accesible y articulada con el contexto urbano.

Esquema 23





Centro de Rehabilitación Física  
"El Vecino"



# Bibliografía

08

**8.1** Fuentes bibliográficas

**8.2** Fuentes de imágenes

## Fuentes bibliográficas

---

126

1. Bravo-López, E., & Andrade, R. (2025). Análisis espacio-temporal de robos a personas en la zona de la Terminal Terrestre de Cuenca – Ecuador en el periodo 2020—2022. *GeoFocus Revista Internacional de Ciencia y Tecnología de la Información Geográfica*, 36, 25-42. <https://doi.org/10.21138/GF.886>
2. Bull, J. (2012, julio 17). Royal Children's Hospital landscape. *ArchitectureAu*. <https://architectureau.com/articles/new-royal-childrens-hospital/>
3. Edición médica. (2023, enero). Aumenta el número de personas con discapacidad en Ecuador. El 3% de las personas en Ecuador tiene discapacidad. <https://www.edicionmedica.ec/secciones/salud-publica/el-3-de-las-personas-en-ecuador-tienen-discapacidad-100140>
4. Ferrentino, A., & Rius, C. (2025). El Jardín de los Sentidos. Principios, evidencia y práctica para diseñar espacios restauradores al aire libre basados en la teoría de la reducción del estrés. . . ISSN, (05).
5. Gehl, J. (2014). *Ciudades para La Gente—JAN GEHL | PDF*. Infinito, Buenos Aires Argentina. <https://es.scribd.com/document/390253128/Ciudades-Para-La-Gente-JAN-GEHL>
6. Gómez, N. J., & Velázquez, G. A. (2018). Asociación entre los espacios verdes públicos y la calidad de vida en el municipio de Santa Fe, Argentina. *Cuadernos de Geografía: Revista Colombiana de Geografía*, 27(1), 164-179. <https://doi.org/10.15446/rcdg.v27n1.58740>
7. Graham, H. (s. f.). CURACION CON COLORES.
8. HKS Architects. (s. f.). The Royal Children's Hospital. HKS Architects. Recuperado 21 de mayo de 2026, de <https://www.hksinc.com/what-we-do/projects/the-royal-childrens-hospital/>

9. IESS. (s. f.). Terapia acuática reduce el tiempo de recuperación—IESS - IESS - mobile. Recuperado 29 de enero de 2026, de [https://www.iess.gob.ec/es/web/mobile/home/-/asset\\_publisher/0hbG/content/terapia-acuatica-reduce-el-tiempo-de-recuperacion/10174?redirect=http%3A%2F%2Fwww.iess.gob.ec%2Fes%2Fweb%2Fmobile%2Fhome%3Fp\\_id%3D101\\_INSTANCE\\_0hbG%26p\\_p\\_lifecycle%3D0%26p\\_p\\_state%3Dnormal%26p\\_p\\_mode%3Dview%26p\\_p\\_col\\_id%3Dcolumn-1%26p\\_p\\_col\\_count%3D1](https://www.iess.gob.ec/es/web/mobile/home/-/asset_publisher/0hbG/content/terapia-acuatica-reduce-el-tiempo-de-recuperacion/10174?redirect=http%3A%2F%2Fwww.iess.gob.ec%2Fes%2Fweb%2Fmobile%2Fhome%3Fp_id%3D101_INSTANCE_0hbG%26p_p_lifecycle%3D0%26p_p_state%3Dnormal%26p_p_mode%3Dview%26p_p_col_id%3Dcolumn-1%26p_p_col_count%3D1)
10. IESS. (2019, enero 29). Centro Materno Infantil y Emergencias Cuenca brinda más de 41.000 atenciones en el área de terapia—Noticias—IESS. [https://www.iess.gob.ec/noticias/-/asset\\_publisher/4DHq/content/centro-materno-infantil-y-emergencias-cuenca-brinda-mas-de-41-000-atenciones-en-el-area-de-terapia/10174?redirect=https%3A%2F%2Fwww.iess.gob.ec%2Fnoticias%3Fp\\_id%3D101\\_INSTANCE\\_4DHq%26p\\_p\\_lifecycle%3D0%26p\\_p\\_state%3Dnormal%26p\\_p\\_mode%3Dview%26p\\_p\\_col\\_id%3Dcolumn-1%26p\\_p\\_col\\_pos%3D1%26p\\_p\\_col\\_count%3D2%26\\_101\\_INSTANCE\\_4DHq\\_advancedSearch%3Dfalse%26\\_101\\_INSTANCE\\_4DHq\\_keywords%3D%26\\_101\\_INSTANCE\\_4DHq\\_delta%3D6%26\\_101\\_INSTANCE\\_4DHq\\_cur%3D838%26\\_101\\_INSTANCE\\_4DHq\\_andOperator%3Dtrue?mostrarNoticia=1](https://www.iess.gob.ec/noticias/-/asset_publisher/4DHq/content/centro-materno-infantil-y-emergencias-cuenca-brinda-mas-de-41-000-atenciones-en-el-area-de-terapia/10174?redirect=https%3A%2F%2Fwww.iess.gob.ec%2Fnoticias%3Fp_id%3D101_INSTANCE_4DHq%26p_p_lifecycle%3D0%26p_p_state%3Dnormal%26p_p_mode%3Dview%26p_p_col_id%3Dcolumn-1%26p_p_col_pos%3D1%26p_p_col_count%3D2%26_101_INSTANCE_4DHq_advancedSearch%3Dfalse%26_101_INSTANCE_4DHq_keywords%3D%26_101_INSTANCE_4DHq_delta%3D6%26_101_INSTANCE_4DHq_cur%3D838%26_101_INSTANCE_4DHq_andOperator%3Dtrue?mostrarNoticia=1)
11. Instituto Nacional de Estadística y Censos (INEC). (2024). Dificultades funcionales: Censo de Población y Vivienda (CPV) diciembre 2024.
12. Jabos, J. (1961). Muerte y vida de las grandes ciudades (6a edición). <https://capitanswing.com/catalogo/muerte-y-vida-de-las-grandes-ciudades/>
13. Lynch, K. (with Revol, E. L.). (2014). La imagen de la ciudad (Primera edición, doceava tirada). Editorial Gustavo Gili.

14. Marmol, S., Basantes, A., Macías, K., & Lozano, S. (2025, noviembre 6). Arquitectura y Bienestar: Diseños que fomentan la salud mental y física. file:///C:/Users/Mishel%20Sanchez/Downloads/V\_9\_4\_PDF\_1190.pdf
15. Montaner, J. (1997). 108—La Modernidad Superada—JMM | PDF. <https://es.scribd.com/document/771564673/108-La-modernidad-superada-jmm>
16. MPS. (2022, febrero 22). Hospital del MSP reactivó servicio de rehabilitación: 1.231 beneficiarios en enero de 2022 – Ministerio de Salud Pública. <https://www.salud.gob.ec/hospital-del-msp-reactivo-servicio-de-rehabilitacion-1-231-beneficiarios-en-enero-de-2022/>
17. MPS. (2023, noviembre 7). MSP impulsa estrategia de rehabilitación basada en la comunidad beneficiando a población con discapacidad – Ministerio de Salud Pública. <https://www.salud.gob.ec/msp-impulsa-estrategia-de-rehabilitacion-basada-en-la-comunidad-beneficiando-a-poblacion-con-discapacidad/>
18. OMS. (2024, abril 22). Rehabilitación. Rehabilitación. <https://www.who.int/es/news-room/fact-sheets/detail/rehabilitation>
19. Sainz-de Murieta, E., Cisneros, M. T., Sainz-de Murieta, E., & Cisneros, M. T. (2022). Rehabilitación y capacidad funcional en la salud del siglo XXI. *Anales del Sistema Sanitario de Navarra*, 45(3). <https://doi.org/10.23938/assn.1028>

## Fuentes de imágenes

---

- Figura 01-03 Problemáticas de la parroquia El Vecino. Fotografía de la autora.
- Figura 04. Terapia física. Fotografía de Gresha Smith.
- Figura 05. Relación con la naturaleza. Fotografía de Miguel de Guzmán.
- Figura 06. Relación del interior con el exterior. Fotografía de Adam Mork.
- Figura 07. Sistema tranviario de Sevilla. Obtenido de Sevilla moving.
- Figura 08. Mapeo Casco histórico de Sevilla. Elaborado por: Chat GPT-5.5, Open AI.
- Figura 09. Usuario de ciclovía. Fotografía del Diario El Mercurio.
- Figura 10. Perspectiva del proyecto. Fotografía de Christof Weber.
- Figura 11. Relación con el exterior. Fotografía de Iwan Baan.
- Figura 12. Zona deportiva. Fotografía de Iwan Baan.
- Figura 13. Patio posterior. Fotografía de Greshan Smith.
- Figura 14. Planta alta. Imagen de Martín. E. Gallino.
- Figura 15-16. Conexión entre consultorio y zona de rehabilitación. Fotografía de Martín.E.Gallino.
- Figura 17-18. Consultorios. Fotografía Martín. E. Gallino.
- Figura 19. Arupos Consultorios. Fotografía de Arquitectura Sur.
- Figura 20. Perspectiva exterior. Fotografía de Arquitectura Sur.
- Figura 21. Espacio interior. Fotografía de Arquitectura Sur.
- Figura 22. Vista de la Ciudad de Cuenca. Fotografía de Alan Falconi.
- Figura 23. Royal Children's hospital. Fotografía de Fraser Marsden.
- Figura 24. Área comunal. Fotografía de Jhon Gollings.
- Figura 25. Elevación de la Av. España. Elaboración propia.
- Figura 26. Borde duro posterior Av. Gil Ramírez Dávalos. Fotografía de la autora.
- Figura 27-30. Estado actual de la concesionaria Ford y JMC. Elaboración propia.
- Figura 31-32. Acacia. Fotografía de Amoroso, Clavijo e Idrovo.
- Figura 33-34. Níspero. Fotografía de Amoroso, Clavijo e Idrovo.

Figura 35-36. Álamo Blanco. Fotografía de Amoroso, Clavijo e Idrovo.  
Figura 37-38. hospital La torre- Soria España. Obtenido de tidisel.  
Figura 39-40. Aplicación de propuesta de color. Elaboración propia.



