



UNIVERSIDAD DEL AZUAY
FACULTAD DE DISEÑO
ESCUELA DE DISEÑO DE OBJETOS

ANÁLISIS DE REFERENTES OBJETUALES,
MORFOLÓGICOS Y CULTURALES DE LA
ETNIA TSÁCHILA Y SU APLICACIÓN EN EL
DISEÑO DE UNA LÍNEA DE MALETAS Y
BOLSOS DE VIAJE

PROYECTO DE GRADUACIÓN PREVIO A LA OBTENCIÓN DEL TÍTULO DE
DISEÑADORA DE OBJETOS

AUTORA: ESTEFANÍA LUCÍA BURBANO VILLAVICENCIO

DIRECTOR: MST. FABÍAN FEDERICO LANDÍVAR LARA

DEDICATORIA

A mi abuelo Rubén Villavicencio, mi gran inspiración y ejemplo de vida. Por ser quien me ha involucrado desde muy pequeña en el mundo artístico en todo ámbito y por haberme impulsado y apoyado para que realice mis estudios en el campo del diseño.

AGRADECIMIENTO

Quiero agradecer de manera muy especial a mi familia: A mis padres, por ser quienes me han dado su apoyo, enseñanzas y amor incondicional en todos estos años de vida, gracias a ellos soy quien soy hoy en día; a mis hermanos quienes a pesar de nuestras diferencias siempre han estado a mi lado en los buenos y malos momentos; a mi abuelo por todas las enseñanzas que me ha brindado a lo largo de mi vida e involucrarme en el mundo artístico y finalmente a mis abuelas por todo el amor que me dieron.

Quisiera agradecer también a todos los profesores que me acompañaron durante toda la carrera, sus consejos, enseñanzas e incluso críticas han sido de suma importancia para mi formación profesional y crecimiento personal.

Finalmente quisiera agradecer a esos verdaderos amigos que he encontrado en el camino, gracias por compartir gratos momentos conmigo y sobretodo estar en los momentos difíciles.

INDICE

Dedicatoria.....	01
Agradecimiento.....	03
Resumen.....	09
Abstract.....	10
Introducción.....	11
Capítulo 1: Problemática etnográfica	
1.1. La identidad.....	15
1.1.1. Definición de identidad.....	17
1.1.2. Identidad individual.....	18
1.1.3. Identidad colectiva.....	18
1.1.4. Identidad cultural.....	19
1.1.5. Identidad nacional ecuatoriana.....	20
1.1.6. Globalización y pérdida de identidad.....	21
1.1.7. Intervención y revalorización.....	22
1.2. Etnias ecuatorianas.....	23
1.2.1. Definición de grupo étnico.....	25
1.2.2. Diversidad étnica.....	26
1.2.3. Grupos étnicos y poblaciones del Ecuador.....	27
1.3. Los Tsáchilas.....	29
1.3.1. Ubicación geográfica.....	31
1.3.2. Lenguaje.....	31
1.3.3. Vestimenta.....	32
1.3.4. Cosmovisión.....	35
1.3.5. Chamanismo.....	36
1.3.6. Fiestas.....	37
1.3.7. Artesanías.....	38
Capitulo 2: Problemática del producto	
2.1. Historia.....	45
2.1.1. Breve historia de su origen.....	47
2.1.2. Evolución cronológica.....	49
2.1.3. Tendencias actuales.....	52
2.1.4. Diseño de maletas, contexto e identidad.....	54
2.2. Maletas y bolsos.....	55
2.2.1. Tipos.....	57
2.2.2. Usos y equipaje.....	59
2.2.3. Consideraciones dimensionales.....	61

2.3. Materiales.....	63
2.3.1. Materiales externos.....	65
2.3.2. Materiales internos.....	66
2.3.3. Materiales estructurales.....	66
2.3.4. Herrajes.....	67
2.4. Homólogos.....	69
2.4.1. Conceptuales.....	71
2.4.2. Formales.....	72
2.4.3. Tecnológicos.....	73
Capítulo 3: Problemática teórica	
3.1. Semiótica.....	77
3.1.1. La semiótica y el signo.....	79
3.1.2. La clasificación de la semiótica.....	80
3.1.3. El signo dado por la cultura.....	81
3.1.4. El objeto como signo.....	82
3.2. Diseño emocional.....	83
3.2.1. Las emociones.....	85
3.2.2. Los objetos y las emociones.....	86
3.2.3. Diseñar emociones.....	87
3.3. Diseño con identidad.....	89
3.3.1. La identidad como diferenciación.....	91
3.3.2. La identidad y el diseño.....	92
3.3.3. La identidad y la glocalización.....	93
Capítulo 4: Diseño del producto	
4.1. Partido de diseño	97
4.1.1. Partido conceptual.....	99
4.1.2. Partido formal.....	100
4.1.3. Partido funcional.....	101
4.2. Propuesta 1.....	103
4.2.1. Concreción.....	105
4.2.2. Operatorias de diseño.....	106
4.2.3. Bocetación.....	107
4.2.4. Propuesta definida.....	108
4.3. Propuesta 2.....	141
4.3.1. Concreción.....	143
4.3.2. Operatorias de diseño.....	144
4.3.3. Bocetación.....	145

4.3.4. Propuesta definida.....	146
4.4. Propuesta 3.....	177
4.4.1 Concreción.....	179
4.4.2. Operatorias de diseño.....	180
4.4.3. Bocetación.....	181
4.4.4. Propuesta definida.....	182
Conclusión.....	225
Recomendación.....	226
Referencias de libros.....	227
Referencias de artículos.....	227
Referencias de videos.....	228
Referencias de páginas web.....	228
Referencias de cuadros.....	228
Referencias de imagenes.....	228

RESUMEN

Ecuador es un país multiétnico; sin embargo, debido a la creciente globalización y la aculturación que esta genera en el país, muchos grupos étnicos, como son los Tsáchilas, son desvalorizados por gran parte de la sociedad, perdiéndose cada vez más sus prácticas ancestrales. Este proyecto pretende impulsar el reconocimiento y valorización de la etnia de los Tsáchilas, a través del diseño de maletas y bolsos de viaje, que trasmitan sus rasgos identitarios característicos.

Palabras clave

Identidad

Cosmovisión

Culturas ecuatorianas

Rasgos identitarios

Morfología

Equipaje

ABSTRACT

Analysis of object, morphological and cultural referents of the *Tsáchilas* ethnic group, and its applications in the design of a line of luggage and travel bags

ABSTRACT

Due to the increasing globalization and acculturation generated in Ecuador, many ethnic groups such as the *Tsáchilas*, are undervalued by a large part of today's society.

This project aims to promote the recognition and appreciation of ancestral practices of the *Tsáchilas* ethnic group through the design of objects. An ethnographic research was conducted with the purpose of analyzing the worldview and utilitarian objects of this ethnic group. Later, operative and design theories were applied in the design of a line of luggage and travel bags to transmit identifying characteristic features of the *Tsáchilas*.

Keywords:

Identity
Worldview
Ecuadorian cultures
Identifying features
Morphology
Luggage

Estefanía Burbano
Author

Mst. Fabián Landívar
Tutor

UNIVERSIDAD DEL
AZUAY
Dpto. Idiomas

Translated by,
Lic. Lourdes Crespo

INTRODUCCIÓN

Ecuador es un país multicultural y multiétnico, con una riqueza cultural admirable, pues en las tres regiones del país existen alrededor de 37 nacionalidades y pueblos; cada una de ellas tiene lenguajes, costumbres, tradiciones y cosmovisiones diversas y diferentes entre sí. Sin embargo como consecuencia de la globalización y la aculturación, muchos grupos étnicos son desvalorizados por gran parte de la sociedad ecuatoriana, e incluso por sus propios miembros jóvenes que buscan integrarse a las costumbres de la cultura hegemónica del país que se maneja bajo una configuración cultural y consumista extranjera que deja de lado la diversidad cultural. Una de estas etnias, los Tsáchilas o “Colorados”, que solamente son levemente reconocidos por pocos, por su cabellera roja, pero su forma de vida, su cosmovisión, ritos y creencias son completamente desconocidas para la sociedad.

Este proyecto busca difundir y valorizar a la etnia de los Tsáchilas a través del diseño de objetos, específicamente del diseño de maletas. La razón de haber escogido este producto viene desde el punto de vista que no hay mejor manera de conocer la diversidad étnica del país que viajar por él, darse la oportunidad de conocer y presenciar las prácticas culturales de los diferentes grupos étnicos que existen e enriquecerse personalmente. Para ello se analiza la cultura y los diferentes objetos que realizan y utilizan en la etnia con el fin de generar formas y también generar texturas visuales y cromáticas para aplicar en el diseño formal de las maletas.



CAPITULO 1

PROBLEMÁTICA ETNOGRÁFICA



1.1.1 Definición de identidad

La identidad es un término que se ha utilizado abundantemente en los últimos años por antropólogos, sociólogos e incluso psicólogos con diferentes perspectivas y definiciones. Desde un punto de vista sociológico se podría definir a la identidad como el reconocimiento y descripción que se tiene de uno mismo ya sea como individuo o como miembro de un grupo colectivo.

Pero si algo queda claro es que para poder tener una identidad es necesario conocer la cultura, la forma de pensar y actuar de las personas y el medio que nos rodea, y de esta manera encontrar un sentido de pertenencia e identificación



Imagen 1

1.1.2 Identidad individual

Para comenzar a hablar de identidad se debe abordar primeramente el concepto de identidad individual, este término puede ser entendido como la manera de verse a uno mismo e identificarse con similares al mismo tiempo de reconocer las diferencias existentes.

Yépez define que “En un proceso de socialización, que dura toda la vida, cada persona va formando su propia identidad, igual que conformando su personalidad, es decir sus características personales, que siempre se confrontan con las de otros similares” (Yépez, 2006, 20). Lo que se quiere decir es que para tener una identidad individual no solo se necesita de uno mismo sino también de los otros.

Si nos ponemos a analizar este proceso se da desde que nacemos, por ejemplo la niña se identifica como mujer por presentar rasgos biológicos similares a su madre, así como el niño se identifica como tal por presentar rasgos biológicos similares a su padre. Así en el transcurso de la vida vamos definiendo quienes somos, en que creemos y como actuamos en base a la cultura e identidad grupal que nos rodea.



Imagen 2



Imagen 3

1.1.3 Identidad colectiva

Si la identidad individual se basa en la similitud y diferencia con otros individuos, la identidad grupal sin duda se basa en la similitud y diferencia de mi grupo frente a otro grupo diferente. Al comparar mi grupo con otro puedo notar que tienen diferencias en su forma de pensar, creen en otras cosas o tienen otras costumbres; pero así mismo puedo notar que existen similitudes.

Al analizar mis comportamientos y asociarlos con los de uno u otro grupo, puedo escoger y sentirme perteneciente a dicho colectivo de personas. “Es la existencia del grupo mismo la que va a permitir a cada uno de sus miembros identificarse, toda vez que el individuo interactúa con el grupo al que pertenece” (Yépez, 2016,27).

1.1.4 Identidad Cultural

Para hablar de identidad cultural, es necesario primero definir que es la cultura. Se puede decir que la cultura no es más que un conjunto de creencias, tradiciones, costumbres y formas de comportamiento, siendo estas aprendidas consciente e inconscientemente del grupo social al que pertenecemos y que se transmiten de generación en generación, como un componente de herencia social. Para Austin desde una visión antropológica “la cultura es el sustantivo común que indica una forma particular de vida, de gente, de un período, o de un grupo humano; está ligado a la apreciación y análisis de elementos tales como valores, costumbres, normas, estilos de vida, formas o implementos materiales, la organización social, etc.” (Austin, 2000, 3).

Entonces basándonos en la definición de cultura se puede concluir que la identidad cultural es el sentido de pertenencia, ya sea individual como colectivo, a un grupo mayor que comparte las mismas creencias, tradiciones, costumbres y formas de vida, es decir un grupo cultural. Este tipo de identidad, igual que las anteriores, se hace evidente al ser comparado mi grupo cultural con otro diferente.

Como nos dice Viviana Iñiguez en su artículo “El patrimonio cultural inmaterial” (2012), la identidad cultural viene definida históricamente a través de los elementos que marcan la cultura como la lengua, ceremonias, costumbres, valores y creencias; los cuales son seleccionados de manera activa por la sociedad, asumiéndolos como propios y convirtiéndolos en un referente identitarios grupal.



Imagen 4

1.1.5 Identidad nacional ecuatoriana

Al hablar de identidad nacional, hablamos de una identidad hacia una nación, hacia un país. Claramente aunque uno se identifique inmediatamente con la nación por habitar en ella y poseer una nacionalidad, la identidad nacional está también dada por un factor cultural e histórico. Aunque sabemos bien que existen diversas culturas dentro de un país y que no se puede hablar de una identidad nacional homogenizante y única; no se puede negar la existencia de rasgos biológicos, culturales e históricos que compartimos y con los que nos sentimos identificados todos.

Cuando hablamos de identidad nacional, en este caso identidad ecuatoriana, no se hace referencia a una identidad que busca homogenizar la cultura; se habla de un sentimiento de pertenencia hacia el país tras compartir rasgos identitarios. Como Yépez aclara “Puede hablarse de raíces históricas comunes, de manifestaciones culturales compartidas, de similares problemas de dependencia económica, social y política, de exclusiones, etc.” (Yépez, 2006, 65), Todo esto nos hace sentirnos e identificarnos como ecuatorianos así no pertenezcamos al mismo grupo étnico o cultural.



Imagen 5



Imagen 6

Como expresa Enrique Ayala Mora (2002), para hablar de ser ecuatorianos primero debemos comenzar con nuestra historia la cual empieza con la existencia de los grupos aborígenes del Ecuador, desde las civilizaciones del precerámico hasta los Incas. Con la llegada y conquista de los españoles, quienes impusieron su cultura, y también el fuerte mestizaje que se dio entre indígenas, españoles y negros; empezó a surgir una nueva y muy compleja identidad.

Cada uno de los aportes que nos han dejado los indígenas, los negros y españoles, los cuales consideramos como propios han formado la identidad común que se mantienen y consolidan nuestra nación. Por ejemplo las creencias que surgen de la mezcla del catolicismo y la cosmovisión indígena y que se marcan en las diferentes fiestas que hoy en día se celebran, la música folclórica resultante de entonaciones indígenas y afrodescendientes, el trabajo en minga, la medicina natural representada en las “agüitas” y las limpiezas, las artesanías con materiales autóctonos que mantienen rasgos similares en toda la región, e incluso la política y economía que rige en el país. Todos estos rasgos comunes nos unifican como una sola identidad: “Los Ecuatorianos”

1.1.6 Globalización y pérdida de identidad

Aunque la globalización comenzó en los campos económicos y tecnológicos, tiene una gran repercusión en los ámbitos culturales y sociales, pues su fuerte crecimiento y búsqueda de la unificación global, está provocando la continua desaparición de varias prácticas culturales y grupos étnicos minoristas que conforman la diversidad y riqueza cultural. El problema realmente está cuando desvalorizamos nuestra identidad y nuestra riqueza cultural, dejándonos atrapar cada vez más por culturas y modelos de vida extranjeros que nada tienen que ver con lo que realmente somos.

Según Pablo Palenzuela en su artículo “Mitificación del desarrollo y mistificación de la cultura” (2009) La cultura blanco-mestizo, se ha establecido como la cultura hegemónica del país, manejando un modelo de desarrollo basado en la configuración cultural euro-occidental, la cual entiende a la diversidad cultural como un freno y un obstáculo en la correcta aplicación de los métodos desarrollistas, que se suponen homologables a todo marco social y cultural. Por ello esta configuración en su propuesta en lo cultural está orientada hacia la aculturación forzada, entendiendo a esta como la pérdida de identidad de una cultura por la imposición de otra más fuerte.



Imagen 7



Imagen 8

Esta aculturación forzada ha llevado a la sociedad contemporánea de nuestro país a desconocer y desvalorizar a los grupos étnicos más pequeños y también a que jóvenes pertenecientes a estos grupos vayan dejando atrás su propia identidad para unirse a culturas globales y sentirse parte de la cultura hegemónica del país.

“El país enfrenta una crisis global que se expresa en su propia identidad (Ayala, 2002, 93). Cada día es más común observar individuos, pertenecientes a grupos étnicos, vestidos con ropas extranjeras, escuchando música en inglés y muy familiarizados con tecnologías y estereotipos de otros lugares, todas estas nuevas formas de vida se han hecho posibles gracias a la migración y comunicación que han reducido las fronteras. Ya sea por evitar burlas o por querer encajar en la sociedad, estos individuos han ido dejando de lado sus costumbres y tradiciones, y han perdido interés en manifestar su propia cultura y aprender de ella. También se ha hecho frecuente ver como una parte considerable de la sociedad de hoy en día no tiene conocimiento de la mayoría de los grupos étnicos que se distribuyen en su propio país, ni tiene el interés de cambiar esa condición.

1.1.7 Intervención y revalorización

Como alternativa contraponente a la aculturación se ha buscado la interculturalidad, entendida como el respeto y reconocimiento entre las diversas culturas y etnias de un mismo territorio, pero Claudio Malo en su artículo “Cultura e interculturalidad” (2002) nos dice que la interculturalidad no debe quedar solo en eso, sino que debe implicar un proceso de intercambio y comunicación entre las culturas superando prejuicios, lo que nos permitirá construir un país diverso y armónico, en el que fluyan las riquezas espirituales de las diversas culturas para así enriquecer a todos los seres humanos que viven en este país.

Viviana Iñiguez (2014) habla de la revitalización cultural, entendida como la protección, promoción, trasmisión y dinamización de las prácticas culturales de cada una de las comunidades y grupos étnicos. Su importancia surge de ser visto como un factor clave en el mantenimiento de la diversidad cultural ante la fuerte y creciente globalización de hoy en día, además de ser un aporte a la interacción social, al enriquecimiento de conocimientos y formación general, y la reafirmación cultural y social del país.

Es aquí donde entra el diseño con identidad, como herramienta para la difusión y revalorización de los grupos étnicos del país. “Los diseñadores, a través de los objetos y las comunicaciones, creamos realidades culturales y modos de relacionarse entre las personas, contribuyendo a su bien estar e identidad” (Rodríguez Musso, 2006, 01).



Imagen 9



ETNIAS
ECUATORIANAS

1.2.1 Definición de grupo étnico

Se puede definir a un grupo étnico como un grupo colectivo de personas más amplio que un grupo familiar pero mucho menor a una nación, y que tienen rasgos identitarios comunes entre ellos como el idioma, la religión, vestimenta, creencias etc.; y que en su generalidad se encuentran localizados en un mismo espacio geográfico. Como Stavenhagen define “Un grupo étnico o una etnia es una colectividad que se identifica a sí misma y que es identificada por los demás conforme a criterios étnicos, es decir, en función de ciertos elementos comunes tales como el idioma, la religión, la tribu, la nacionalidad o la raza, o una combinación de estos elementos, y que comparte un sentimiento común de identidad con otros miembros del grupo” (Stavenhagen, 2, 2000).

Sin embargo, ha sido muy común que este término sea confundido o tomado como sinónimo del término de “Raza”; si bien los individuos que conforman las etnias comparten rasgos biológicos o fenotípicos similares, su conformación no se basa en esta característica, sino como se ha mencionado anteriormente, se basa en rasgos identitarios y culturales. Aunque es verdad que dentro de los grupos étnicos además de compartir dichos rasgos, se considera que los miembros del grupo provienen de un mismo origen y por lo tanto de una misma ascendencia, lo que hace que se consideren como una gran familia, estas creencias vienen dadas por su cosmovisión, la cual varía en cada grupo étnico.

Surge de aquí el término etnicidad, que hace referencia básicamente a la identidad colectiva que tienen cada uno de los grupos étnicos, donde se reconocen como tales y se diferencian de los demás grupos y además buscan ser reconocidos como tal.



Imagen 10

1.2.2 Diversidad étnica

Aguirre en su artículo “diversidad étnica-cultural del Ecuador” (2012) sostiene “La diversidad étnica hace referencia al número de pueblos, nacionalidades o grupos étnicos que viven en una determinada región o país, cada uno de ellos con sus tradiciones”.

A lo largo de la historia del Ecuador, el mestizaje se ha dado de forma inminente, comenzando con la llegada de los españoles y su conquista a los grupos humanos que habitaban en ese entonces nuestro país. La mezcla que se dio entre españoles, indígenas y negros, dio paso a un diverso mestizaje, no hablando solamente en términos biológicos, sino también en el mestizaje cultural, donde las creencias y prácticas de los tres grupos se unieron y mezclaron. También están esos grupos humanos que tuvieron una gran resistencia ante la conquista y no tuvieron un mestizaje mantenido sus raíces biológicas y sobretudo culturales hasta la actualidad. Y los pequeños grupos afro-descendientes que se asentaron en el país y no formaron gran parte en el mestizaje, manteniendo aún muchas de las prácticas de sus antecesores.

Todo esto ha generado que en el país exista una diversidad cultural y diversidad étnica extensa y muy variada, ya que cada grupo étnico tiene costumbres, tradiciones, creencias y prácticas culturales, únicas y diferentes. En los últimos años se ha hecho aún más visible esta diversidad, gracias a que los diferentes grupos étnicos han tomado la iniciativa de imponerse como lo que son y buscan ser reconocidos y valorizados política y socialmente. El Ecuador es un país de diversidades y eso es lo que nos enriquece como país, razón por la cual se debe buscar mantener esta diversidad antes de verla como un obstáculo de desarrollo.



Imagen 11

1.2.3 Grupos étnicos y poblaciones del Ecuador

Basándonos en los datos del CODENPE (Consejo de desarrollo de las nacionalidades y pueblos del Ecuador) y El plan nacional de cultura de Ecuador, se puede estimar que en el país coexistimos: 14 grupos étnicos indígenas: Shuar, Achuar, Shiwiar, Siona, Secoya, Cofan, Waorani, Zápara, Andoa, Kichuas amazónicos, Ts'achilas, Eperas, Awas y Chachis; 14 grupos étnicos de la nacionalidad Kichua: Panzaleo, Saraguro, Kañaris, Puruhás, Chibuleos, Salasacas, Kisapinchas, Tomabelas, Warankas, Kitu Karas, Kayampis, Otavalos, Natabuelas y Karankis; 2 pueblos descendientes de los Manteño Huancavilca, que según nuevas disposiciones del CODENPE son Mantas y Huancavilcas; 6 pueblos afroecuatorianos ubicados en la Costa, Sierra y Amazonía ecuatoriana, y una población mayoritaria blanco-mestiza, compuesta por campesinos, autoidentificados como cholos, chazos, montuvios, chagras y, por ciudadanos.

A continuación se muestra un mapa con las distribuciones geográficas de los grupos y poblaciones del Ecuador.

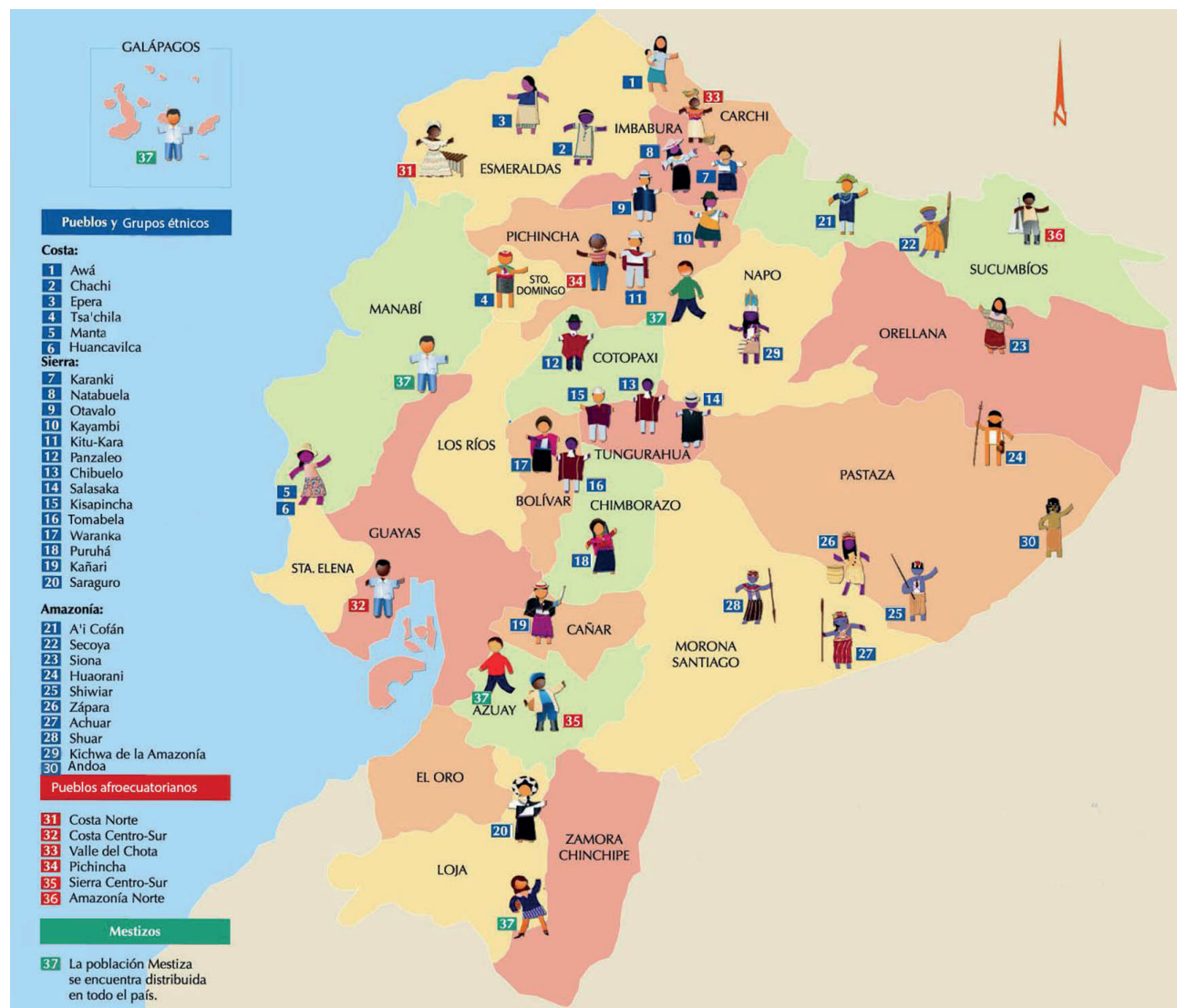

Cuadro 1



LOS TSÁCHILAS

1.3.1 Ubicación geográfica

Según Erwin Patzelt, en su libro “Hijos de la selva ecuatoriana” (2002), los antiguos Tsáchilas originalmente se ubicaron en el noroccidente de Quito, lugar donde ofrecieron enorme resistencia contra los conquistadores españoles, considerándose que no fueron conquistados por los ibéricos. Sin embargo, debido a las fuertes erupciones del volcán Pichincha y las epidemias, se desplazaron a su ubicación actual.

Santo domingo de los Tsáchilas, está ubicada en el centro norte del país, colindando con Esmeraldas al norte, pichincha al noreste, Cotopaxi y Los Ríos al sur y al oeste con la provincia de Manabí. Posee una extensión de 4.180 Km² y una densidad poblacional de 410.937 habitantes, siendo considerada la cuarta ciudad más poblada del país. Este sector, esta enriquecido por una abundante flora y fauna y una tierra fértil, haciendo de esta una provincia rica para la producción y un gran potencial agronómico, razón por la cual a partir del año 1964 se promovió la colonización del sector. La gran densidad de población citadina, obligó a los Tsáchilas a dividirse en 7 comunas repartidas en Santo Domingo: Bua. Poste Peripa, Tahuasa, Naranjo, Congoma, Otongo Mapalí y Chigüilpe.

1.3.2 Lenguaje

Proviene de una familia lingüística chibcha derivada de la fusión de varias lenguas indígenas explica Patzelt (2002). La lengua de los Tsáchilas es el Tsafiquí que quiere decir palabra verdadera e incluso la palabra Tsáchila se traduce a gente verdadera. Sin embargo, los Tsáchilas actualmente además hablan de forma muy fluida el español, debido al fuerte contacto que tiene con los ciudadanos de la provincia desde hace años atrás.



Imagen 12



Imagen 13

1.3.3 Vestimenta

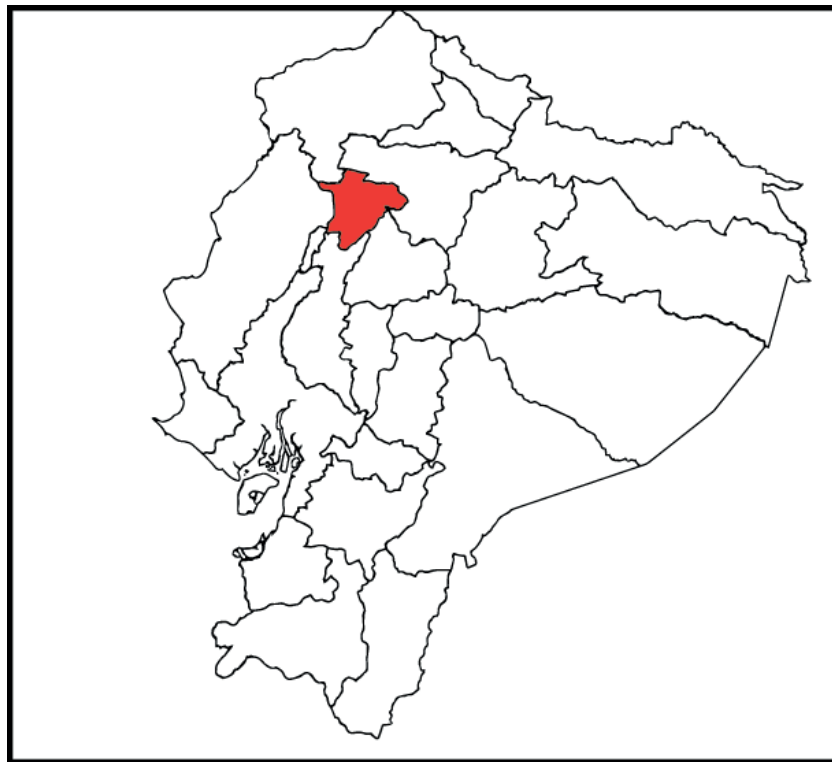
Hombres

Según Freddy Calazacón, miembro de la comuna de Chigüilpe, la tradición de pintarse la cabellera y el cuerpo con achote, surge desde épocas prehispanicas; al verse desbastados por las enfermedades y epidemias como la viruela, deciden pedir ayuda a los dioses, quienes por medio de una visión, les muestran de los efectos curativos y de protección del achote. Desde entonces los hombres Tsáchilas se colocan el achote en el cabello formando una especie de casco rojo sobre la cabeza calva, simbolizando la protección, salud y la espiritualidad.

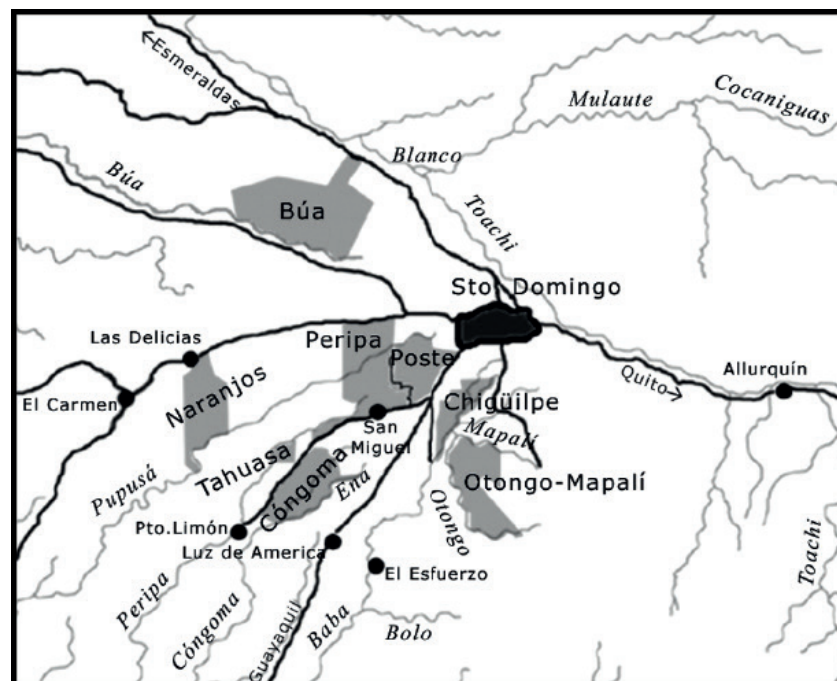

Imagen 14



Imagen 15

En la parte superior de la cabeza, los hombres se colocan el “Mishili” que consta en una especie de corona blanca de algodón amarrada en cuatro partes con hilos de colores. Dora Aviguail (2013) expresa que el diámetro, espesor y color de los hilos del Mishili depende de la edad y de la representatividad que tenga el hombre dentro del grupo, y que este se empieza a utilizar desde los tres años de edad. Esta corona blanca representa la sabiduría y la paz ya que los Tsáchilas no son guerreros sino personas que buscan la paz y la armonía.

Erwin Patzelt (2002) explica que los hombres tradicionalmente utilizan una falda de rayas blancas y azul marino o negras llamada “Manpe Tsampa” estas son manufacturadas por las mujeres de la comuna, anteriormente eran hechas con hilos de lana que ellas mismas confeccionaban y teñían con las hojas de una planta llamada “Tsetsere”, pero ahora son hilos de lana o algodón comprados en la ciudad. El color está inspirado en las estrellas blancas y el cielo de la noche y el grueso de las franjas de la falda dependen de la edad.

Además utilizan el “Sendori” que es una faja roja gruesa con la que sostienen el “Mampe Tsampa” y un pañuelo de colores brillante anudado en el cuello llamado “Nanum Panu”.

Mujeres

Las mujeres tradicionalmente utilizan una falda larga llamada “Tunan”; anteriormente según Dora Aviguail (2013) la falda tenía los mismos colores que la de los hombres, pero con la llegada del comercio y los hilos de colores, este se cambió a una falda llena de colores inspirada en el arcoíris. Hace varios años tenía franjas de color amarillo, rojo, azul, verde y blanco; pero en la actualidad los diseños han cambiado, con franjas más angostas, en varios tonos de rosa, rojo, amarillo, tomate, morado, verde, azul y blanco. Y de igual manera el grosor de las franjas depende de la edad de la mujer.

En la antigüedad las mujeres llevaban el pecho totalmente descubierto, pero en la actualidad utilizan tradicionalmente blusas blancas de algodón y para los días normales blusas de diferentes colores. Desde hace un siglo las mujeres también utilizan una especie de cintillo que tiene sujeto varias Cintas de colores y que llegan hasta la media espalda. También utilizan una faja multicolor tejida llamada “Chumpi”, esta está atada a la cintura y ayuda a sostener el “Tunan”



Imagen 16

Hombres y mujeres

Se adornan con una gran cantidad de collares realizados por las mujeres, con mullos de colores y semillas de la zona como el San Pedro y el “Tsoloni”. La forma y colores dependen del género y su función, pues hay collares que sirven para emparejarse, otros por estética y algunos con poderes místicos,

Dora Aviguail (2013) explica que, tanto los hombres como mujeres se pintan el cuerpo de rojo con achote y de negro con malí o huito, trazando símbolos y franjas por todo el cuerpo: rostro, brazos, tórax y piernas. Los cuales están inspirados en sus dioses y leyendas. La decoración facial y corporal consta generalmente en líneas horizontales que representan la protección, puntos dispersos y simétricos que representan la viruela y líneas quebradas que representan las montañas. Los Cazadores se pintan también pequeñas lanzas, culebras y abundantes puntos que representan los tigres (tigrillos). Los Pones se pintan líneas más gruesas y adicionan dibujos de cruces en grupos de tres.

Lamentablemente gran parte de los jóvenes en la actualidad han preferido tomar las vestimentas de los ciudadanos utilizando pantalones jean, blusas, camisetas y casacas de tendencias americanas.



Imagen 17

1.3.4 Cosmovisión

Como gran parte de las comunidades indígenas, para los Tsáchilas, el mundo natural, humano y espiritual o sobrenatural, forman una sola unidad compleja.

Montserrat Ventura, en su libro “En el cruce de caminos” (2012) nos habla que, en la tradición mítica Tsáchila, se tiene la creencia que la tierra “to” está también poblada por espíritus llamados “oko”, siendo algunos de ellos relacionados con las enfermedades y otros desordenes. Algunos provienen de la naturaleza como los espíritus del cerro “du oko” o el espíritu del tigre “kela oko” y también existen los espíritus inateriales como el “Luban oko”.



Imagen 18



Imagen 19

Montserrat (2012), también agrega que, entre los personajes míticos más importantes de creencia Tsáchila están aquellos que conforman la cosmología geográfica. “To Ayan” es la madre de la tierra y habita en el mundo subterráneo y se dice que cuando ella se mueve se producen los terremotos. También se encuentra “Kela Ayan” la madre del tigre, cuyos hijos, los tigres, salen a la tierra en busca de alimentos, siendo estos representados en las pinturas corporales de los Tsáchilas, junto con las culebras. En el cielo habita “Tsabo Ayan” la madre de las estrellas, personaje al que se atribuye el origen de los tejidos del “Mampe Tsampa” y el “Tunan”. Sobre todo, se encuentra el sol “yo” y la luna “pe” que son un hombre y una mujer respectivamente que fueron enviados por los chamanes llamados “Pone”. El mar “Lamari” se encuentra muy debajo de la tierra y en lo más profundo se encuentra el mundo de los muertos “Puyan oko”, donde los espíritus de los difuntos descansan en paz después de que los que están vivos realizando la ceremonia respectiva llamada “Tenka Ereka”.

Todas estas creencias han formado parte fundamental de muchos rituales y prácticas cotidianas como es la medicina natural y el chamanismo Tsáchila.

1.3.5 Chamanismo

El Chamanismo o Shamanismo es un conocimiento ancestral presente en la mayoría de las comunidades indígenas. Se trata de un conjunto de saberes y prácticas para la cura de enfermedades mediante elementos de la naturaleza y rituales.

El “Pone” es el shamán o curandero para la comunidad Tsáchila, y es considerado uno de los miembros más importante y respetado dentro de la comunidad junto con el gobernador. Este personaje posee una gran sabiduría y conocimiento acerca de las propiedades curativas de las plantas, además de conocimientos de magia y hechicería, ya que es preparado desde la juventud durante alrededor de diez años para poder adquirir todos estos saberes de forma correcta. El Pone no solo se involucra en la medicina y limpia, sino también está presente en actividades cotidianas como la caza, la pesca y la agricultura ya que él se encarga de realizar rituales que den buena suerte y abundancia en estas actividades, razón por la cual como se mencionó anteriormente es de suma importancia en la comunidad.

En cuanto a la medicina, el chamanismo no utiliza las plantas solo para ingerir o beber por sus propiedades curativas, sino también están presentes en ritos junto con elementos metálicos o de vidrio, piedras, objetos simbólicos e incluso elementos de percusión;



Imagen 20



Imagen 21

Todo esto se debe a que en el chamanismo se considera que las enfermedades también pueden ser causadas por espíritus malignos o maldiciones de quienes nos envidian.

Erwin Patzelt (2002) relata que los procesos de curación y limpia se realizan pasada las doce de la noche, en la oscuridad y tranquilidad donde los astros, los espíritus y el poder de la naturaleza tienen más fuerza. Antes de comenzar, el Pone y el paciente deben ingerir en poca dosis un brebaje alucinógeno como es el conocido Ayahuasca. Después de esto se procede a hacerle la limpia comenzando con el sonido de instrumentos de percusión como el tambor y cantos hacia los espíritus. Se va limpiando al paciente con un manojo de varias plantas y montes medicinales sin descuidar ninguna parte del cuerpo. Se sopla el achote por todo el cuerpo y al paso, el Pone bebe un trago que va escupiendo de forma repetitiva al paciente. Otro procedimiento es los baños de vapor, donde se colocan las hiervas hervidas en un hueco profundo y sobre ellas se coloca una piedra hirviendo para que se produzca el vapor, el paciente se debe sentar en un tronco o banco junto al hueco tapado con una tela o sábana para que respire todo ese vapor y se vaya dando la curación.

3.1.6 Fiestas

A pesar de tener algunas ceremonias, el “Kasama” que en Tsafiquí quiere decir “nuevo día” es la única e importante celebración de los Tsáchilas, como su nombre lo indica esta fiesta representa el comienzo del nuevo año y su fecha de celebración coincide con el Sábado Santo de los católicos. Según Fredy Calazacon, esta celebración ancestral se dejó de celebrar durante décadas, sin embargo, la comunidad de Chigüilpe hace varios años empezó a impulsar esta tradición para rescatarla. En la actualidad se rotan entre las comunas para realizar este evento que abre las puertas para todas las personas ecuatorianas y extranjeros que deseen presenciarlo.

Freddy Calazacón cuenta que en esta fecha los Tsáchilas tradicionalmente realizan los baños de purificación a la orilla del río a las 5 de la mañana para recibir, purificados y limpios de todo mal, el nuevo año. Anteriormente este ritual solo se realizaba entre los miembros de las comunidades, sin embargo ahora se permite la participación de gente no Tsáchila aunque se les pide que preferentemente vayan con ropa blanca.

Además de este ritual se prepara abundante comida típica como guanta, pescado y plátano molido, además del licor tradicional llamado malá. Se realizan presentaciones de grupos musicales y de danza folklóricos, donde se puede apreciar los bailes típicos al ritmo de la marimba. También se realizan concursos deportivos como natación, de equilibrio, de tiro de lanza entre otros. Así en este evento se contagia la alegría a los visitantes mientras se enseña un poco más de su cultura.



Imagen 22



Imagen 23

3.1.7 Artesanías

“La etno-artesanía se caracteriza porque es elaborada con las manos por miembros de una familia o comunidad, mediante técnicas tradicionales, heredadas de padres a hijos, y el uso de implementos sencillos y materias primas de la región” (Aviguail, 2013, 17)

A continuación se presentará un cuadro de la clasificación de las artesanías Tsáchilas según su uso y utilidad y se realizará una descripción de aquellas más representativas.

ARTESANIAS					
Vestimenta	Accesorios	Contenedores	Utensilios	Herramientas	Instrumentos musicales
Manpe tsampa (falda hombre)	Win (collares)	Ponto (vasija de barro)	Dedokleka (batidor)	Shi'ta (telar)	Marimba
Tsendori (faja hombre)	Sonachi (cintillo)	Kolon (recipiente)	Wishila (cuchara)	Elampideka (trapiche)	Banbu'tu (Bombo)
Tunan (falda mujer)	Mishilli (corona)	Chalo (canasto)	Nida (plato de barro)	Dada (atarraya)	Wa'sa (maraca)
Nanum panu (pañuelo)	Punkibi (aretes)	Ta'sa (canasto)	To nida (olla de barro)	Sere (objeto de pesca)	Kununo (tabor)
Chumpi (faja mujer)	Temishubi (anillo)	Tsenkela (alzadera)			Na banbu'tu (taborcito)

Cuadro 2

Collares

Son realizados a mano por las mujeres de las comunas, para el uso de hombres y mujeres miembros del grupo étnico pero además también son vendidos a los turistas. Dora Aviguail (2013) dice que están realizados con semillas autóctonas del lugar como son las semillas de Tsoloni, San Pedro o Wampa, también son combinados con piezas de tagua y colmillos para los collares de hombres. En la actualidad los collares también están realizados con mullos que compran en la ciudad.



Imagen 24

Tejidos

Aviguail habla de los tejidos del “Tunan”, “Manpe tsampa” y “Chumpi”, afirma que son realizados de igual manera por las mujeres de la comuna, en unos telares que son armados artesanalmente por ellas mismo en madera de pambil. Los hilos anteriormente eran hechos por ellas, pero ahora los compran en la ciudad en diferentes gamas de colores. Con ellos se realizan nuevos productos como bolsos y bufandas para turistas.



Imagen 25

Lanzas

Dora Aviguail (2013) explica que las lanzas, llamadas Tilenun, son fabricadas por los hombres generalmente en madera de Chonta o Pambil y su forma y tamaño dependen de su utilidad. Las lanzas de cacería y defensa tienen forma cilíndrica, son largas y angostas y terminan en punta. Mientras que las lanzas de amuleto son mucho más pequeñas, están realizadas en tiras de madera y presentan calados y tallados con formas a gusto del artesano y además son decoradas con hilos de colores envueltos.



Imagen 26

Pontos o vasijas de barro

Son vasijas de barro que son realizadas por mujeres y hombres, Dora Aviguail cuenta que los artesanos extraen el barro de la orilla del río, le quitan las piedras y lo amasan hasta que quede suave, luego moldean la forma de la vasija y dejan que se seque lentamente al ambiente para que no se trice y finalmente es pasado por fuego al rojo vivo por 3º minutos.



Imagen 27

Cestos

Aviguail (2013) explica que los cestos son realizados en un tipo de bejuco llamado “Pikiwa” que presenta un color café grisáceo y describe algunos de ellos:

El “Chalo” es un canasto de tejido holgado que sirve para trasladar los alimentos y tiene forma de pirámide truncada, siendo la base más pequeña que la parte superior.

El “Ta’ sa” es un canasto con un tejido mucho más apretado, tiene forma esférica con una cavidad relativamente pequeña y una jaladera en la parte superior.

El “Tsenkala” es un cesto para colgar los alimentos, es elaborado con un bejuco menos resistente y consiste en una elipse donde se teje en su interior una especie de malla cuadriculada, y finalmente se amarra en cuatro puntos bejucos de un metro de largo para poder colgar en los árboles.

Bombos y Tambores

El “Banbu’tu” según Aviguail es una especie de bombo elaborado artesanalmente, en la antigüedad era fabricado mediante un tronco tallado, aunque actualmente se realiza con planchas de plywood. Consiste en una caja sonora cilíndrica de madera, las bases son tapadas con pieles de venado o de chivo y son templadas a la caja mediante cuatro aros de bejucos que están ubicados en los extremos y son unidos entre si y tensionados mediante cordeles muy resistentes, los cuales forman formas triangulares en la superficie exterior de la caja.

El “Kununo” encambio explica Aviguail que es un tipo de tambor fabricado con un tronco de balsa tallado, tiene una forma cónica abombada en la parte media, y su extremo superior es cubierto con piletas de venado, oveja o ternero, esta piel es templada mediante aros de bejucos que están en el extremo superior y la parte media del objeto y que son unidos y tensionados mediante bejucos y cuñas de pambil.



Imagen 28



Imagen 29



Imagen 30



Imagen 31

Marimba

La marimba es un instrumento de percusión con una estructura de madera rectangular. Dora Aviguail explica que en la parte superior se coloca una serie de teclas de chonta u otra madera, que tienen diversos espesores y debajo de estas se suspenden cilindros huecos de bambú (jeyoka) y tienen diferentes longitudes. Al momento de golpear las teclas la vibración se trasmite al cilindro, este se transforma en una caja de resonancia y se genera el sonido; la variación de sonidos se debe a los espesores de las teclas y las longitudes de los cilindros.



Imagen 32

Wa'sa

La Wa'sa o maraca es un instrumento artesanal que según Dora Aviguail (2013) es elaborado de un pedazo del tallo del árbol Guarumo. Se limpia la parte externa y luego se deja secar por 2 a 3 semanas, una vez seco se perfora un extremo y se retira la basura del interior, se colocan semillas silvestres llamadas Delani y finalmente se sella. Se decora con colores del Manpe Tsampa y del Tunan, esto representa la dualidad y complementariedad de ambos géneros.



Imagen 33

Sere

Aviguail comenta que el "Sere" es una herramienta artesanal utilizada para pescar sin afectar al flujo natural del agua, está fabricado en varas de madera muy delgadas que se unen entre sí mediante tejidos en sus extremos generando una superficie plana, esta es ubicada en la corriente del agua, especialmente en gradientes, para que los peces que vienen se queden atrapados y el agua continúe de manera natural.



Imagen 34

Trapiche

El trapiche es que según Aviguail (2013) es llamado Elampideka y es una herramienta que sirve para extraer el jugo de la caña. Esta realizado en madera de árbol Bistola, consta en dos parantes que soportan dos rodillos con un espacio entre ellos por donde pasará la caña, alrededor de los rodillos se realizan tallados romboidales con una trayectoria espiral.

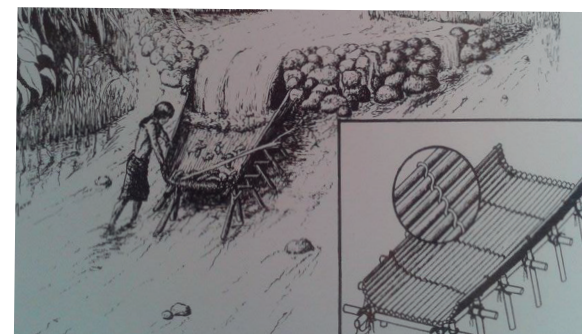

Imagen 35



CAPITULO 2

PROBLEMÁTICA DEL PRODUCTO





HISTORIA

2.1.1 Breve historia de su origen



Imagen 36

Andrea Ceballos (2007) explica que, aunque no exista una fecha exacta de donde se originaron los bolsos, es claro que desde que los seres humanos pasaron a ser nómadas, necesitaron de contenedores para poder llevar sus herramientas y pertenencias, también se puede observar en vestigios de la antigua Roma que existieron ya contenedores de tela donde las personas colocaban sus pertenencias y en la época medieval, los bolsos empiezan a ser utilizados por los mensajeros, para poder trasladar las cartas de un lado a otro y posteriormente estos se convierten en un artículo esencial sobretodo de las mujeres.

Otro dato importante es el comienzo de las guerras y sobretodo el inicio de la primera guerra mundial, época en donde se hizo un avance importante tecnológico y formal de este contenedor, debido a que los soldados debían llevar todo lo posible para poder sobrevivir en el frente de la batalla.. dando origen a lo que hoy conocemos como la mochila.

Sin embargo, según la página Big Ben Antigüedades, el origen de las maletas y bolsos de viaje comienza desde el origen de los baúles. Este tipo de contenedor aparece ya desde el antiguo Egipto, donde los faraones guardaban sus tesoros. Sin embargo, es desde la época medieval que empiezan a ser utilizados para contener y trasladar pertenencias personales, en su mayoría de personas pertenecientes a la Nobleza, estos eran de gran tamaño y realizados en madera tallada a mano y herrajes toscos metálicos.

Con la llegada de la revolución industrial en la segunda mitad del siglo XVIII y por lo tanto la aparición de los barcos y trenes, las personas con dinero empezaron a utilizar los baúles como medio para transportar su ropa y pertenencias durante sus viajes, sin embargo, estos eran muy pesados y difíciles de movilizar y además se desgastaban y dañaban en los viajes por carrosa, barco o tren.



Imagen 37

A comienzos del siglo XIX, los baúles se empiezan a fabricar de menor tamaño, con tablonces de madera mucho más ligeros y herrajes metálicos más vistosos con acabados en negro y dorado, se incluye compartimientos internos para las diferentes pertenencias de los usuarios; en estos años se aumentó de gran manera la manufactura artesanal de estos contenedores.

Posteriormente según la página oficial de Louis Vuitton, ya a la mitad del siglo, se empieza a trabajar con pieles y diferentes telas para forrar los baúles en su exterior e interior, y se opta por trabajar en la personalización según los gustos de cada cliente, creando al paso de los años baúles cada vez más pequeños, con mejores acabados en pieles y telas de diversos colores, se incluyen manijas y correas de cuero y herrajes con mayor detalle y resistencia, de esta manera los productos son más lujosos, de mayor calidad y más prácticos y funcionales.

En esta época surge Louis Vuitton, como menciona la página oficial de la marca en su historia, que con apenas diecisiete años comienza su negocio en París de fabricación de baúles para viaje, y se lanza al éxito como pionero de la creación de las cerraduras de dos broches de resorte, además de los forros de tela con estampados y texturas visuales, manteniéndose aun en la actualidad como una de las otra empresa pionera fue Samsonite fundada a inicios del siglo XIX por los Hermanos en Denver. Es así como se origina el gran negocio de las maletas que año tras años evolucionan notoriamente en forma, materialidad y funcionalidad.



Imagen 38

2.1.2 Evolución cronológica

Desde el origen de las maletas hasta la actualidad, al igual que las formas de viajar, el producto ha ido evolucionando con el paso del tiempo, la forma, los materiales e incluso las funciones se han adaptado a los contextos sociales, económicos, tecnológicos e incluso económicos en los que se han desarrollado. A continuación se presentara un recorrido cronológico breve de estos tipos de contenedores.



Imagen 39

Como se menciona anteriormente, las maletas surgen desde los baúles en la época medieval y en sus comienzos presentaban su misma forma y estaban realizados de igual manera en madera tallada, la cual al paso de los años se cambió por tablonces de madera de menor espesor y más ligeros unidos mediante clavos, placas y herrajes metálicos.

Para comienzos del siglo XIX, se empieza a forrar los baúles con pieles y telas tanto en su interior como exterior, y se colocan compartimentos en su interior de forma vertical, dándole un acabado mucho más estético, lujoso y llamativo para sus usuarios quienes estaban dispuestos a pagar por ello.

A la segunda mitad del siglo XIX, los baúles disminuyen considerablemente sus dimensiones, haciéndolos mucho más ligeros y prácticos para transportar, los acabados en cuero y tela son de mayor calidad y sus herrajes son más pequeños con acabados en negro y dorado, en su interior se distribuye de mejor manera los compartimentos, para un mejor aprovechamiento del espacio, se colocan correas de cuero para poder sujetar el baúl cerrado y abrir los compartimentos del interior.



Imagen 40



Imagen 41

A comienzos del siglo XX Louis Vuitton y su hijo George crean un nuevo sistema de cierre para las maletas basándose en dos broches de resorte, como lo expresa la página oficial de la marca, haciendo que los baúles sean mucho más seguros y difíciles de abrir y robar por los ladrones,

Su forma de abrir cambia, ya no consiste en una sola tapa superior sino son dos que abren en ambos extremos del baúl, se fabrican en planchas de madera de espesores inferiores al 1 cm y perfectamente lijadas, se forran en su exterior de telas y lonas con texturas visuales y combinaciones cromáticas diversas, sus herrajes pasan de ser solo elementos funcionales a ser también elementos decorativos del objeto

En las mismas épocas, se da una innovación morfológica a gran escala con la creación de las maletas circulares para los viajes en automóviles, consistían en un contenedor de forma cilíndrica realizada en planchas de madera curvada y forrados en tela, lonas o cuero con una tapa superior igualmente forrada con una manija superior que permitía levantar completamente la tapa para acceder a su interior. Eran utilizados para viajes de corto tiempo donde no se necesitaba llevar mucha ropa ni pertenencias.

A mediados del siglo XX, las dimensiones de las maletas disminuyen aún más generando que ambas partes sean del mismo tamaño sin poder diferenciar cual es la tapa y cual el cuerpo del producto, la maleta se abre por la mitad mediante broches de resorte y tiene una manija superior para poderla sujetar y transportar con una mano. La página oficial de la marca Samsonite describe que, se da también innovaciones en los materiales como por ejemplo la madera con fibra vulcanizada, que es un compuesto de fibras de algodón y celulosa, también aparecen las estructuras de magnesio y el ABS.



Imagen 43

Para la segunda mitad del siglo XX se innova de manera radical, agregando a las maletas los sistemas de cierre y también se consolida la creación de las primeras maletas con ruedas, describe la página oficial de Samsonite. Aunque estas en sus inicios eran muy rígidas, fueron una innovación que facilitó completamente su transporte ya que las personas no tenían que cargar su maleta, sino podían transportarlas por el piso.

A finales de siglo aparece el famoso neceser que consiste en una maleta de tamaño muy reducido que sirve para contener y transportar artículos de higiene y belleza personal



Imagen 42

A comienzos del siglo XXI surgen nuevos materiales para la fabricación de las maletas como son los paneles plásticos termo-formados y los aluminios, surgen los sistemas de seguridad para las maletas como el sistema de cierre multipuntos, donde el usuario debe colocar un código de números para poder abrir la maleta. Se empiezan a utilizar también las lonas impermeables en la fabricación de las maletas abriendo paso a un producto más ligero y flexible.



Imagen 44

2.1.3 Tendencias actuales

Desde varios años atrás hasta la actualidad, en todos los campos del diseño se está manejando el movimiento del minimalismo, es decir formas puras, despojadas de ornamentos innecesarios, que demuestren simpleza y complejidad a la vez; de la mano de esta tendencia está el concepto de multifuncionalismo y apilabilidad, buscando el ahorro de espacio y mayor funcionalidad en los productos.

Otra tendencia en la actualidad es la innovación de alta tecnología en los productos, no solo en materiales nuevos, sino también en el sentido de fusionar el diseño con la ingeniería electrónica, creando productos altamente tecnológicos, pues estamos en la época de la tecnología avanzada y el diseño industrial no se queda atrás.

A pesar de el avance tecnológico se mantiene la importancia de crear productos que transmitan una realidad al usuario, que generen emociones y los hagan sentir identificados; a la par esta la tendencia de el diseño sustentable y ecoamigable, debido a los problemas ambientales de la actualidad.

Todos estos parámetros no se han quedado fuera del diseño de maletas y contenedores para el equipaje. Se puede observar que en la actualidad las empresas se encuentran en una constante renovación de productos buscando la innovación de los mismos que les generen una diferenciación de la competencia. Se han lanzado en el mercado productos versátiles que se comprimen o expanden para adaptarse a los requerimientos de los clientes, se han lanzado maletas multifuncionales con compartimientos específicos para cada función, y que además de ser maleta también son banca, mesa o incluso medio de transporte, maletas que involucran sistemas de energía para convertirse en cargadores para celulares y computadoras, y maletas con innovaciones en sus materiales como son los plásticos termo-formados, policarbonatos o las lonas térmicas para brindar un mejor servicio a los usuarios.



Imagen 45

A continuación se detalla algunos de los diseños actuales de bolsos y maletas

Micro luggage

Micro luggage fue desarrollada bajo la colaboración de las dos grandes empresas Samsonite y Micro Mobility. Este producto según la página “Curiosite” aprovecha de sus ruedas para convertirse en un monopatín y permitir al usuario desplazarse cómoda y rápidamente por los aeropuertos o estaciones, y evitar la fatiga de trasladar la maleta de un lado a otro. Este producto está fabricado en fibra de carbono, tiene una capacidad de 26 litros y sus dimensiones son de un equipaje de mano.



Imagen 46

Kinetic suitcase

Es una maleta diseñada Jung Inyoung y como se explica en la página “Veo verde”, el sistema consiste en producir energía cinética rotacional al hacer rodar la maleta, esta energía se transforma en electricidad, la misma que es almacenada en una batería incorporada en la maleta y la cual se distribuye en diferentes puntos para cargar los dispositivos electrónicos, aunque esta maleta no cuente con mucho espacio es ideal para poder llevar los objetos electrónicos como celulares, portátiles, reproductores de música y cámaras sin la preocupación de que estos se descarguen.



Imagen 47

Live luggage

Según la página “Autoevolution” Live luggage es una maleta innovadora e inteligente que se desplaza por sí sola. Este producto consta de un motor, impulsado por una batería recargable, que le permite desplazarse por sí sola de forma plana hasta 1.5 millas sin descargarse, la maleta puede seguir sus movimientos mediante dos sensores que se ubican en la maleta y el usuario. Si la batería se descarga, la maleta está realizada en materiales ligeros como plástico ABS y tela nylon y además consta de un asa anti-gravedad.



Imagen 48

2.1.4 Diseño de maletas, contexto e identidad

Como se ha podido evidenciar en el desarrollo de este tema, el diseño de las maletas y bolsos han sufrido cambios morfológicos, tecnológicos e incluso funcionales a lo largo del tiempo y esto se debe claramente a la estrecha relación que existe entre el diseño del producto, el contexto en el que este se desenvuelve, refiriéndonos al contexto económico, tecnológico y el contexto social y cultural, que está dado por la identidad cultural del grupo social que utiliza el producto.

En las maletas, este suceso es muy claro, por ejemplo las primeras maletas, como se mencionó anteriormente, eran realizados en madera tallada, y gracias a la llegada de la revolución industrial donde surgen nuevas tecnologías y procesos, se logra reducir las dimensiones y por lo tanto el peso del material, su forma se adapta para ser trasladado en los trenes, además la estética se basa en las tendencias y gustos de los grupos adinerados y nobles. El tamaño se reduce para poder caber ahora en las carrosas, se aplica nuevos materiales como la piel, los estampados y los herrajes en dorados, que siguen los movimientos y tendencias de diseño de la época en la que se desarrollan. Se empieza a producir el ABS y las empresas incorporan este material en el diseño de las maletas, permitiéndose crear nuevas formas, más livianas y fáciles de manipular, además de convertirse en un producto más accesible y con mayor demanda ya que el viajar deja de ser un lujo solo para la gente con dinero. Se crean las maletas con ruedas y la gente se puede desplazar con mayor facilidad debido a que las estaciones, terminales e incluso aeropuertos se hacen más amplios. Se incorporan cierres más seguros y llegan materiales más livianos que permiten variar en formas, colores y texturas y de esta manera personalizar los productos haciendo que el usuario se sienta identificado con el mismo. Actualmente se han incorporado nuevos materiales y se ha vinculado la ingeniería, con el fin de mantener a la par el diseño de maletas con el contexto tecnológico y minimalista en el que vivimos y satisfacer las nuevas necesidades de los usuarios como son mantener siempre cargados los dispositivos electrónicos, los mismos que se han vuelto fundamentales en la vida diaria, o por ejemplo ahorrar tiempo en desplazarse en el aeropuerto ya que actualmente estamos en constante movimiento donde cada segundo cuenta, modos de vida que dejan evidenciar la identidad de sus usuarios.



Imagen 49



MALETAS Y BOLSOS

2.2.1 Tipos

Maleta de viaje

Según el diccionario de Oxford, se puede definir a la maleta como un tipo de contenedor realizado en piel, telas o polímeros, que presenta una estructura rígida o semirrígida, que contiene un asa y ruedas para una mejor manipulación y sirve para trasladar ropa y objetos personales durante un viaje.



Imagen 50

Maleta de mano

La maleta de mano, en su definición es lo mismo que una maleta, la única diferencia radica en el tamaño y peso, puesto que estas son de tamaños reducidos para poderla llevar consigo durante un viaje y poderlas manipular sin gran esfuerzo físico.



Imagen 51

Bolso de viaje

El bolso según el diccionario de Oxford es una bolsa de mano de piel, tela u otro material textil, que se utiliza para transportar objetos personales. Cuando nos referimos a un bolso de viaje, este tiene la misma función de la maleta, pero presenta una estructura flexible, es de menor tamaño y tiene una asa y una banderola, no tiene ruedas ni asas retractiles.



Imagen 52

Maletín de viaje

El diccionario de Oxford lo define como, una maleta pequeña semi rígida de cuero u otro material textil, que se lleva colgada en la mano u hombro. En este objeto se trasladan objetos personales, posee una asa o una bandolera y a diferencia de la maleta de mano está no posee ruedas ya que su tamaño y peso permiten que el usuario la pueda manipular y levantar con la mano.



Imagen 53

Mochila

El diccionario de oxford la define como una bolsa para transportar provisiones y pertenencias personales en viajes u otro tipo de traslado, que está confeccionada con tela resistente y se lleva colgada a la espalda por medio de correas que pasan por los hombros. Su tamaño y peso permite que el usuario la pueda manipular sin gran esfuerzo físico.



Imagen 54

Neceser

Es un tipo de contenedor de tamaño muy reducido, sirve para trasladar objetos de higiene o belleza personal, están realizados en pieles o telas y presentan una estructura semirrígida o flexible, pueden o no tener asa.



Imagen 55

2.2.2 Usos y equipaje

Maleta de viaje

La maleta de viaje, se utiliza para viajes que se extienden a una semana o más. En la maleta de viaje se empaca todo lo que sea sumamente necesario en ese tiempo; en su generalidad se empaca, varias paradas de ropa, que incluye pantalón o shorts, camisetas o bividis, una chompa o casaca ligera; también se empaca ropa interior y medias; un par de zapatos extras o zapatillas; toalla; productos de higiene y cuidado personal como cremas, shampoo, maquillaje, cepillo de cabello, cepillo y crema de dientes, etc. y por último un sombrero o gorra.



Imagen 56

Maleta de mano

La maleta de mano es utilizada para viajes cortos de dos días, o para llevar una parada consigo si es que se extravía el equipaje. En la maleta de mano se empaca generalmente, una o dos paradas de ropa ligeras, que incluyen camisetas o bividis, pantalón o shorts o pijama; ropa interior y medias; un par de zapatos o zapatillas y productos de higiene y cuidado permitidos, ya que como se advierte en las páginas oficiales de aerolíneas, no se puede llevar elementos cortantes o peligrosos, tampoco ningún tipo de producto inflamables y los productos de higiene que sean líquidos deben llevarse en botellas que no sobrepasen los 100ml en una bolsa fácil de abrir.



Imagen 57

Bolso de viaje

El bolso de viaje es similar a una maleta, sin embargo este tiene una estructura flexible y es menos seguro para el equipaje, razón por la cual muy pocos lo utilizan. El bolso de viaje es utilizado para viajes cortos debido a su capacidad, en él se incluye dos o tres paradas de ropa, ropa interior y medias, un par de zapatos o zapatillas y los productos de higiene y cuidado personal necesarios.



Imagen 58

Maletín de viaje

Las aerolíneas, como se explica en sus páginas, además de la maleta de mano, permiten llevar una pieza que pueda ser ubicadas debajo del asiento. El maletín de viaje se utiliza para llevarlo consigo durante todo el viaje y en él se llevan en su generalidad dispositivos electrónicos como una computadora portátil, el celular, reproductor de música o tablet; también los documentos personales como la cedula, pasaporte y tickets de viaje y en algunos casos un libro pequeño o una guía de viaje.

Mochilas

Existen mochilas que son para viajes largos, en donde se recorre uno o varios países; en este caso se debe llevar la ropa necesaria, zapatos, fundas plásticas y ponchos de agua, gorra, toalla, productos de higiene, cuidado y botiquín básicos, botellas de agua y líquidos, alimentos y energizantes, mapas turísticos, y documentos y pertenencias personales. En el otro caso están los viajes a lugares cercanos que son de ida por vuelta o de una noche; en este caso, se lleva generalmente una parada de ropa, zapatos, ropa interior y medias, un poncho de agua y fundas plásticas, gorra, botellas de agua y líquidos, algunos alimentos, y objetos de botiquín e higiene básicos.

Necesar

El neceser es utilizado en la mayoría de viajes para llevar en conjunto y de forma organizada los productos de higiene y cuidado personal. En el neceser generalmente se empaca, protector solar, repelente, cremas o lociones pequeñas, botellas pequeñas de shampoo y jabón, el maquillaje necesario y básico, accesorios de cabello, cortaúñas, rasuradora, cepillo de cabello o pinilla, cepillo de dientes y pasta de dientes. Si el neceser va a ir dentro de la maleta de mano es importante tomar en cuenta las condiciones de las aerolíneas, las cuales se mencionaron anteriormente.



Imagen 59



Imagen 60



Imagen 61

2.2.3 Consideraciones dimensionales

Restricciones dimensionales de aerolíneas

A continuación se presenta una tabla con las dimensiones y pesos genéricos de cada una de las maletas que se permiten en las aerolíneas

AEROLINEA	MALETA DE MANO	MALETA EN BODEGA	MALETA GRAN TAMAÑO	BOLSO DE MANO
TAME	8 Kg - 55X35X25 cm	23 Kg - 158 cm total	ND	ND
LAN	8 Kg - 55X35X25 cm	23 Kg - 158 cm total	45 Kg - 300 cm total	ND
AVIANCA	10 Kg - 55x40x20 cm	23 Kg - 158 cm total	ND	ND
AMERICAN AIRLINES	NP - 56x35x23 cm	23 Kg - 158 cm total	ND	ND
BRITISH AIRWAYS	23kg - 56x45x25 cm	23 Kg - 90x75x43 cm	NP -190x75x65 cm	NP - 40x30x15 cm
IBERIA	NP - 56X45X25 cm	23 Kg - 158 cm total	32 Kg- ND	ND
FINNAIR	8kg - 56x45x25 cm	23 Kg - 158 cm total	32 kg - 190x75x65 cm	NP- 40 x30x15 cm
RYANAIR	10 Kg - 55x40x20 cm	23 Kg - 158 cm total	32 kg 119x119x81 cm	NP- 40 X 30 X20 cm
EMIRATES	7 kg - 55x38x20 cm	30 kg - ND	32 kg- 300 cm totales	NP - 45x35x20 cm

Cuadro 3

Medidas de equipaje

A continuación se presenta algunas consideraciones dimensionales de las diferentes pertenencias personales que generalmente conforman el equipaje de viaje y que son de importancia para establecer medidas en las maletas y bolsos de viaje. Las mismas que se han tomado a través de un estudio de campo, ubicandolas en conjuntos para obtener una medida regular dentro de un prisma rectangular, las medidas corresponden a los objetos de mayor tamaño de cada tipo, los cuales también en algunos casos están restringidos por las medidas permitidas en las aerolíneas.

VESTUARIO	HOMBRE		MUJER	
	MEDIDA	PESO	MEDIDA	PESO
PARADA DE ROPA	28x10x20cm	1.4kg	28x8x20cm	1.2kg
ROPA INTERIOR	16x5x13cm	0.2kg	16x8x14	0.2kg
ZAPATOS DEP	T40 29x10x13	0.8kg	T37 26x10x13	0.6kg

PRODUCTOS H/C	MEDIDA	PESO
BOTELLAS 100ML	12x4x4cm	0.1kg
DESODORANTE BARRA	11x6x3cm	0.1kg
CEPILLO DE CABELLO	18x6x6cm	0.08kg
CEPILLO DE DIENTES	18x1.5x1.5cm	0.05kg
CAJA MAQUILLAJE	7x7x1.5cm	0.08kg

ELECTRONICOS	MEDIDA	PESO
LAPTOP	35x25x3,5cm	2kg
CARGADOR	14x7x3,5cm	0.4kg
TABLET	25x17x1cm	0.4kg
CELULAR	14x7x0.8cm	0.2kg

Cuadro 4

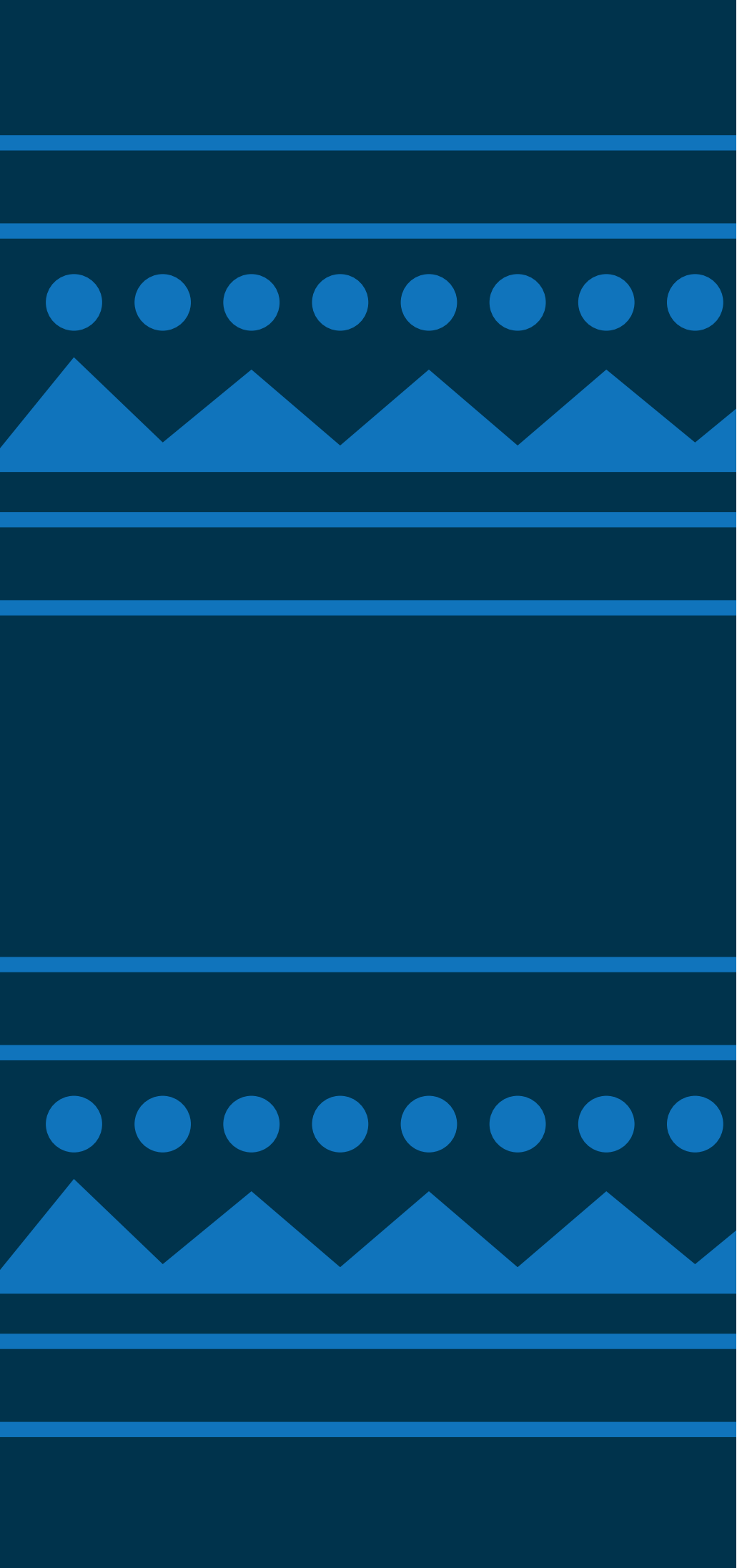

MATERIALES

2.3.1 Materiales exteriores

Cuero

El cuero según lo describe Cajamarca (2014), es un material natural que se obtiene de la piel que cubre a los animales, especialmente los bovinos, después del proceso de curtido, este proceso trata de endurecer el cuero a través de sales de cromo o productos naturales. Los espesores del cuero varían sin embargo los más utilizados para la fabricación de bolsos están entre los 1.2mm y 1.6mm. En la actualidad en el mercado se encuentran cueros de diferentes espesores y tonalidades.



Imagen 62

Cuerina

Cajamarca (2014) explica que estos son materiales importados desde países como China, México y Colombia. Explica que estos productos son fabricados industrialmente por elementos sintéticos como el PVC, poliuretano y fibras textiles. En el mercado existe una variedad de colores, texturas y espesores, pero se recomienda para el diseño de bolsos utilizar un espesor entre 1mm y 1.4mm realizado a base de poliuretano, por su resistencia y flexibilidad del material.

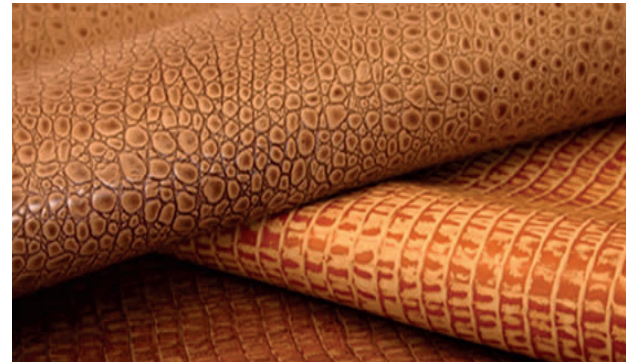

Imagen 63

Lona

La Lona, según la página QuimiNet, son tejidos pesados de hilado estrecho realizado generalmente de algodón o de otros materiales como poliéster y PVC. Existen lonas impermeables, a prueba de fuego, para impresión, etc. Hoy en día es utilizado en tiendas, marquesinas, mochilas e incluso zapatos.



Imagen 64

Plástico termo formado

Los termoplásticos, según la página QuimiNet, son polímeros rígidos con propiedades elásticas que le permiten ser modelados al estirarse los enlaces de las cadenas moleculares que lo conforman. Estos son generalmente deformados por procesos como el termo formado, que consiste en dar forma al material mediante calor y colocándolo en un molde con la forma deseada.

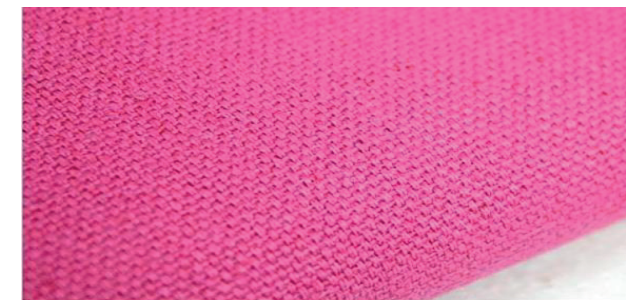

Imagen 65

2.3.2 Materiales internos

Tela Forro

La tela forro o Tafeta, como lo indica Emily Baxter (2014), es un textil realizado completamente de fibras de poliéster; se utiliza, como su nombre lo indica, para forrar la parte interior de diferentes tipos de prendas y productos, es una tela muy resistente, suave y flexible que se adapta a cualquier superficie sin arrugarse. En el mercado existe en variedad de colores e incluso en acabado mate o más brillante.



Imagen 66

2.3.3 Materiales estructurales

Cartón

El cartón es un material que está fabricado varias capas de la pasta de papel. Según Fredy Cajamarca (2014) este material es utilizado para dar firmeza y rigidez a productos como maletas maletines y la base de bolsos y mochilas, su espesor varía entre los 1,2 a 3mm, se deberá tomar en cuenta su uso ya que por ejemplo, el cartón de la base resistirá el mayor peso.



Imagen 67

Láminas plásticas

Estas láminas plásticas, como lo explica Cajamarca (2014), se denominan cartones plásticos, las cuales son polímeros en plancha con una estructura interna similar al cartón. Son muy flexibles, resistentes y ligeros, se utiliza para estructurar la base, frentes, tapas, etc. de los bolsos, mochilas, maletines y maletas.



Imagen 68

Esponja

La espuma de poliuretano, conocida como esponja, es un material sintético poroso y flexible, que posee una consistencia muy suave. Cajamarca explica que este material se utiliza para dar suavidad y textura a la estructura interior del objeto, además de proteger a los objetos que vayan dentro del producto y amortiguar las presiones.

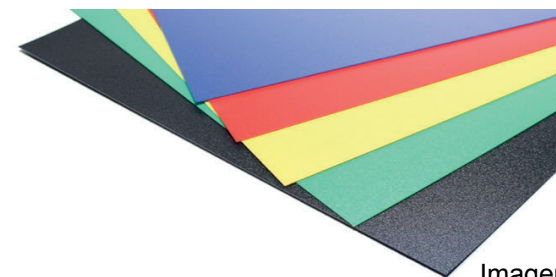

Imagen 69

2.3.4 Herrajes

Cierres

Según el Diccionario de la Real Academia de la lengua, el cierre o cremallera, es un cierre que se aplica en prendas de vestir u otros objetos, que consta de dos tiras de tela o piel, guarnecidas en la orilla por pequeños dientes de plástico o metal que se traban o destraban al abrir o cerrar mediante un cursor. Los cierres en el mercado existen en una gran variedad de tamaños y colores.

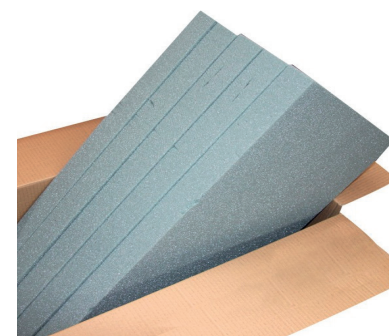

Imagen 70

Hebillas

La Real academia lo define como una pieza de metal u otro material rígido, generalmente con clavos articulados, que sujeta y ajusta la correa o cinta que pasa por ella. Las hebillas más utilizadas son las metálicas y las de plástico, en el mercado vienen de diversas formas y colores, en tamaños entre los 25mm a 50 mm y son utilizadas en prendas de vestir, mochilas, bolsos y maletas.



Imagen 71

Broches

Los broches son dos piezas de metal u otro material rígido, de la cual una engancha o encaja en la otra, como lo describe el diccionario de la Real Academia. Los broches más utilizados en bolsos, mochilas y maletas son los broches hebillas que sirven para sujetar entre si dos correas o cintas, las más utilizadas son de plástico y en el mercado existen de diversas formas y colores y viene en tamaños de 20mm a 50mm



Imagen 72

Correas

Las correas o reatas son tiras de cuero u otro textil sintético generalmente de nylon, que sirven para sujetar o ajustar. Se utiliza en bolsos, mochilas, maletines y maletas para ajustar o sujetar las tapas o como agarradera. En el mercado existen en gran variedad de colores y sus tamaños varían entro los 15mm a 50mm de ancho.



Imagen 73

Asas

Las asas como lo describe el diccionario de la Real Academia, es una parte que sobresale de una vasija, cesta u otro contenedor y sirve para poder sujetar y levantar con la mano el objeto al que pertenece. Las asas de bolsos y maletines están realizadas generalmente en cuero, nylon, o plástico rígido. En el caso de las maletas se utilizan asas retráctiles, estas poseen un sistema telescópico de metal o plástico que les permite aumentar o disminuir su tamaño, las más comunes son las de dos mangos, aunque en la actualidad se ha hecho presente en el mercado las de un solo mango. Vienen en diversos colores y sus tamaños más comunes van de 14" a 24"



Imagen 74

Ruedas

Es una pieza mecánica circular que gira en un eje. Las ruedas son utilizadas en las maletas para poder desplazar el contenedor por el piso jalándolo desde el asa sin tener que levantarlo para poder trasladarse. Existen en el mercado de diversas formas, tamaños y colores. Las ruedas fijas giran solamente en una dirección recta; mientras que las ruedas multidireccionales como su nombre lo indican rotan en un eje vertical pudiendo girar en varias direcciones, de esta manera es más fácil tomar direcciones curvas sin perder el equilibrio del contenedor.



Imagen 75

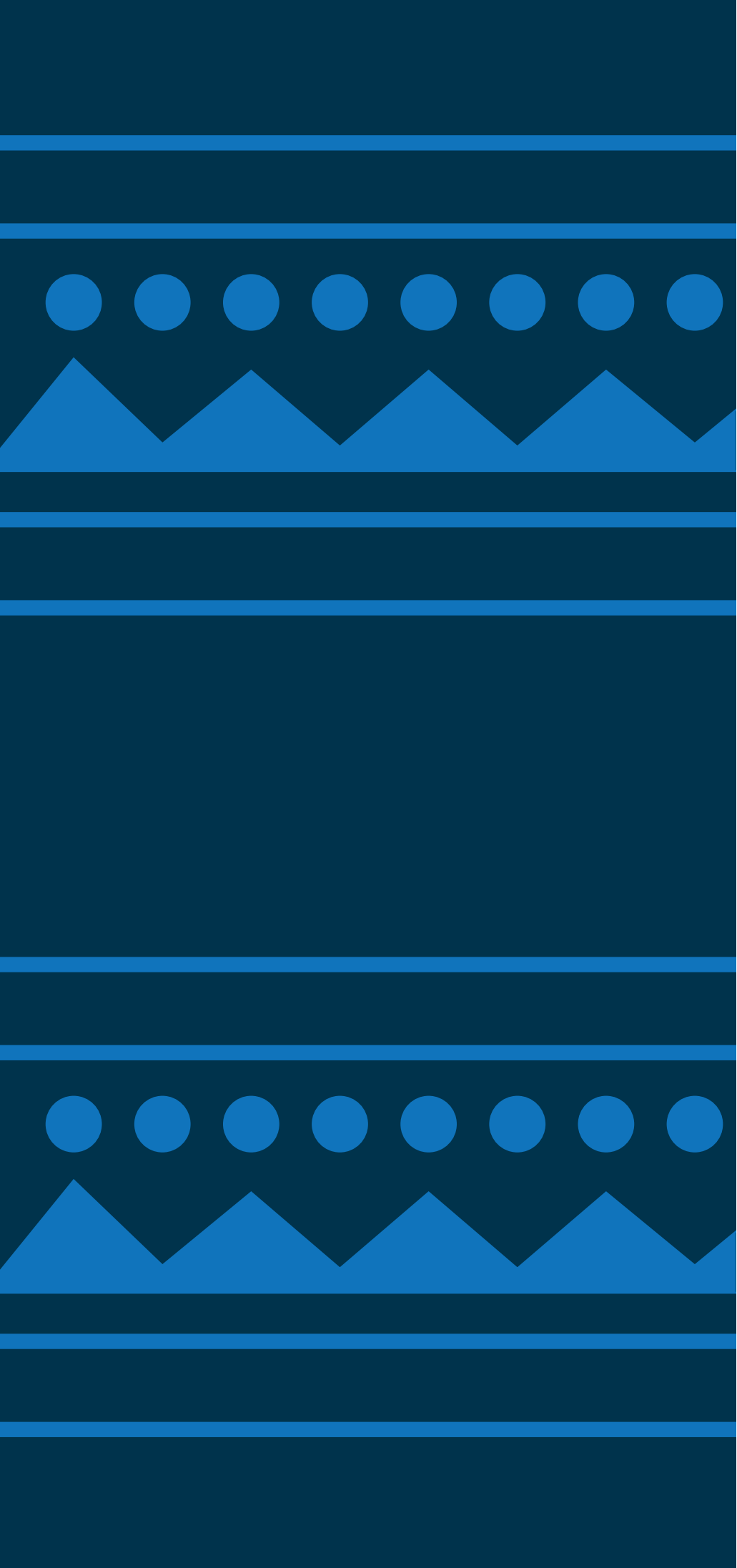

HOMÓLOGOS

2.4.1 Conceptuales (Identidad)

En este punto, se analizará los homólogos desde el concepto de la representación y transmisión de identidad y manifestaciones culturales (símbolos, íconos, ideologías, prácticas) a través del diseño de productos con identidad cultural, en este caso bolsos y maletas.

Orishiki

Es una línea de maletas y bolsos inspirados en el origami, una práctica que comenzó en la cultura oriental y que se ha vuelto un ícono identitario de dicha cultura. En la página web oficial del diseñador Naoki Kawamoto, se explica que inspirado en los dobleces geométricos del papel, se crea una estructura termoplástica de dos dimensiones, conformada por piezas triangulares unidas por sistemas de ejes y bisagras, las cuales pueden ser manipuladas y dobladas para armar la maleta.



Imagen 76

Jump from paper

Es una línea innovadora de bolsos y maletines inspirados en el comic, el cual se convirtió en ícono identitario del "Pop art" y la cultura popular. Fue diseñado por las diseñadoras taiwanesas Su Lin Chay y Rika; según la página oficial Jump from Paper, esta línea de bolsos contiene una gráfica y cromática aplicada al textil, que simula que el objeto tiene dos dimensiones y que salta del papel para convertirse en un bolso funcional. Están realizadas en poliéster, cuero y lana.



Imagen 77

Raja pack

Es una línea de mochilas y bolsos de viaje fabricados por la empresa Ethnotek. En su página oficial se explica que el bolso o mochila está realizado en su generalidad con una lona térmica negra y correas con sistema de velcro; en la parte frontal del bolso se coloca los "Threds" que son las telas tejidas con las motivos étnicos de las diferentes culturas del mundo, en este caso tejidos de Guatemala; estas se pegan al bolso o mochila por los velcros que se tienen en ambas partes y se aseguran con las correas



Imagen 78

2.4.2 Formales

En este punto se analizará homólogos cuya forma se rige a la necesidad de llevar el equipaje organizado, para su mejor manipulación.

Shelfpack

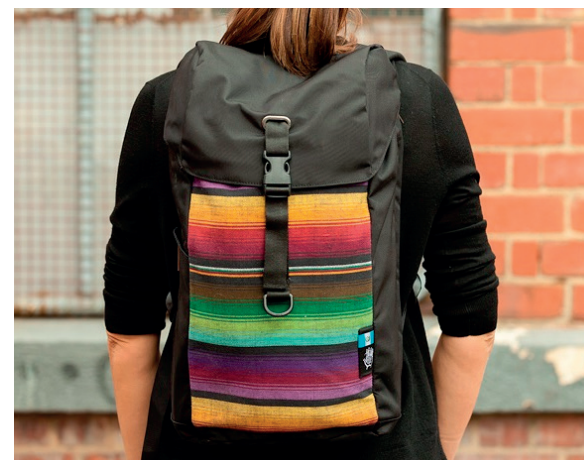
La página web “Shelfpack” explica que fue diseñada por el ingeniero Ken Mckaba, consiste como su nombre lo indica en una maleta en forma de repisa. Está construida con un sistema telescópico interno que permite desplegar la repisa al momento de abrir la maleta y poder acceder de forma rápida a todo el equipaje. La maleta está realizada en lona térmica, su estructura telescópica es de aluminio al igual que el perfil de las repisas en donde se tiempla una malla de tela.



Imagen 79

Fugu

Fue inventada por Isaac Atlas y consiste en una línea de maletas que se expanden de forma automática cambiando de tamaño para adaptarse a las necesidades de su usuario. Según la página oficial del producto, están conformadas por dos estructuras rígidas de plástico ABS, estas estructuras están unidas entre sí gracias a una estructura interna de aluminio y tela con un pequeño motor. Tiene dos asas retractiles y cuatro ruedas multidireccionales. Sus dimensiones son 52 cm de largo, 42 cm de ancho y 20-67 cm de alto.



Imagen 80

Rise:

Rise es una línea de maletas con repisas desplegadas. Según la página Rise-gear, la maleta weekending, diseñada por Lee Renshaw, contiene un sistema de estantería plegable que mantiene la ropa organizada, al llegar al hotel se abre y se cuelga en el closet desplegando un sistema con cuatro repisas, y un espacio para colocar la ropa sucia, además tiene un bolsillo frontal para poner los documentos y productos de higiene personal. Tiene 30,5cm de alto, 56cm de largo y 38cm de profundidad, y el sistema de estantería expandido tiene 51cm de altura.



Imagen 81

2.4.3 Tecnológicos

En este punto se analizará homólogos cuyos materiales sean de fácil acceso en el medio, como el cuero y la lona.

Zephyr

Las maletas Louis Vuitton se caracterizan por su elegancia y además los materiales característicos de su marca al igual que sus texturas visuales y cromáticas. La maleta Zephyr 70, según la página oficial de la marca, está realizada en la lona Damier con manijas de cuero marrón oscuro, y herrajes en dorado, combinando un diseño moderno con la marroquinería artesanal. Consta de cuatro ruedas multidireccionales y un asa retráctil, además en su interior contiene varios compartimientos y bolsillos que se adaptan a las necesidades de su usuario.



Imagen 82

Seefeld

Es una colección de maletas y bolsos de viaje, que combina el estilo y versatilidad, fabricadas bajo la firma de la empresa Victorinox dirigida a viajeros aventureros, como lo explica la página Aceros de Hispania. Son maletas flexibles pues no poseen estructuras rígidas salvo en la base y parte posterior, están fabricadas en lona térmica multicolor, correas de nylon y broches plásticos, además poseen un asa telescópica y ruedas en el caso de las maletas.



Imagen 83

Ethos Vintage

Es una línea de maletas realizadas por Eddas, que en su página oficial se autodenomina como una empresa dedicada al diseño de maletas para los diferentes tipos de viaje. En la página se describe a las maletas como una línea inspirada en los diseños del producto a mitad del siglo XIX en Europa, hecho que se puede notar con claridad en la estética y concreción del producto. Las maletas están realizadas en su exterior completamente por cuero, al igual que las manijas y apliques, y sus herrajes de metal brillante. En el interior esta forrada con tela forro con una trama cuadrículada y detalles de cuero.



Imagen 84



CAPITULO 3

PROBLEMÁTICA TEÓRICA





SEMIÓTICA

3.1.1 La semiótica y el signo

La semiótica, en manera simple y concreta, es la ciencia que estudia los signos, vistos desde el punto de elementos comunicadores dentro de una sociedad.

Si nos ponemos a pensar, en la vida diaria estamos rodeados de signos ya sean tangibles como intangibles y gracias a la interacción e interpretación que tenemos con ellos podemos comunicarnos con el resto de la sociedad. Eco (1973) en su libro “Segno”, justamente nos habla acerca de que estamos inmersos en un sistema de signos que hemos aprendido a leer y los cuales son fundamentales para la interacción social.



Imagen 85

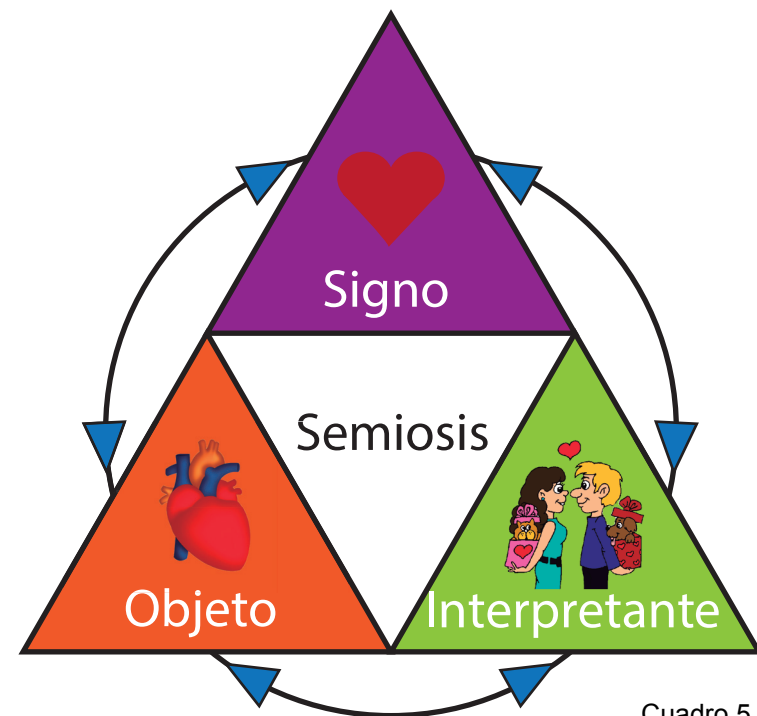

Cuadro 5

Charles Price sostiene que un signo es una representación que remite mentalmente a la persona hacia un objeto o elemento concreto, es decir el proceso mental que realizamos para interpretar un signo y vincularlo o asociarlo con un “algo” ya conocido y así podemos comunicar mediante el uso de estos. Para explicar este proceso al cual llamo semiosis, Pirce plantea una triada formada por el signo, el objeto y el interpretante. El signo, es el representante del objeto, el interpretante hace referencia no solo a la persona, sino también a lo que se produce en la persona al ver ese signo, y el objeto es el elemento concreto al que se remite al ver ese signo.

Entonces los signos son fundamentales para la comunicación y significación, y por lo tanto fundamentales para transmitir a los demás una ideología, creencia o información acerca de algo o alguien. “El signo se utiliza para transmitir una información, para decir, o para indicar a alguien algo que otro conoce y quiere que lo conozcan los demás también.” (Eco, 1973, 21)

3.1.2 La clasificación de la semiótica

Victorino Zecchetto en su libro “La danza de los signos” (2002) nos habla de que la semiótica ha sido clasificada según la relación existente entre el signo y los demás componentes de la semiosis y estos son la semántica, la pragmática y la sintáctica.

Semántica:

Se enfoca en la relación que existe entre el signo y el objeto del cual dicho signo es referente o quiere significar. Un signo como se ha mencionado anteriormente es un elemento comunicador y este remite mentalmente al individuo que lo visualiza a un objeto, lugar o situación concreta.

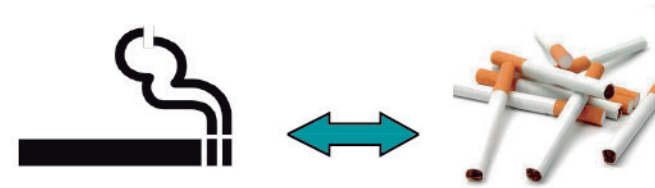

Pragmática:

Se enfoca en la relación que existe entre el signo y el interpretante, es decir el usuario de dicho signo y lo que él piensa. Al momento de transmitir o de interpretar un signo, existen ciertos comportamientos, actitudes e interpretaciones que son generadas por el intérprete y que además cambian según el entorno y las experiencias vividas de cada uno.

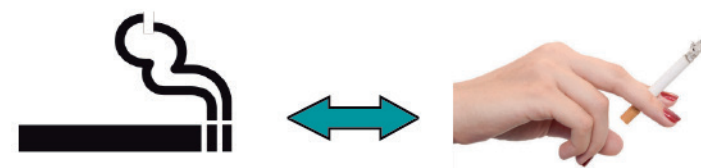

Sintáctica:

Se enfoca en la relación que existe entre los signos. Si un signo se presenta de forma aislada, muy difícilmente podrá ser entendido, es por eso que un signo puede ser interpretado o usado siempre y cuando esté combinado de forma estructural con otros signos dentro de un sistema de signos mayor, que le permita tener el significado correcto que se busca transmitir.

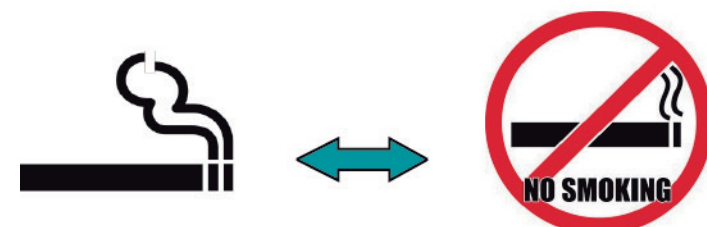

Cuadro 6

3.1.3 El signo dado por la cultura

Este proceso de interpretar signos lo hemos conseguido solamente gracias al hecho de que hemos aprendido a hacerlo, es decir hemos aprendido a interpretar los signos bajo nuestras experiencias y enseñanzas que hemos tenido durante el transcurso de nuestra vida, razón por la cual esta interpretación depende de la sociedad en la que nos desenvolvemos y por lo tanto de su cultura. Eco (1973) sostiene que el ser humano ha podido interpretar, entender, clasificar y transmitir los signos, ya que la sociedad y la cultura lo han hecho capaz de elaborar y comunicar signos, por lo tanto, el ser humano vive en un sistema de signos ya que vive en una sociedad, la cual ha creado sus propios códigos y sus propios sistemas de signos y sus propios datos culturales.

Victorino Zecchetto (2002) sostiene que la cultura entre una sociedad y otra, varía completamente y por lo tanto sus manifestaciones culturales (vistas como símbolos) y la valoración y significado que tienen estas; poniendo como ejemplo los diferentes gestos y símbolos que representan un saludo y como este puede ser interpretado de una manera completamente diferente por alguien que no pertenece a esta sociedad. Entonces se puede afirmar que la manera que se interpretan e incluso la manera en la que están formados y constituidos los símbolos dependen completamente de la cultura perteneciente a la sociedad en la que estos se desenvuelven y por ende los símbolos sean intangibles o tangibles representan y transmiten la cultura de dicha sociedad.



Imagen 86



Imagen 87

3.1.4. El objeto como signo



Imagen 88

El objeto, siendo visto como signo, además de su funcionalidad también representa y trasmite la experiencia cotidiana y el contexto del que forma parte, es decir su cultura. “Los objetos son monumentos, fuentes concretas, significativas y expresivas del estado y las transformaciones de una cultura. Ellos reflejan prácticas, costumbres y gustos de un grupo humano.” (Pineda. E & Pineda. A, 2009, 3).

Ver el objeto como signo supone reconocer los dos sistemas generales de los signos, a saber, el denotativo y el connotativo” (Pineda. E, Pineda. A, 8, 2009). Por un lado está la interpretación denotativa, que está dada por su función y estructura formal que se presenta de forma evidente al usuario y al vincularlos configuran una imagen icónica de dicho objeto; por ejemplo, al observar una silla y analizar su función que es la de servir como un objeto para sentarse y vincularlo con sus elementos formales como el asiento, el espaldar y las patas, se llega a la conclusión de que ese objeto es efectivamente una silla. Por otro lado está la interpretación connotativa, la cual se vincula al ámbito estético del objeto y el sistema cultural al que este representa configurando una imagen más simbólica de dicho objeto; por ejemplo al observar una silla que presenta una estética minimalista, trasmite a quien observa los modos de vida que se están dando en esa sociedad, como es la simplicidad, pureza y mejor manejo de espacios.

Jean Baudrillard vincula el sujeto y objeto desde la perspectiva pragmática de la semiótica y propone cuatro lógicas de valor que se le da a un objeto:

El valor de uso: Esta se enfoca en el valor que le da el usuario por la función que cumple el objeto y como es utilizado, como por ejemplo un bolso se valora por servir como un contenedor.

El valor de cambio: esta se basa en el valor que le da el usuario como un objeto que puede ser cambiado por otro, es decir el valor que tiene este como mercancía, como por ejemplo un bolso es más o menos valorado por su precio.

El valor simbólico: está vinculado al valor sentimental que el usuario tiene hacia el objeto y lo que para él/ella representa, como por ejemplo el bolso es valorado por ser un regalo de un ser querido y que representa su aprecio.

El valor de signo: este se enfoca en el valor que se le da al objeto según como es interpretado por la sociedad, es decir lo que este demuestra ante los demás, como por ejemplo un bolso Louis Vuitton demuestra lujo y elegancia.



Imagen 89



DISEÑO EMOCIONAL

3.2.1 Las emociones

Según el diccionario de la Real Academia de la lengua, la emoción se define como “Alteración del ánimo intensa, agradable o penosa, que va acompañada de cierta conmoción somática. Interés expectante con que se participa en algo que está ocurriendo”.

Lester Levenson sostenía que las emociones son reacciones a ciertos estímulos que se generan cuando un individuo está frente a una persona, un lugar, un objeto o acontecimiento; estas provocan que el cuerpo genere ciertas conductas como respuesta al estímulo el cual se manifiesta a través de expresiones faciales, expresiones corporales y sonoras. Él también sostenía que las emociones permiten al individuo establecer una perspectiva o punto de vista acerca del medio que lo rodea y tomar ciertas decisiones y acciones de aceptación o negación ante objetos, situaciones o personas.

Los seres humanos somos indudablemente seres emocionales y es por esto que nuestras emociones son fundamentales para las interacciones del ser humano, no solo con otros seres sino también con los objetos, e influyen en sus decisiones racionales. “Las emociones están ligadas a la actuación, es sentirse seguros en el mundo La Cognición es nuestro entendimiento del mundo, mientras que la emoción es la interpretación de él” (Norman, TED, 2003). Estas decisiones además de las emociones que provoca el estímulo, también se ven influenciadas por el humor previo de la persona y los sentimientos que este genera al interpretar el estímulo y vincularlo con sus experiencias.



Imagen 90

3.2.2 Los objetos y las emociones

Los objetos no son solamente valorados y consumidos por su forma y función, sino también por lo que representan simbólicamente y sentimentalmente al individuo. Los objetos generan emociones y son parte importante en la vida emocional de un individuo, ya que generan emociones al momento de ser comprados y cada vez que estos son utilizados por el individuo.

Donald Norman establece tres tipos de reacciones emocionales que se producen entre la relación del usuario y el objeto:

Visceral: Está ligado al estado pre-consciente del individuo es decir un estado anterior al pensamiento. Esta etapa se conforma por las primeras impresiones e interpretaciones que tenemos del objeto al observar su apariencia externa. Se determina el agrado o desagrado que el usuario tiene ante el objeto a través de los sentidos. Por ejemplo el agrado al sentir la suavidad de una almohada.

Conductual: Está ligado a la interacción usuario objeto, es decir a la experiencia de uso que tiene el usuario con el objeto. Esta etapa se conforma a través de la función, el uso, la manipulación y rendimiento del producto, Aquí se determina el nivel de satisfacción, decepción y frustración que tiene el usuario ante el buen funcionamiento del objeto. Por ejemplo la satisfacción de que se encienda y alumbre correctamente la lámpara de escritorio que se acaba de comprar.

Reflexivo: Está ligado a la valoración simbólica y de signo que tiene el usuario con el objeto. En esta etapa surge el nivel de satisfacción personal que se tiene al interrelacionarse con los demás individuos a través del objeto y además también los sentimientos que este provoca a través de experiencias vividas y recuerdos. Por ejemplo el sentimiento de distinción y elegancia al utilizar unas gafas Prada.



Imagen 91



Imagen 92



Imagen 93



Imagen 94

3.2.3 Diseñar emociones



Imagen 95

Donald Norman (2004) define al diseño emocional como una forma de entender las diversas emociones y conductas que trasmite el usuario al relacionarse con determinados objetos y afirma que su objetivo principal es hacer la vida del usuario mucho más placentera.

El diseño emocional juega un papel importante en el diseño de productos ya que lo que un objeto provoca en el usuario es indispensable para que este sea consumido y genere satisfacción en su uso. Norman explica que se debe buscar reenfoque el proceso de diseño y pasar de diseñar objetos solamente prácticos a objetos que se disfruten y aporten placer y diversión. De esta manera se genera un valor agregado ya que como explican Cardona y Obando “Un producto al ser más atractivo, llamativo o emotivo resulta ser más eficaz y eficiente, pues al tener estas características se crea un lazo emocional entre el comprador y el producto” (Cardona & Obando, 2010, 14).

El arquitecto Leonardo Bustos en su artículo “Diseño emocional” (2015) plantea una clasificación de productos: Simbólicos, mutantes, eternos, efímeros, desechables y artilugios. Los vincula con los tres tipos de relaciones emocionales que son el visceral, conductual y reflexivo; además de vincularlos con los componentes de un producto que provocan o no la aceptación de un objeto como son la apariencia, la función y la preocupación entendida como la preferencia que se tiene hacia un objeto por la “seguridad” que este genera.

PRODUCTOS QUE CONSTRUYEN EMOCIONES



Cuadro 7



DISEÑO CON IDENTIDAD

3.3.1 La identidad como diferenciación

En la actualidad el fenómeno de la globalización ha afectado mundialmente a campos como la economía, tecnología, producción e incluso el campo social y cultural. Como se ha mencionado con anterioridad la globalización ha provocado una fuerte homogenización cultural donde las personas consumen lo mismo: Los productos que usan, lo que miran, lo que escuchan, lo que visten e incluso lo que comen.

En contraposición a este fenómeno, se ha empezado a plantear la diversidad cultural y la identidad cultural desde una perspectiva de elemento diferenciador, pues está claro que las realidades sociales que se viven en cada uno de los países e incluso en cada ciudad y pueblo no es la misma. “Si bien las necesidades humanas pueden ser similares alrededor del mundo, la manera particular de resolver estas situaciones de carencia percibida, es lo que hace que podamos mantener como pueblos nuestra identidad cultural” (Serrano, 2011, 3).



Imagen 97



Imagen 96

Sin embargo no se busca remarcar identidades diferentes y separadas, sino la interrelación entre las culturas diferentes para el enriquecimiento de conocimiento y valorización mutua. “En la contemporaneidad el resultado de la identidad se sustenta en un pensamiento relacional” (Delgado, 2015, 4)

Giovanny Delgado (2015) sustenta que la identidad de un pueblo tiene el poder de desarrollar símbolos identitarios con gran distinción, permite que el pueblo trascienda espacios y cruce fronteras, siendo reconocidos vistos y valorizados desde fuera, desde otras sociedades y culturas. De esta manera se empieza a construir una identidad cultural sólida que llega a ocupar un espacio dentro del nuevo mundo global rescatando y manteniendo con vida todo aquello que nos caracteriza como miembros de una misma nación y de una misma sociedad.

3.3.2 La identidad y el diseño

El diseño como tal busca dar solución a necesidades latentes en sus usuarios, las mismas que surgen según las condiciones geográficas, económicas, sociales y ambientales del medio en la que la sociedad se desarrolla; y por esta razón es evidente la profunda relación que existe entre el diseño y la sociedad. “Las soluciones de diseño originales son el vivo reflejo de lo que cada sociedad es” (Serrano, 2011, 3).

Una sociedad o nación posee indiscutiblemente una realidad cultural propia y por lo tanto una identidad cultural, entonces se puede afirmar que el diseño trasmite y se basa en la cultura de su entorno. El diseño no debe ser solo funcional, este debe llevar un componente social en el que está incluida la cultura, con el fin de que este transmita una identidad que sea vista, entendida y valorizada. “El diseño está completamente ligado a la cultura, es más, es cultura, y es por esta razón que las actividades del diseñador deben estar regidas a una ética con relación a la identidad y cultura de los pueblos” (Tripaldi, 2009, 6)



Imagen 98



Imagen 99

Una vez que el diseño contenga una identidad creará un valor agregado, el cual está relacionado al valor simbólico que menciona Baudrillard, debido a que los rasgos identitarios de una sociedad, en la que el usuario está inmerso, poseen indiscutiblemente un significado y valoración connotativa positiva para quien la entiende y se siente identificado. De esta manera la representación de símbolos y significados culturales y sociales, se han vuelto fundamentales en la interrelación del usuario y el producto.

La identidad en un producto de diseño está intrínseca en su origen y razón de ser, el cual se trasmite en su forma, función, materiales, colores y texturas. Al realizar un diseño con identidad cultural, se debe entender el valor significativo que tienen las manifestaciones culturales de la cultura en cuestión, es decir no solo sus gráficos, también sus creencias, rituales, mitos y objetos. Nuestras culturas son una fuente insaciable de inspiración para la creación de productos que transmitan orgullosamente lo que somos sin la necesidad de buscar fuera para diseñar, como mantiene el arquitecto Antonio Gaudí “Ser original es volver al origen”.

3.3.3 La identidad y la glocalización

El fenómeno de la globalización avanza con fuerza y rapidez, transformando los entornos de todos los países a nivel mundial, y es impensable poder pararlo y aun peor luchar contra él considerando que en muchos campos ha sido un beneficio. La solución para el rescate y conservación de las diversas identidades está en mantenerlas adaptándose a los nuevos acontecimientos.

La glocalización es un término que se ha empezado a utilizar en los últimos años, si bien comienza desde el campo de la economía se ha ampliado a otras ramas como el diseño. Como Tripaldi (2009) define la Glocalización trata de la apropiación de los elementos globales a nivel local, es decir se busca reinterpretar los elementos que se están generando fuera y adaptarlos a nuestra identidad cultural con el fin de conservar nuestra identidad e integrarla al mundo globalizado. Gracias a los flujos globales de comunicación y conexión, lo global se vuelve local y lo local se vuelve global, convirtiéndose en un espacio de interrelación de identidades.

Como ejemplo se puede nombrar a la Catrina, que es el símbolo de la muerte usado en el día de los muertos en el país de México y es muy representativo de su cultura; en la actualidad este singular personaje ha sido reinterpretado y reconocido a nivel mundial creando nuevos diseños en todo ámbito.



Imagen 100



CAPITULO 4

DISEÑO DEL PRODUCTO



A vertical decorative bar on the left side of the page, filled with a dark red color. It features a repeating pattern of horizontal bands: a solid dark red band, a lighter red band with a row of eight circles, a lighter red band with a row of eight triangles pointing downwards, and another solid dark red band. This pattern repeats twice.

PARTIDO DE DISEÑO

4.1.1 Partido conceptual

Para definir el concepto de este proyecto se tomará las tres teorías y tendencias analizadas anteriormente, que son la semiótica, el diseño emocional y el diseño con identidad; las cuales se interrelacionan entre sí y generan un solo concepto.

Como se menciona anteriormente en el análisis de la semiótica, el objeto también es un signo, por lo tanto representa y trasmite al usuario, una ideología o información sobre algo o alguien, las cuales están definidas por el entorno cultural en el que el objeto se encuentra, por lo tanto los objetos transmiten cultura. Los objetos son valorados de mayor manera por lo que representan simbólicamente y sentimentalmente al individuo; al observar un objeto que trasmite una identidad cultural del cual se forma parte, genera emociones y sentimientos de identificación y pertenencia en el individuo, el cual es un factor clave para una mejor interacción usuario-producto. Es importante diseñar productos con identidad, con el fin de generar un sentimiento de pertenencia e identidad a quién lo observa y también generar valorización y difusión de la cultura que el objeto representa, de esta manera se mantendrá viva la cultura y su amplia diversidad, y aun mejor si esta puede llegar a contextos globales.

En base a estas teorías se transmitirá y difundirá las manifestaciones culturales de la etnia los Tsáchilas, en un objeto contemporáneo que pueda trascender a contextos globales



Imagen 101

4.1.2 Partido Formal

Para definir la forma del producto, se realizará un análisis morfológico de los objetos pertenecientes a la cultura de los Tsáchilas. Se analizarán los objetos de mayor representación entre ellos, objetos rituales, utensilios, herramientas y contenedores que han sido analizados con anterioridad dentro de las artesanías del grupo étnico. Mediante operatorias de diseño sufrirán deformaciones y particiones para adecuar la forma acorde su función y requerimientos. De igual manera se tomará en consideración aspectos formales de productos contemporáneos, basados en la mejor manipulación y uso del producto, los mismos que han sido analizados con anterioridad en los homólogos

En cuanto a la estética del producto, se analizará elementos y texturas que conforman los objetos, además de elementos de su vestimenta y pintura corporal, los que han sido analizados con anterioridad. Se pretende generar texturas visuales y elementos morfológicos que permitan darle al producto una estética que acentúe la identidad cultural de los Tsáchilas

La cromática del producto se definirá con los colores que conforman los objetos y la vestimenta del grupo, los cuales están definidos por los materiales del medio, y en algunos casos tienen un motivo y significación cultural importante.



Imagen 102

4.1.3 Partido funcional

La propuesta esta orientada hacia el diseño de una linea de maletas y bolsos de viaje unipersonales, cuya función es transportar los objetos personales del usuario de un lugar a otro de forma segura y práctica; también se busca que el contenido se pueda organizar de una manera ordenada adaptándose a los diferentes tipos de objetos y viajes que se pueden realizar, con el fin de que exista una mejor manipulación e interacción entre el usuario y el producto.



Imagen 103

A vertical decorative bar on the left side of the page, featuring a dark red background with lighter red horizontal stripes. The stripes are decorated with patterns of circles and triangles. The top and bottom sections of the bar contain a row of eight circles above a row of four triangles pointing downwards.

PROPUESTA 1

4.2.1 Concreción

Forma

La forma de esta propuesta, se realizará de un análisis morfológico del Ta'sa, que es un contenedor en forma esférica, con una cavidad circular pequeña en la parte superior, la parte inferior de la esfera es deformada para generar una pequeña superficie plana que mantenga al objeto en posición vertical, y tiene un asa en forma de arco que está sujeto en dos puntos de la parte superior.

Textura visual

Para la textura visual se tomará el tejido que conforma el Ta'sa. Es un tejido apretado de una fibra natural de poco espesor llamada Pikiwa, al entrelazarse estas fibras y conformar el tejido se generan espacios virtuales romboi-dales

Cromática

La cromática a utilizarse en esta propuesta, se tomarán del color natural de la fibra natural con la que se teje este contenedor, La fibra llama Pikiwa presenta un color marrón grisáceo o un marrón claro, según como es tratada. De igual manera se tomará colores de la Tunan, en este caso se toman los colores naranja rojizo y el azul verdoso, los cuales son colores opuestos en el círculo cromático y se complementan entre sí.



Imagen 104



Imagen 105



4.2.2 Operatorias de diseño

Para comenzar se realiza una abstracción y sintetización de la forma del Ta'sa; luego se realiza una deformación de la misma para aumentar su altura; se realiza una sustracción vertical y horizontal de la esfera, generando superficies planas en la parte inferior y posterior del módulo; finalmente se deforma el espacio virtual circular de la cavidad, aumentando sus dimensiones.

Para la textura se realiza una sintetización del tejido y se abstraen los espacios virtuales romboidales que se generan y finalmente se coloca el módulo en una malla básica diagonal.

En cuanto a la cromática, el color marrón grisáceo se aplica en todo el objeto y el naranja rojizo y el azul verdoso se aplican en la textura visual de forma alternada.

Una vez obtenido el módulo, se realizará un proceso de seriación, es decir este módulo sufrirá deformaciones dimensionales para adaptarse a los diferentes tipos de maletas y bolsos de viaje y sus funciones.

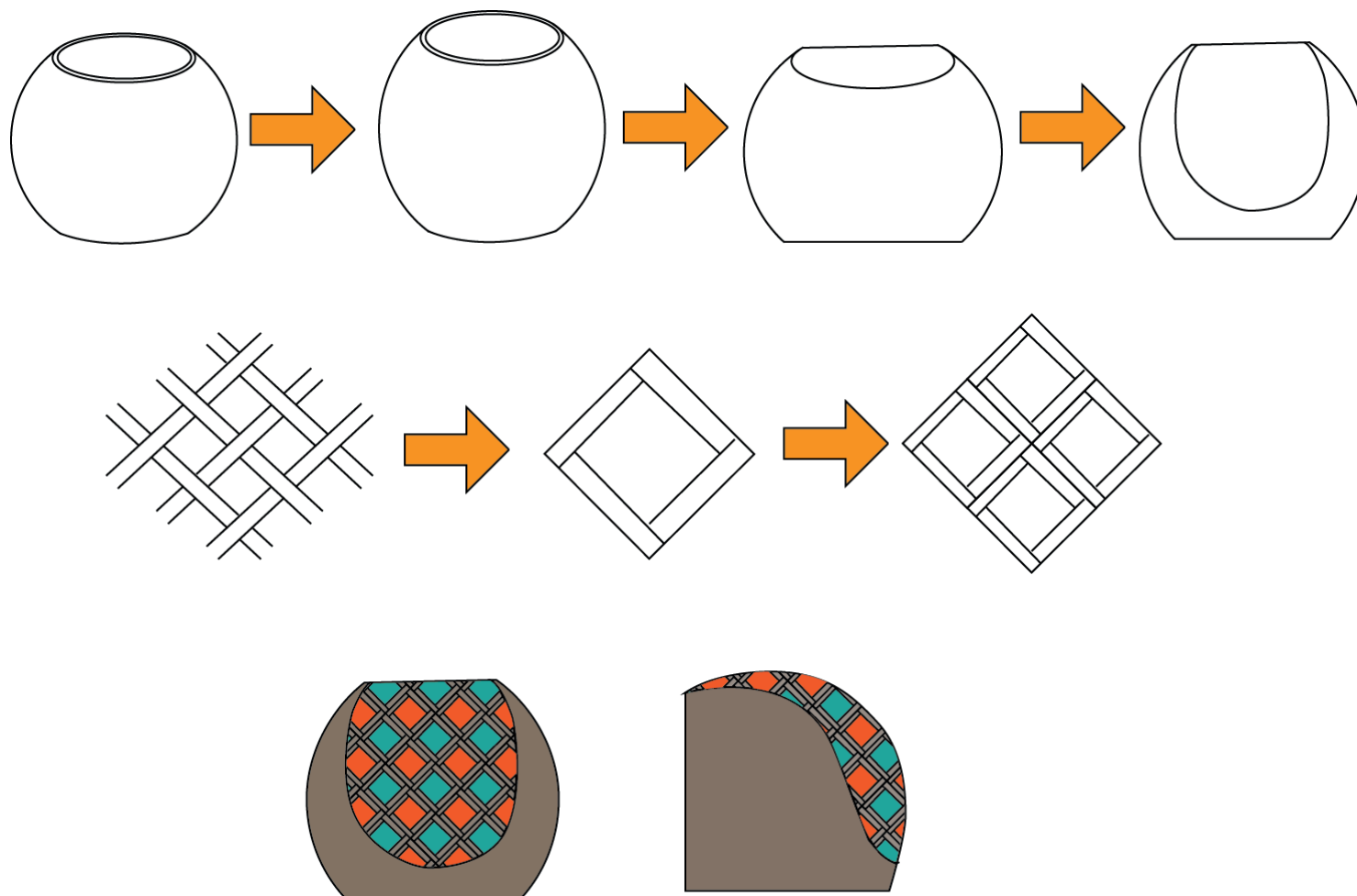

4.2.3 Bocetación

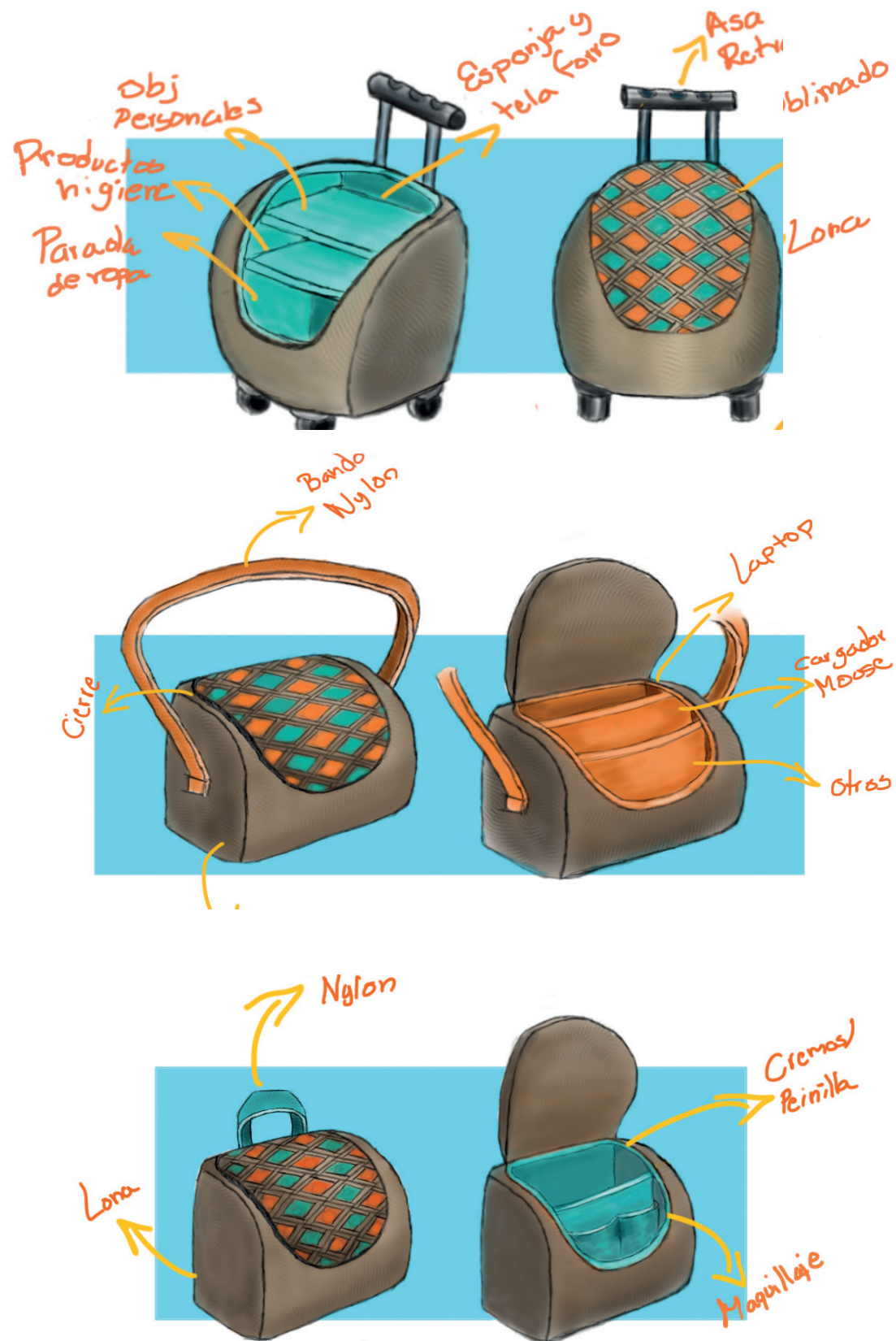

4.2.4 Propuesta definida

Al definir la propuesta se han realizado cambios dimensionales con el fin de adaptarse a las restricciones dimensionales, manteniendo la funcionalidad y estética del producto.

Se propone realizar esta línea de maletas con una estructura rígida, para el cuerpo, de lona, cartón y espuma (esponja), para la tapa de lona sublimada y esponja, las divisiones interiores de tela forro y esponja y herrajes presentes en el mercado



Maleta de mano





Dibujo técnico

PARTS LIST			
ITEM	QTY	PART NUMBER	DESCRIPTION
1	1	Cuerpo	Lona, cartón, espuma
2	1	Tapa	Lona, espuma
3	2	Rueda giratoria	Plástico
4	1	Soporte	Plastico
5	2	Rivet GB/T 1014-1986-6 X 16	Truss head semi - tubuar rivets
6	1	División inferior	Forro, espuma
7	1	División superior	Forro, espuma
8	4	Rivet GB/T 1014-1986-4 X 9	Truss head semi - tubuar rivets
9	1	Asa telescópica	Plástico
10	1	Cierre	Plástico

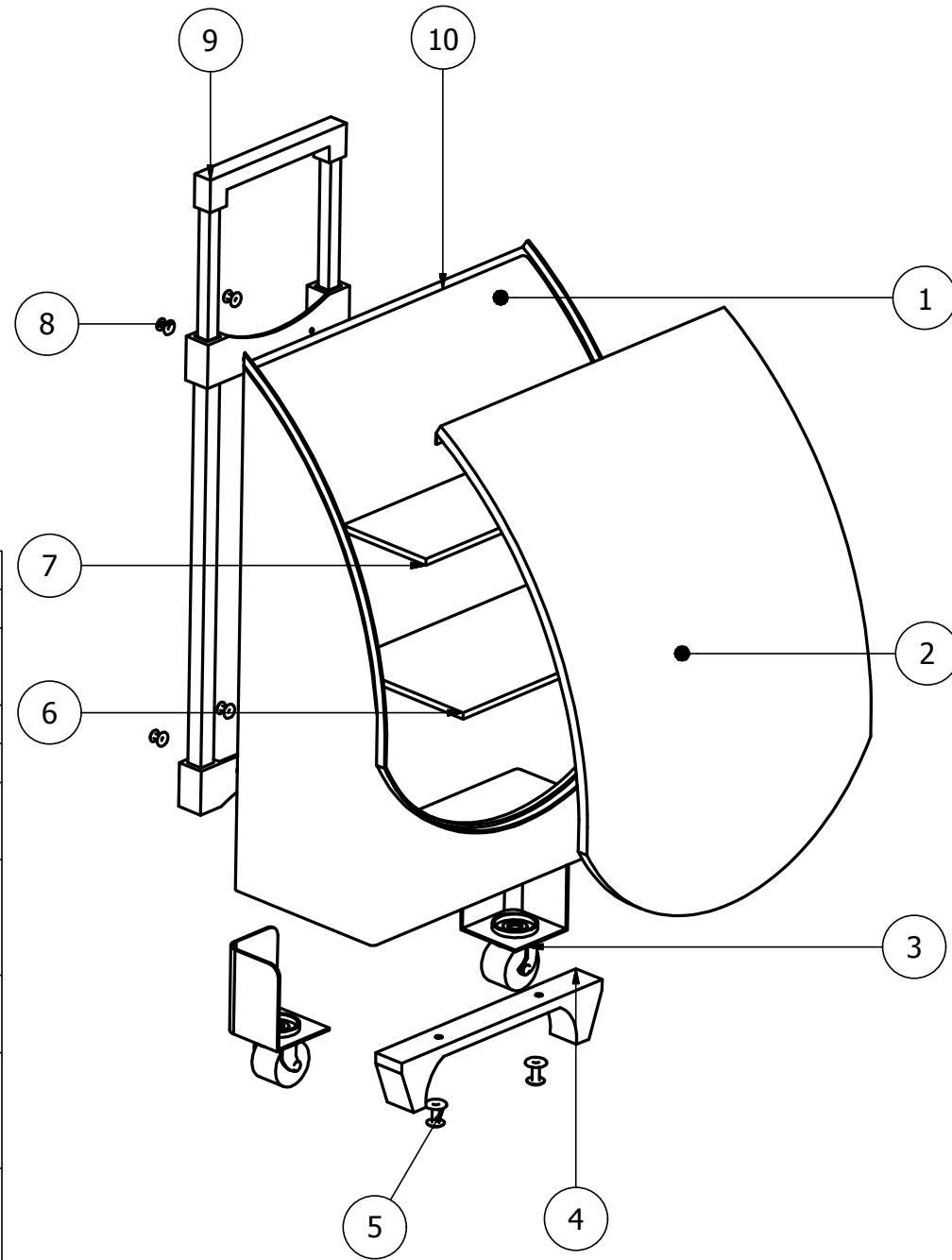

DISEÑADO POR ESTEFANÍA BURBANO	APROBADO POR FABIAN LANDÍVAR	FECHA	
PROPUESTA 1		MALETA DE MANO	
		EXPLOTADA	ESCALA 1:5 HOJA 1/9

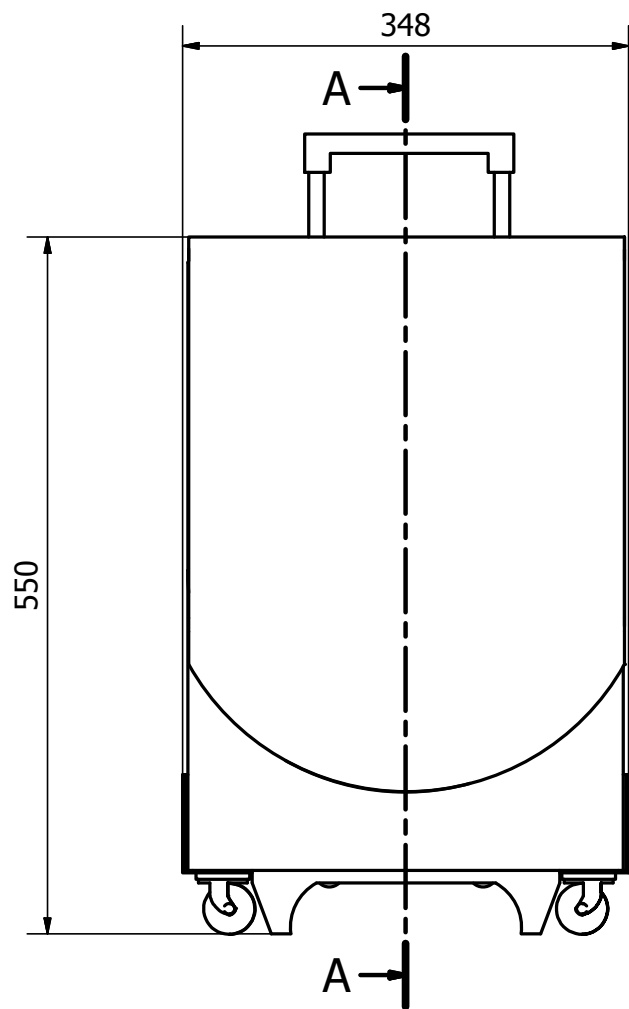

A-A (1 : 5)

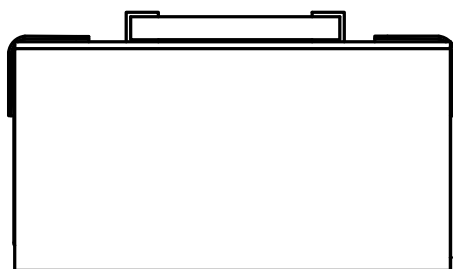
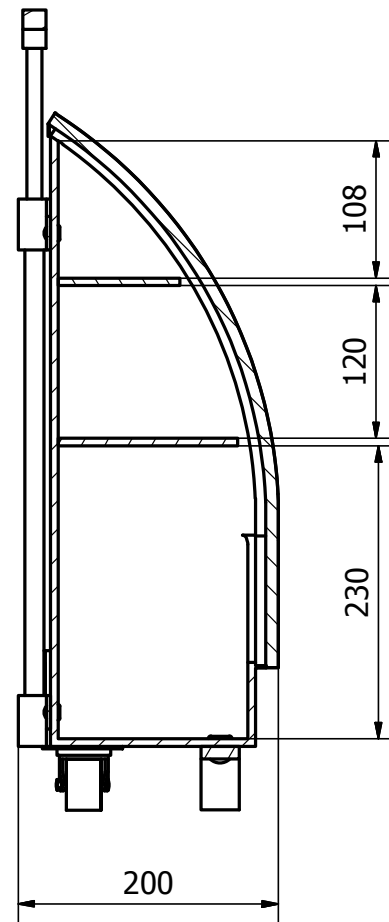

DISEÑADO POR ESTEFANÍA BURBANO	APROBADO POR FABIAN LANDÍVAR		FECHA	
PROPUESTA 1		MALETA DE MANO		
		MEDIDAS GENERALES	ESCALA 1:5	HOJA 2/9

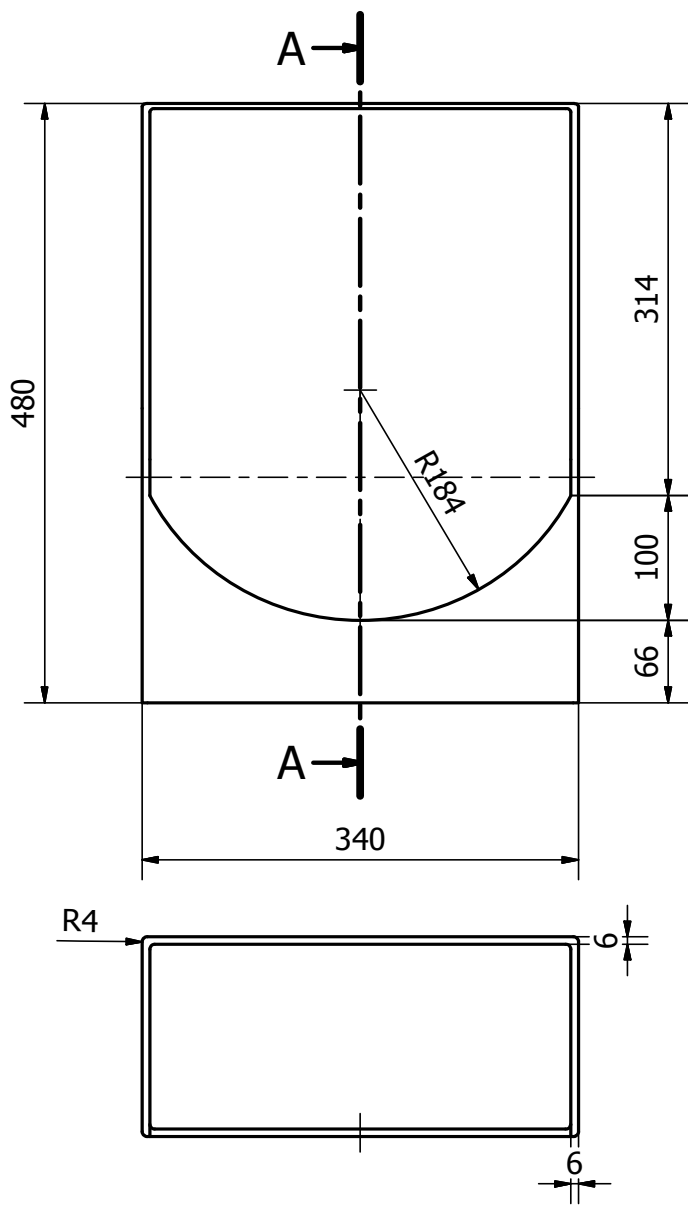

A-A (1 : 5)

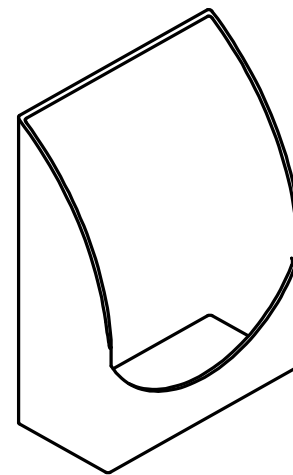
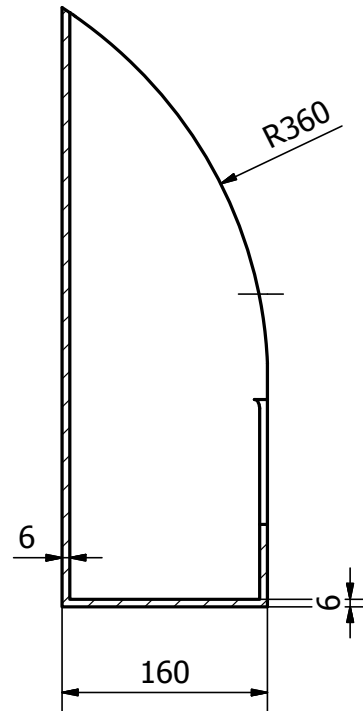

DISEÑADO POR ESTEFANÍA BURBANO	APROBADO POR FABIAN LANDÍVAR		FECHA	
PROPUESTA 1		MALETA DE MANO		
		CUERPO	ESCALA 1:5	HOJA 3/9

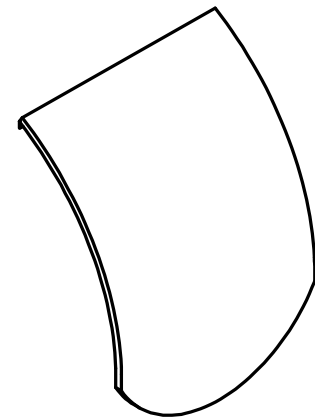
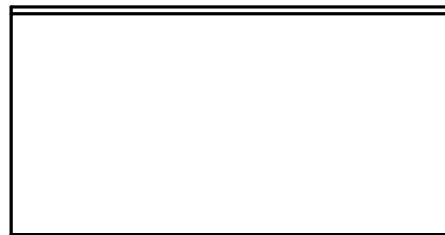
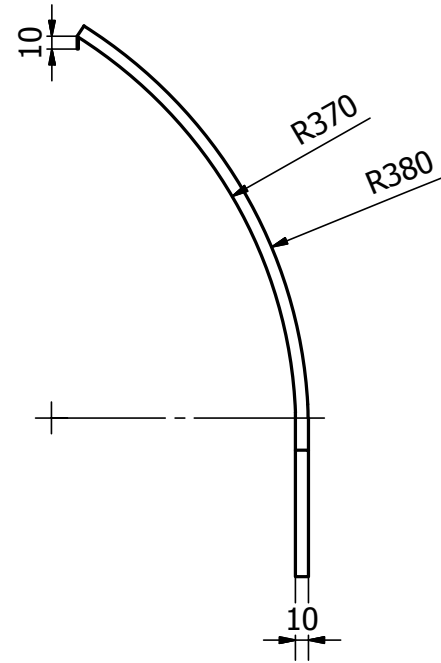
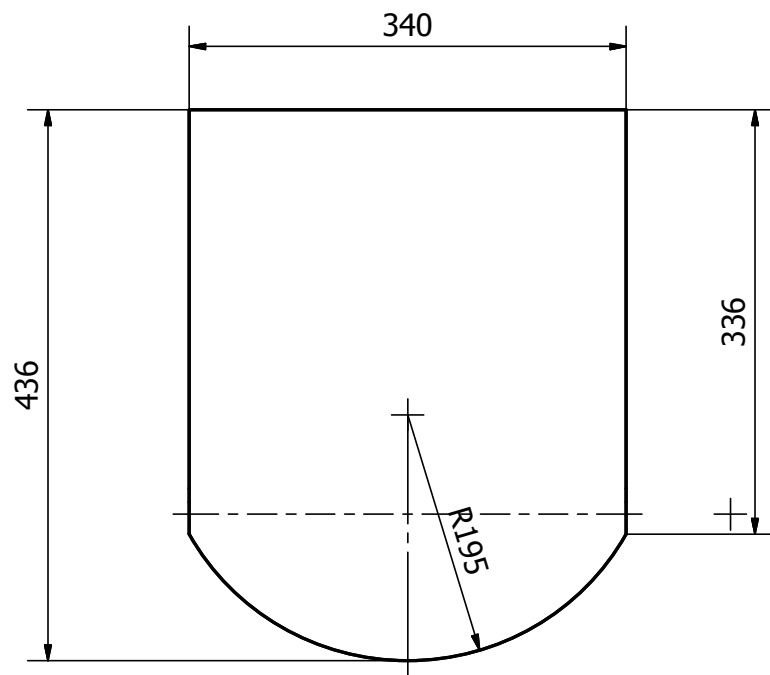

DISEÑADO POR ESTEFANÍA BURBANO	APROBADO POR FABIAN LANDÍVAR		FECHA	
PROPUESTA 1		MALETA DE MANO		
		TAPA	ESCALA 1:5	HOJA 4/9

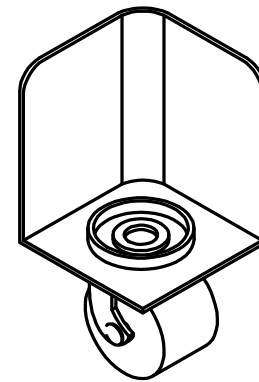
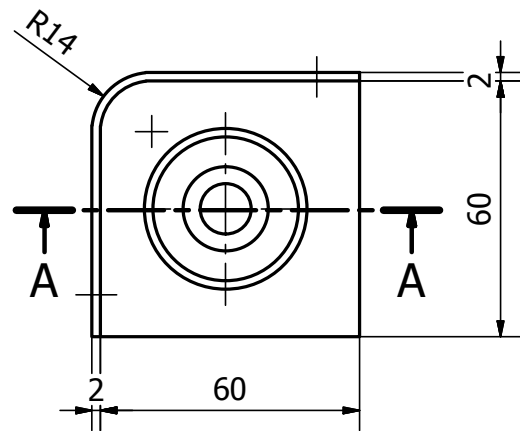
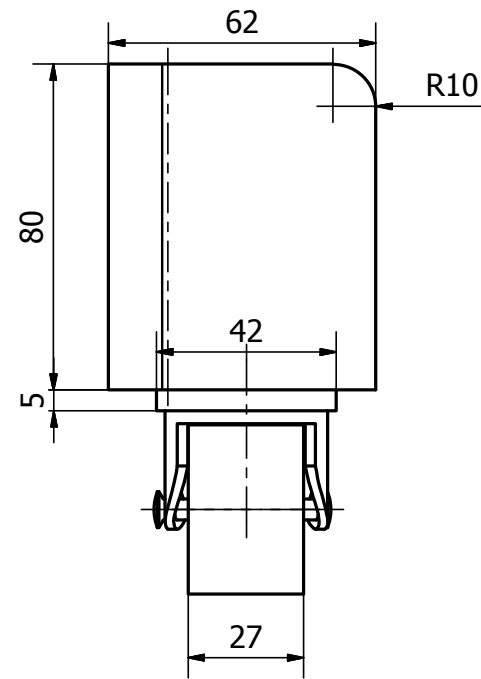
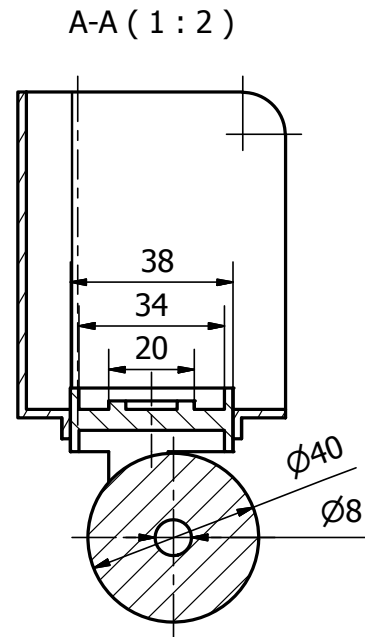

DISEÑADO POR ESTEFANÍA BURBANO	APROBADO POR FABIAN LANDÍVAR	FECHA	
PROPUESTA 1	MALETA DE MANO		
	RUEDA GIRATORIA	ESCALA 1:5	HOJA 5/9

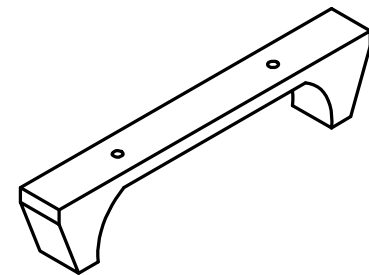
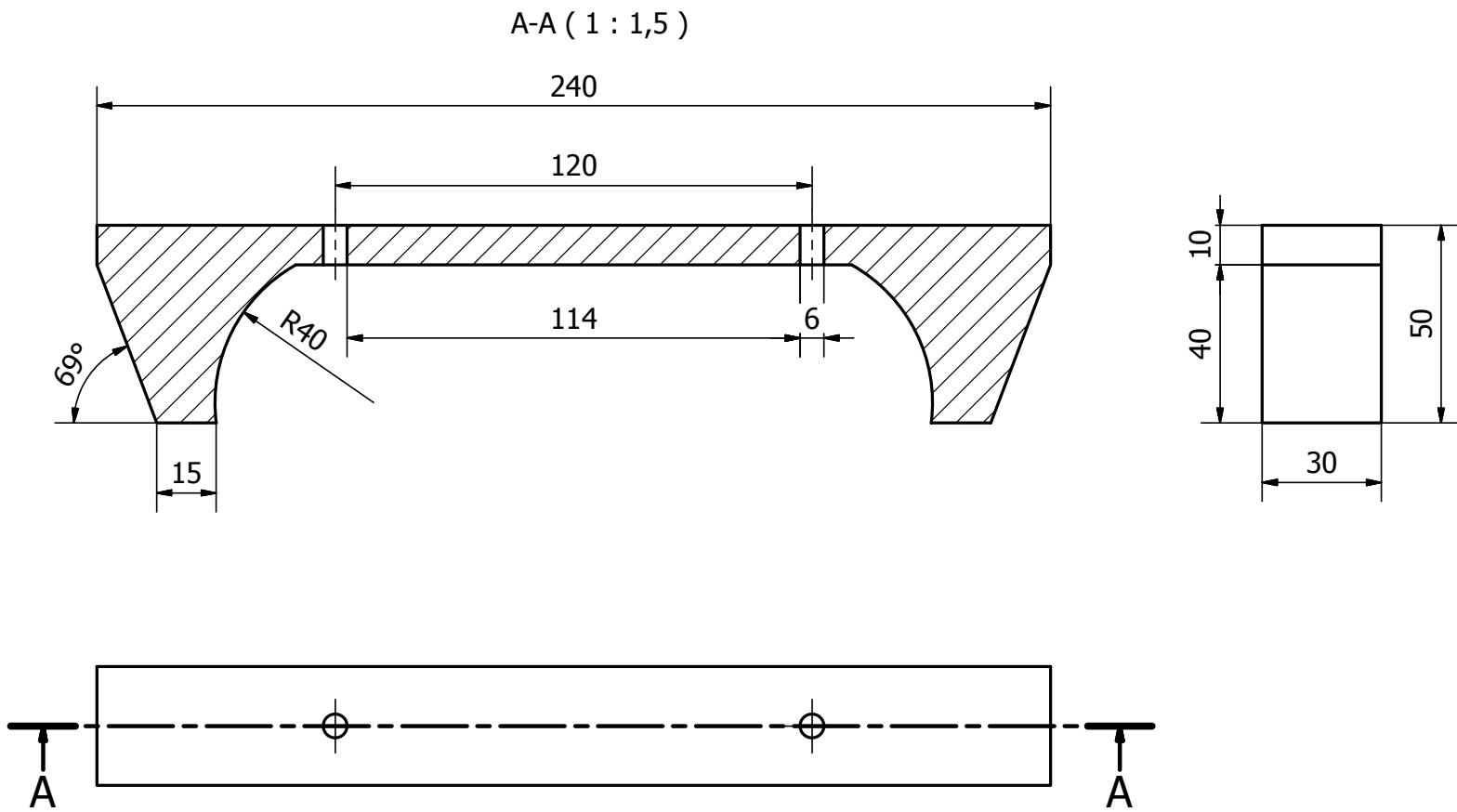

DISEÑADO POR ESTEFANÍA BURBANO	APROBADO POR FABIAN LANDÍVAR	FECHA	
PROPUESTA 1		MALETA DE MANO	
		SOPORTE	ESCALA 1:2
		HOJA 6/9	

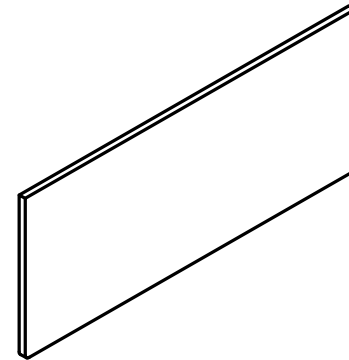
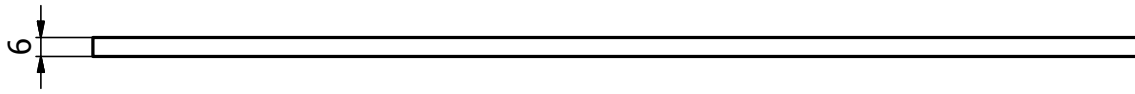
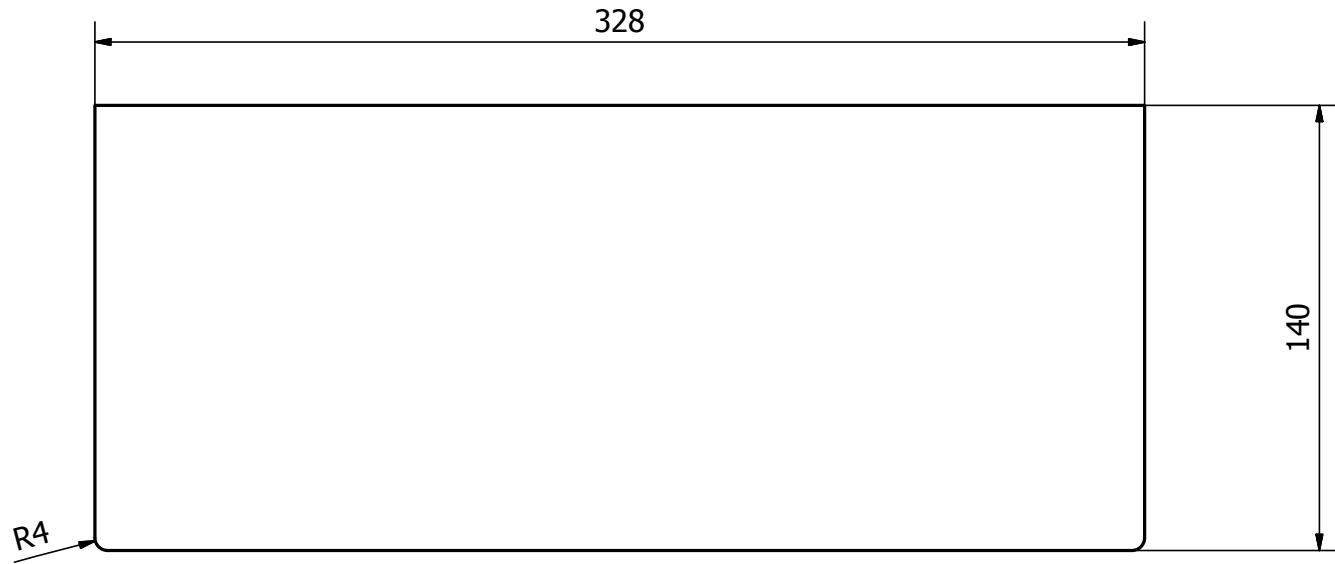

DISEÑADO POR ESTEFANÍA BURBANO	APROBADO POR FABIAN LANDÍVAR		FECHA	
PROPUESTA 1	MALETA DE MANO			
	DIVISIÓN INFERIOR	ESCALA 1:2	HOJA 7/9	

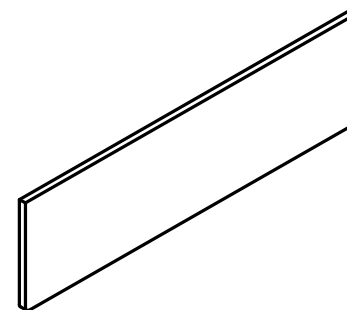
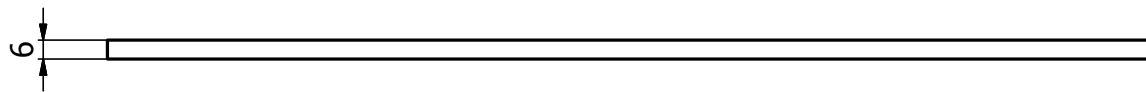
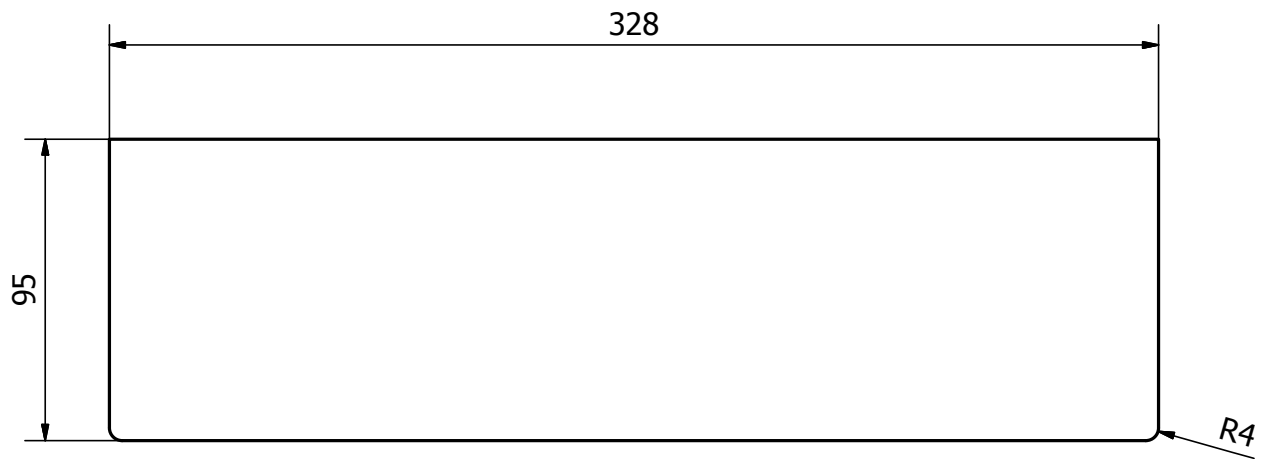

DISEÑADO POR ESTEFANÍA BURBANO	APROBADO POR FABIAN LANDÍVAR		FECHA	
PROPUESTA 1		MALETA DE MANO		
		DIVISIÓN SUPERIOR	ESCALA 1:2	HOJA 8/9

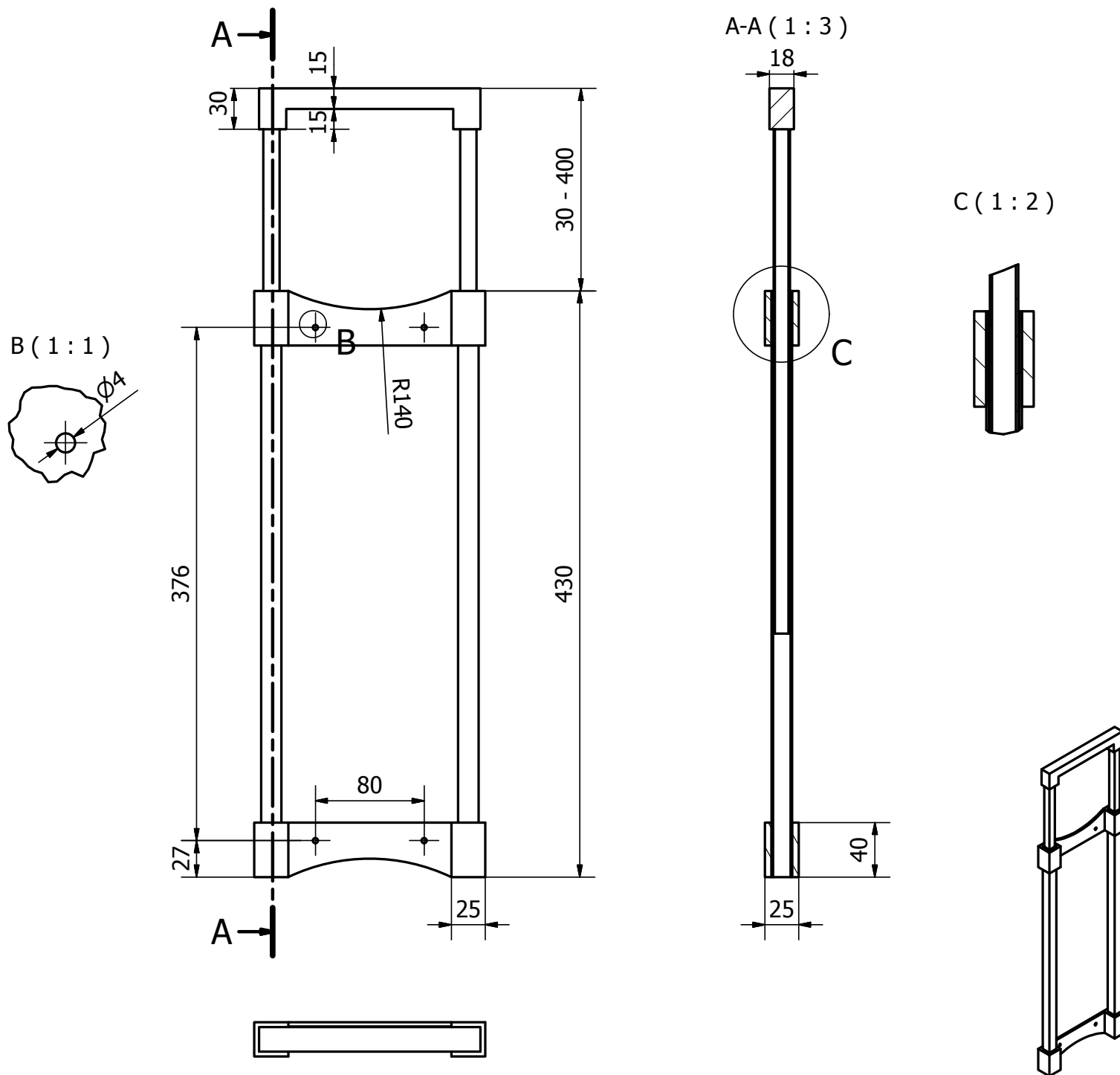

DISEÑADO POR ESTEFANÍA BURBANO	APROBADO POR FABIAN LANDÍVAR	FECHA	
PROPUESTA 1		MALETA DE MANO	
		ASA TELESCÓPICA	ESCALA 1:3
		HOJA 9/9	

Maletín



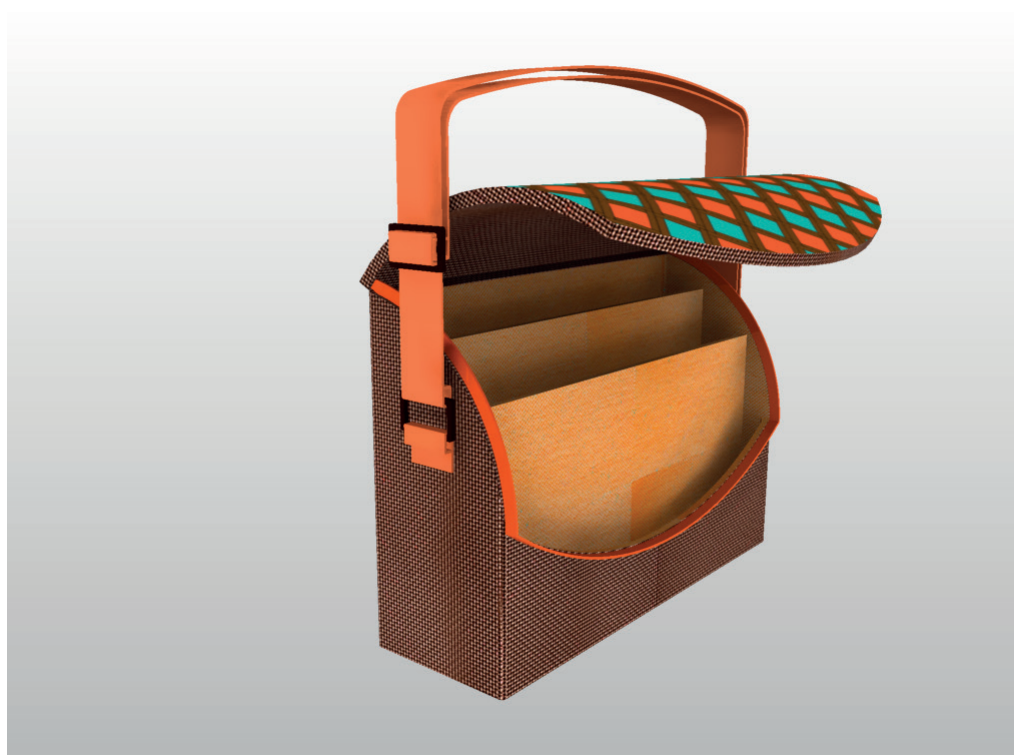

Dibujo técnico

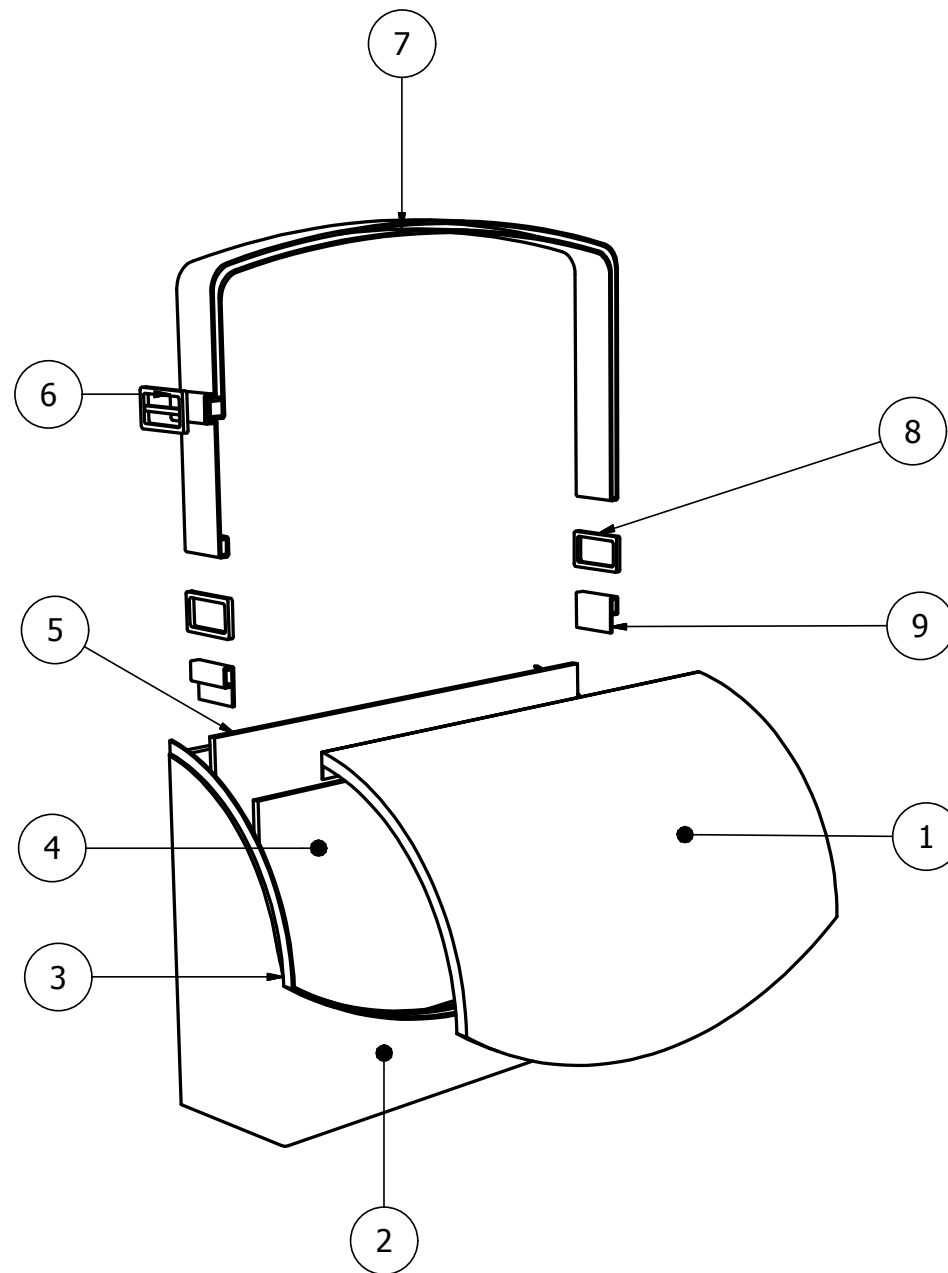

PARTS LIST			
ITEM	QTY	PART NUMBER	DESCRIPTION
1	1	Tapa	Lona, espuma
2	1	Cuerpo	Lona, cartón, espuma
3	1	Cierre	Plástico
4	1	División frontal	Forro, espuma
5	1	División posterior	Forro, espuma
6	1	Pasador	Plástico
7	1	Bandolera	Reata
8	2	Argolla	Plástico
9	2	Aro	Reata

DISEÑADO POR ESTEFANÍA BURBANO	APROBADO POR FABIAN LANDÍVAR	FECHA	
PROPUESTA 1		MALETIN	
		EXPLORADA	ESCALA 1:5

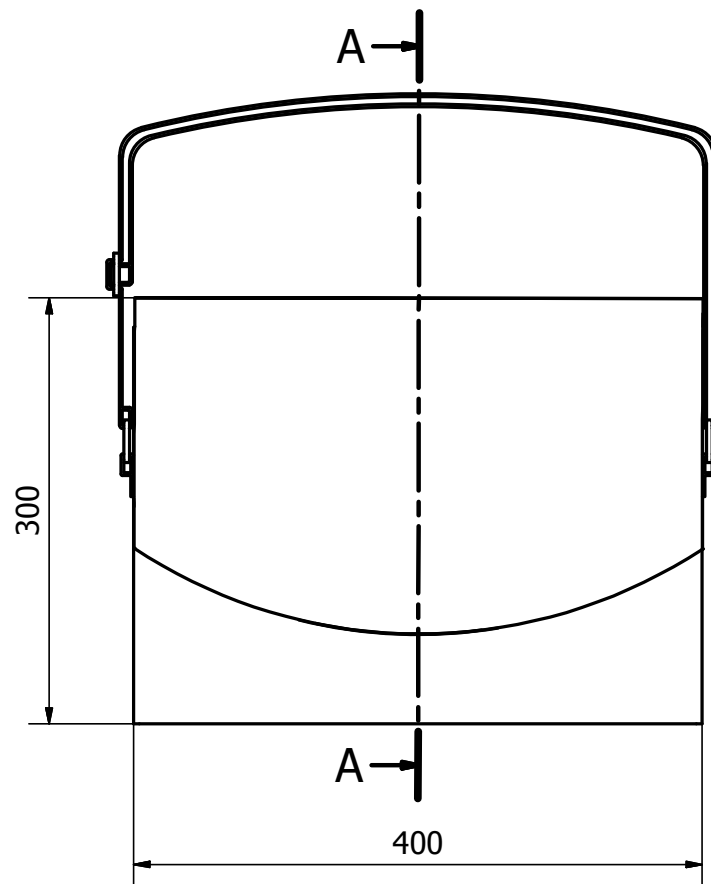

A-A (1 : 5)

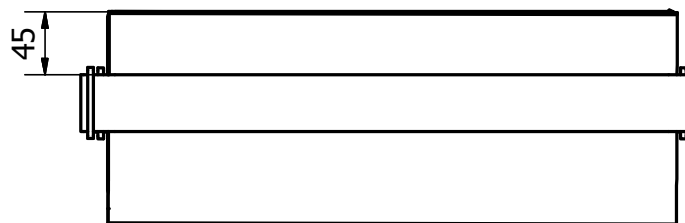
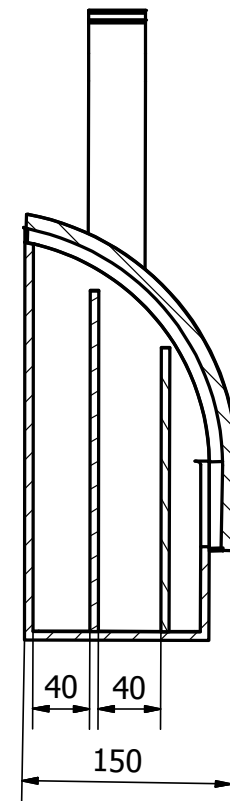

DISEÑADO POR ESTEFANÍA BURBANO	APROBADO POR FABIAN LANDÍVAR	FECHA	
PROPUESTA 1	MALETIN		
	MEDIDAS GENERALES	ESCALA 1:5	HOJA 2/10

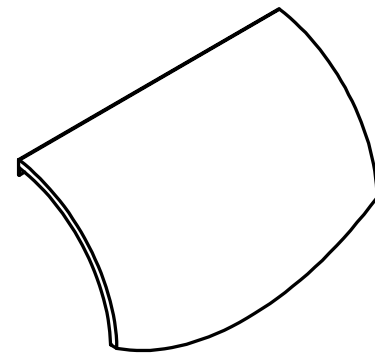
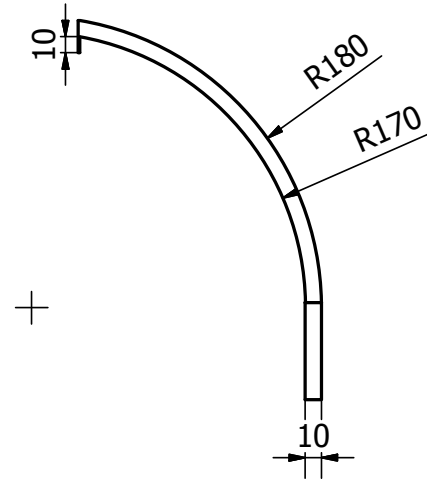
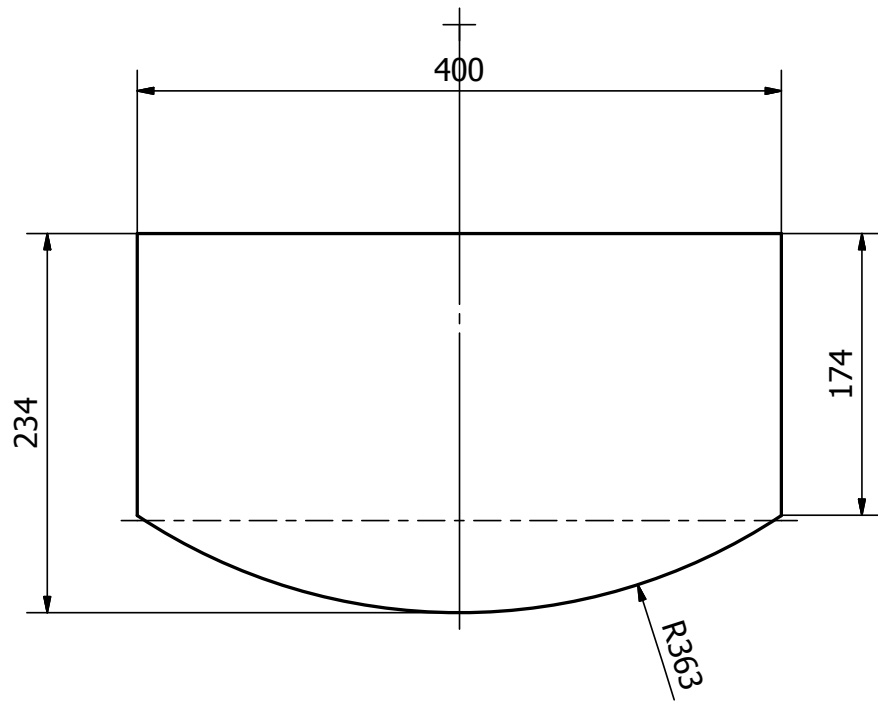

DISEÑADO POR ESTEFANÍA BURBANO	APROBADO POR FABIAN LANDÍVAR	FECHA	
PROPUESTA 1	MALETIN		
	TAPA	ESCALA 1:4	HOJA 3/10

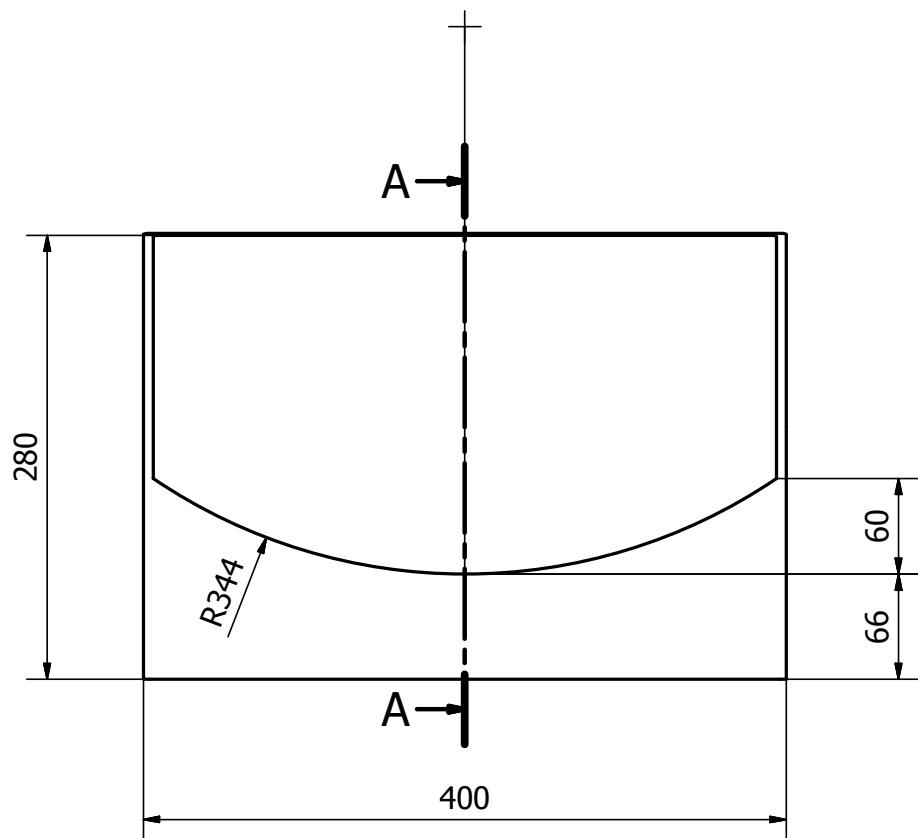

A-A (1 : 4)

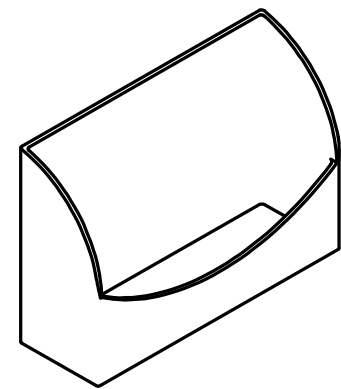
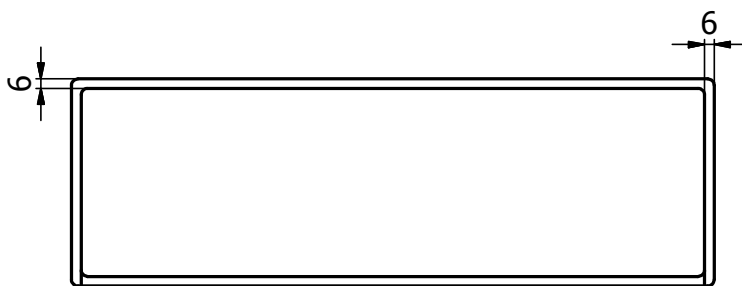
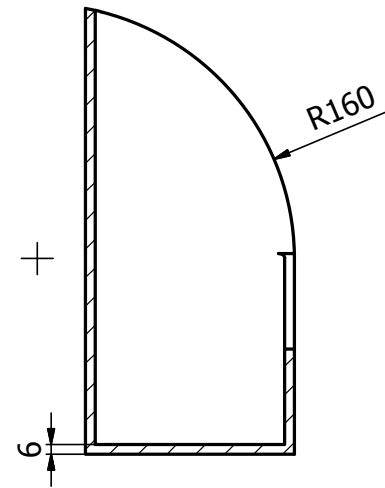

DISEÑADO POR ESTEFANÍA BURBANO	APROBADO POR FABIAN LANDÍVAR	FECHA	
PROPUESTA 1	MALETIN		
	CUERPO	ESCALA 1:4	HOJA 4/10

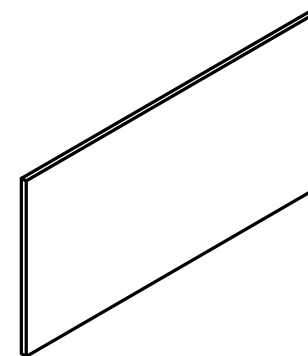
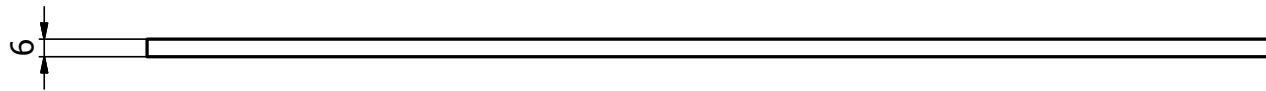
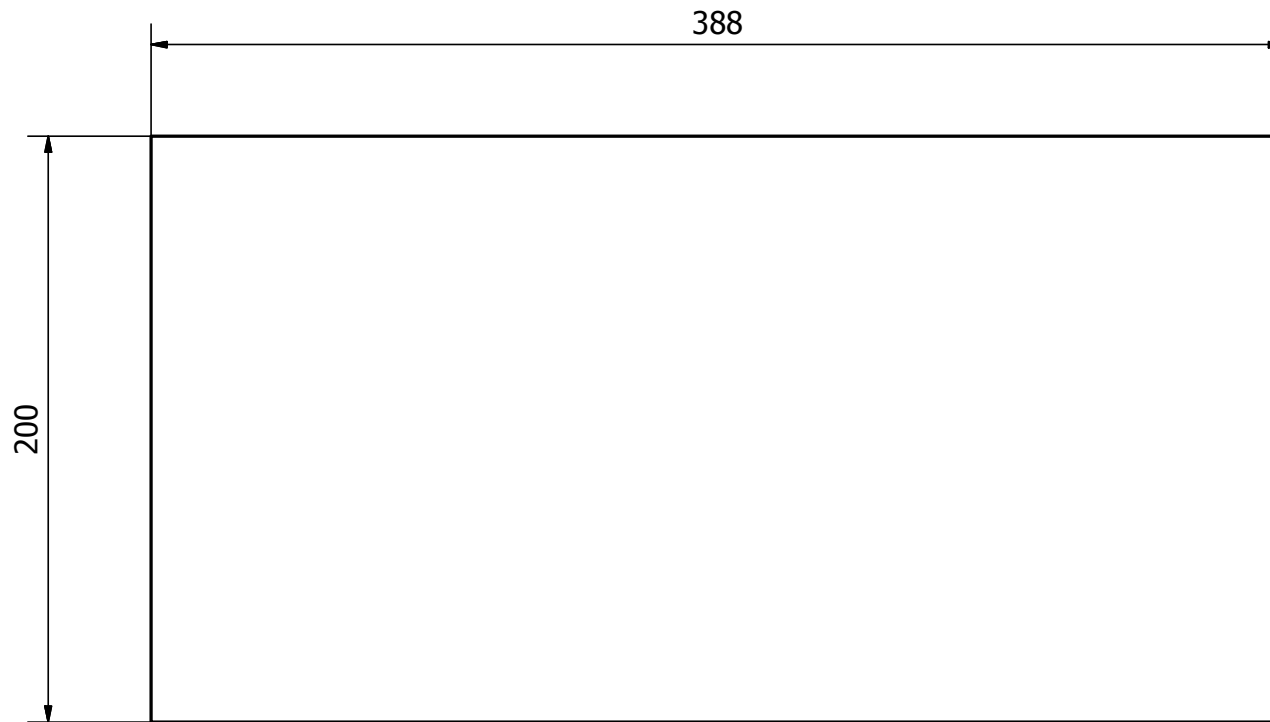

DISEÑADO POR ESTEFANÍA BURBANO	APROBADO POR FABIAN LANDÍVAR	FECHA	
PROPUESTA 1	MALETIN		
	DIVISIÓN FRONTAL	ESCALA 1:2	HOJA 5/10

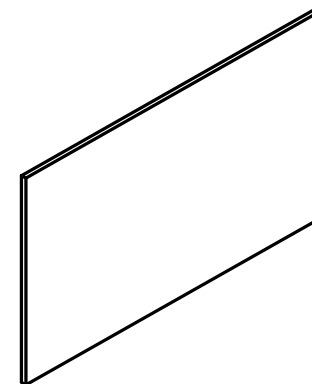
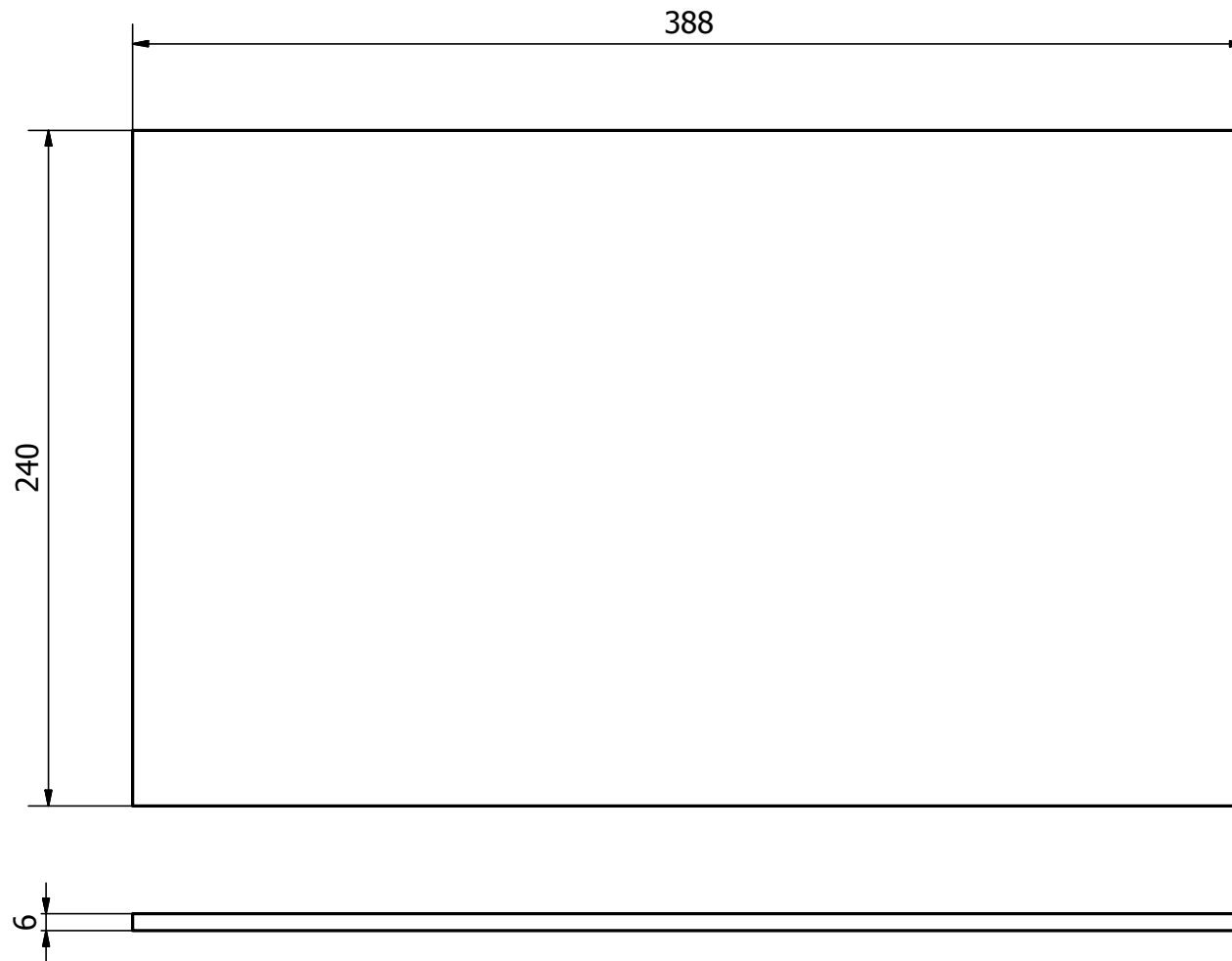

DISEÑADO POR ESTEFANÍA BURBANO	APROBADO POR FABIAN LANDÍVAR	FECHA	
PROPUESTA 1	MALETIN		
	DIVISIÓN POSTERIOR	ESCALA 1:2	HOJA 6/10

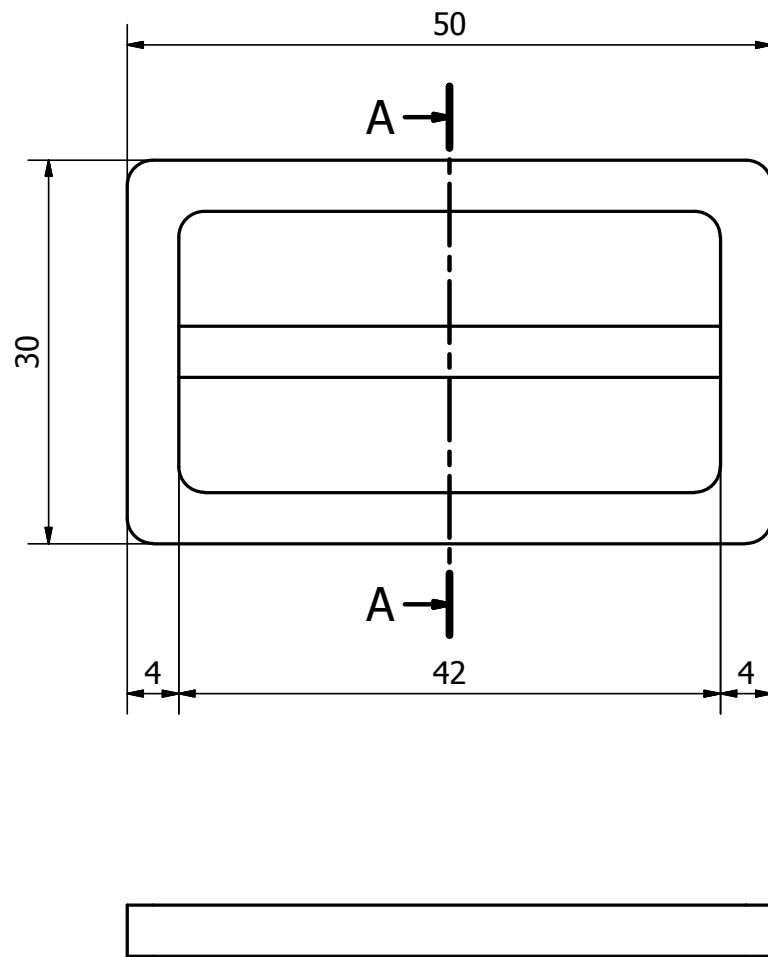

A-A (2 : 1)

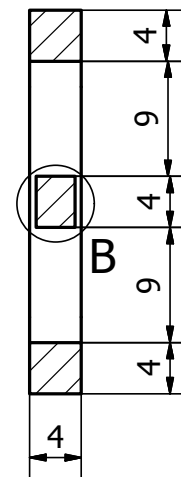

B (3 : 1)

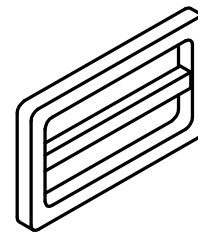
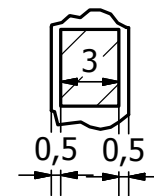

DISEÑADO POR ESTEFANÍA BURBANO	APROBADO POR FABIAN LANDÍVAR	FECHA	
PROPUESTA 1	MALETIN		
	PASADOR	ESCALA 2:1	HOJA 7/10

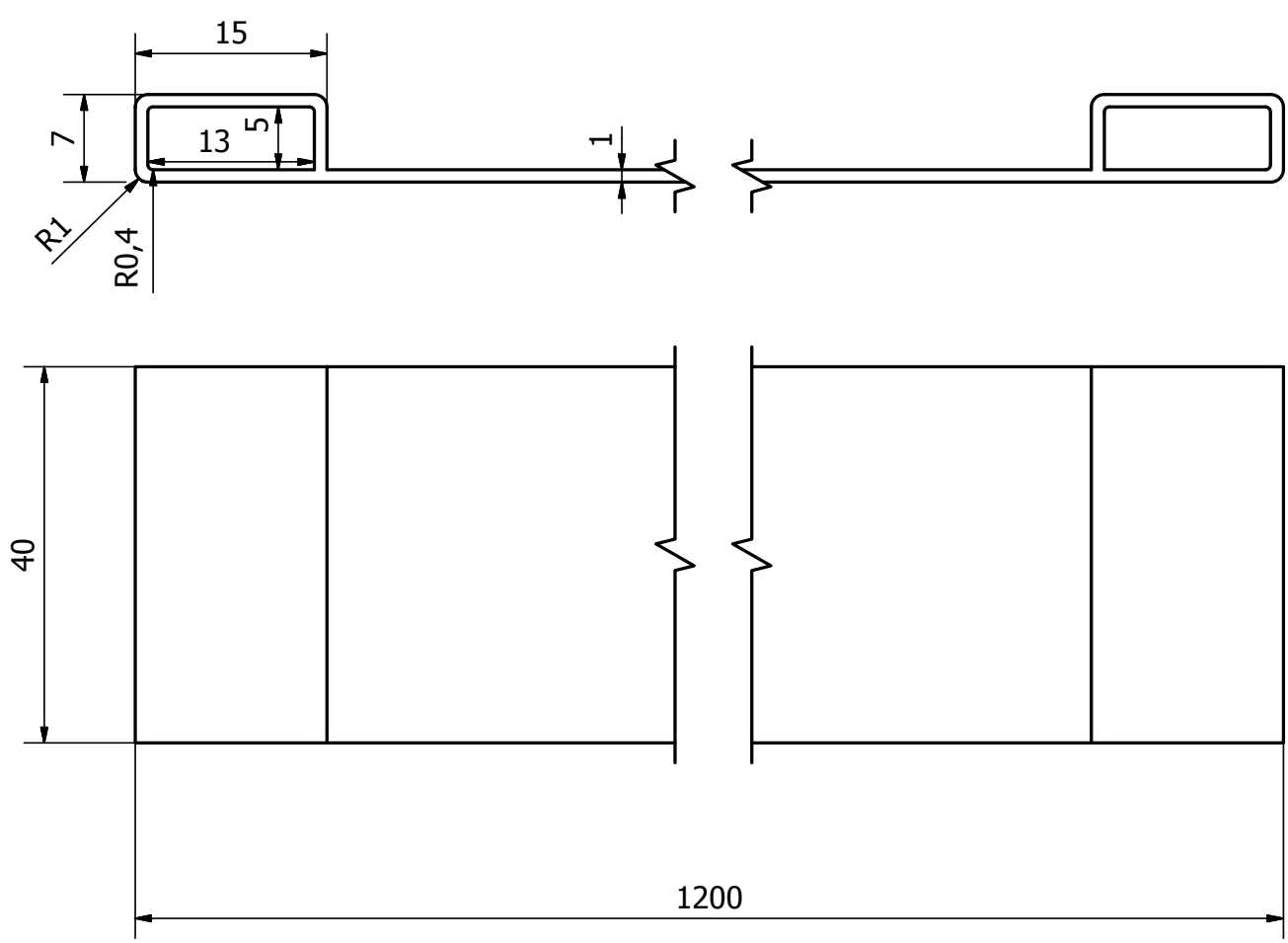

DISEÑADO POR ESTEFANÍA BURBANO	APROBADO POR FABIAN LANDÍVAR	FECHA	
PROPUESTA 1	MALETIN		
	BANDOLERA	ESCALA 2:1	HOJA 8/10

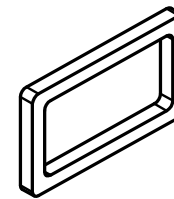
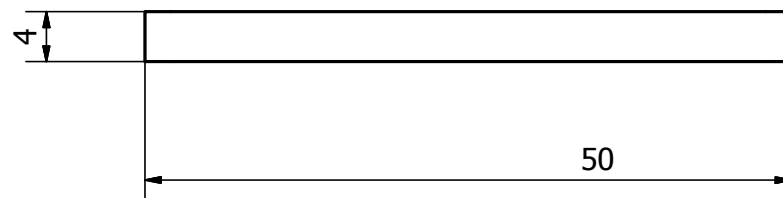
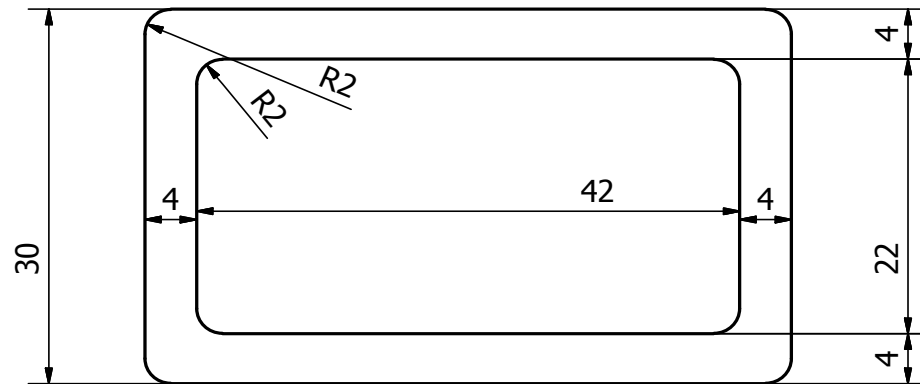

DISEÑADO POR ESTEFANÍA BURBANO	APROBADO POR FABIAN LANDÍVAR		FECHA	
PROPUESTA 1		MALETIN		
		ARGOLLA	ESCALA 2:1	HOJA 9/10

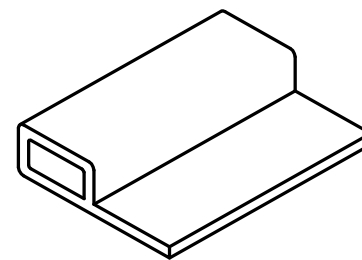
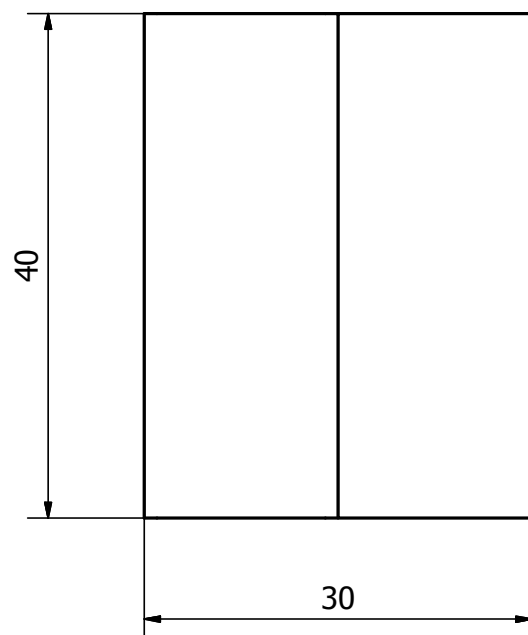
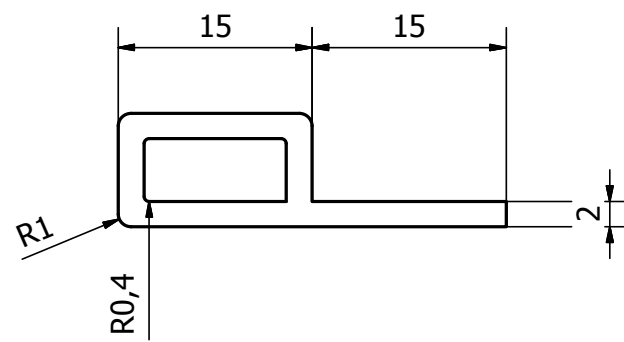

DISEÑADO POR ESTEFANÍA BURBANO	APROBADO POR FABIAN LANDÍVAR	FECHA	
PROPUESTA 1	MALETIN		
	ARO	ESCALA 2:1	HOJA 10/10

Neceser

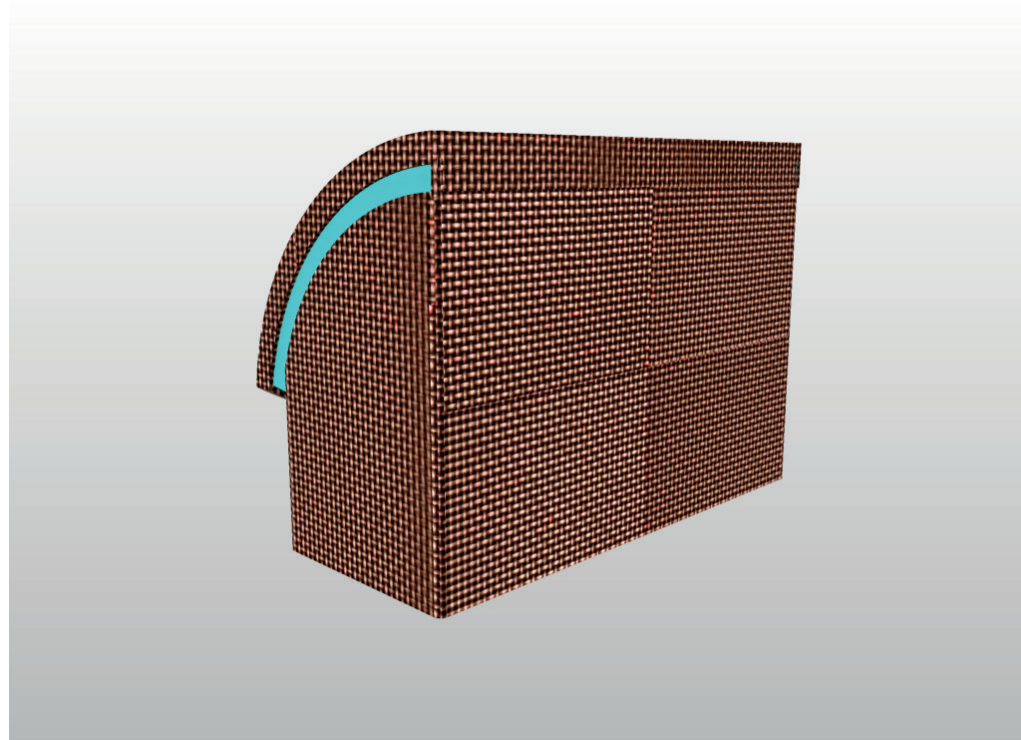
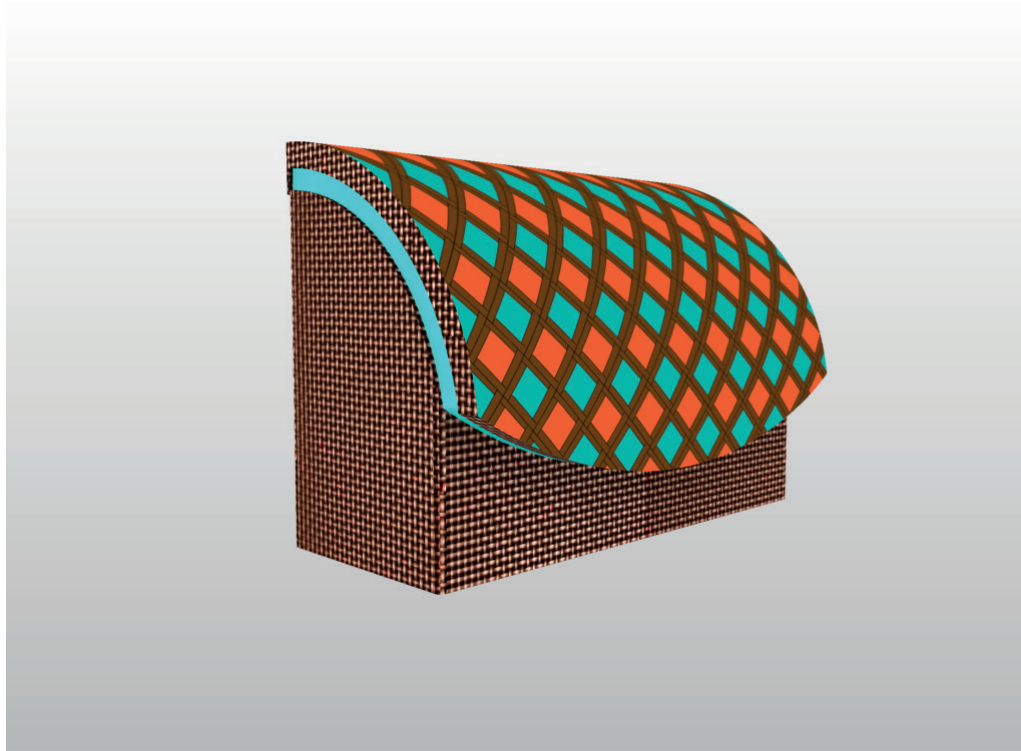

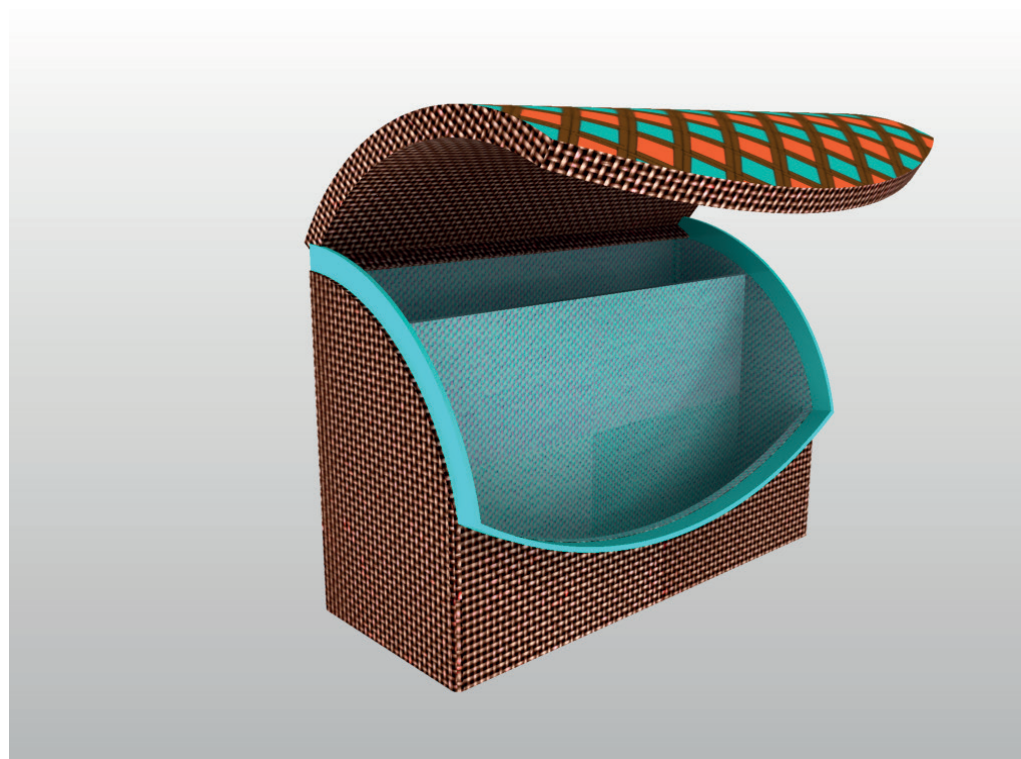
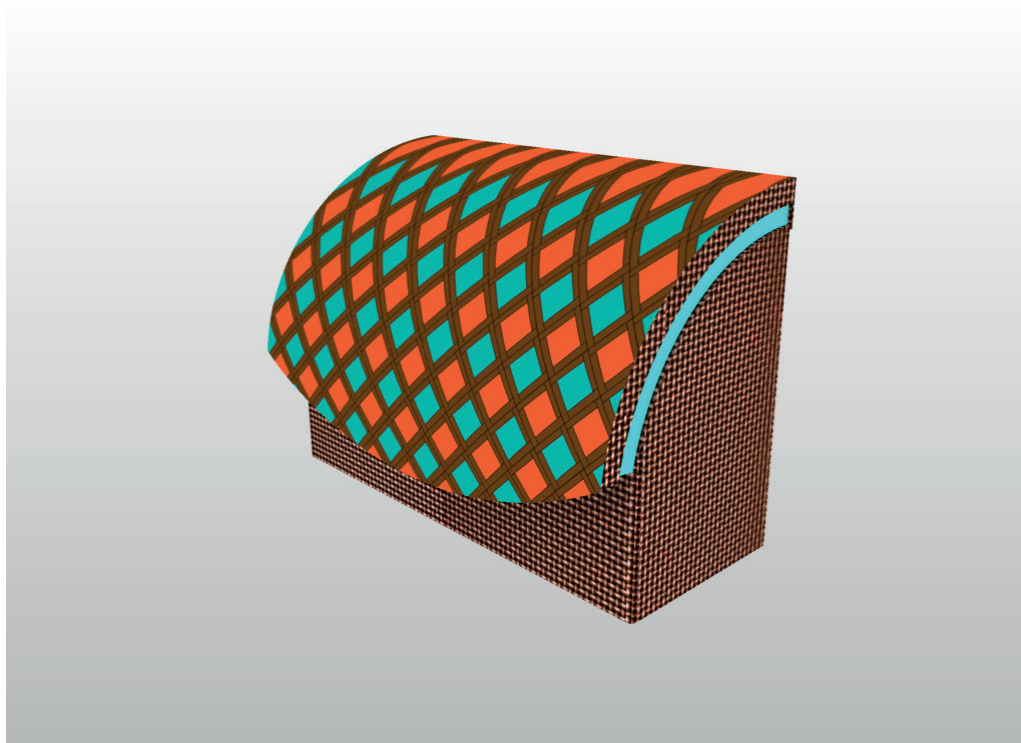

Dibujo técnico

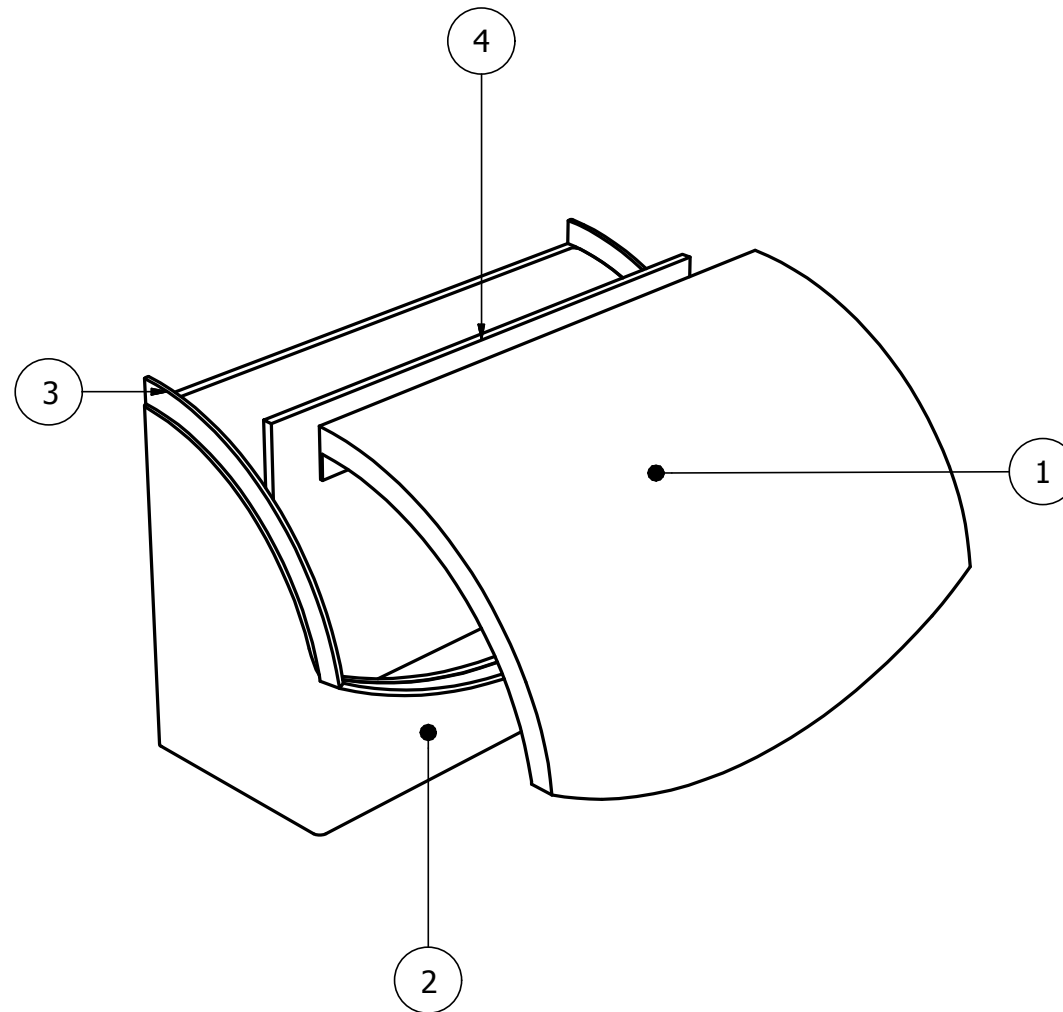

PARTS LIST							
ITEM	QTY	PART NUMBER	DESCRIPTION				
1	1	Tapa	Lona, espuma	DISEÑADO POR	APROBADO POR	FECHA	
2	1	Cuerpo	Lona, cartón, espuma	ESTEFANÍA BURBANO	FABIAN LANDÍVAR		
3	1	Cierre	Plástico	PROPUESTA 1		NECESER	
4	1	División	Forro, espuma			EXPLORADA	

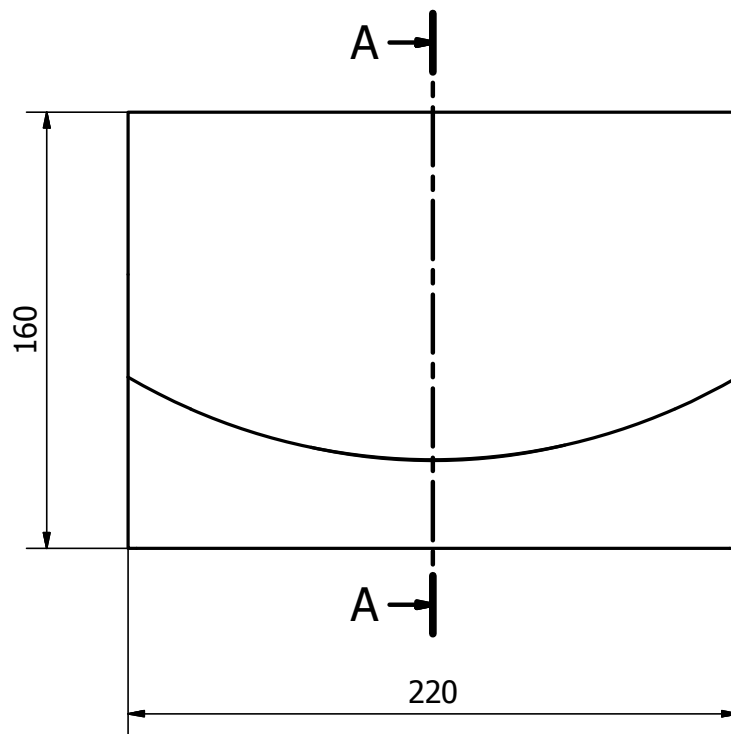

A-A (1 : 2)

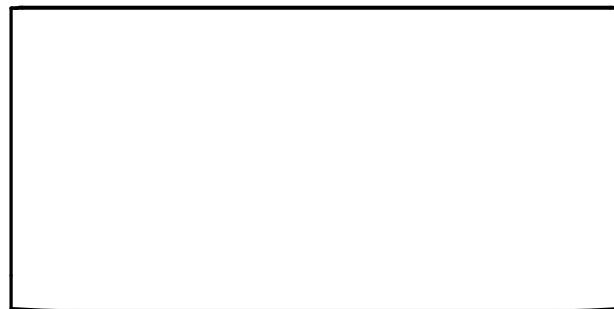
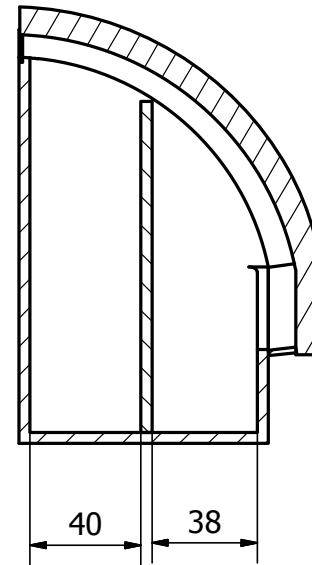

DISEÑADO POR ESTEFANÍA BURBANO	APROBADO POR FABIAN LANDÍVAR	FECHA	
PROPUESTA 1	NECESER		
	MEDIDAS GENERALES	ESCALA 1:2	HOJA 2/5

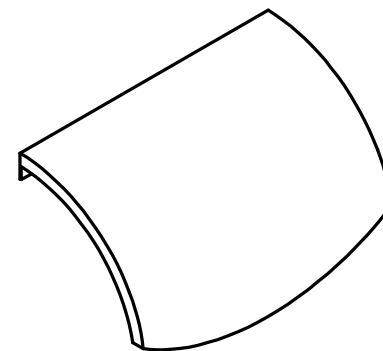
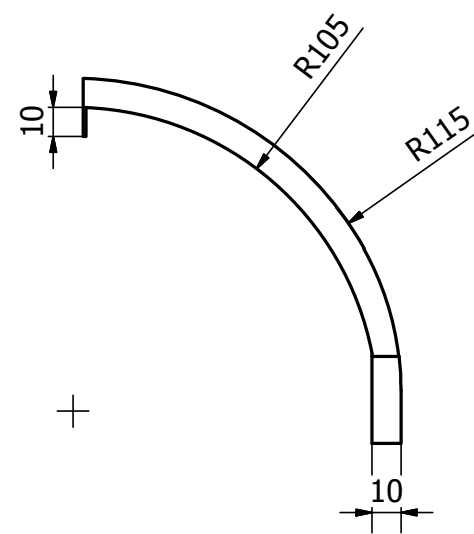
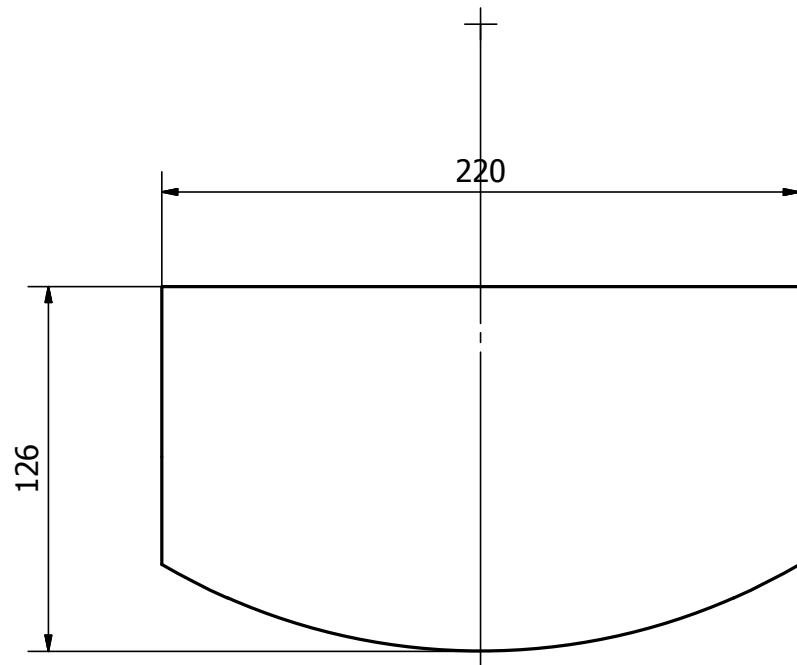

DISEÑADO POR ESTEFANÍA BURBANO	APROBADO POR FABIAN LANDÍVAR	FECHA	
PROPUESTA 1	NECESER		
	TAPA	ESCALA 1:2	HOJA 3/5

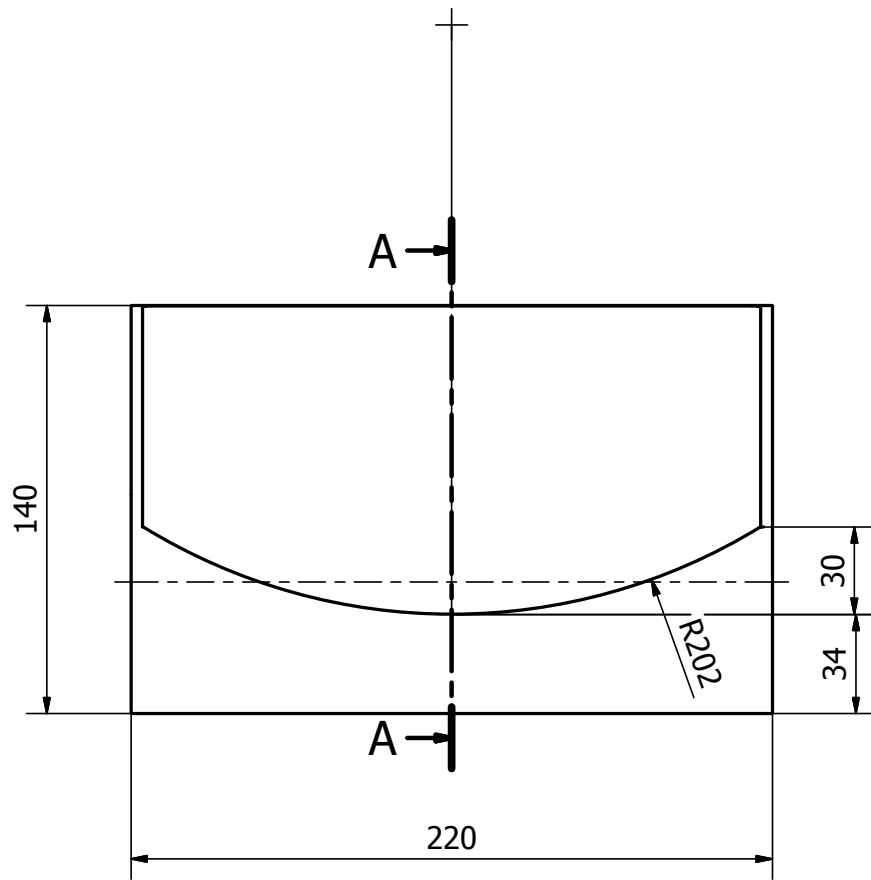

A-A (1:2)

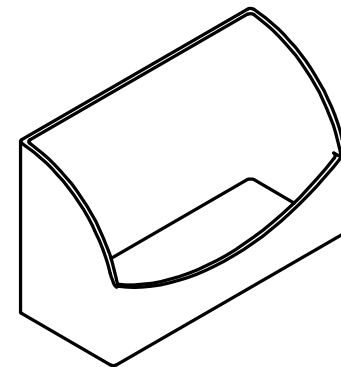
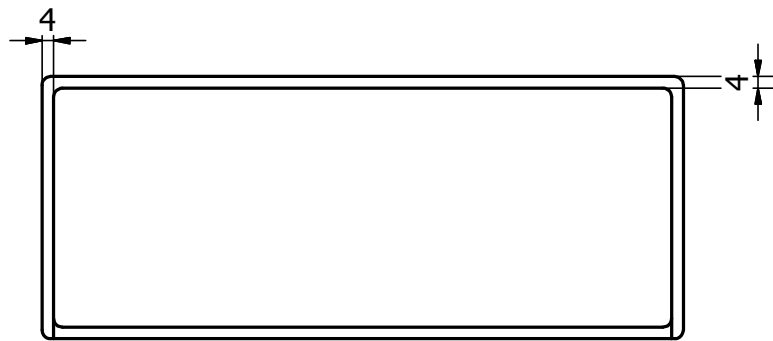
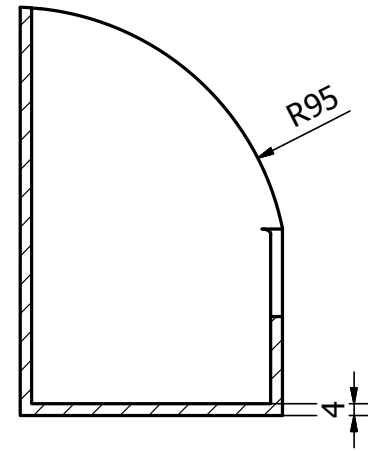

DISEÑADO POR ESTEFANÍA BURBANO	APROBADO POR FABIAN LANDÍVAR	FECHA	
PROPUESTA 1	NECESER		
	CUERPO	ESCALA 1:2	HOJA 4/5

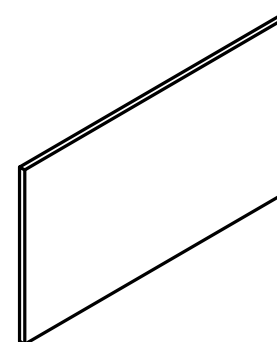
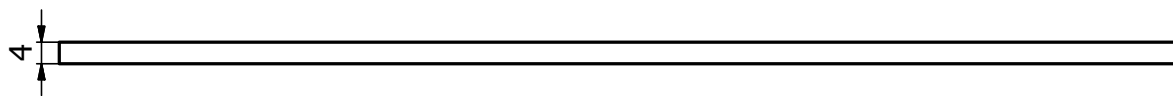
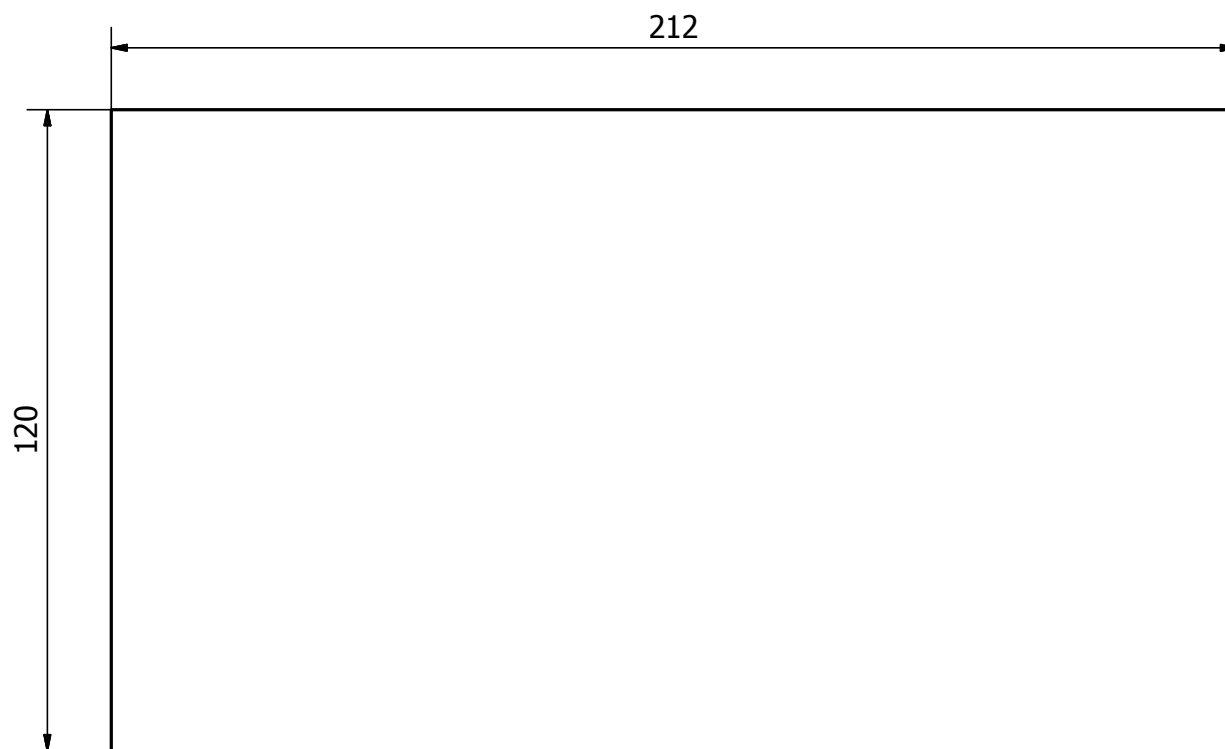

DISEÑADO POR ESTEFANÍA BURBANO	APROBADO POR FABIAN LANDÍVAR	FECHA	
PROPUESTA 1	NECESER		
	DIVISIÓN	ESCALA 1:1	HOJA 5/5

A vertical decorative bar on the left side of the page, featuring a dark red background with lighter red horizontal stripes and geometric patterns of circles and triangles.

PROPUESTA 2

4.3.1 Concreción

Forma

La forma de esta propuesta, se realizará de un análisis morfológico del Banbu' tu, que es un instrumento musical de forma cilíndrica, está realizado en planchas de plywood y en sus extremos de cuero, el cual está sujeto a la madera y tensado mediante cordeles. Y tiene una banderola para colgarse del hombro. También se tomará la forma de sujeción del Tsenkala, este es un contenedor plano y circular, que tiene amarrado bejucos en cuatro puntos para poderlo colgar.

Textura

Para la textura, se tomará una parte del tejido realizado en las lanzas rituales, las cuales presentan forma de cruz y líneas horizontales a continuación, este tejido se realiza mediante hilos de lana o algodón que se envuelven de forma continua a todo el largo de las lanzas.

Cromática

La cromática a utilizarse en esta propuesta, se tomarán del color marrón de la madera utilizada en el Banbu' tú y el color blanco de sus cordeles. De igual manera se tomará el color de las lanzas realizadas en Chonta, una madera que presenta un color marrón oscuro.



Imagen 106



Imagen 107



Imagen 108

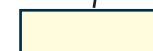

4.3.2 Operatorias de diseño

Para comenzar se realiza una abstracción y sintetización de la forma del Banbu' tu; se realiza una sustracción vertical del cilindro de $\frac{1}{4}$ de su circunferencia, generando una superficie plana en la parte posterior del módulo; finalmente se disminuyen las dimensiones del extremo inferior, dándole una forma cónica al módulo; finalmente se toma la forma de sujeción del Tsenkala y se aplica al extremo superior del módulo.

Para la textura se realiza una sintetización de una parte del tejido de las lanzas obteniéndose una cruz y tres líneas; luego se disminuye gradualmente el largo de las líneas, simulando la forma en punta de la lanza.

En cuanto a la cromática, el color marrón oscuro o el marrón claro se aplican en todo el objeto y el blanco se aplica en la textura visual, el interior y los elementos de sujeción.

Una vez obtenido el módulo, se realizará un proceso de seriación, es decir este módulo sufrirá deformaciones dimensionales para adaptarse a los diferentes tipos de maletas y bolsos de viaje y sus funciones.

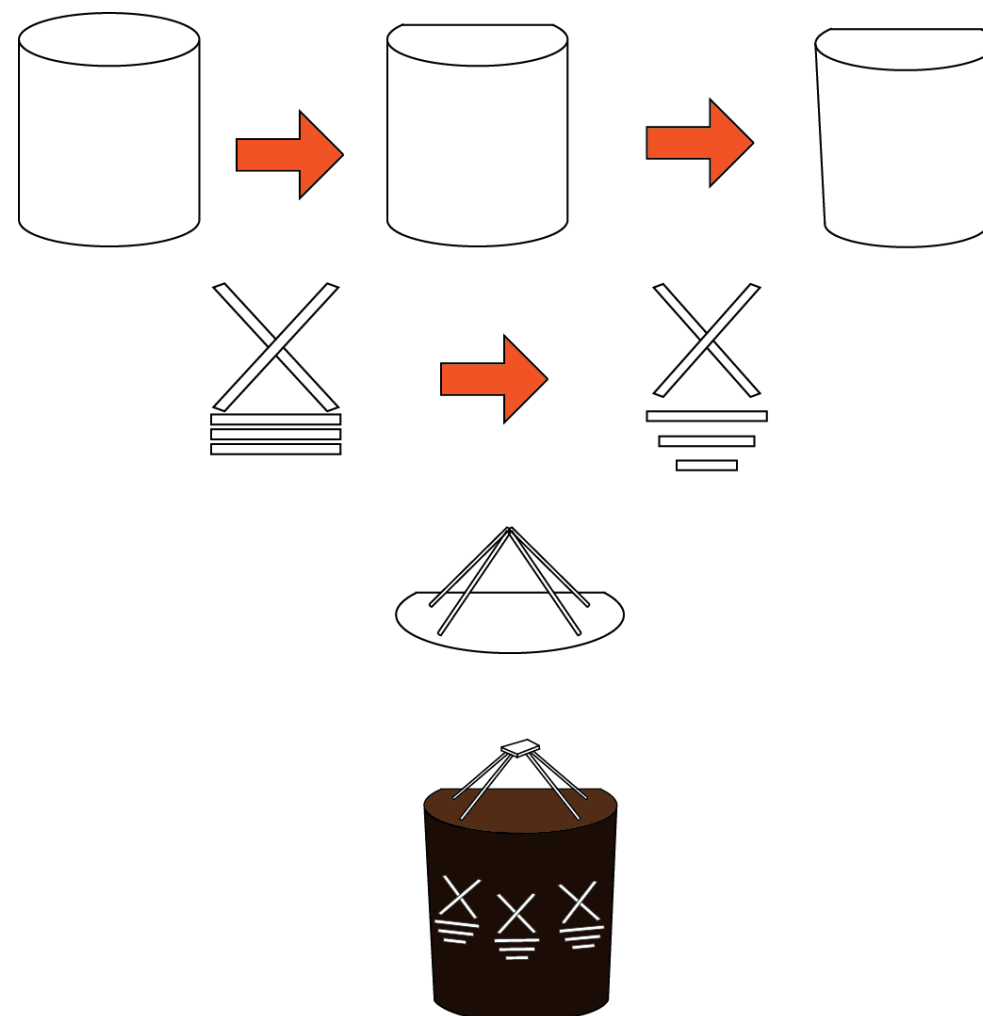

4.3.3 Bocetación



4.3.4 Propuesta definida

Al definir la propuesta se han realizado cambios dimensionales y de algunos elementos con el fin de adaptarse a las restricciones dimensionales, manteniendo la funcionalidad y estética del producto.

Se propone realizar esta línea de maletas con una estructura rígida, para el cuerpo y tapa de cuero, cartón y espuma (esponja), las divisiones interiores de esponja y tela forro y herrajes presentes en el mercado, la textura estará realizada en reata cosida.



Maleta





Dibujo técnico

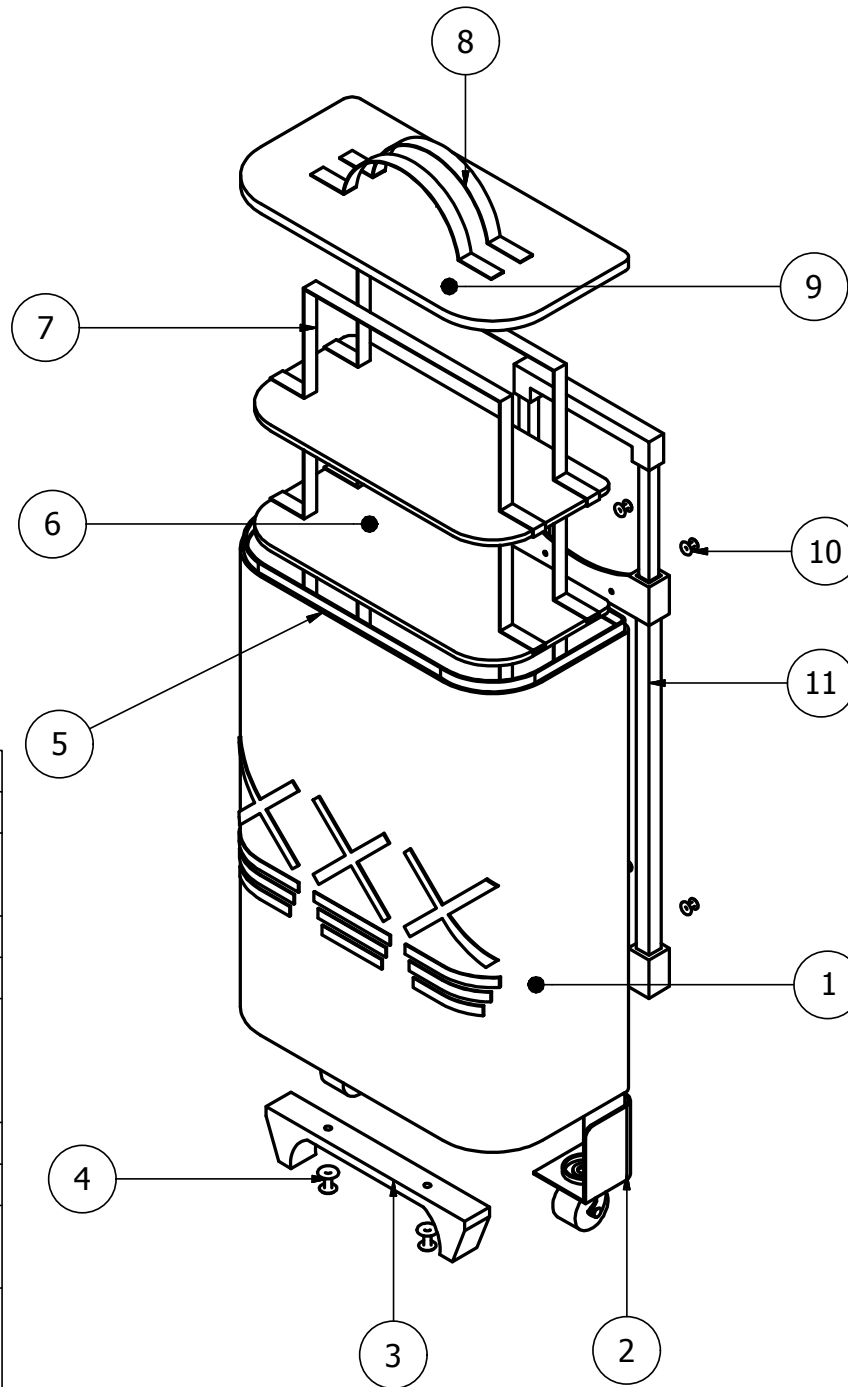

PARTS LIST			
ITEM	QTY	PART NUMBER	DESCRIPTION
1	1	Cuerpo	Cuero, cartón, espuma
2	2	Rueda giratoria	Plástico
3	1	Soporte	Plástico
4	2	Rivet GB/T 1014-1986-6 X 16	Truss head semi - tubuar rivets
5	1	Cierre	Plástico
6	3	División	Forro, espuma
7	1	Estructura	Reata 15mm
8	2	Agarradera	Reata 15mm
9	1	Tapa	Cuero, espuma
10	4	Rivet GB/T 1014-1986-4 X 9	Truss head semi - tubuar rivets
11	1	Asa telescópica	Plástico

DISEÑADO POR ESTEFANÍA BURBANO	APROBADO POR FABIAN LANDÍVAR	FECHA	
PROPUESTA 2		MALETA	
EXPLOTADA		ESCALA 1:5	HOJA 1/10

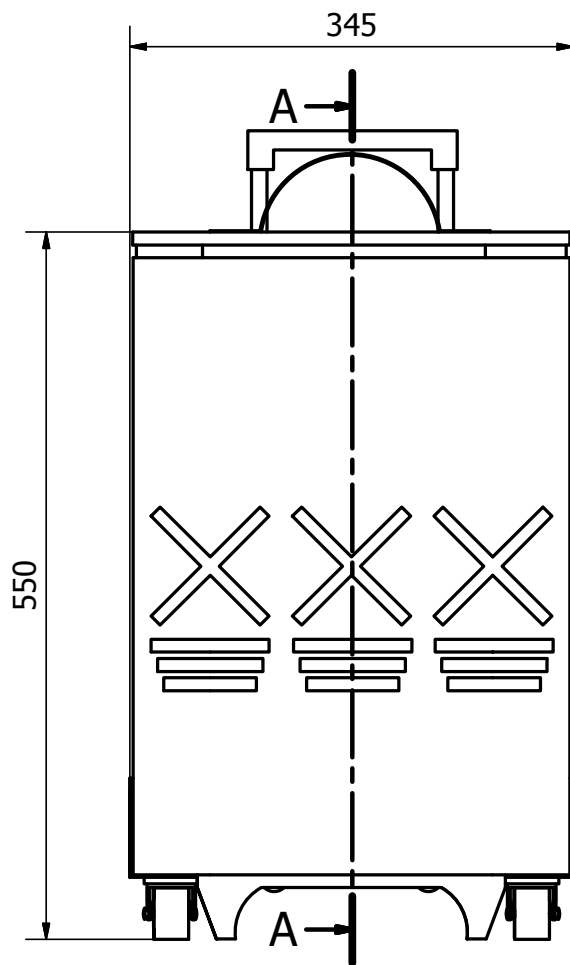

A-A (1:5)

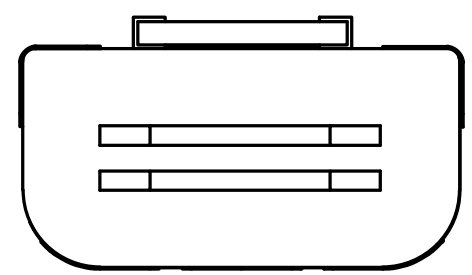
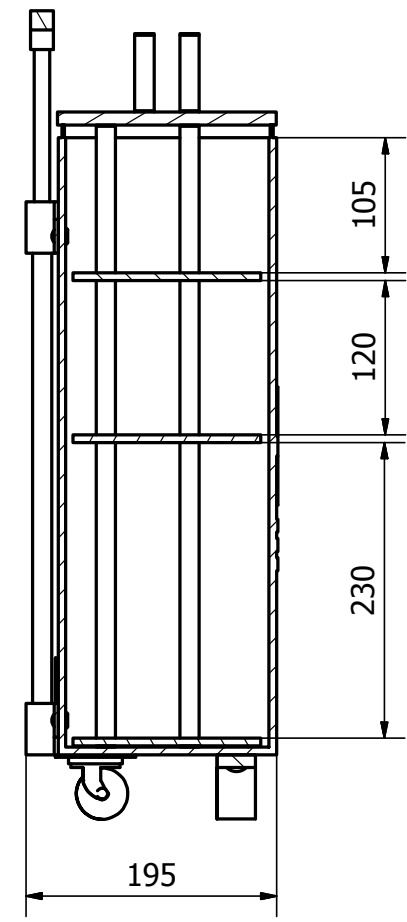

DISEÑADO POR ESTEFANÍA BURBANO	APROBADO POR FABIAN LANDÍVAR		FECHA	
PROPUESTA 2		MALETA		
		MEDIDAS GENERALES	ESCALA 1:5	HOJA 2/10

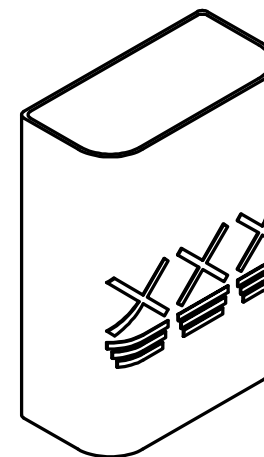
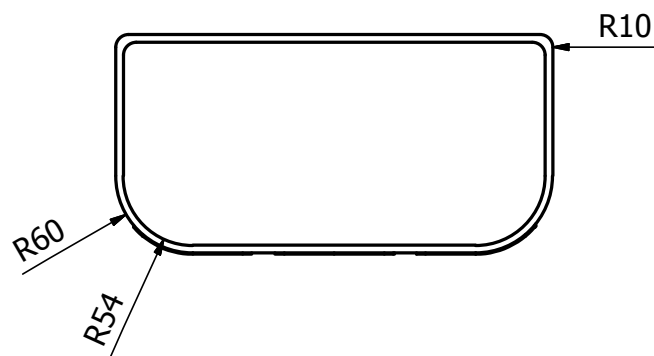
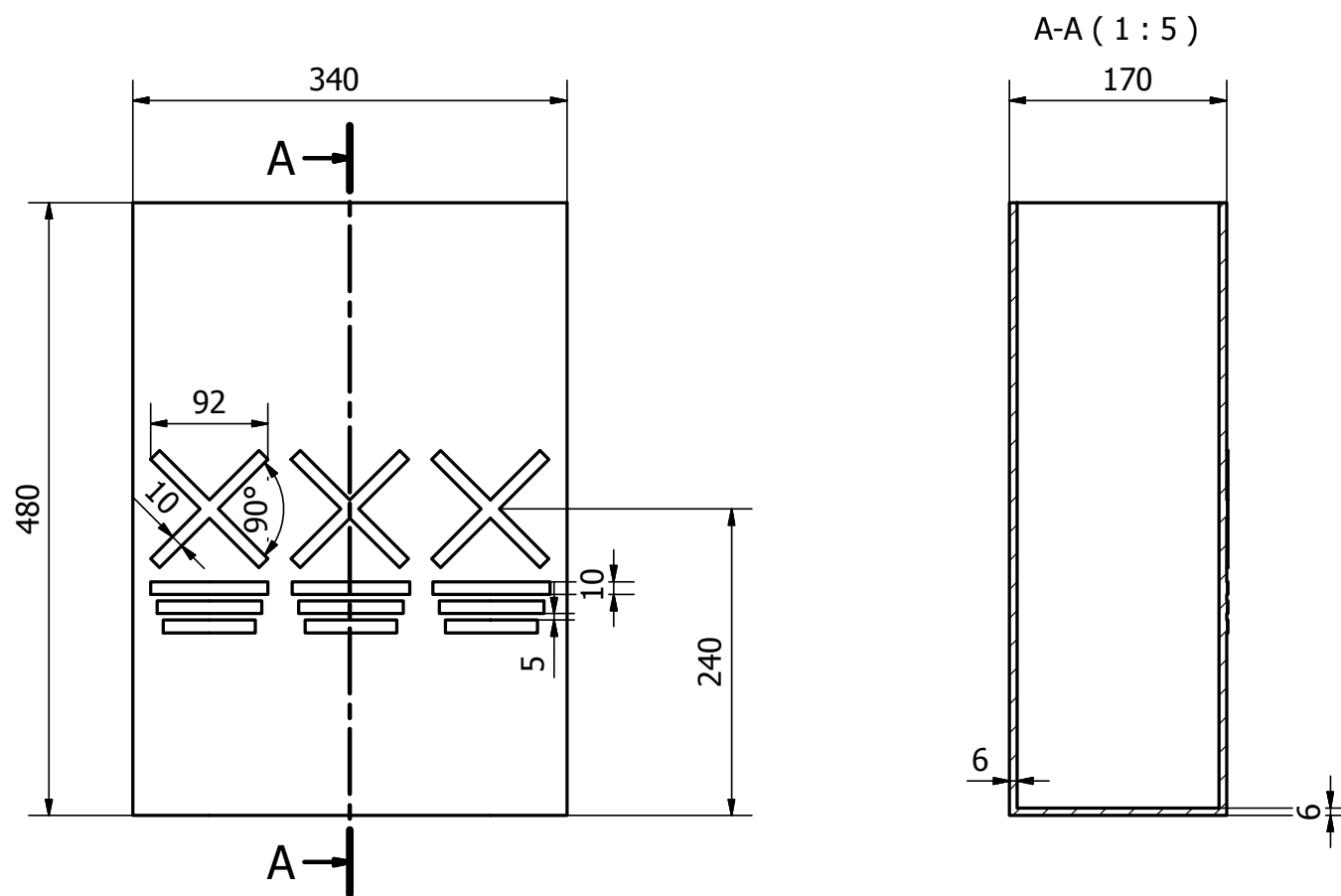

DISEÑADO POR ESTEFANÍA BURBANO	APROBADO POR FABIAN LANDÍVAR	FECHA	
PROPUESTA 2	MALETA		
	CUERPO	ESCALA 1:5	HOJA 3/10

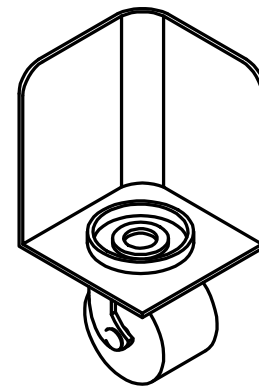
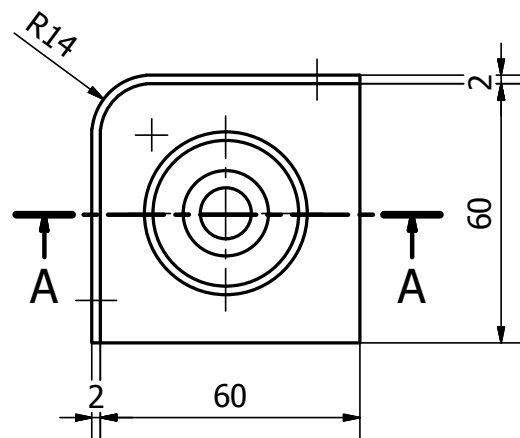
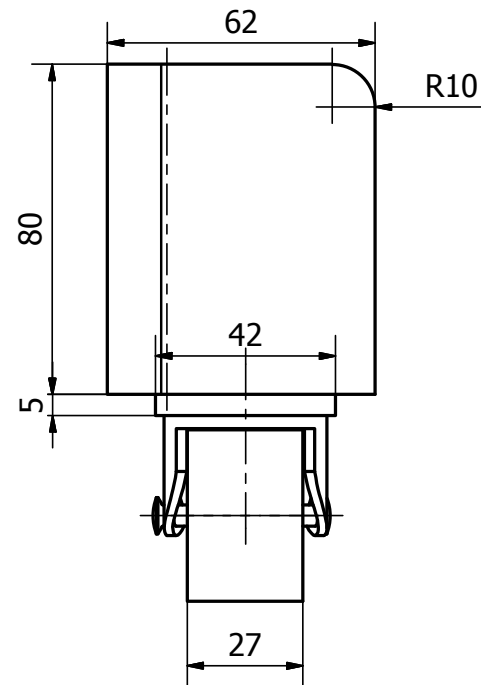
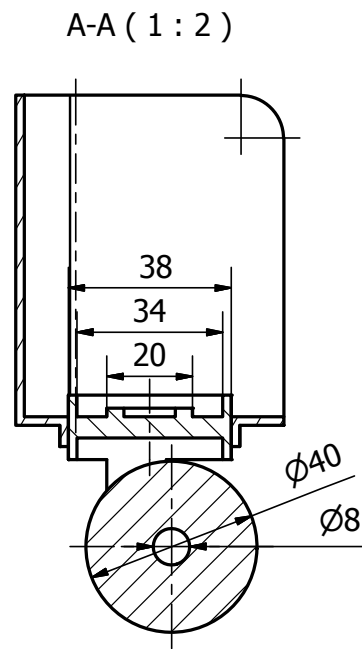

DISEÑADO POR ESTEFANÍA BURBANO	APROBADO POR FABIAN LANDÍVAR	FECHA	
PROPUESTA 2	MALETA		
	RUEDA GIRATORIA	ESCALA 1:5	HOJA 4/10

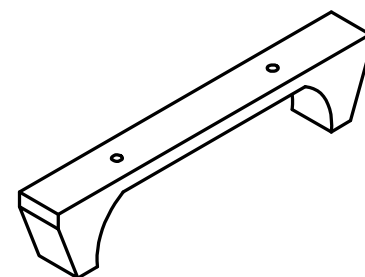
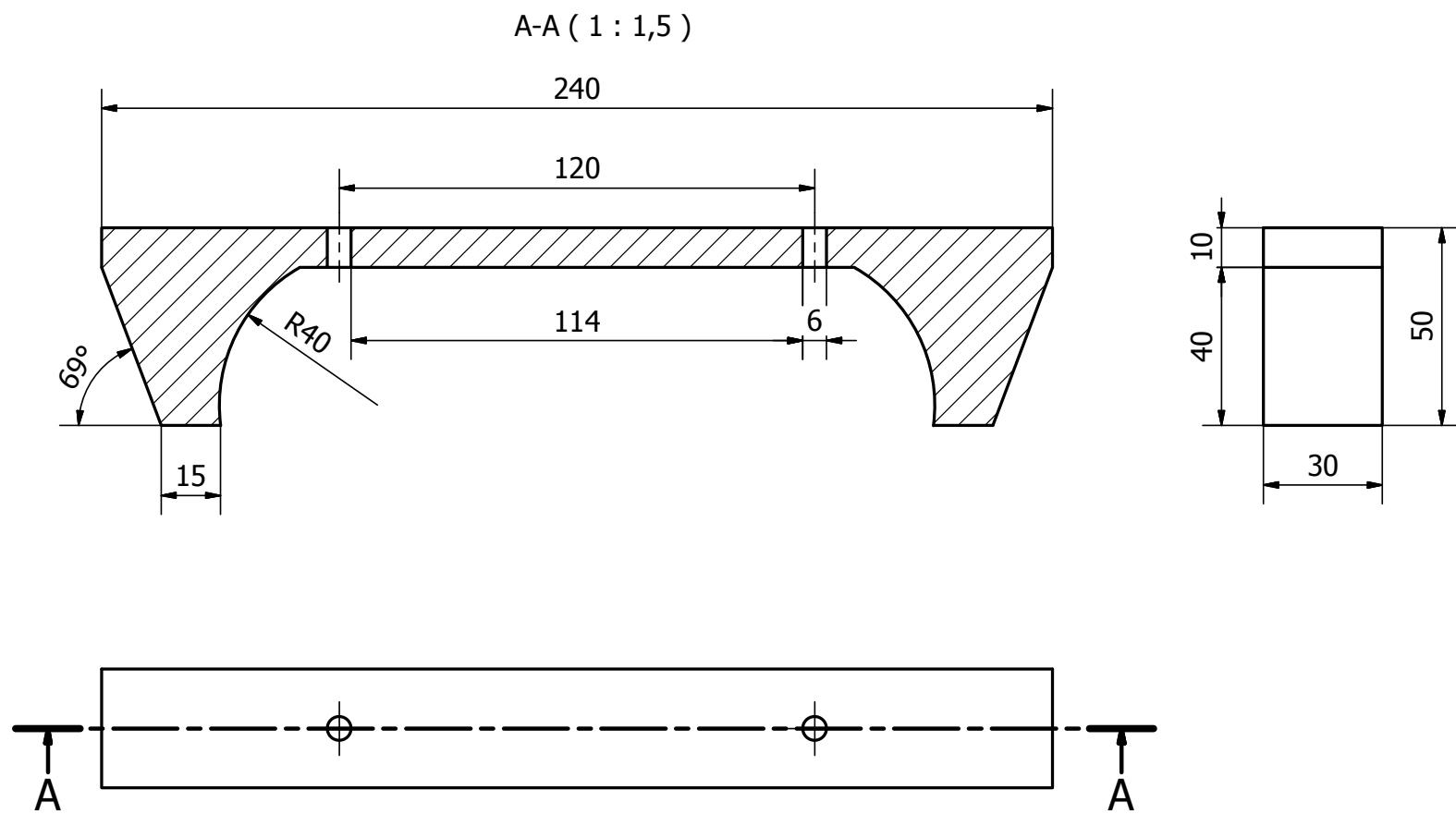

DISEÑADO POR ESTEFANÍA BURBANO	APROBADO POR FABIAN LANDÍVAR	FECHA	
PROPUESTA 2	MALETA		
	SOPORTE	ESCALA 1:2	HOJA 5/10

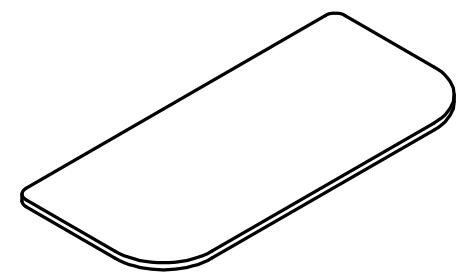
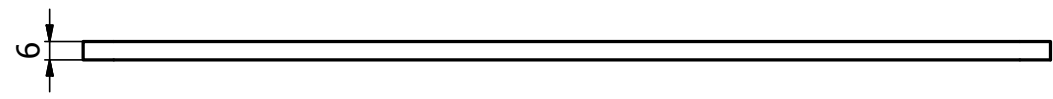
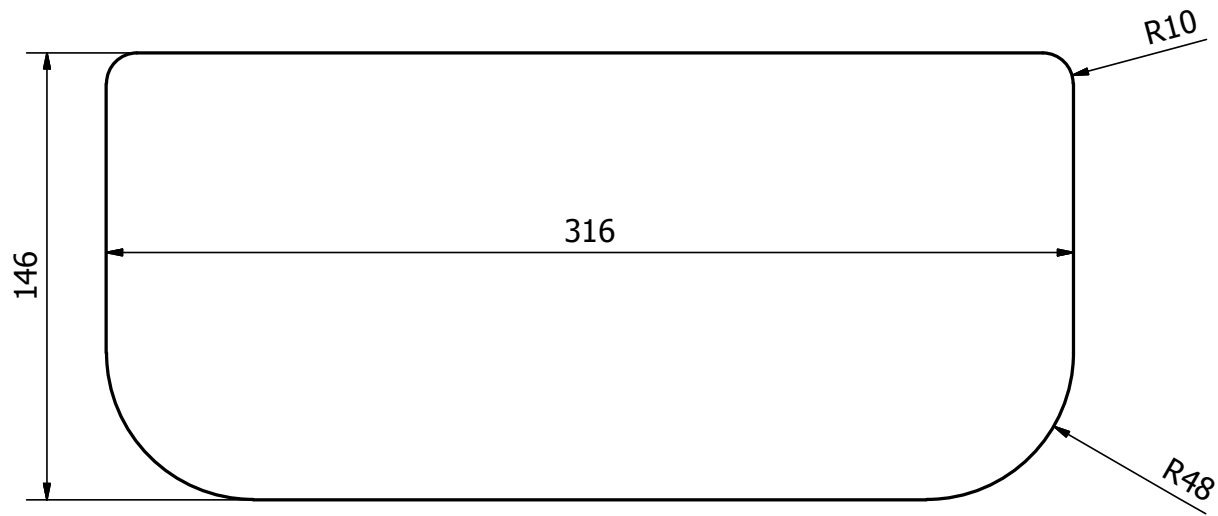

DISEÑADO POR ESTEFANÍA BURBANO	APROBADO POR FABIAN LANDÍVAR	FECHA	
PROPUESTA 2	MALETA		
	DIVISIÓN	ESCALA 1:2	HOJA 6/10

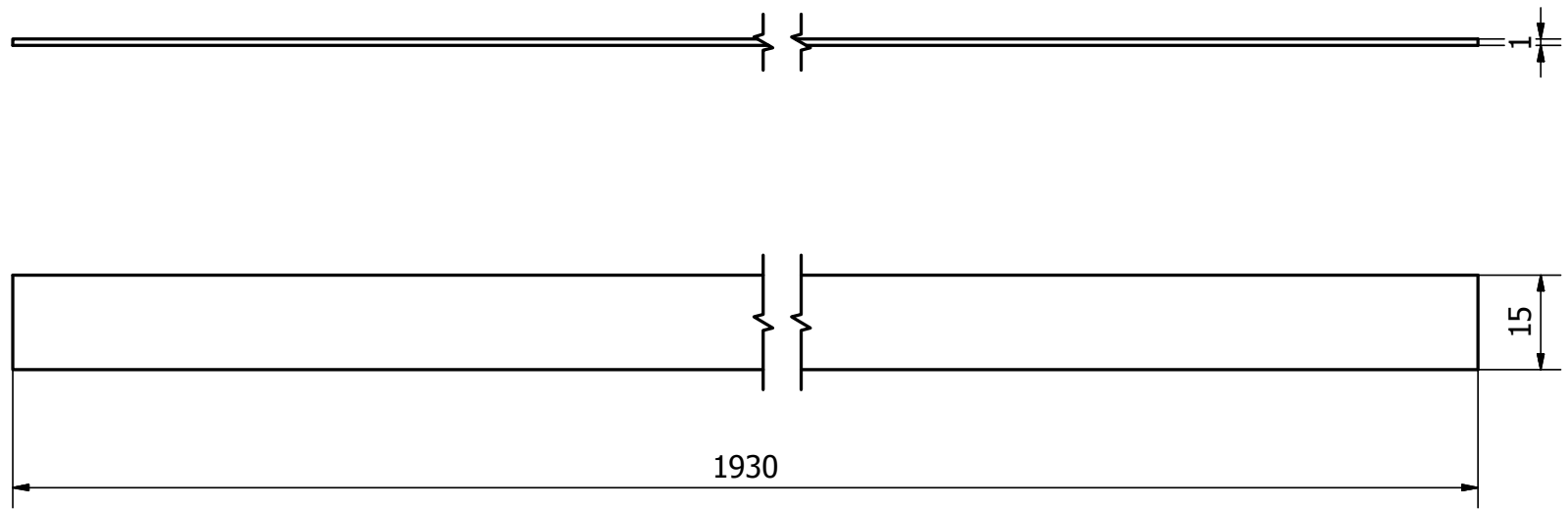

DISEÑADO POR ESTEFANÍA BURBANO	APROBADO POR FABIAN LANDÍVAR		FECHA	
PROPUESTA 2		MALETA		
		ESTRUCTURA	ESCALA 1:1	HOJA 7/10

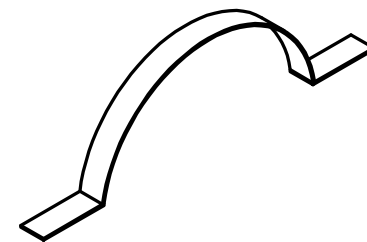
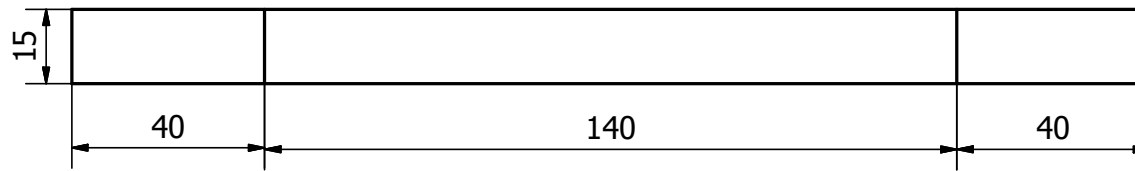
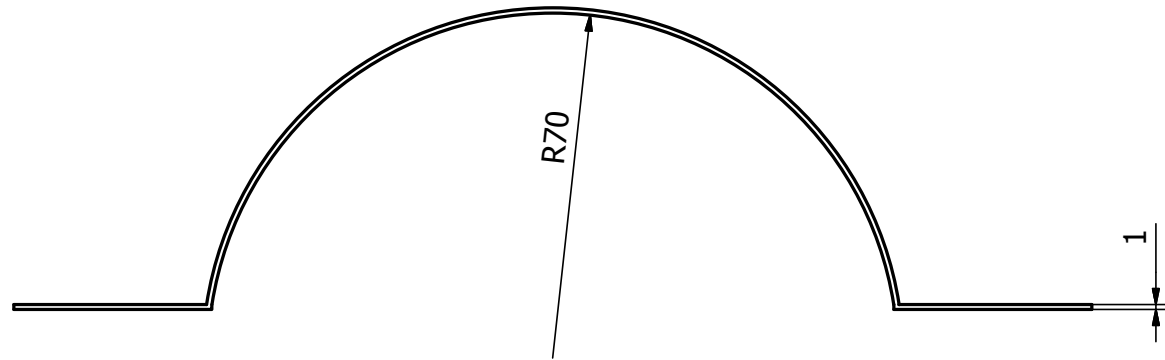

DISEÑADO POR ESTEFANÍA BURBANO	APROBADO POR FABIAN LANDÍVAR	FECHA	
PROPUESTA 2	MALETA		
	AGARRADERA	ESCALA 1:1	HOJA 8/10

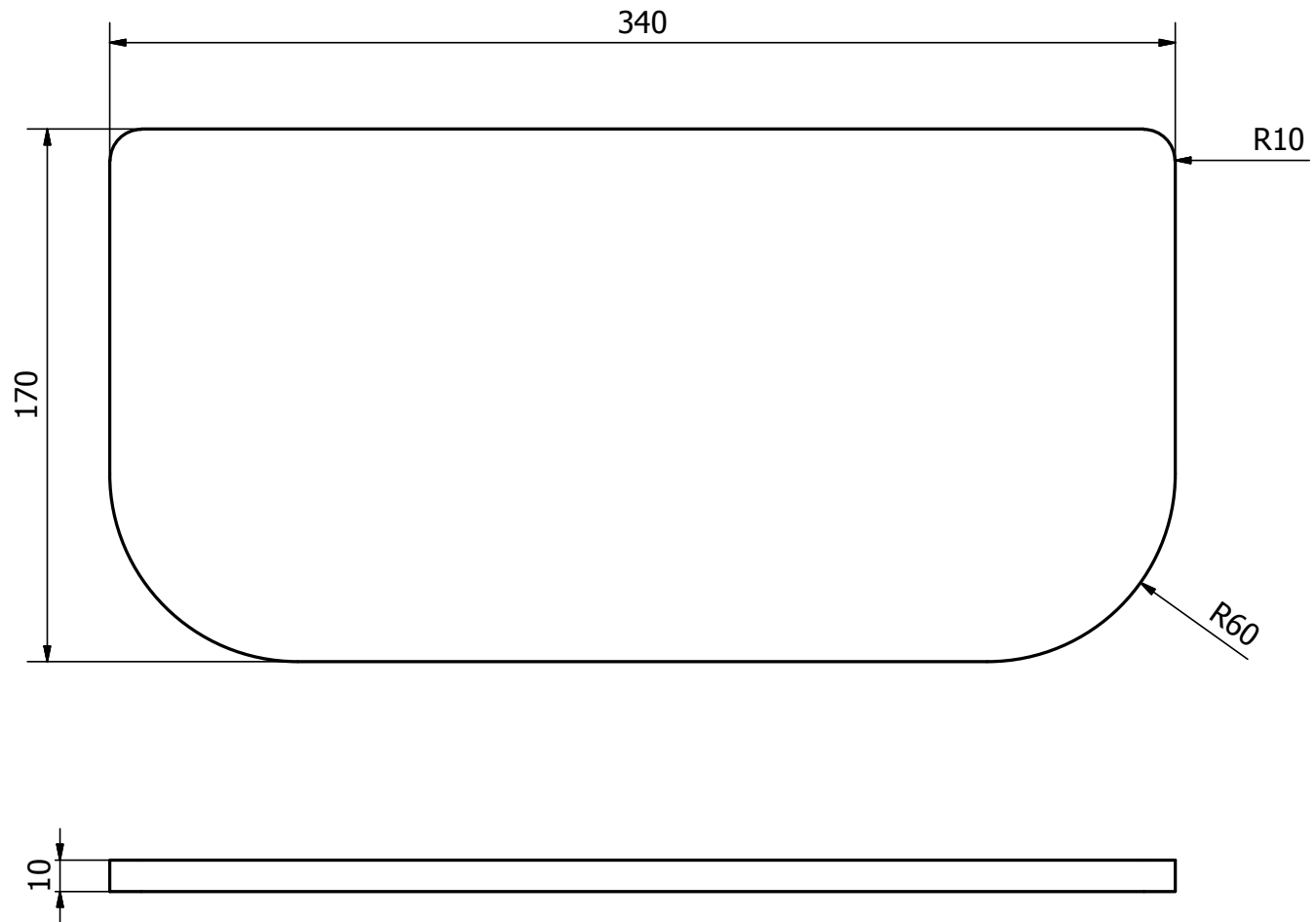

DISEÑADO POR ESTEFANÍA BURBANO	APROBADO POR FABIAN LANDÍVAR		FECHA	
PROPUESTA 2		MALETA		
		TAPA	ESCALA 1:2	HOJA 9/10

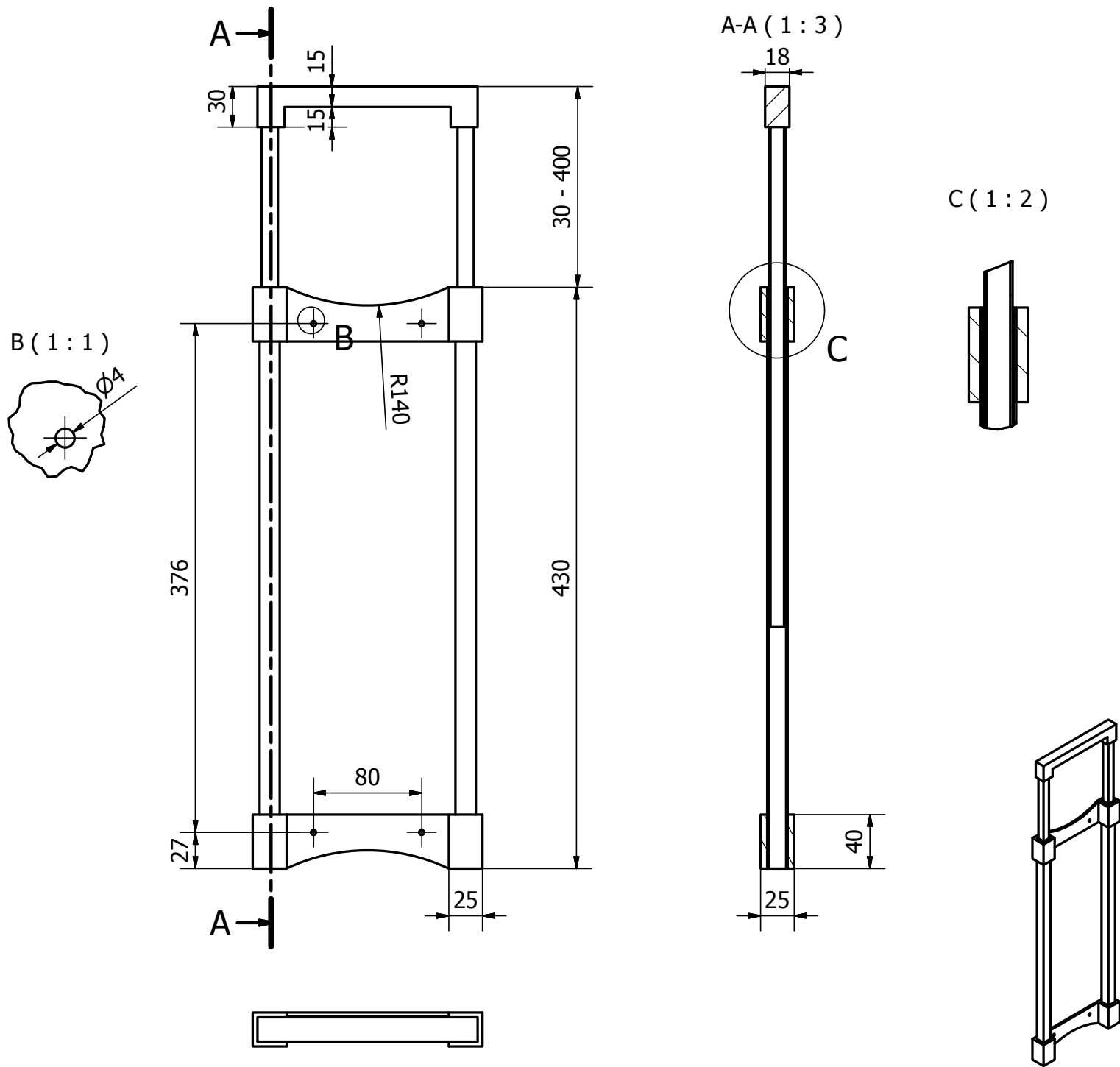

DISEÑADO POR ESTEFANÍA BURBANO	APROBADO POR FABIAN LANDÍVAR	FECHA	
PROPUESTA 2		MALETA	
		ASA TELESCÓPICA	ESCALA 1:3
		HOJA 10/10	

Maletín





Dibujo técnico

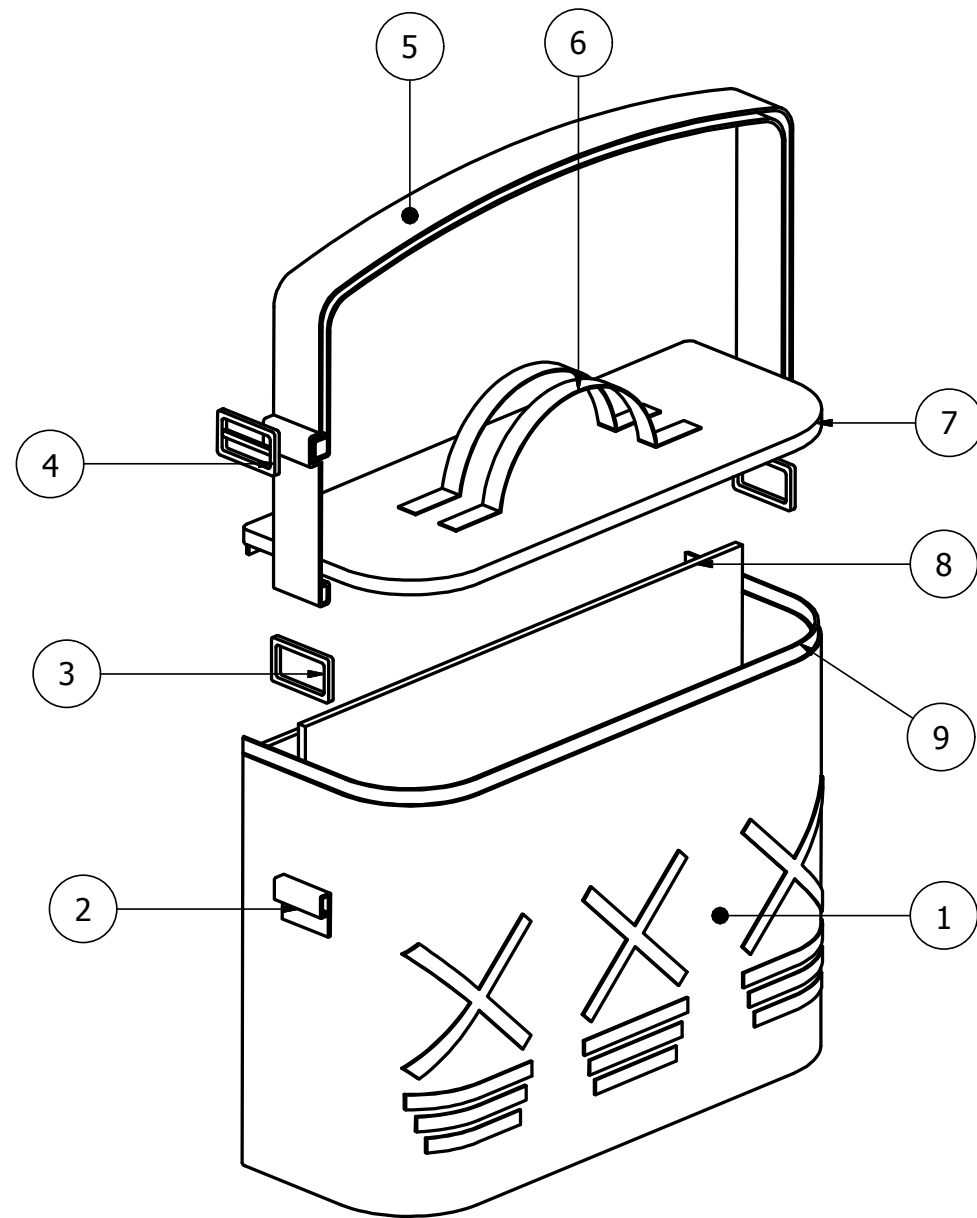

PARTS LIST			
ITEM	QTY	PART NUMBER	DESCRIPTION
1	1	Cuerpo	Cuero, cartón, espuma
2	2	Aro	Reata
3	2	Argolla	Plástico
4	1	Pasador	Plástico
5	1	Bandolera	Reata
6	2	Agarradera	Reata
7	1	Tapa	Cuero, espuma
8	1	División	Forro, espuma
9	1	Cierre	Plástico

DISEÑADO POR ESTEFANÍA BURBANO	APROBADO POR FABIAN LANDÍVAR	FECHA	
PROPUESTA 2		MALETIN	
		EXPLOTADA	ESCALA 1:4
		HOJA 1/10	

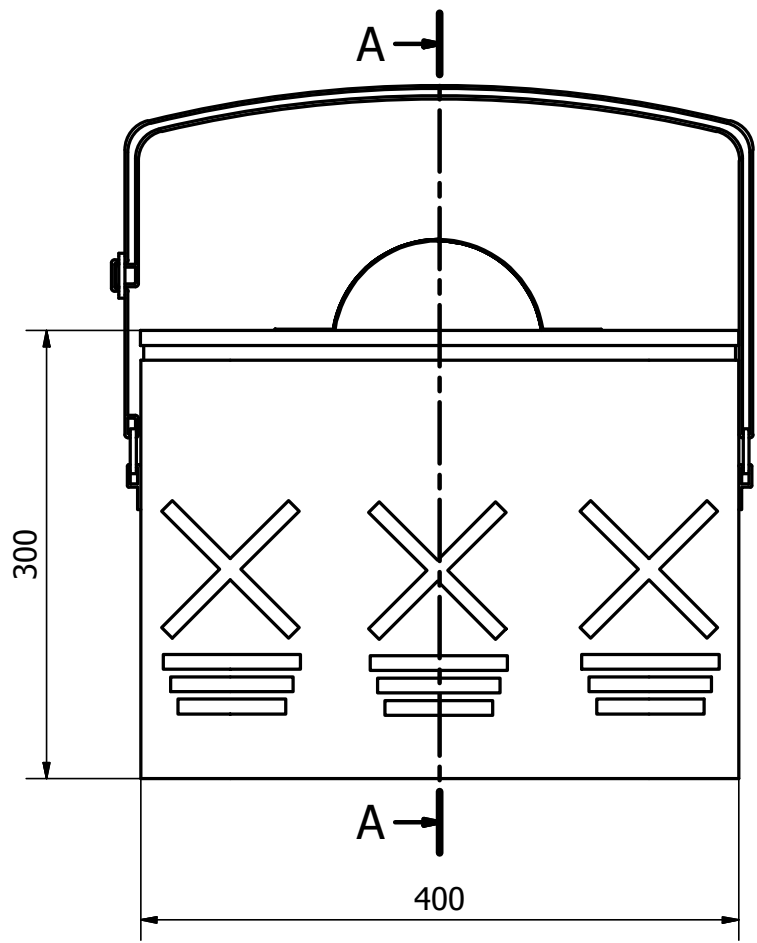

A-A (1 : 4)

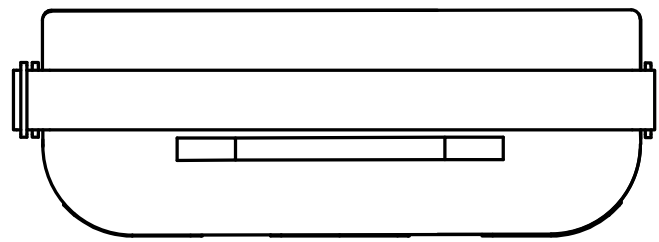
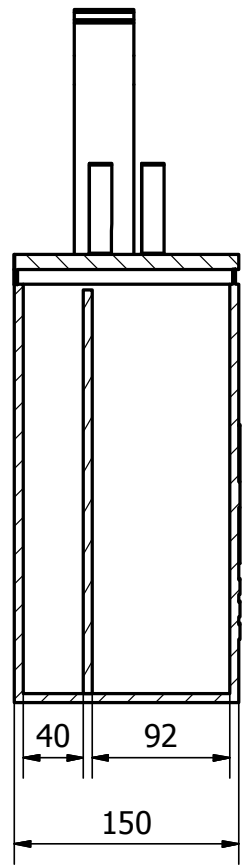

DISEÑADO POR ESTEFANÍA BURBANO	APROBADO POR FABIAN LANDÍVAR	FECHA	
PROPUESTA 2	MALETIN		
	MEDIDAS GENERALES	ESCALA 1:4	HOJA 2/10

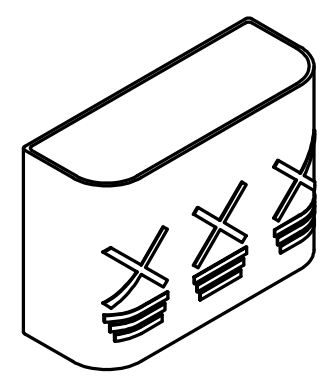
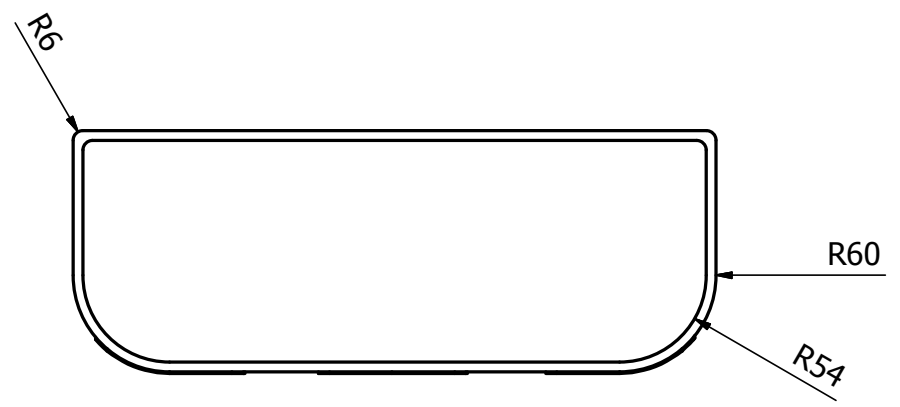
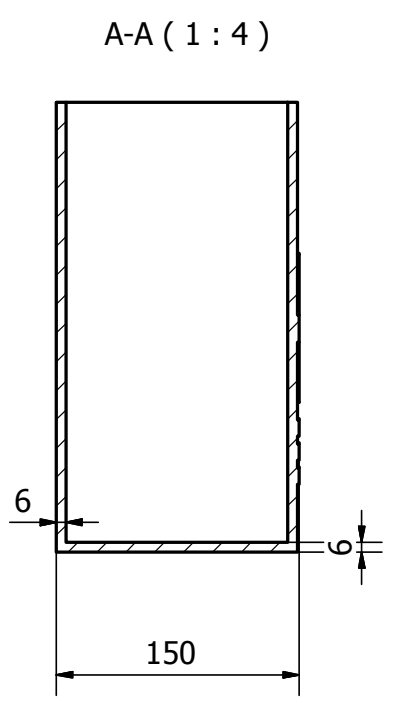
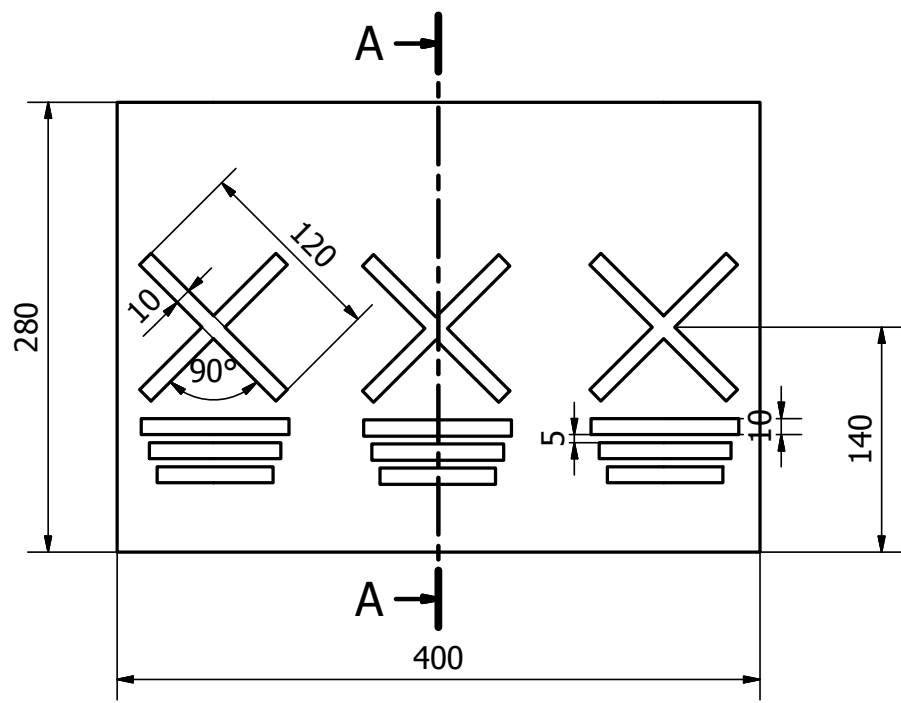

DISEÑADO POR ESTEFANÍA BURBANO	APROBADO POR FABIAN LANDÍVAR	FECHA	
PROPUESTA 2		MALETIN	
		CUERPO	ESCALA 1:4
		HOJA 3/10	

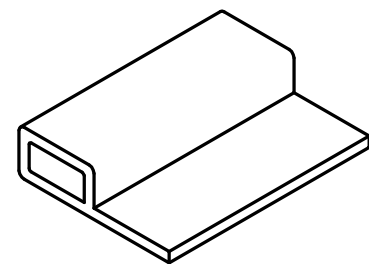
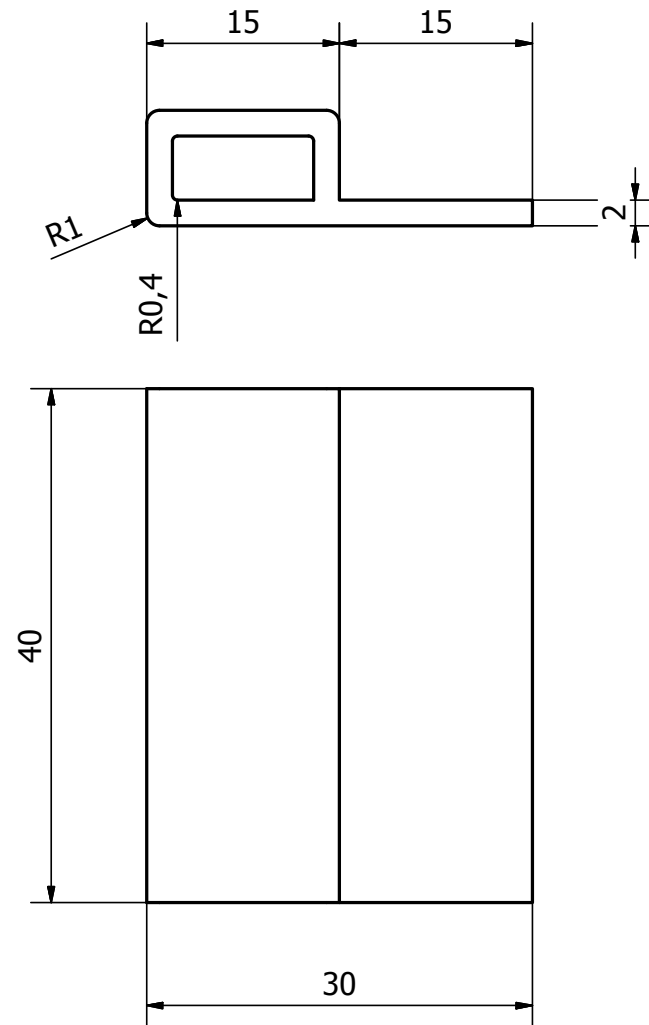

DISEÑADO POR ESTEFANÍA BURBANO	APROBADO POR FABIAN LANDÍVAR	FECHA	
PROPUESTA 2	MALETIN		
	ARO	ESCALA 2:1	HOJA 4/10

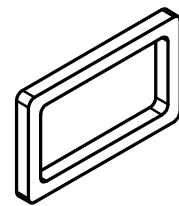
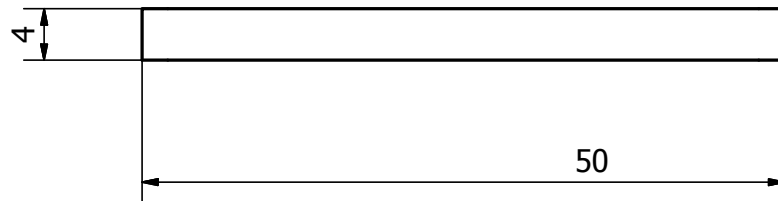
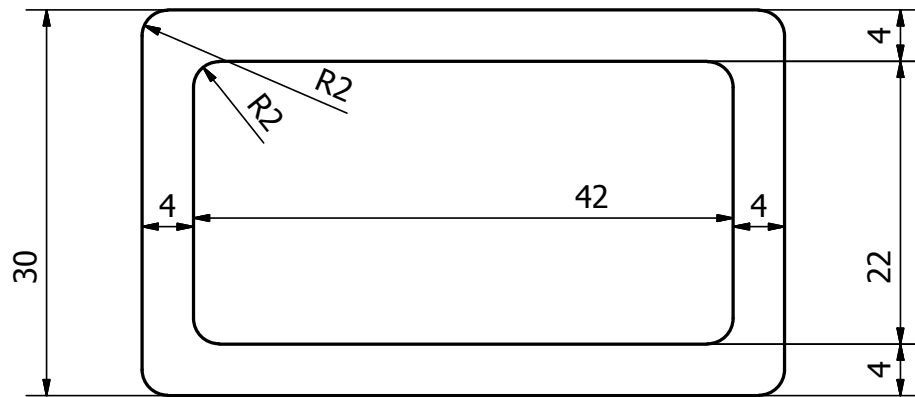

DISEÑADO POR ESTEFANÍA BURBANO	APROBADO POR FABIAN LANDÍVAR	FECHA	
PROPUESTA 2	MALETIN		
	ARGOLLA	ESCALA 2:1	HOJA 5/10

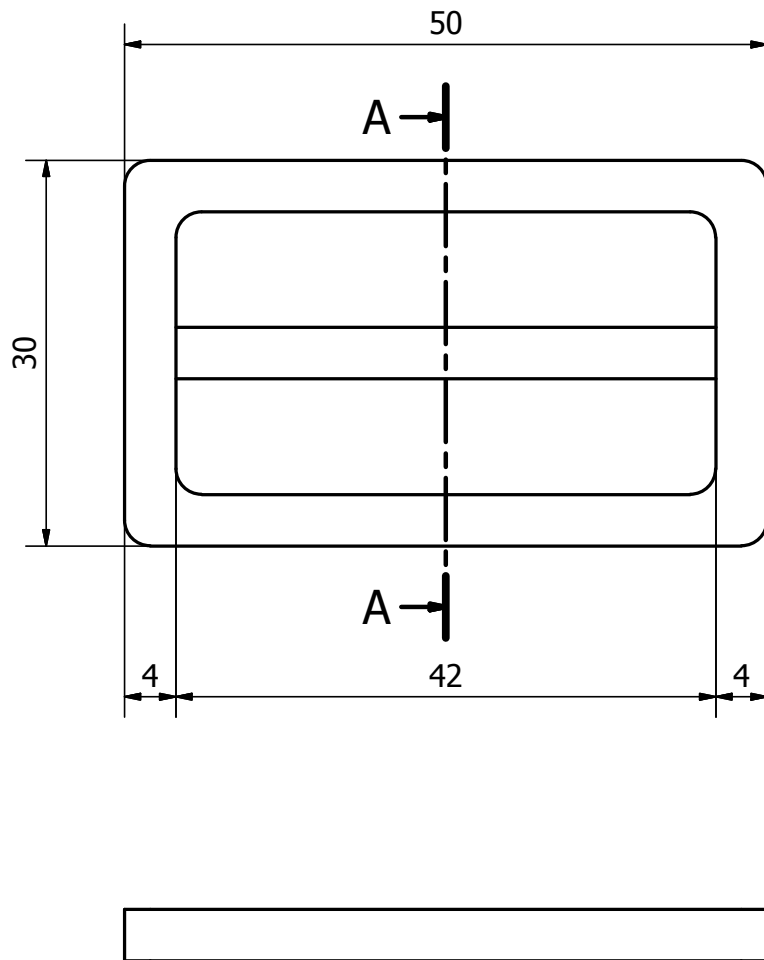

A-A (2 : 1)

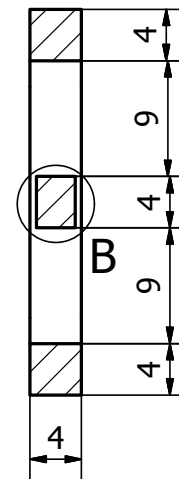

B (3 : 1)

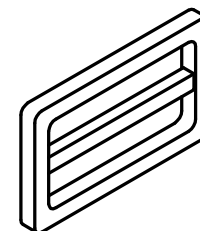
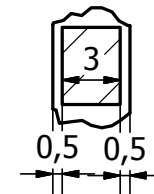

DISEÑADO POR ESTEFANÍA BURBANO	APROBADO POR FABIAN LANDÍVAR	FECHA	
PROPUESTA 2	MALETIN		
	PASADOR	ESCALA 2:1	HOJA 6/10

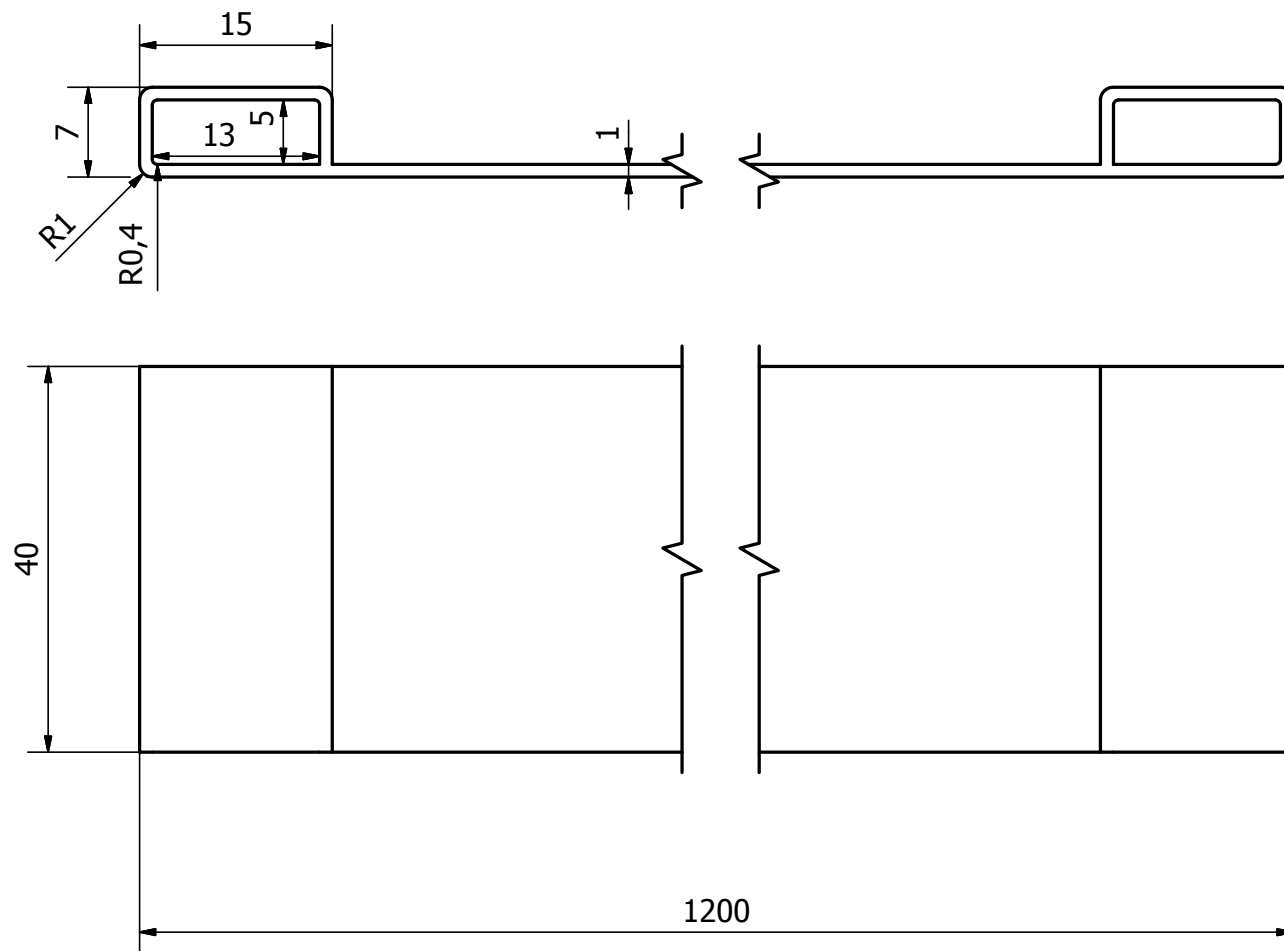

DISEÑADO POR ESTEFANÍA BURBANO	APROBADO POR FABIAN LANDÍVAR	FECHA	
PROPUESTA 2	MALETIN		
	BANDOLERA	ESCALA 2:1	HOJA 7/10

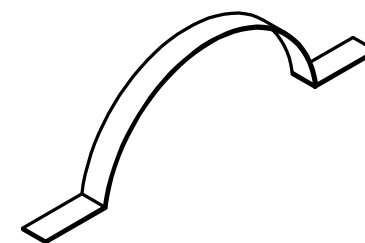
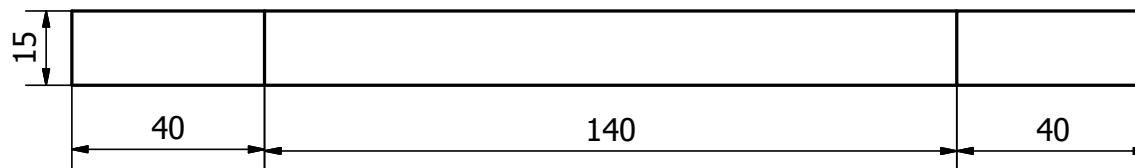
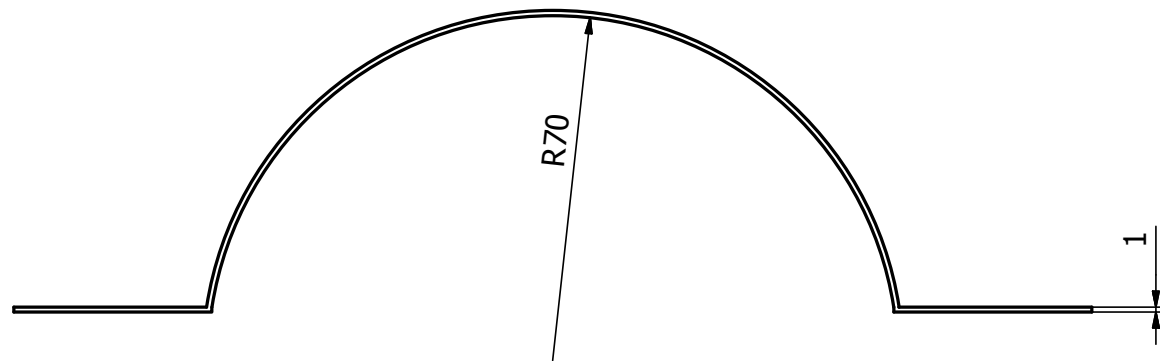

DISEÑADO POR ESTEFANÍA BURBANO	APROBADO POR FABIAN LANDÍVAR	FECHA	
PROPUESTA 2	MALETIN		
	AGARRADERA	ESCALA 1:1	HOJA 8/10

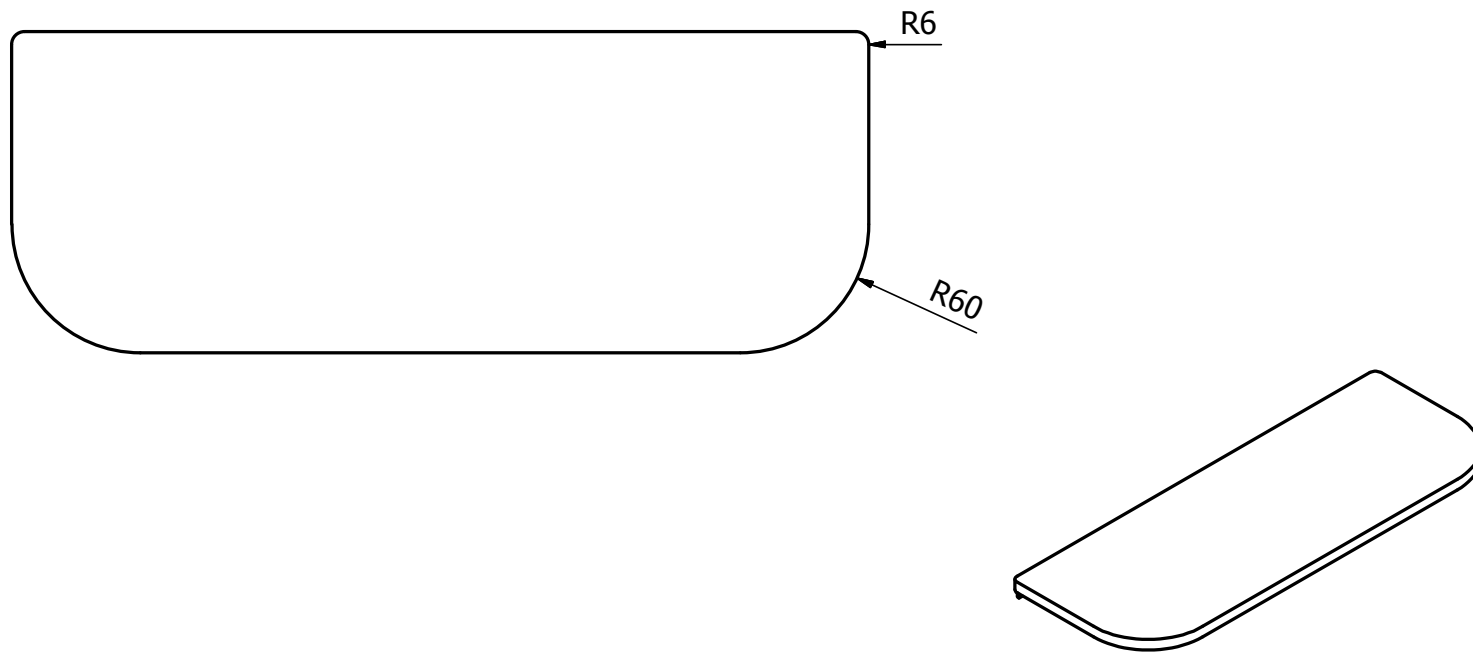
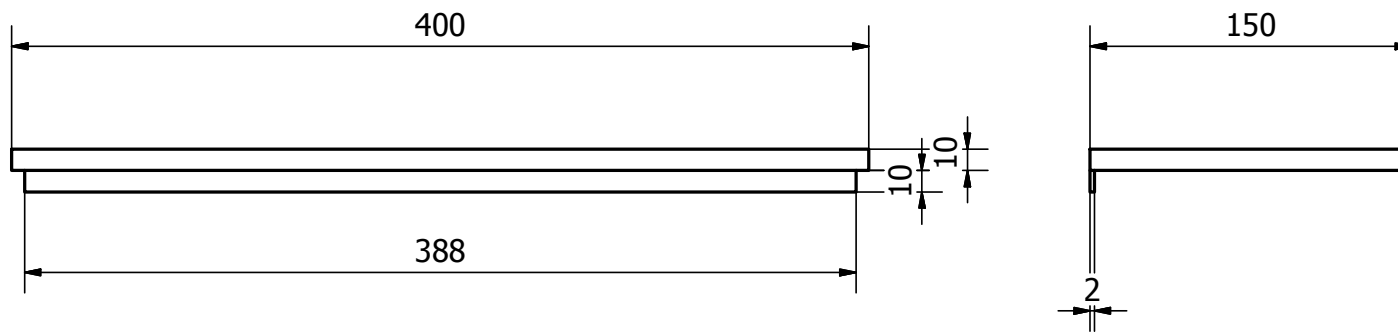

DISEÑADO POR ESTEFANÍA BURBANO	APROBADO POR FABIAN LANDÍVAR		FECHA	
PROPUESTA 2		MALETIN		
		TAPA	ESCALA 1:3	HOJA 9/10

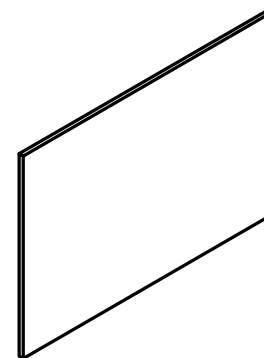
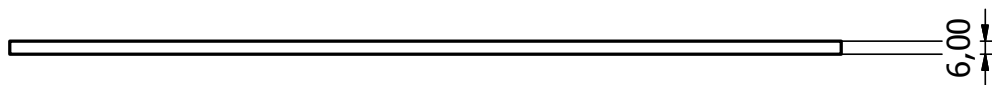
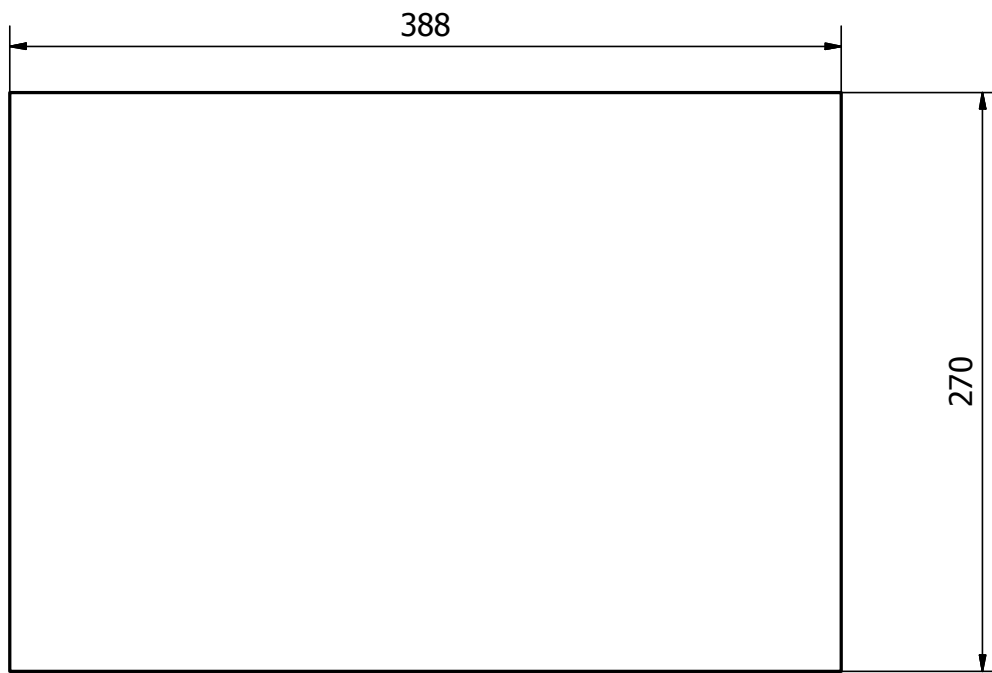

DISEÑADO POR ESTEFANÍA BURBANO	APROBADO POR FABIAN LANDÍVAR		FECHA	
PROPUESTA 2	MALETIN			
	DIVISIÓN	ESCALA 1:3	HOJA 10/10	

Necesar

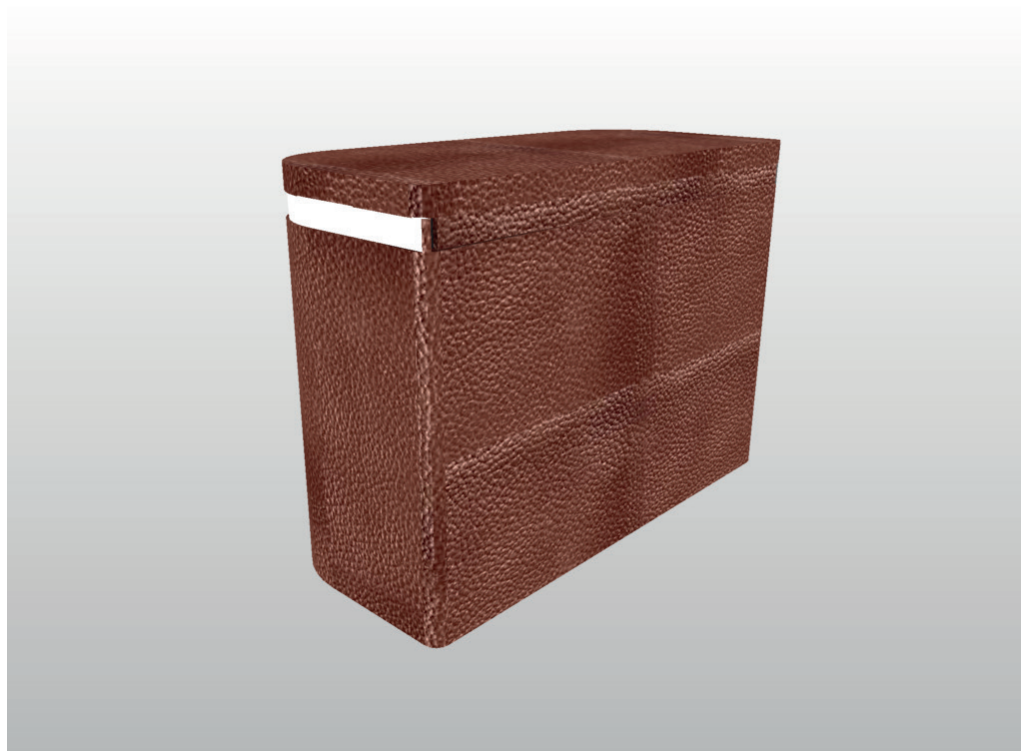
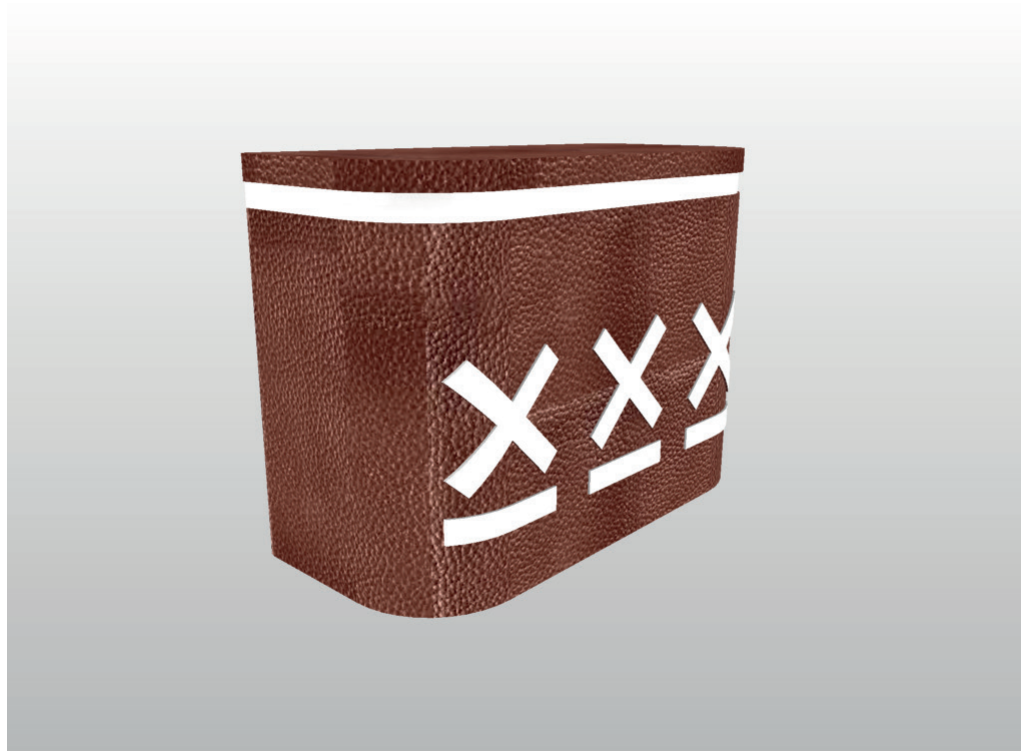

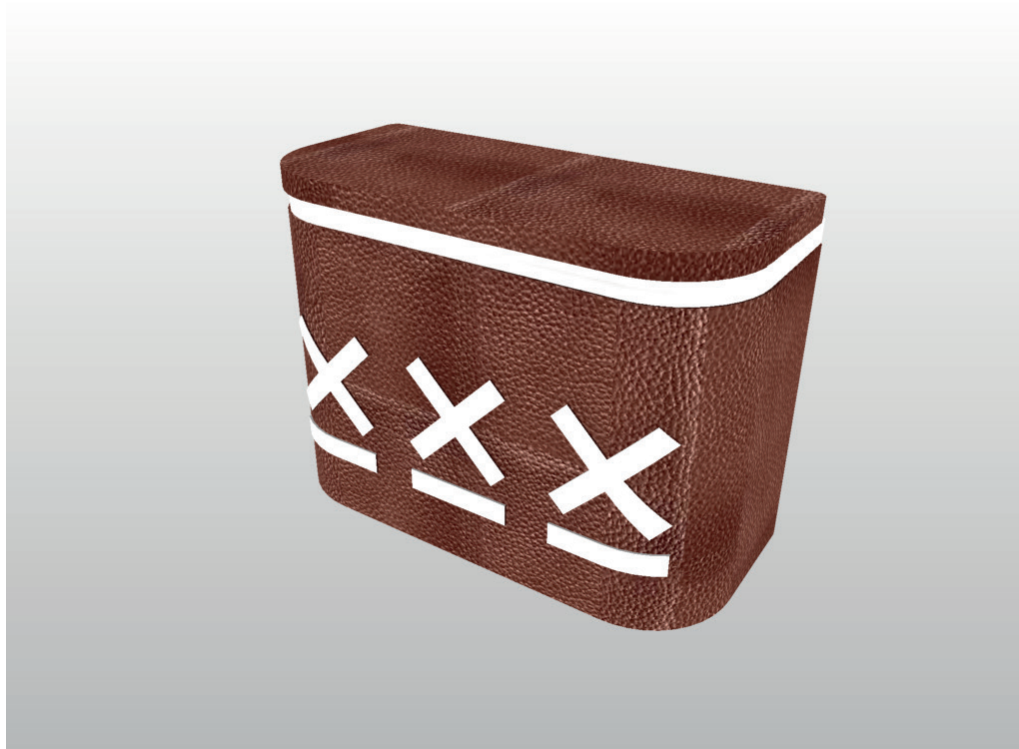

Dibujo técnico

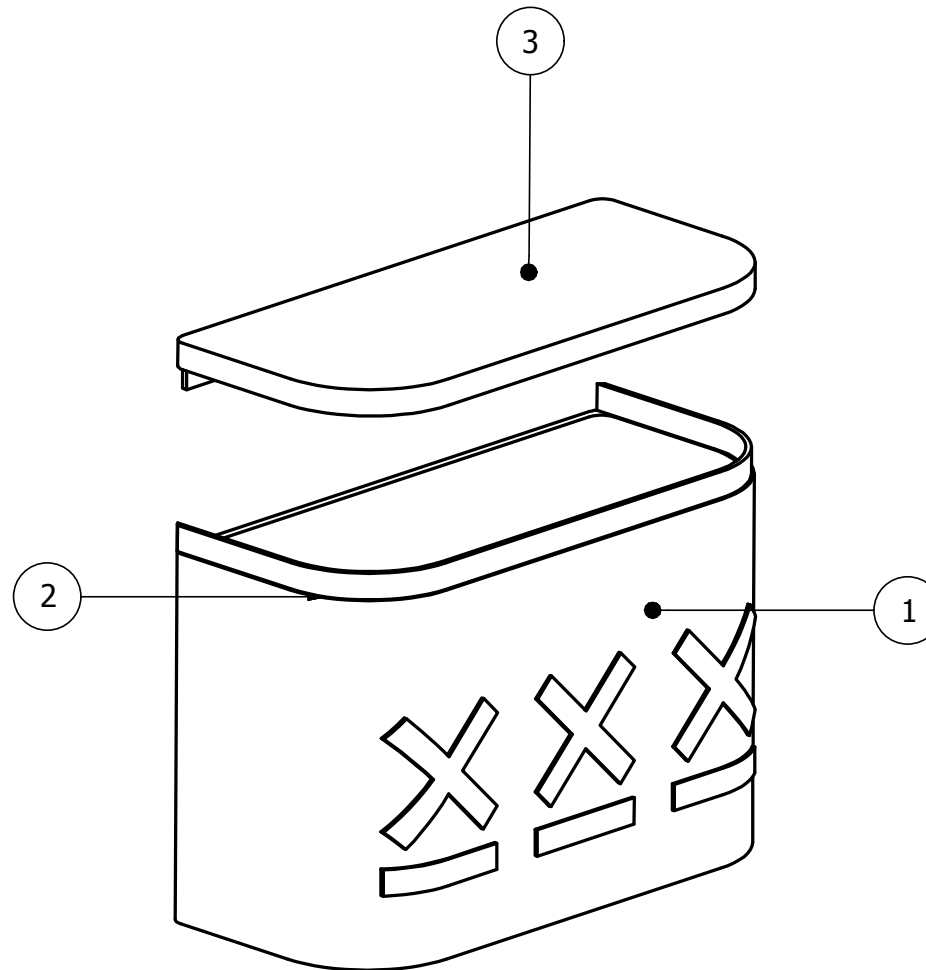

PARTS LIST				DISEÑADO POR		APROBADO POR		FECHA	
1	1	cuerpo	Cuero, cartón, espuma	ESTEFANÍA BURBANO		FABIAN LANDÍVAR			
2	1	Cierre	Plástico	PROPUESTA 2		NECESER			
3	1	Tapa	Cuero, espuma			EXPLOTADA		ESCALA	HOJA
						1:2	1/4		

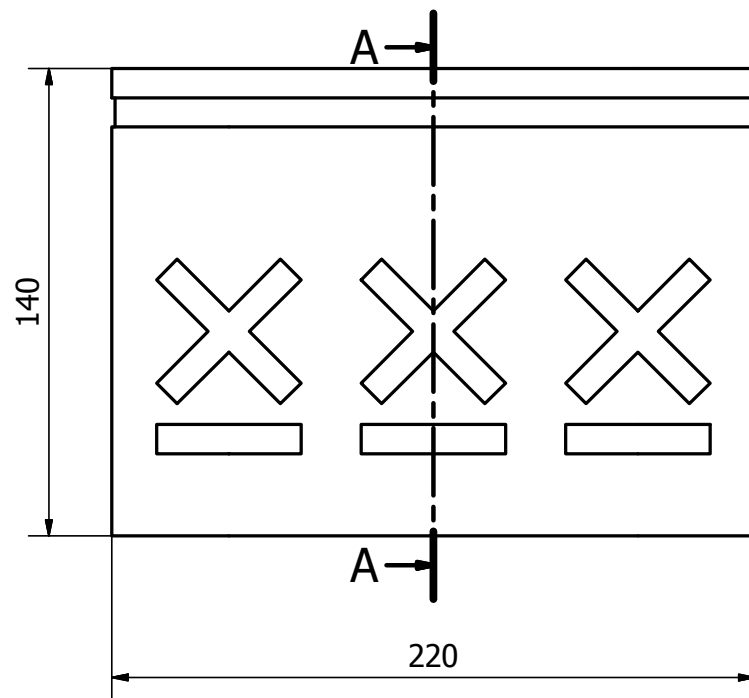

A-A (1:2)

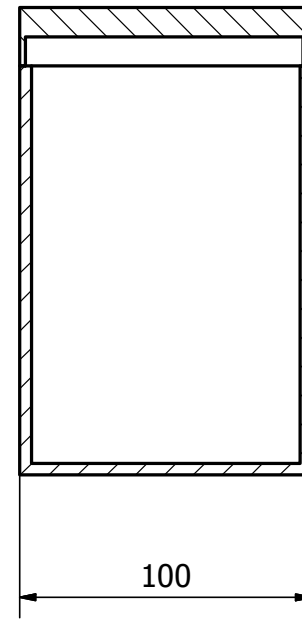

DISEÑADO POR ESTEFANÍA BURBANO	APROBADO POR FABIAN LANDÍVAR	FECHA	
PROPUESTA 2	NECESER		
	MEDIDAS GENERALES	ESCALA 1:2	HOJA 2/4

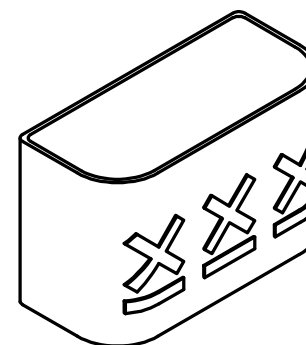
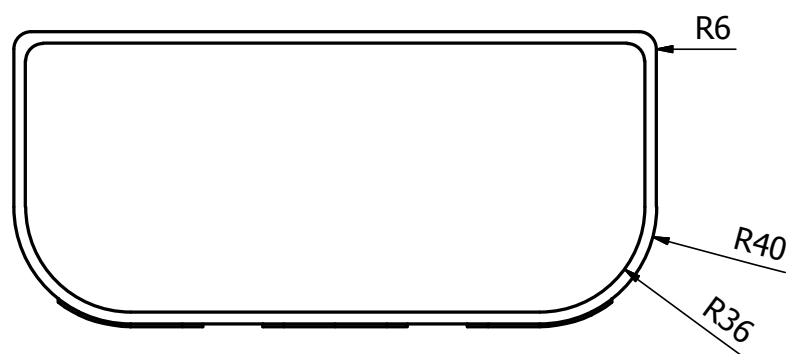
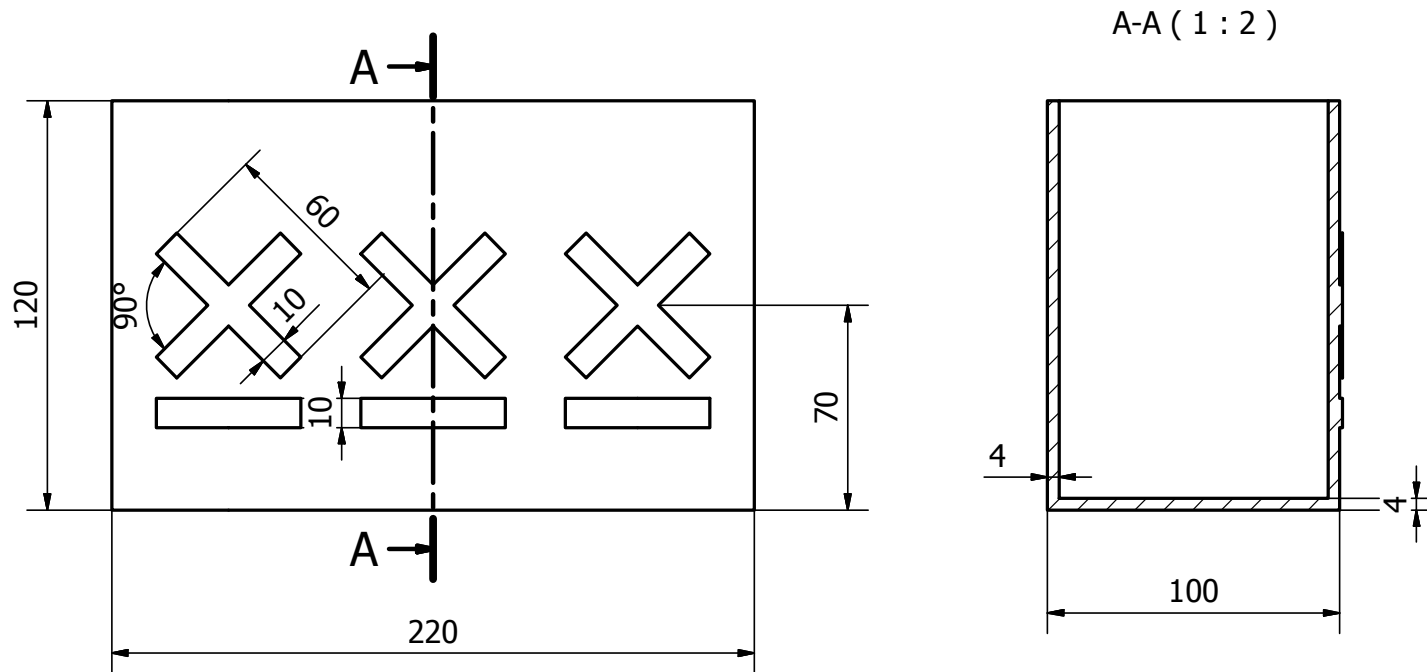

DISEÑADO POR ESTEFANÍA BURBANO	APROBADO POR FABIAN LANDÍVAR		FECHA	
PROPUESTA 2		NECESER		
		CUERPO	ESCALA 1:2	HOJA 3/4

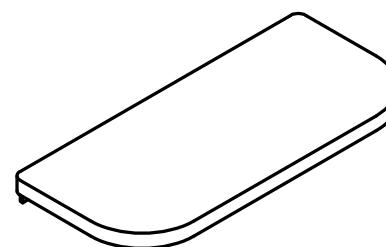
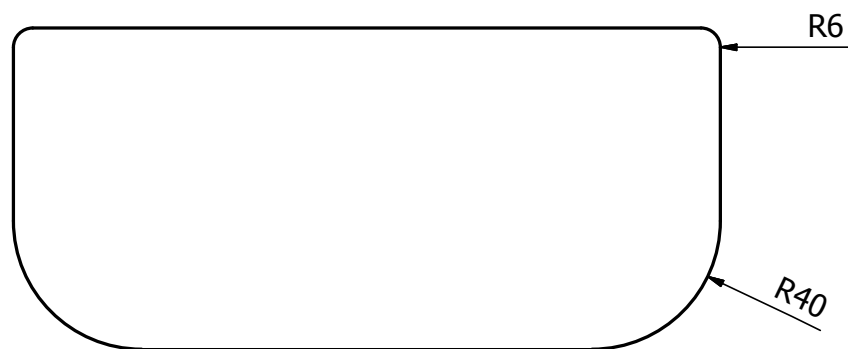
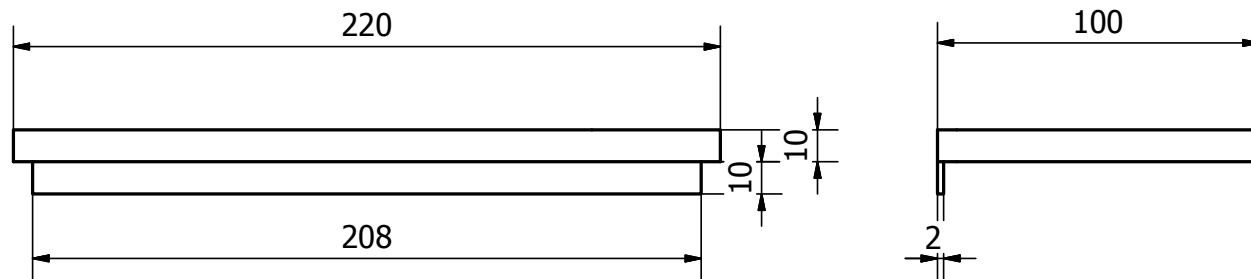

DISEÑADO POR ESTEFANÍA BURBANO	APROBADO POR FABIAN LANDÍVAR		FECHA	
PROPUESTA 2		NECESER		
		TAPA	ESCALA 1:2	HOJA 4/4

A vertical decorative bar on the left side of the page, featuring a dark red background with lighter red horizontal stripes. The stripes are decorated with repeating geometric patterns: a row of circles, a row of triangles, and another row of circles.

PROPUESTA 3

(ESCOGIDA)

4.4.1 Concreción

Forma

La forma de esta propuesta, se realizará de un análisis morfológico del Chalo, que es un contenedor en forma de pirámide de cuatro lados truncada e invertida. Esta realizada mediante un tejido básico de una fibra natural llamada Pikiwa al igual que el Ta'sa. No contiene asa y es de gran tamaño. Se tomara también la forma sujeción y ajuste del Banbu' tu mediante los cordeles.

Textura Visual

Para la textura, se tomará la pintura corporal de los hombres y mujeres Tsáchilas, Las tramas más utilizadas en los miembros de las comunidades son las líneas rectas que representan la protección, las líneas quebradas que representan las montañas y los puntos que representan la viruela.

Cromática

Para la cromática a utilizarse en esta propuesta, se analizará la vestimenta de los hombres Tsáchilas. El rojo, que representa el achote, el cual significa protección, salud y espiritualidad, el azul marino del Manpe Tsampa, el cual se dice es atribuido por su diosa Tsabo Ayan, que es la madre de las estrellas, y finalmente el blanco del Mishili que representa la sabiduría y paz.



Imagen 109



Imagen 110



Imagen 111



4.4.2 Operatorias de diseño

Para comenzar se realiza una abstracción y sintetización de la forma del Chalo; luego se modifica sus dimensiones, aumentando su alto; se retira una de las caras y siguiendo la forma se genera un nuevo módulo de dos caras que funciona como tapa de todo el módulo. Se toma la forma de sujeción del Banbu'tu y se abstrae la forma lineal que se forma entre los cordeles y finalmente se genera una deformación con el fin de representar la forma de las lanzas. Se analiza el Sere y se aumenta a escala sus elementos, finalmente se realiza una sustracción generando medios cilindros, este sistema se aplicará a la tapa del módulo.

Para la cromática se aplicara el rojo en la tapa ya que este color representa protección y la tapa es interpretada como lo que protege al contenido, El azul marino se aplicara en todas las caras del contenedor y el blanco se aplicará en los elementos de sujeción ya que estos se ubican sobre la tapa, así como el Mishili blanco se coloca sobre la cabeza roja, y también se aplicará sobre la textura visual.

Una vez obtenido el módulo, se realizará un proceso de seriación para adaptarse a los diferentes tipos de maletas y bolsos de viaje y sus funciones.

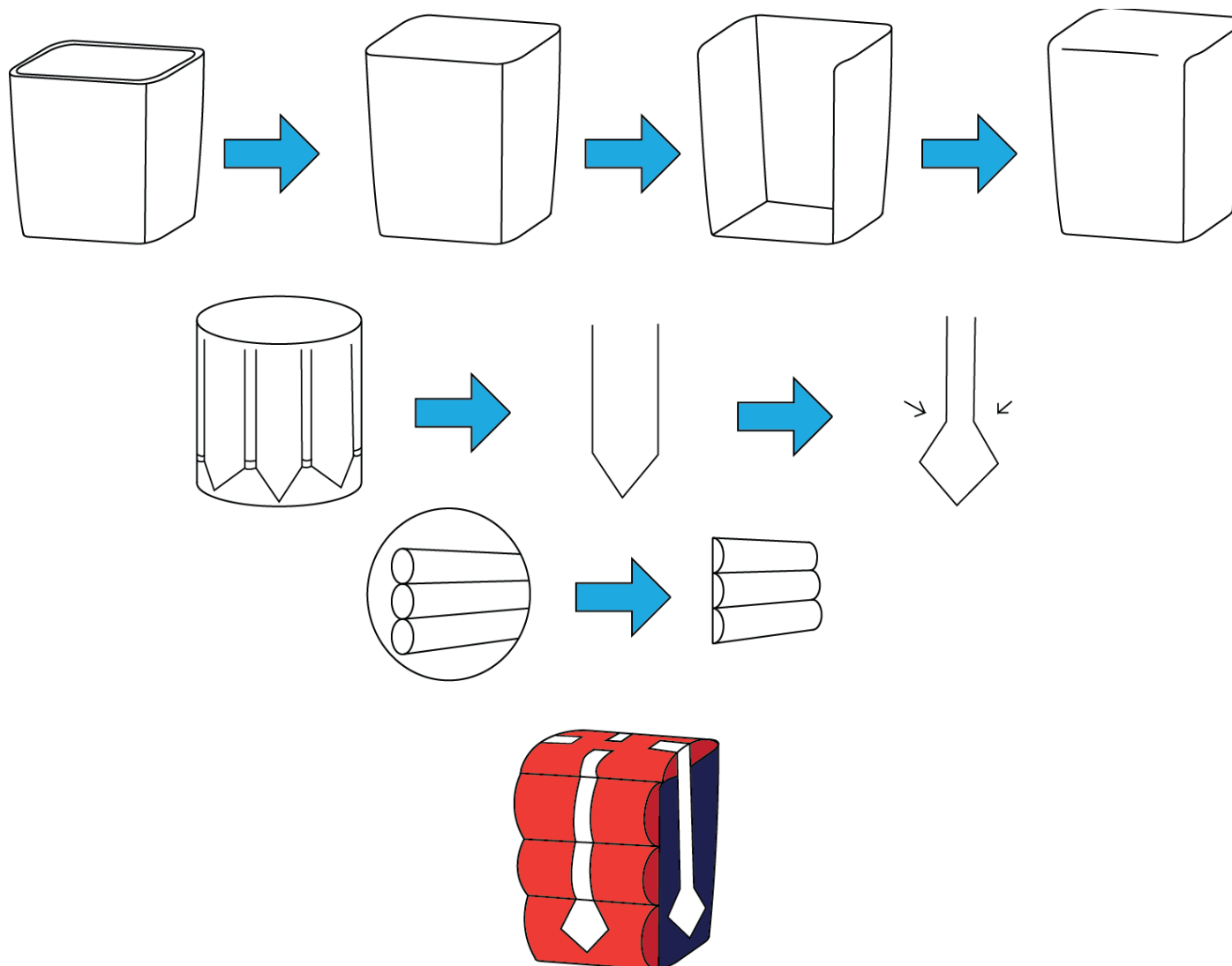

4.4.3 Bocetación

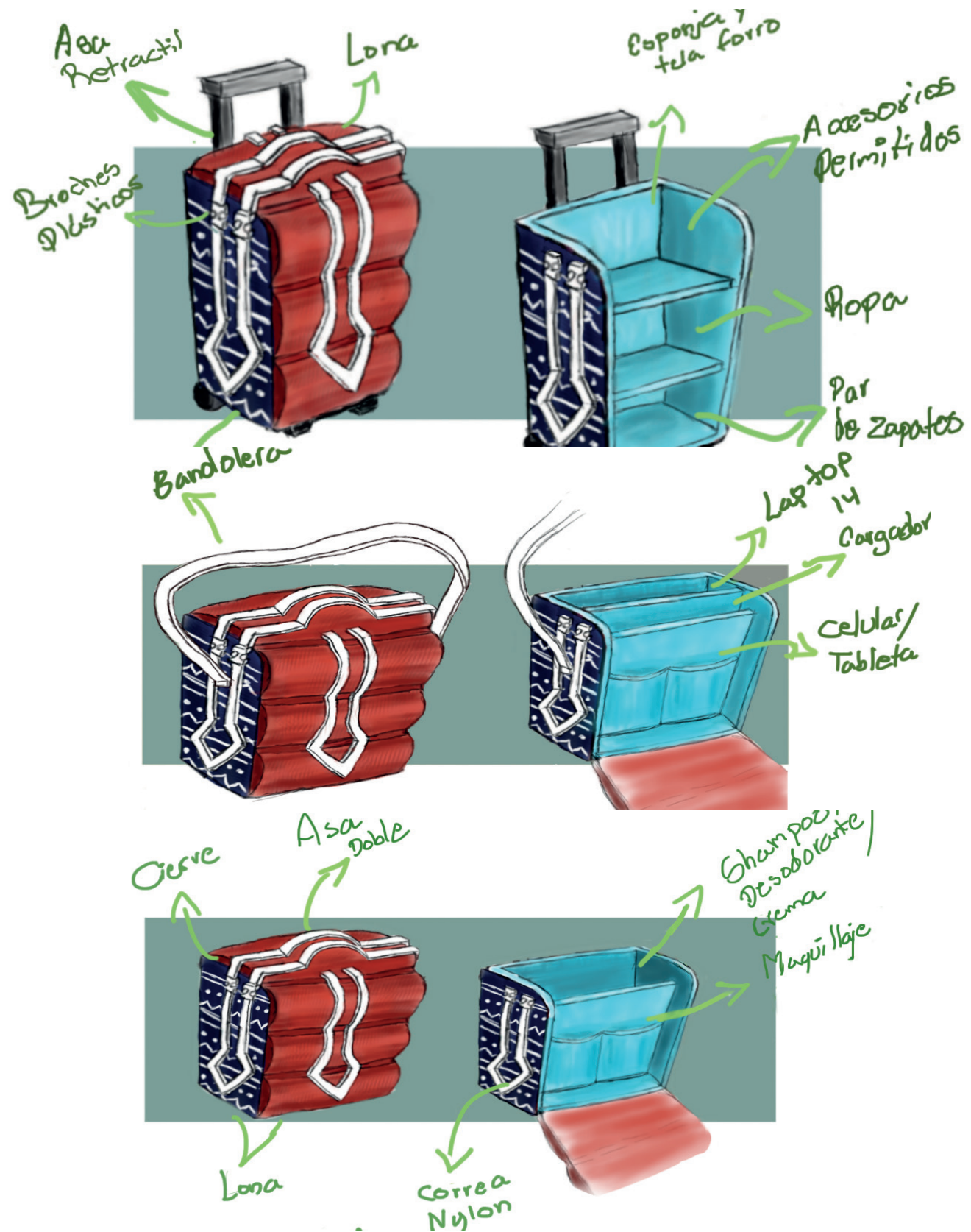

4.4.4 Propuesta definida

Al definir la propuesta se han realizado cambios dimensionales y de algunos elementos con el fin de adaptarse a las restricciones dimensionales, manteniendo la funcionalidad y estética del producto.

Se propone realizar esta línea de maletas con una estructura rígida, para el cuerpo de lona, cartón y espuma (esponja), la tapa de lona y esponja y las divisiones interiores de esponja y tela forro, herrajes presentes en el mercado y la textura estará realizada en reata cosida.



Maleta





Dibujo técnico

PARTS LIST			
ITEM	QTY	PART NUMBER	DESCRIPTION
1	1	Cuerpo	Lona, cartón, espuma
2	2	Agarradera	Reata 15
3	1	Tapa	Lona y espuma
4	1	soporte	Plástico
5	2	Rivet GB/T 1014-1986-6 X 16	Truss head semi - tubuar rivets
6	2	Rueda giratoria	Plástico
7	1	División inf	Espuma, forro
8	1	División sup	Espuma, forro
9	12	Aros	Reata 15
9	6	Broche inferior	Plástico
11	1	Asa telescópica	Plástico
12	4	Rivet GB/T 1014-1986-4 X 9	Truss head semi - tubuar rivets
13	6	Broche superior	Plástico
14	1	Cierre	Plástico

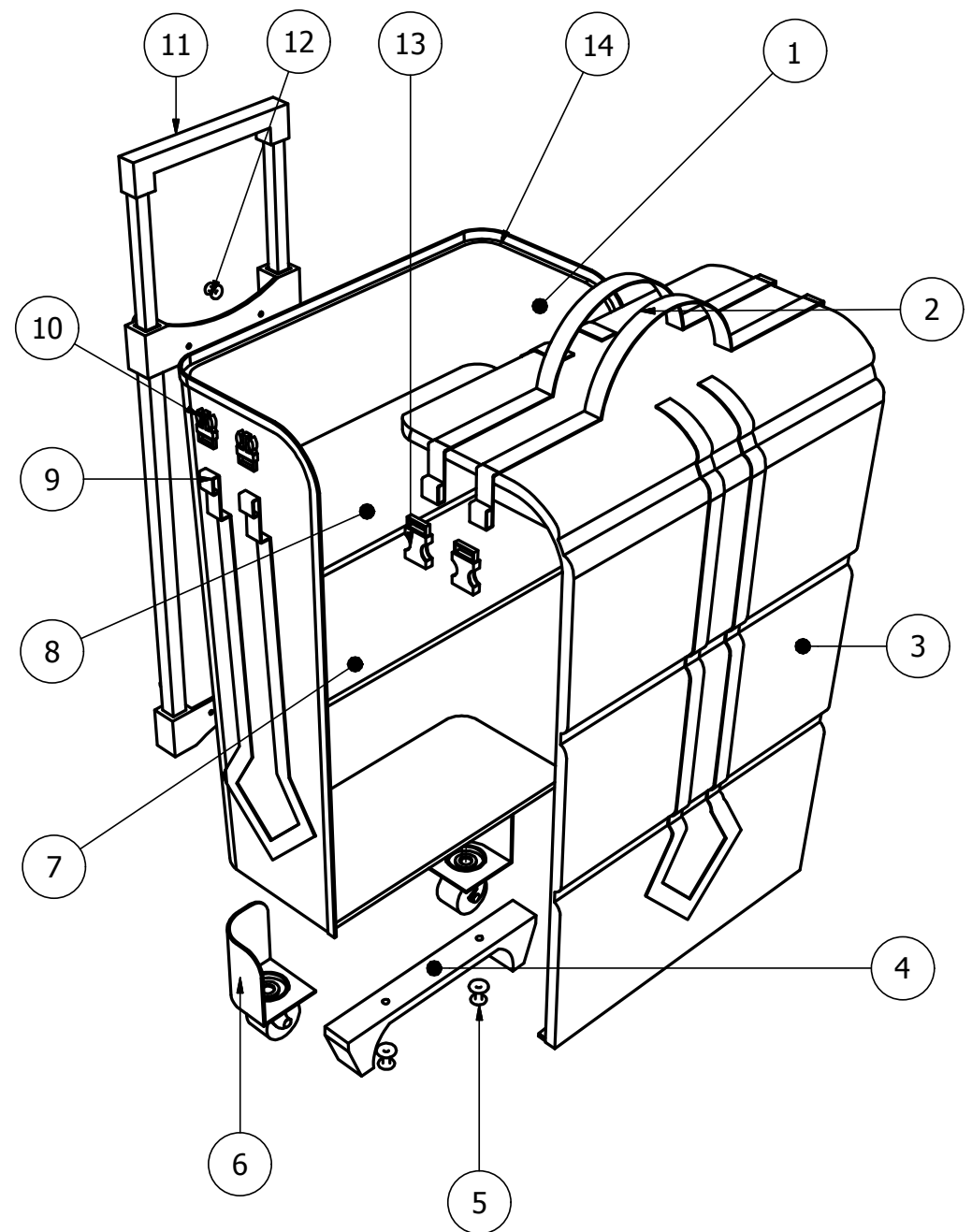

DISEÑADO POR ESTEFANÍA BURBANO	APROBADO POR FABIAN LANDÍVAR	FECHA	
PROPUESTA 3		MALETA DE MANO	
		VISTA EXPLOTADA	ESCALA 1 : 5
		HOJA 1/14	

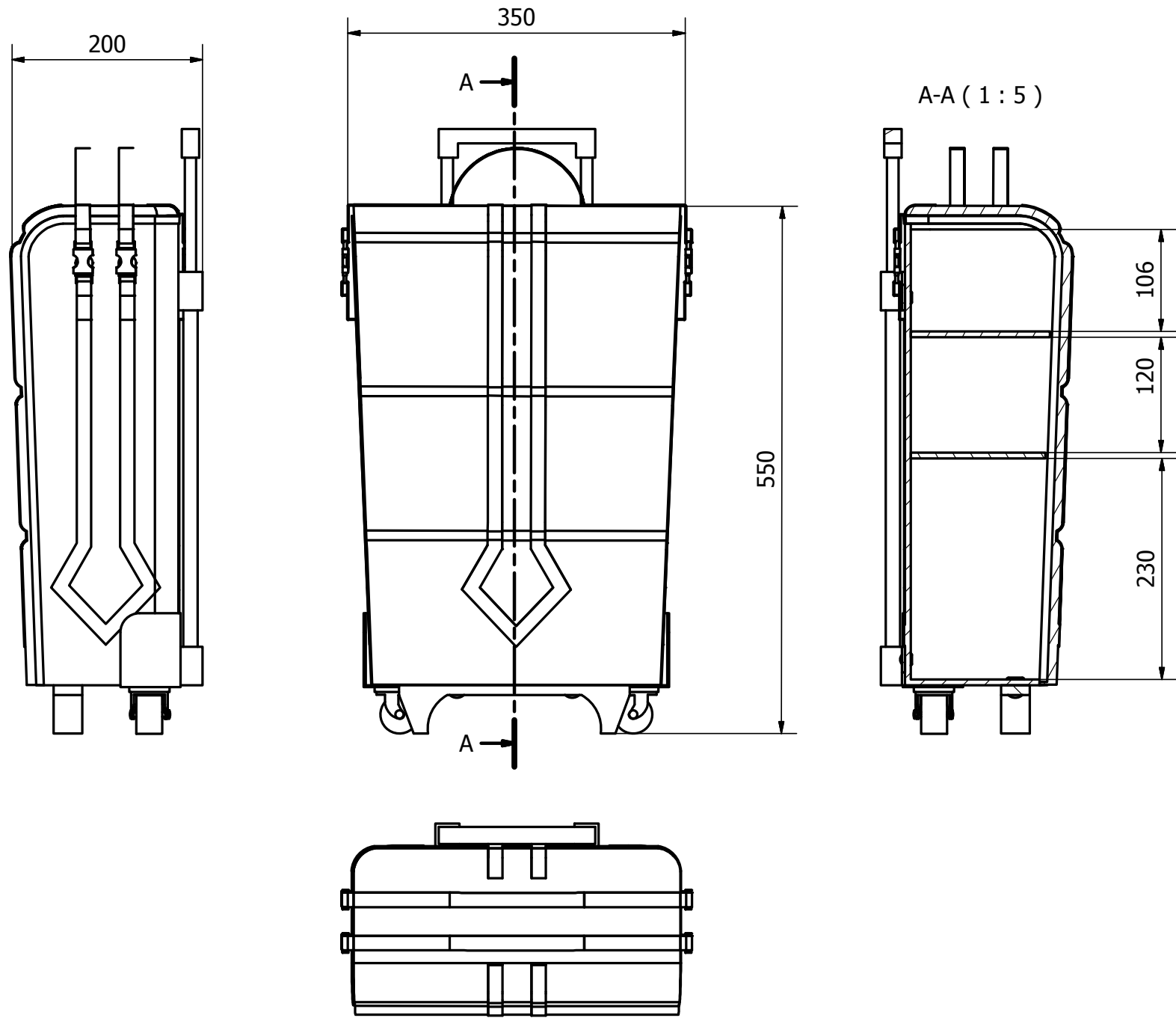

DISEÑADO POR ESTEFANÍA BURBANO	APROBADO POR FABIAN LANDÍVAR	FECHA	
PROPUESTA 3	MALETA DE MANO		
	MEDIDAS GENERALES	ESCALA 1:5	HOJA 2/14

B (1 : 2) REMACHE

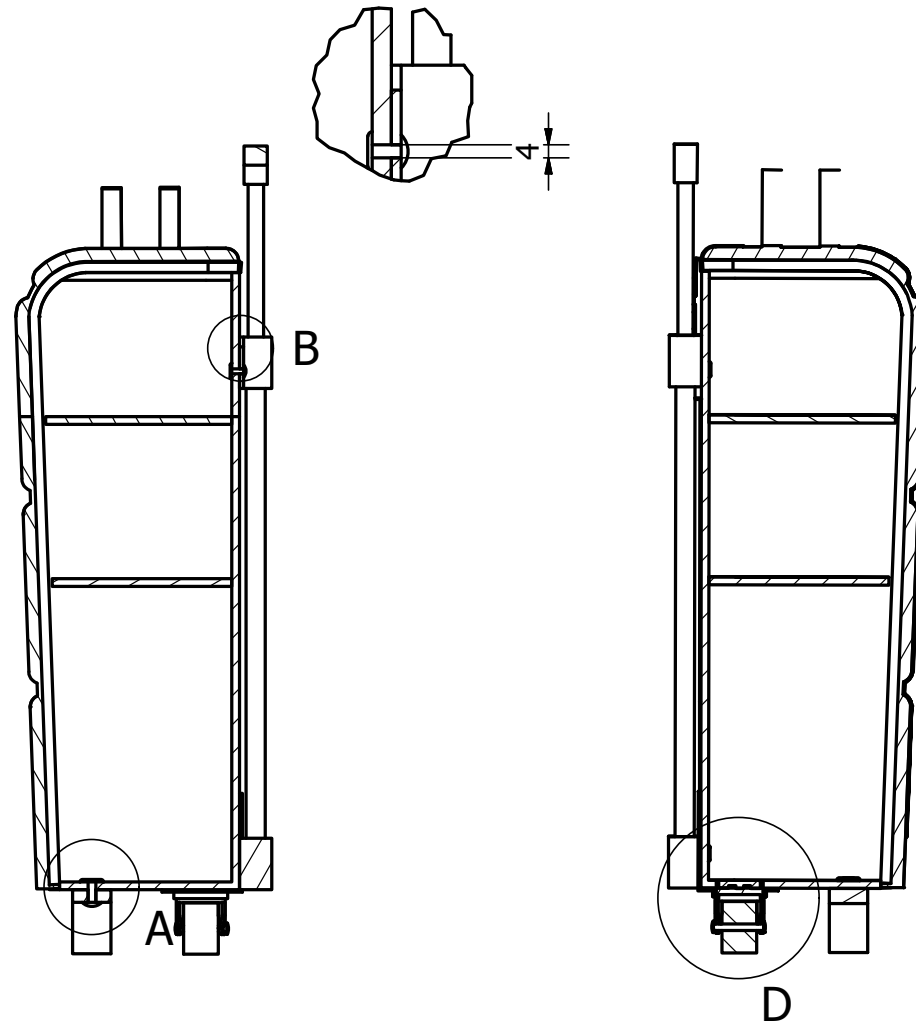

A (1 : 3) REMACHE

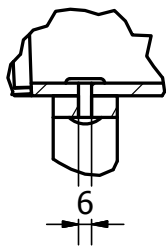

D (1 : 3)

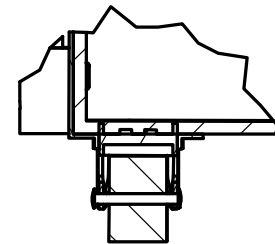

DISEÑADO POR ESTEFANÍA BURBANO	APROBADO POR FABIAN LANDÍVAR	FECHA	
PROPUESTA 3	MALETA DE MANO		
	DETALLES CONSTRUCCIÓN	ESCALA 1:5	HOJA 3/14

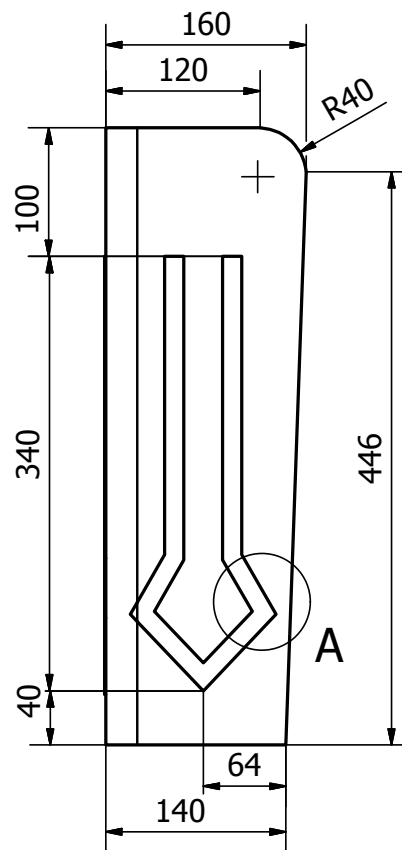
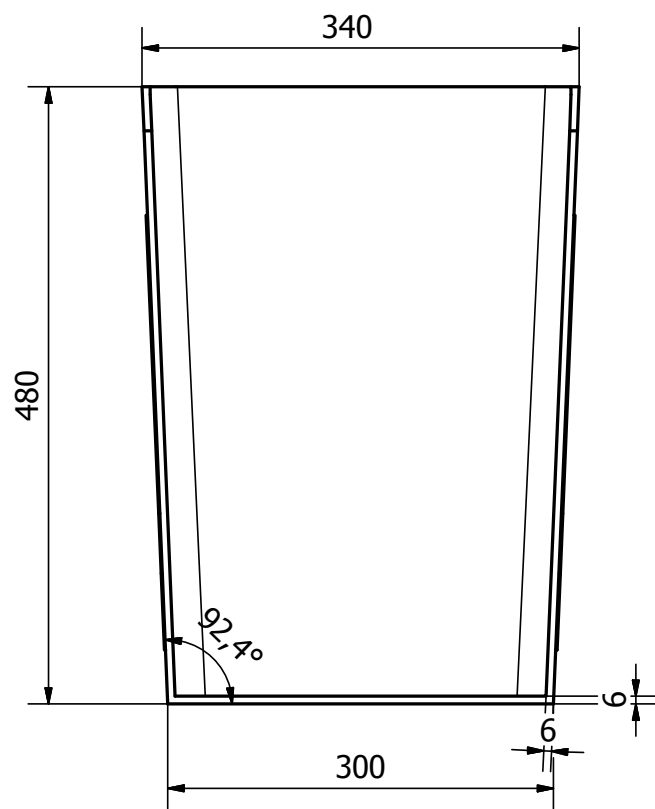

A (1 : 3) COSIDO

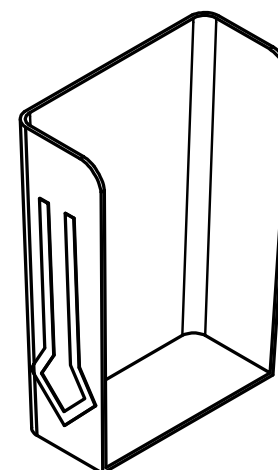
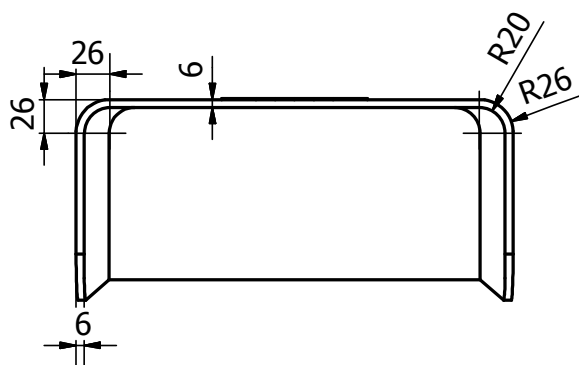
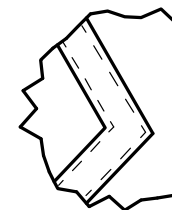

DISEÑADO POR ESTEFANÍA BURBANO	APROBADO POR FABIAN LANDÍVAR	FECHA	
PROPUESTA 3	MALETA DE MANO		
	CUERPO	ESCALA 1:5	HOJA 4/14

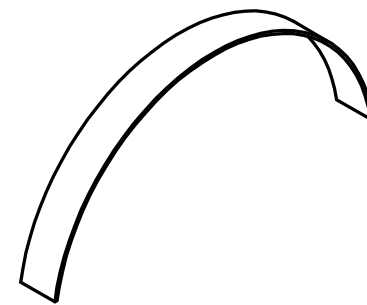
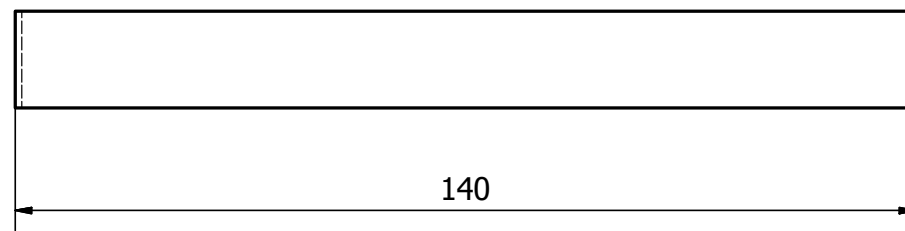
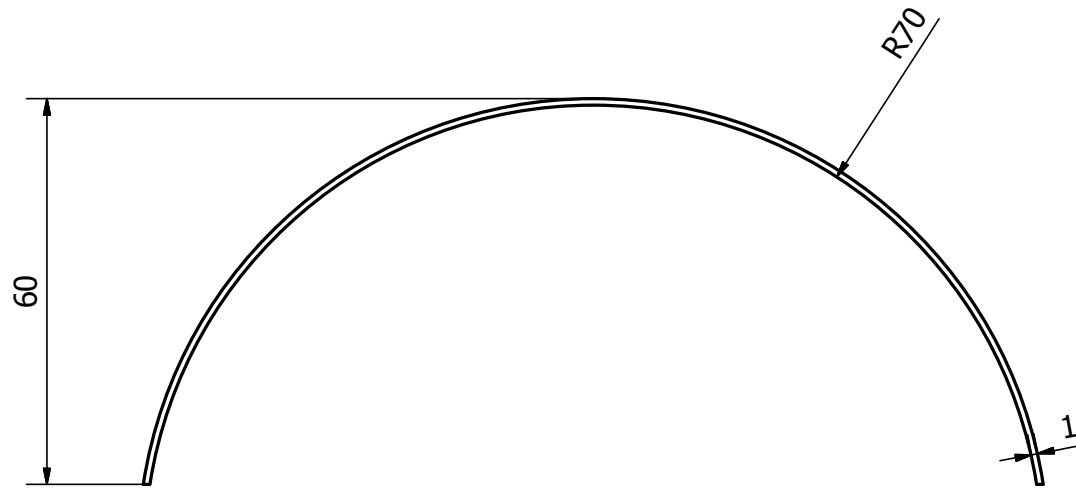

DISEÑADO POR ESTEFANÍA BURBANO	APROBADO POR FABIAN LANDÍVAR	FECHA	
PROPUESTA 3	MALETA DE MANO		
	AGARRADERA	ESCALA 1:1	HOJA 5/14

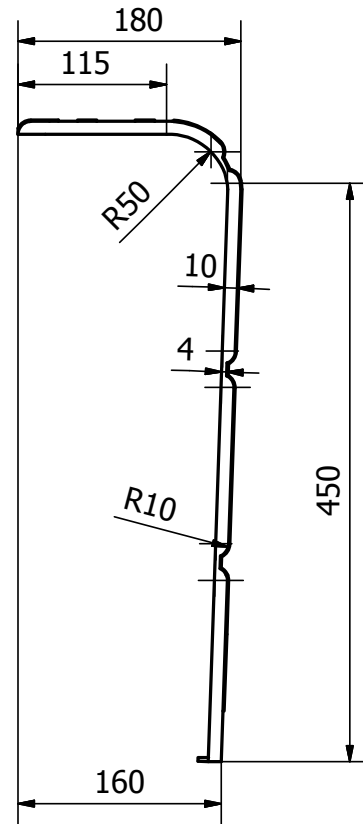
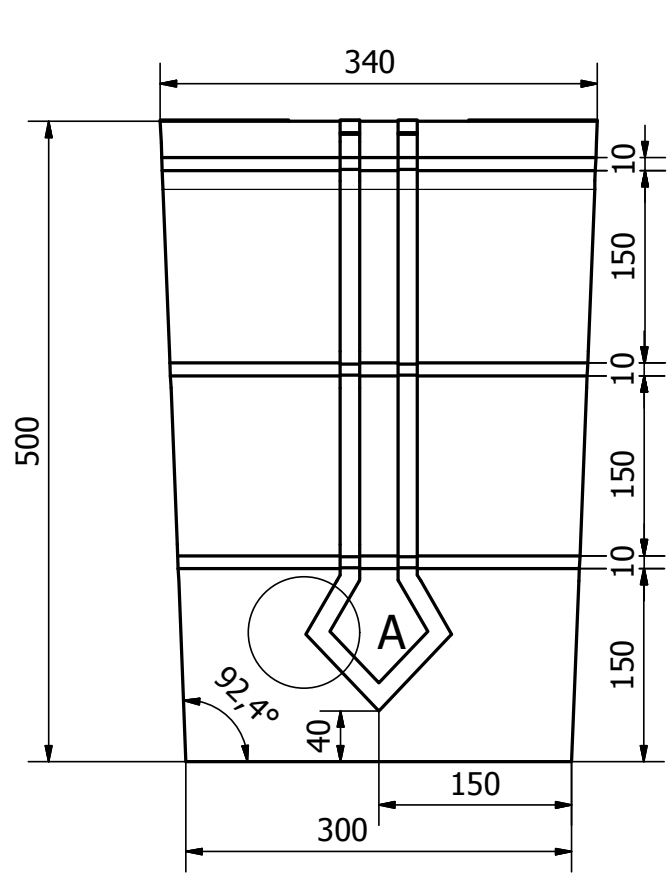

A (1 : 3) COSIDO

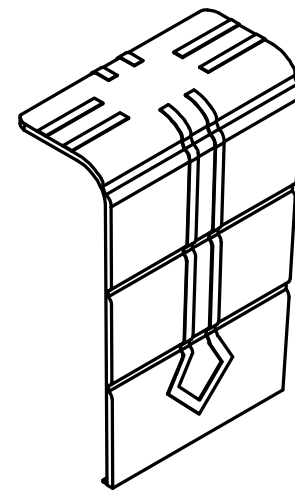
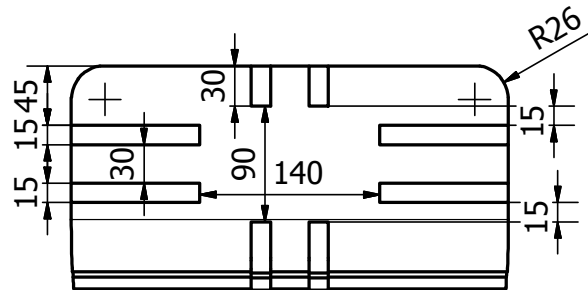
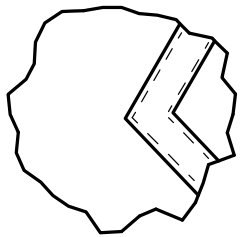

DISEÑADO POR ESTEFANÍA BURBANO	APROBADO POR FABIAN LANDÍVAR	FECHA	
PROPUESTA 3	MALETA DE MANO		
	TAPA	ESCALA 1:5	HOJA 6/14

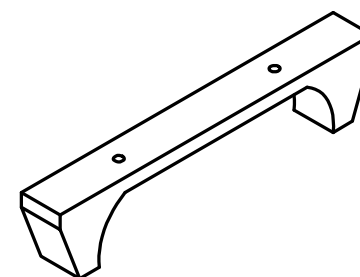
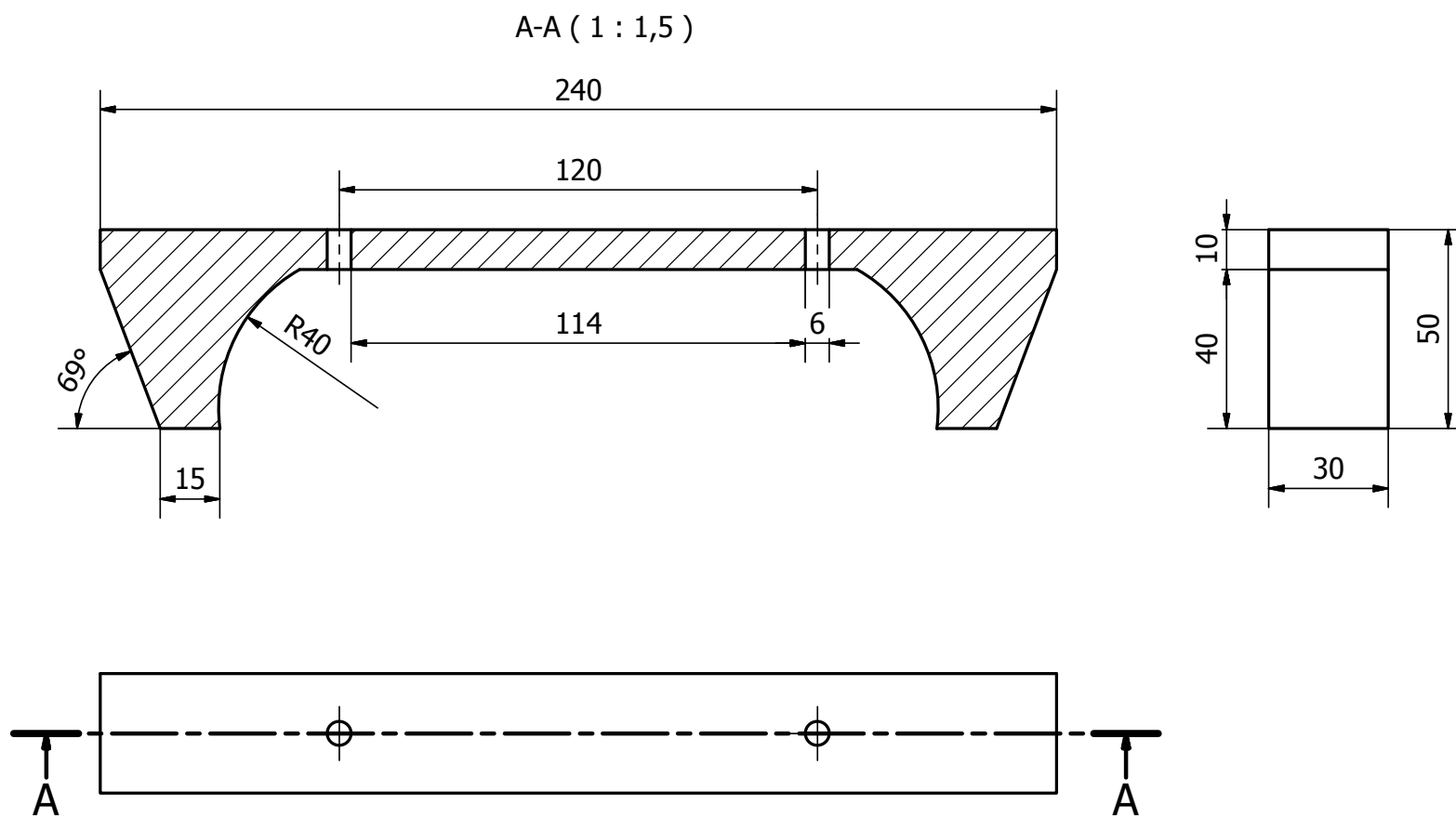

DISEÑADO POR ESTEFANÍA BURBANO	APROBADO POR FABIAN LANDÍVAR	FECHA	
PROPUESTA 3	MALETA DE MANO		
	SOPORTE	ESCALA 1:2	HOJA 7/ 14

A-A (1 : 2)

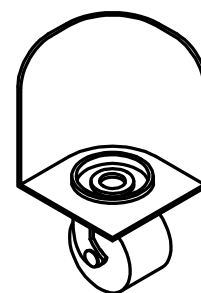
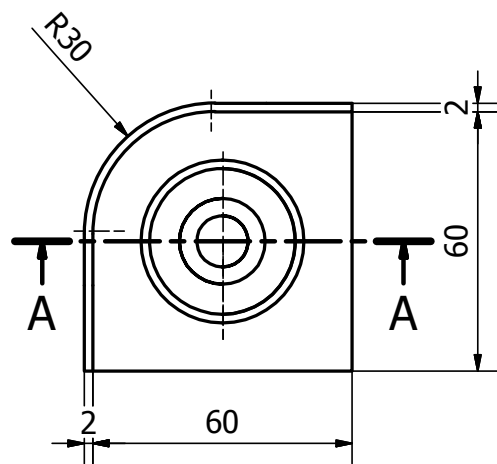
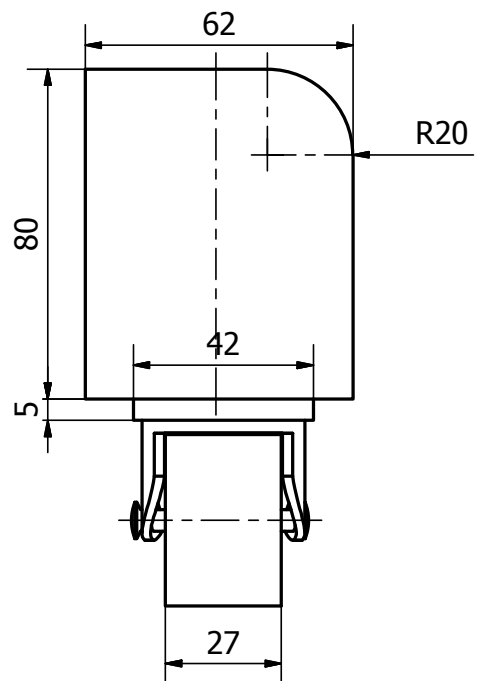
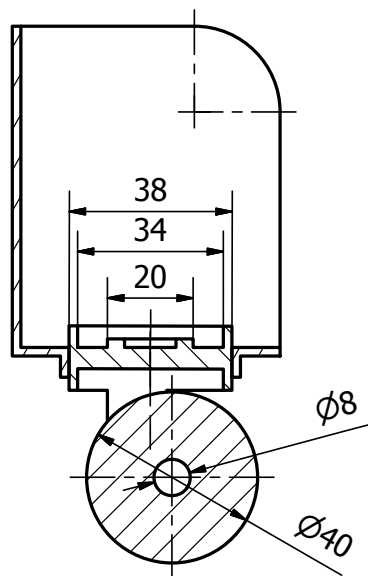

DISEÑADO POR ESTEFANÍA BURBANO	APROBADO POR FABIAN LANDÍVAR	FECHA	
PROPUESTA 3	MALETA DE MANO		
	RUEDA GIRATORIA	ESCALA 1:2	HOJA 8/14

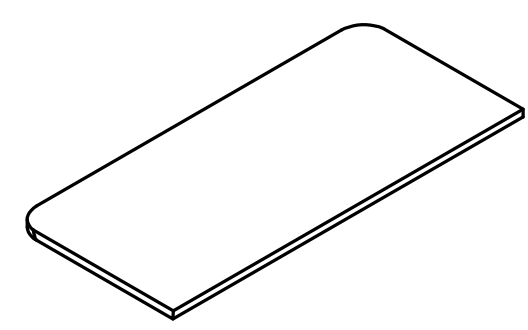
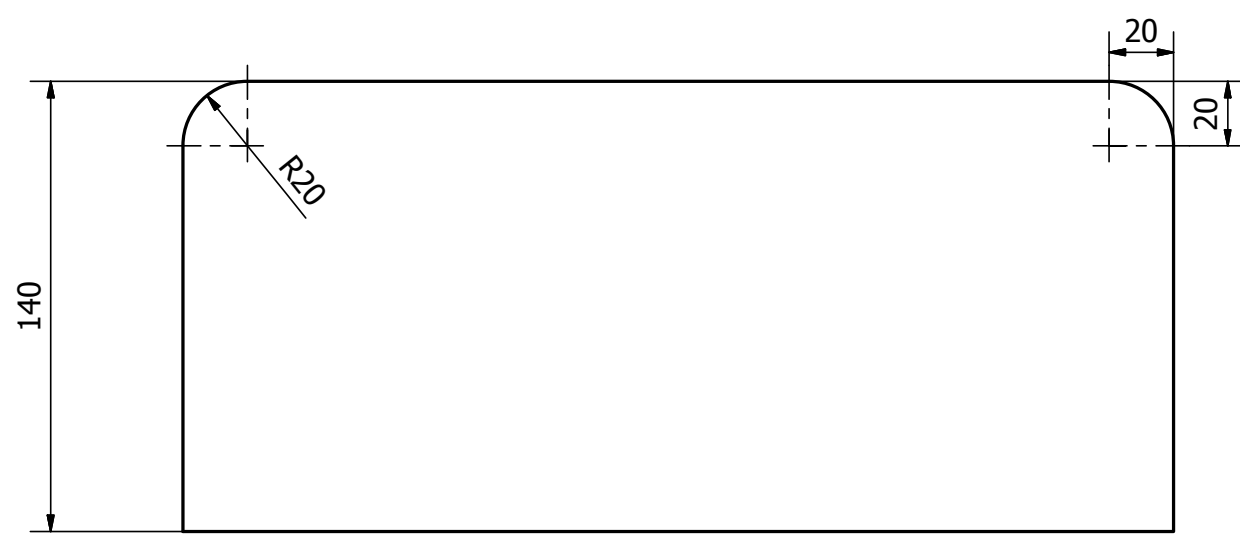
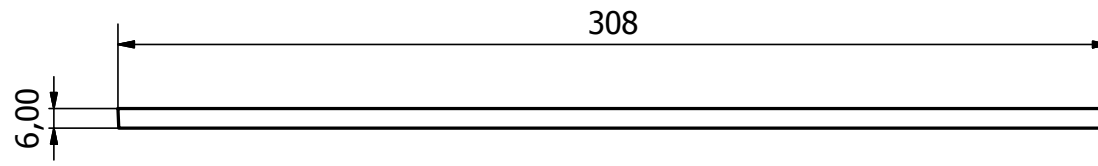

DISEÑADO POR ESTEFANÍA BURBANO	APROBADO POR FABIAN LANDÍVAR	FECHA	
PROPUESTA 3	MALETA DE MANO		
	DIVISIÓN INFERIOR	ESCALA 1:2	HOJA 9/14

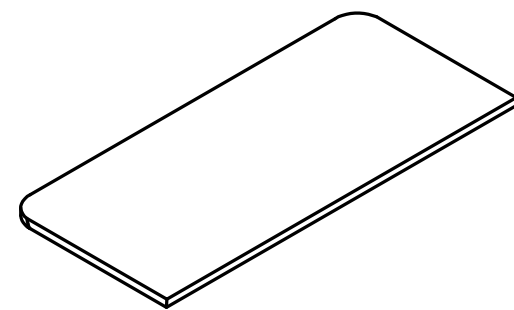
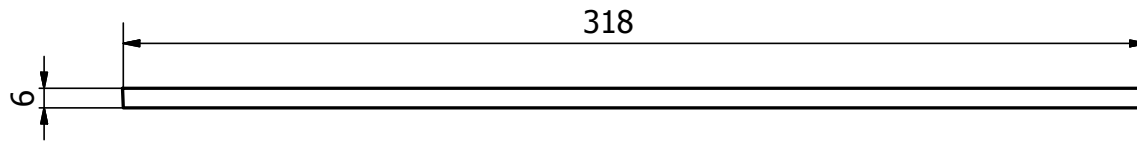

DISEÑADO POR ESTEFANÍA BURBANO	APROBADO POR FABIAN LANDÍVAR		FECHA	
PROPUESTA 3	MALETA DE MANO			
	DIVISIÓN SUPERIOR	ESCALA 1:2	HOJA 10/14	

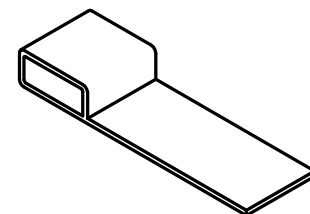
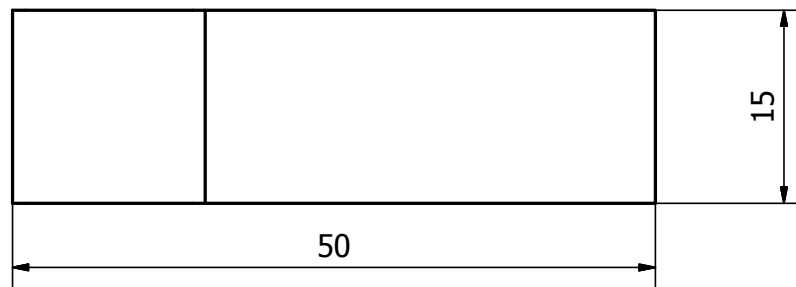
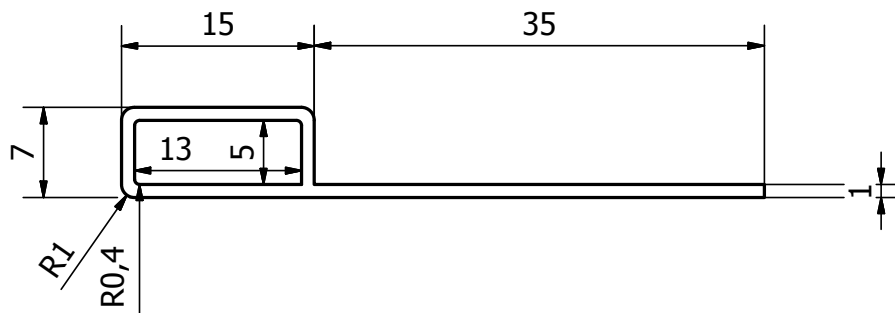

DISEÑADO POR ESTEFANÍA BURBANO	APROBADO POR FABIAN LANDÍVAR	FECHA	
PROPUESTA 3	MALETA DE MANO		
	AROS	ESCALA 2:1	HOJA 11/14

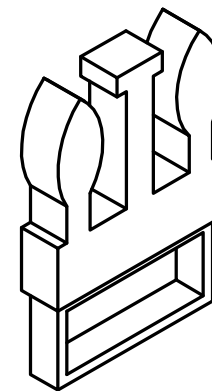
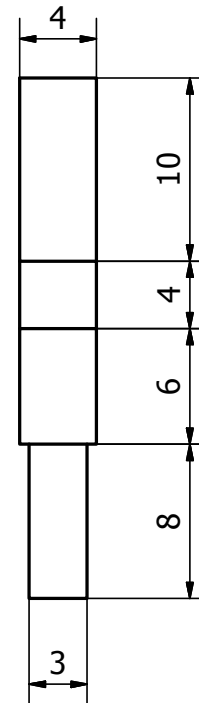
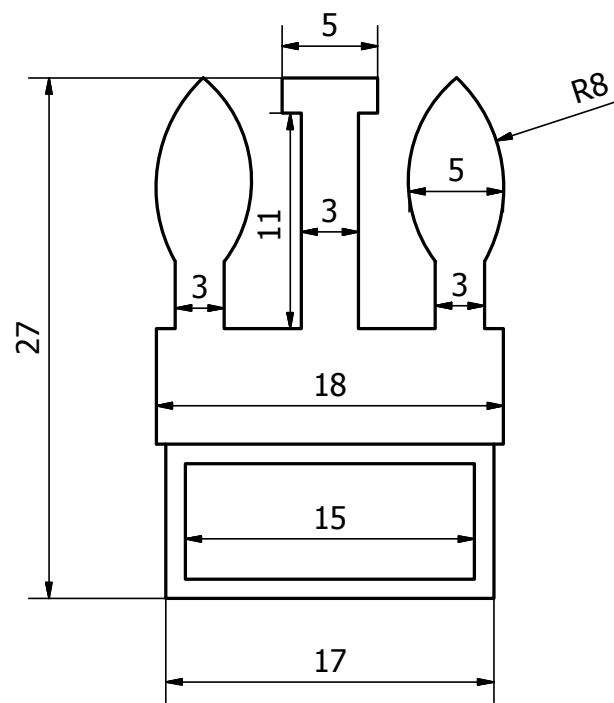

DISEÑADO POR ESTEFANÍA BURBANO	APROBADO POR FABIAN LANDÍVAR	FECHA	
PROPUESTA 3	MALETA DE MANO		
	BROCHE INFERIOR	ESCALA 3:1	HOJA 12/ 14

A-A (3:1)

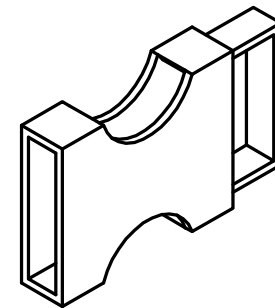
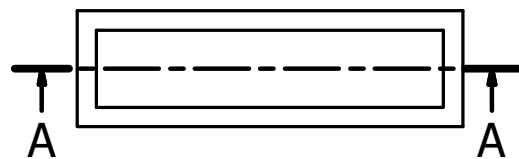
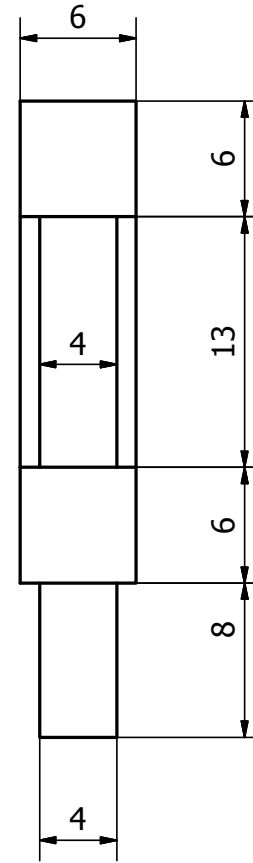
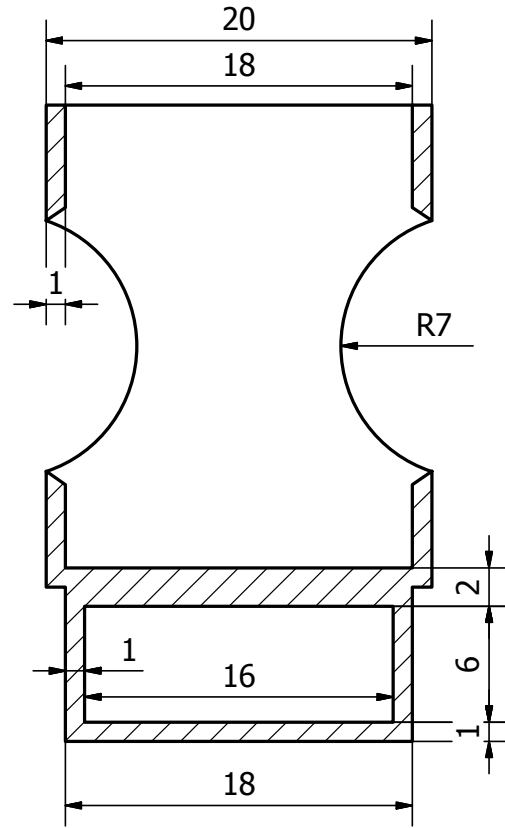

DISEÑADO POR ESTEFANÍA BURBANO	APROBADO POR FABIAN LANDÍVAR	FECHA	
PROPUESTA 3	MALETA DE MANO		
	BROCHE SUPERIOR	ESCALA 3:1	HOJA 14/14

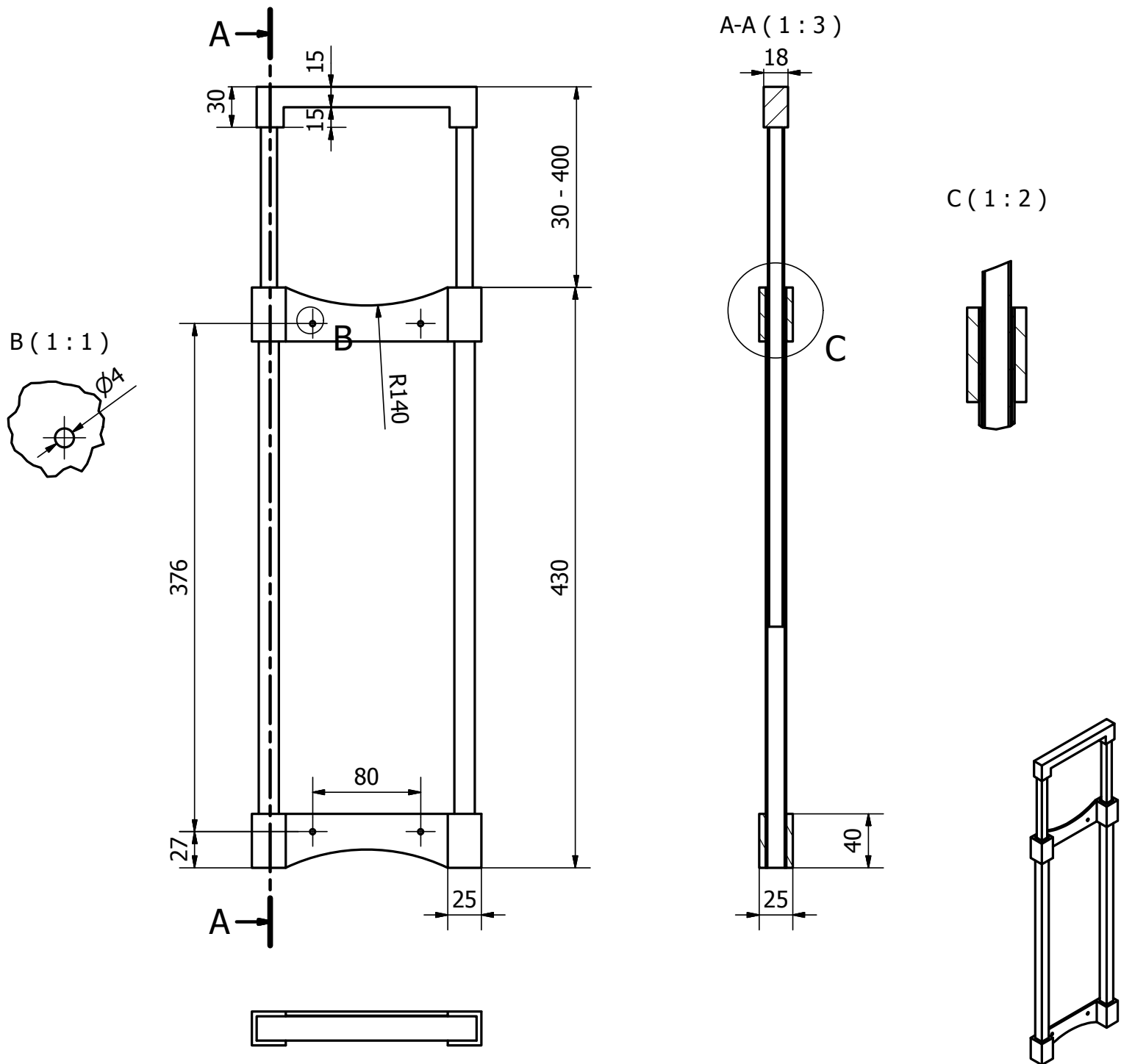

DISEÑADO POR ESTEFANÍA BURBANO	APROBADO POR FABIAN LANDÍVAR	FECHA	
PROPUESTA 3		MALETA DE MANO	
		ASA TELESCÓPICA	ESCALA 1:3
		HOJA 13/14	

Maletín



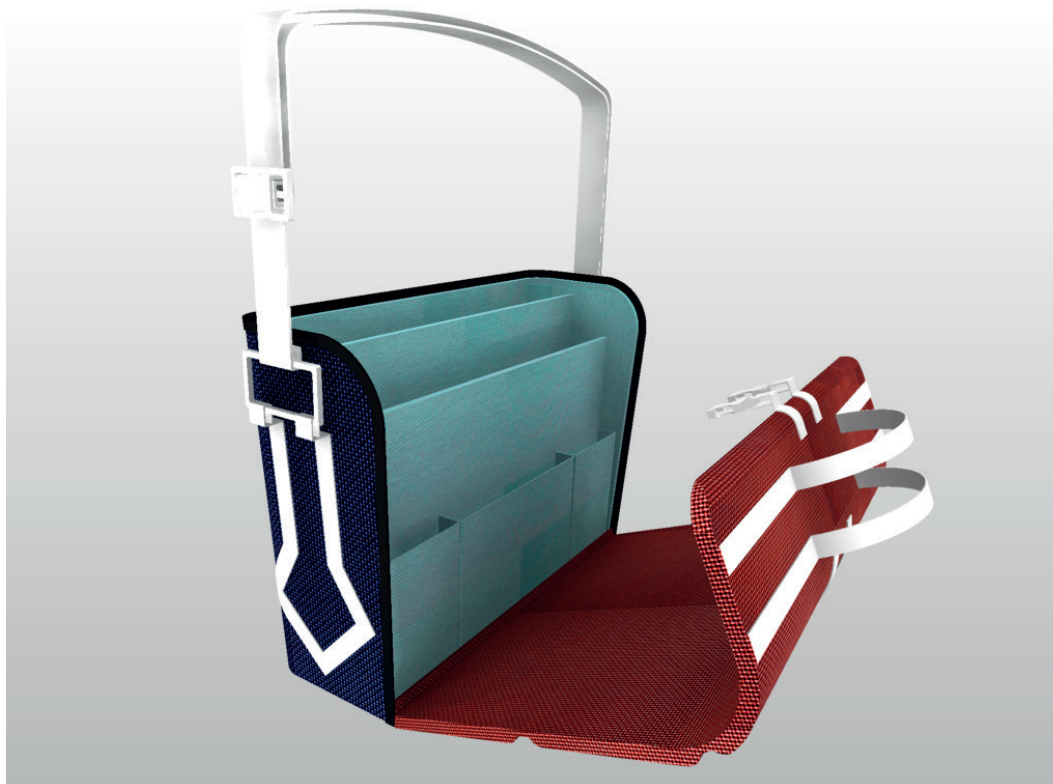

Dibujo técnico

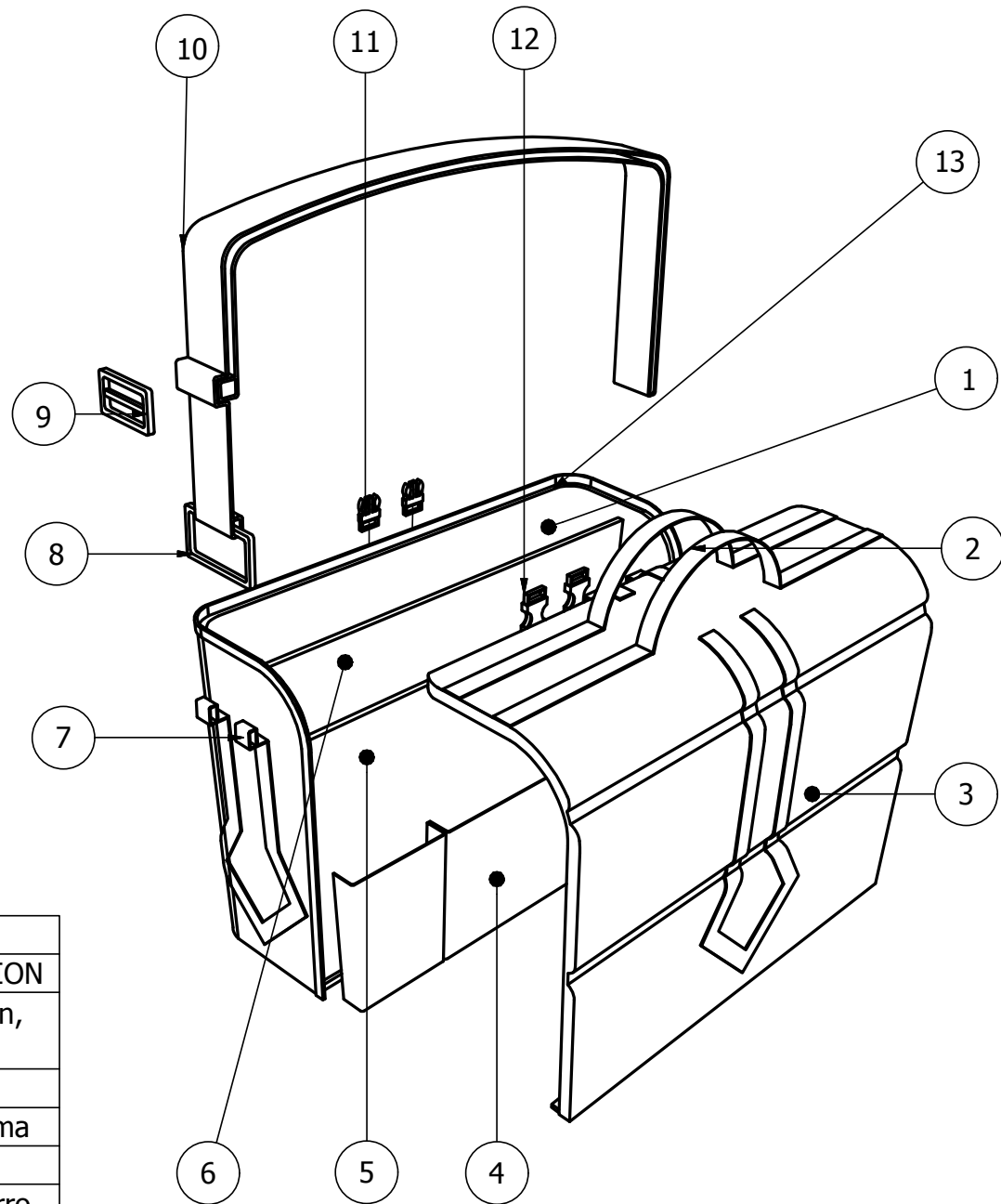

PARTS LIST			
ITEM	QTY	PART NUMBER	DESCRIPTION
1	1	Cuerpo	Lona, Cartón, espuma
2	2	Agarradera	Reata 15
3	1	Tapa	Lona, espuma
4	1	Bolsillos	Forro
5	1	División frontal	Espuma, forro
6	1	División post.	Espuma, forro
7	8	Aros	Reata 15
8	2	Argolla	Plástico
9	1	Pasador	Plástico
10	1	Banderola	Reata 30
11	2	Broche superior	Plástico
12	2	Broche inferior	Plástico
13	1	Cierre	Plástico

DISEÑADO POR ESTEFANÍA BURBANO	APROBADO POR FABIAN LANDÍVAR	FECHA	
PROPUESTA 3		MALETIN	
		VISTA EXPLOTADA	ESCALA 1 : 5
		HOJA 1/14	

B-B (1 : 5)

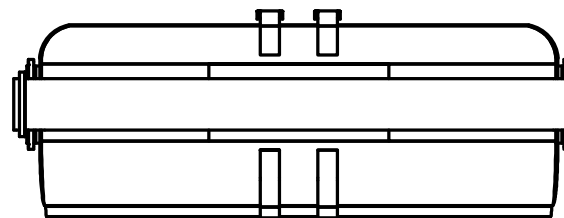
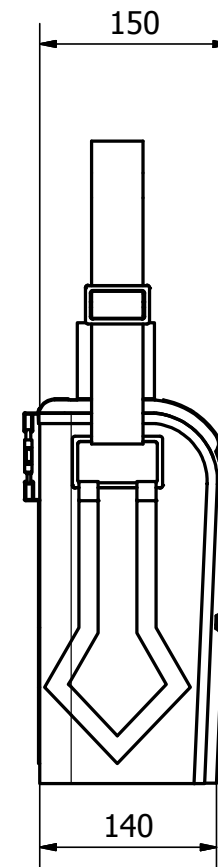
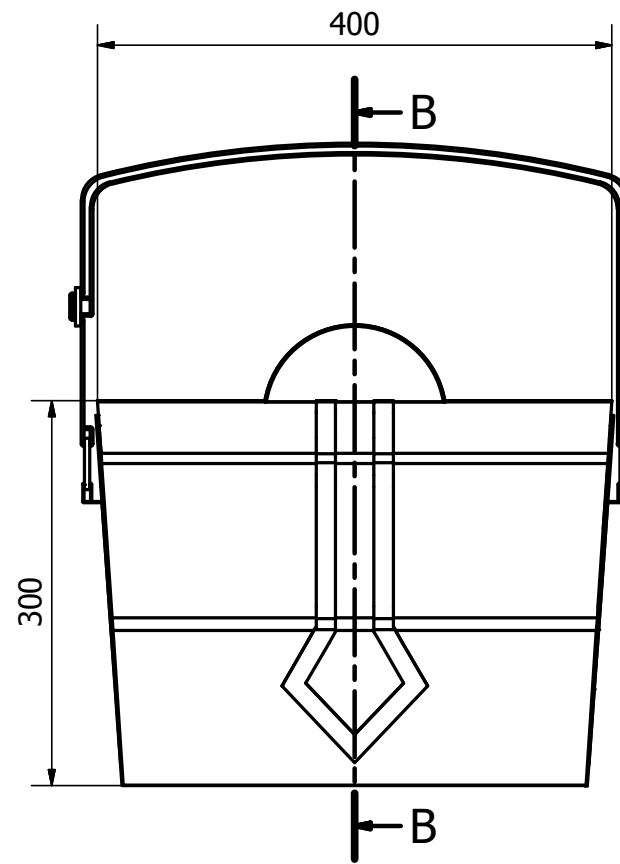
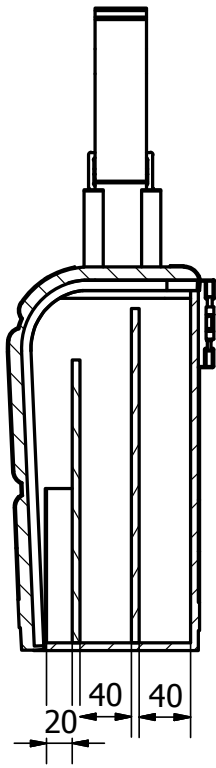

DISEÑADO POR ESTEFANÍA BURBANO	APROBADO POR FABIAN LANDÍVAR	FECHA	
PROPUESTA 3	MALETIN		
	MEDIDAS GENERALES	ESCALA 1:5	HOJA 2/14

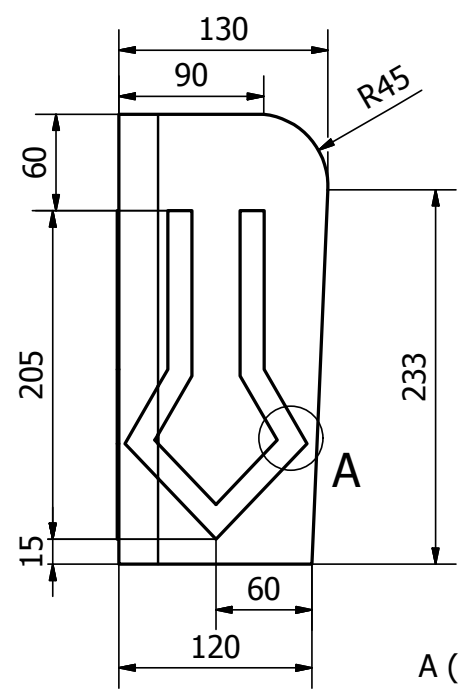
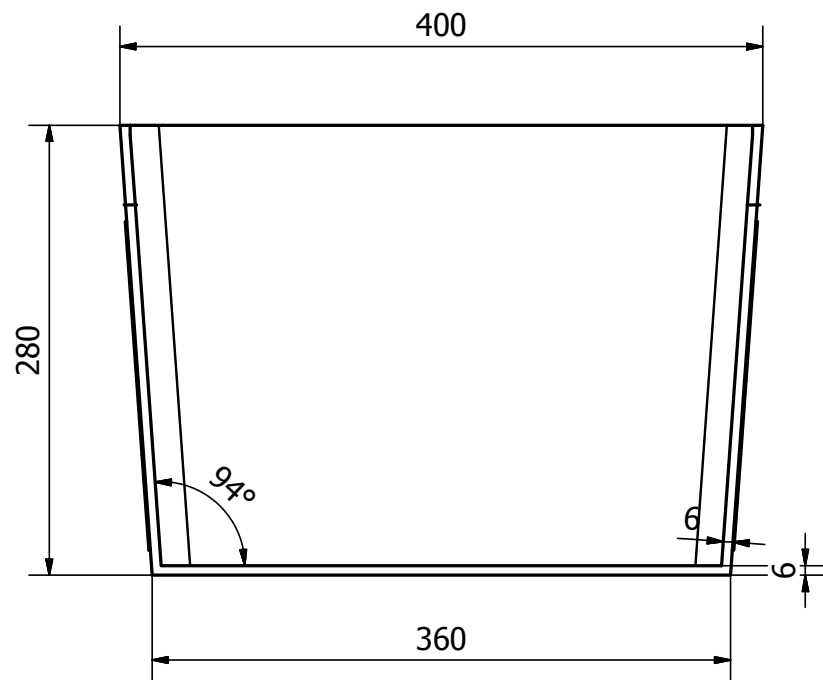

A (1 : 2) COSIDO

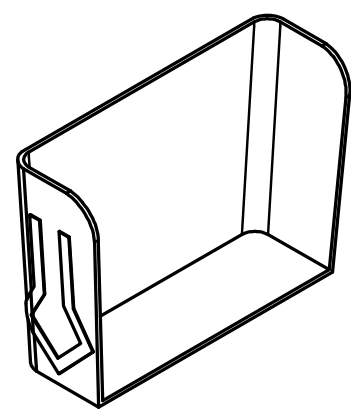
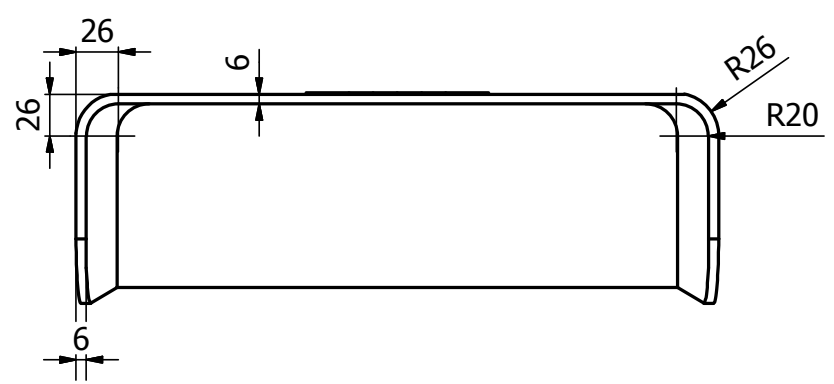
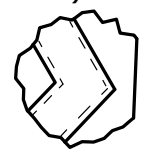

DISEÑADO POR ESTEFANÍA BURBANO	APROBADO POR FABIAN LANDÍVAR	FECHA	
PROPUESTA 3	MALETIN		
	CUERPO	ESCALA 1:4	HOJA 3/14

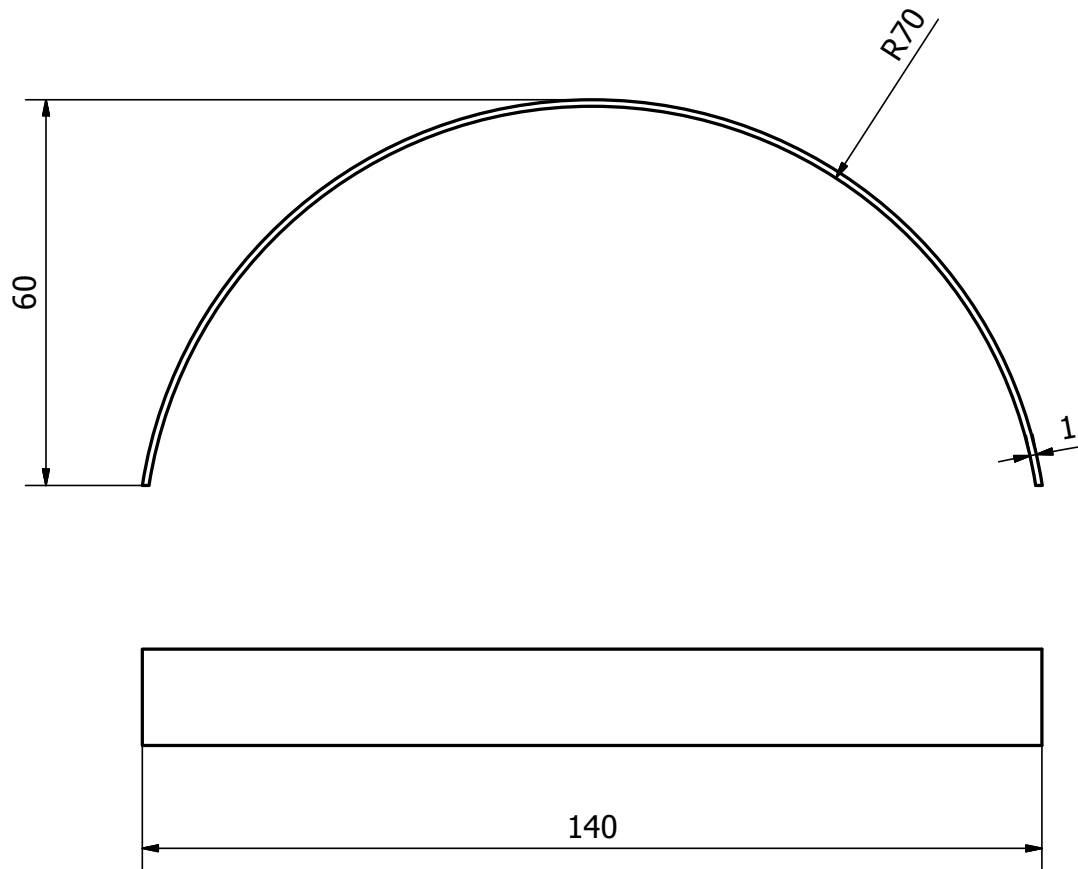

DISEÑADO POR ESTEFANÍA BURBANO	APROBADO POR FABIAN LANDÍVAR	FECHA	
PROPUESTA 3	MALETA DE MANO		
	AGARRADERA	ESCALA 1:1	HOJA 4/14

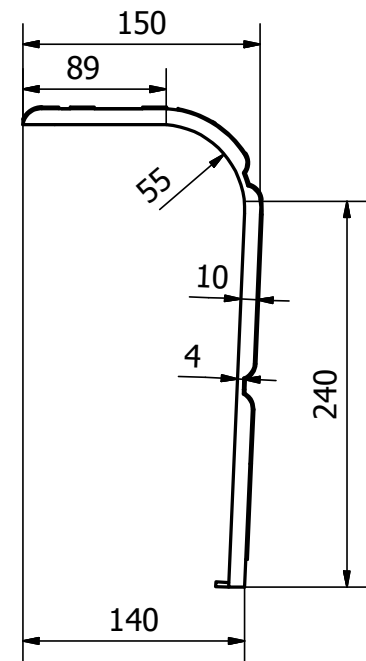
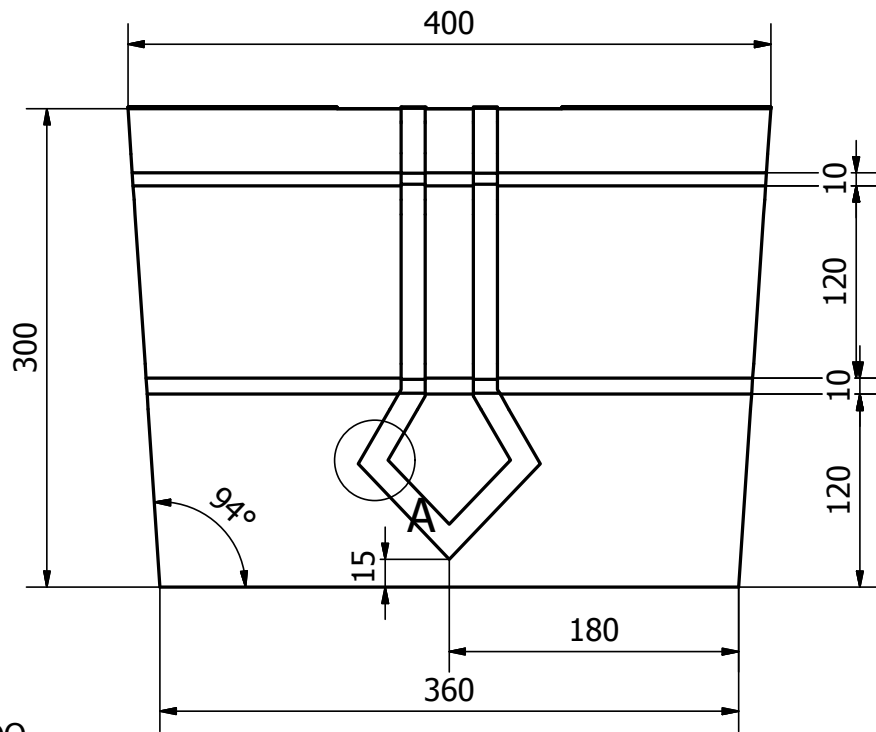

A (1 : 2) COSIDO

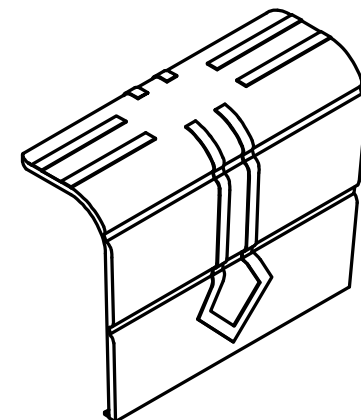
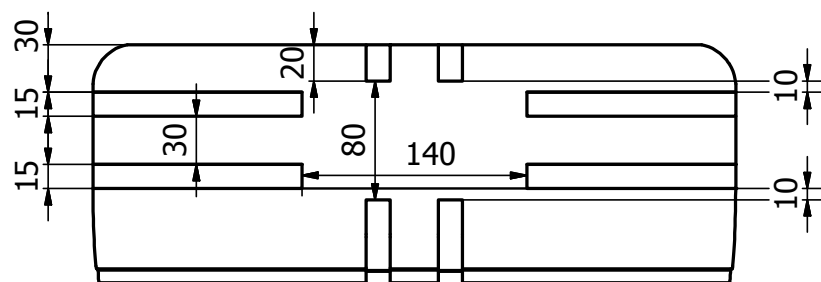
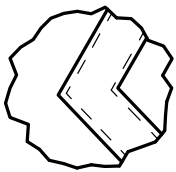

DISEÑADO POR ESTEFANÍA BURBANO	APROBADO POR FABIAN LANDÍVAR	FECHA	
PROPUESTA 3		MALETIN	
		TAPA	ESCALA 1:5
		HOJA 5/14	

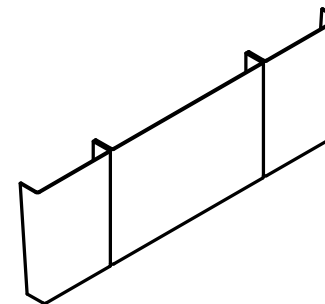
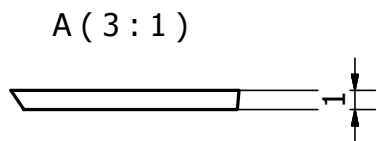
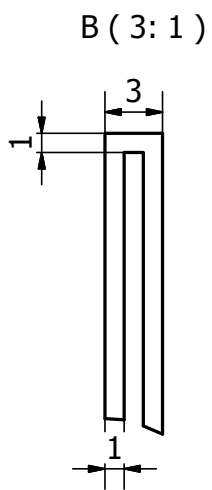
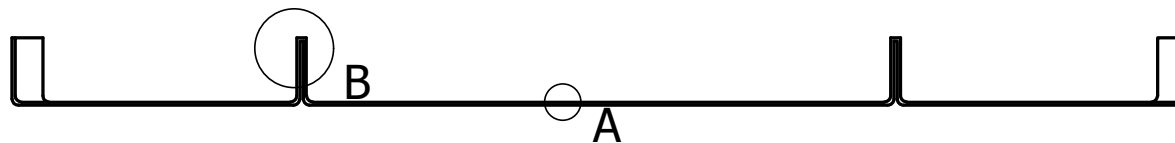
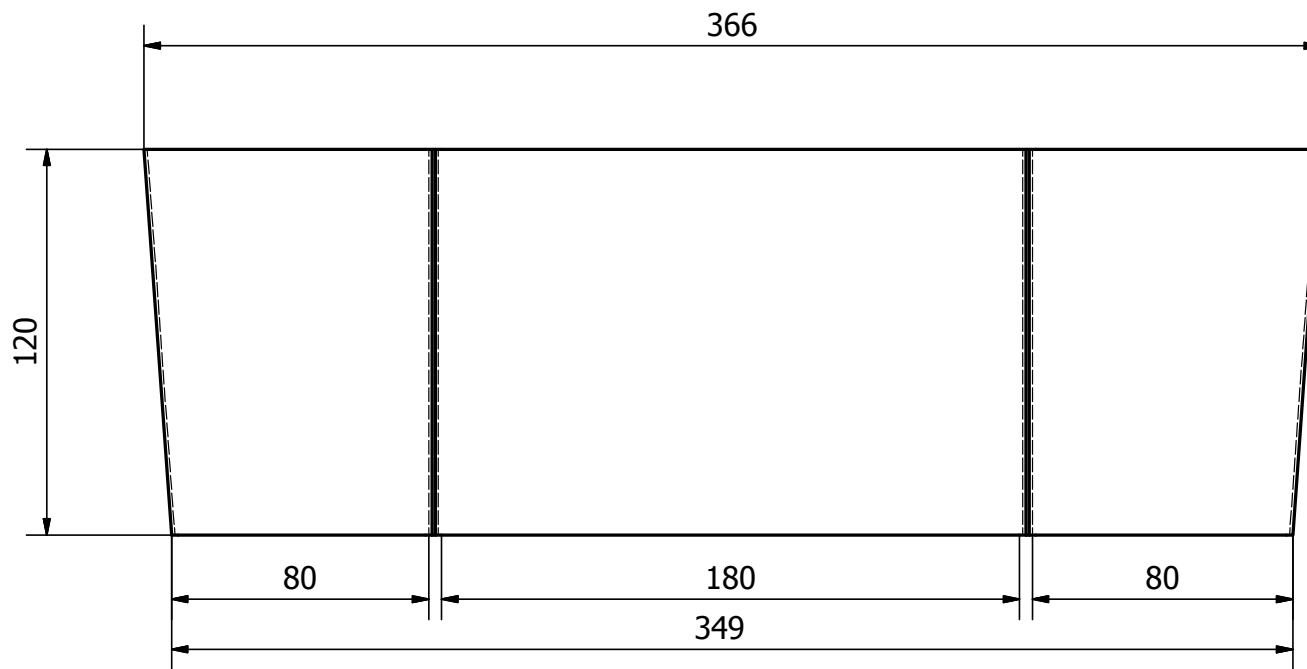

DISEÑADO POR ESTEFANÍA BURBANO	APROBADO POR FABIAN LANDÍVAR	FECHA	
PROPUESTA 3	MALETIN		
	BOLSILLOS	ESCALA 1:2	HOJA 6/14

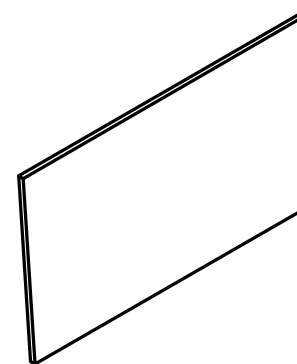
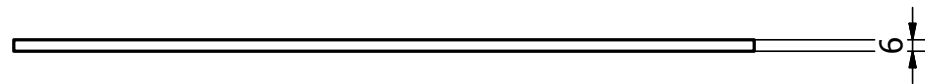
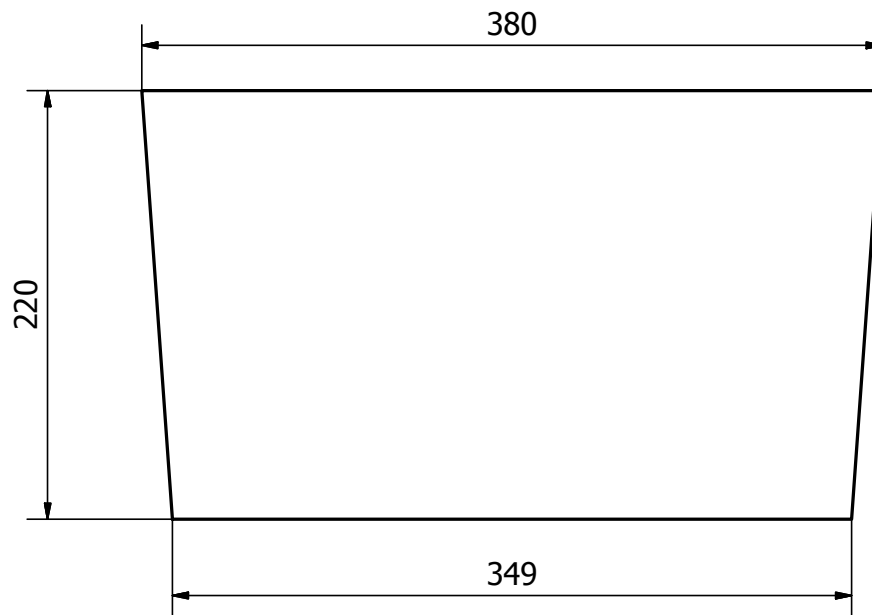

DISEÑADO POR ESTEFANÍA BURBANO	APROBADO POR FABIAN LANDÍVAR	FECHA	
PROPUESTA 3	MALETIN		
	DIVISIÓN FRONTAL	ESCALA 1:3	HOJA 7/14

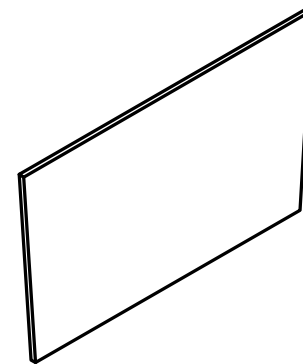
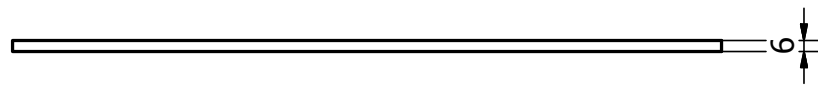
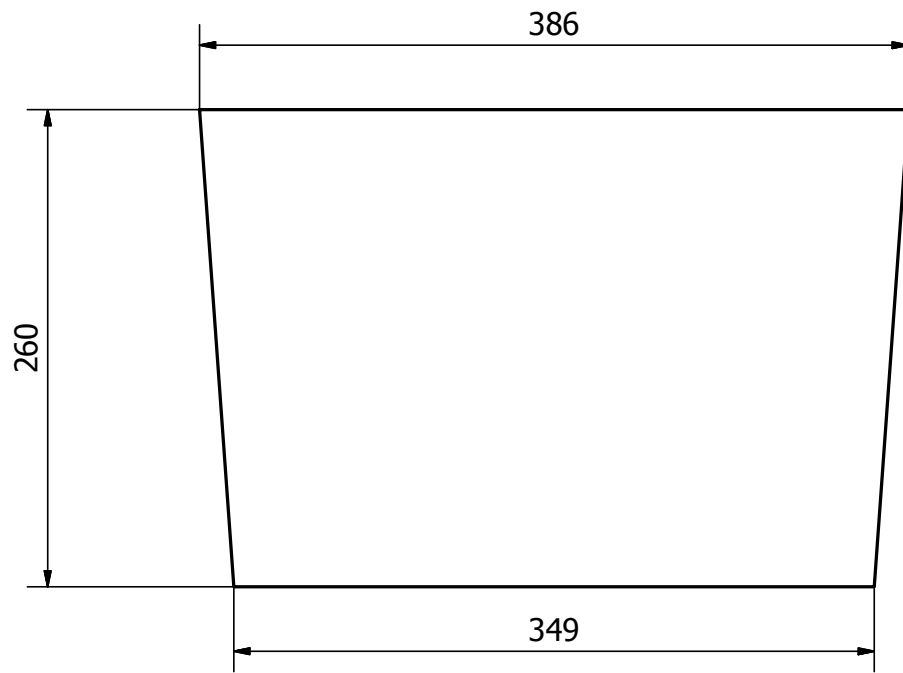

DISEÑADO POR ESTEFANÍA BURBANO	APROBADO POR FABIAN LANDÍVAR		FECHA	
PROPUESTA 3		MALETIN		
		DIVISIÓN POSTERIOR	ESCALA 1:3	HOJA 8/14

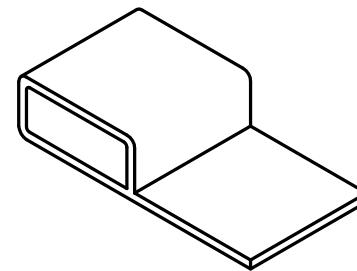
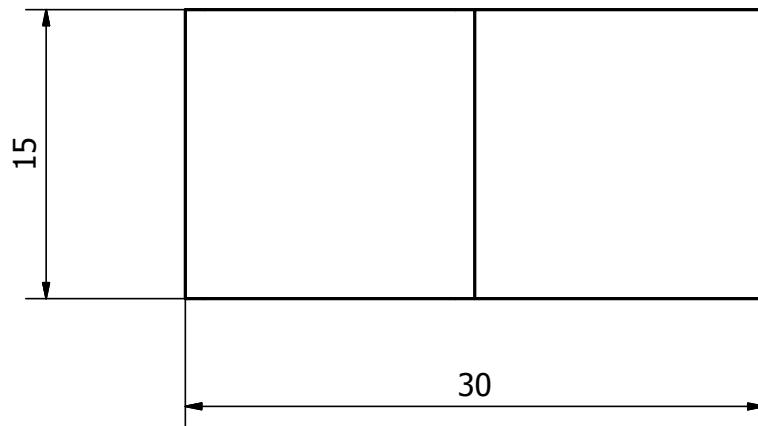
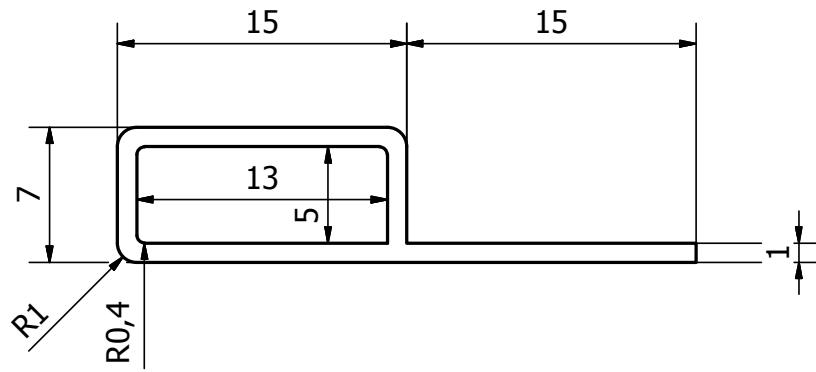

DISEÑADO POR ESTEFANÍA BURBANO	APROBADO POR FABIAN LANDÍVAR		FECHA	
PROPUESTA 3		MALETIN		
		ARO	ESCALA 3:1	HOJA 9/14

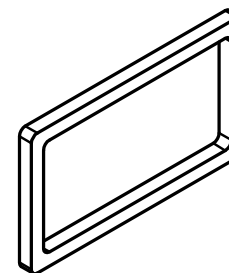
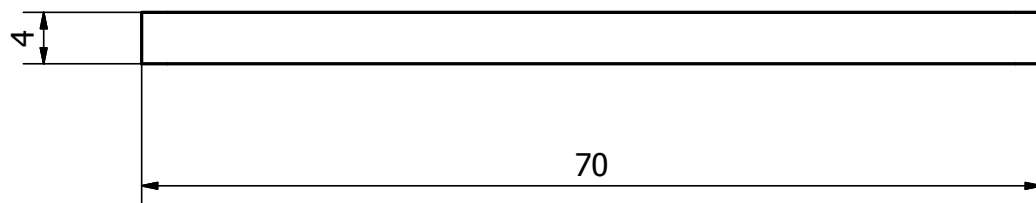
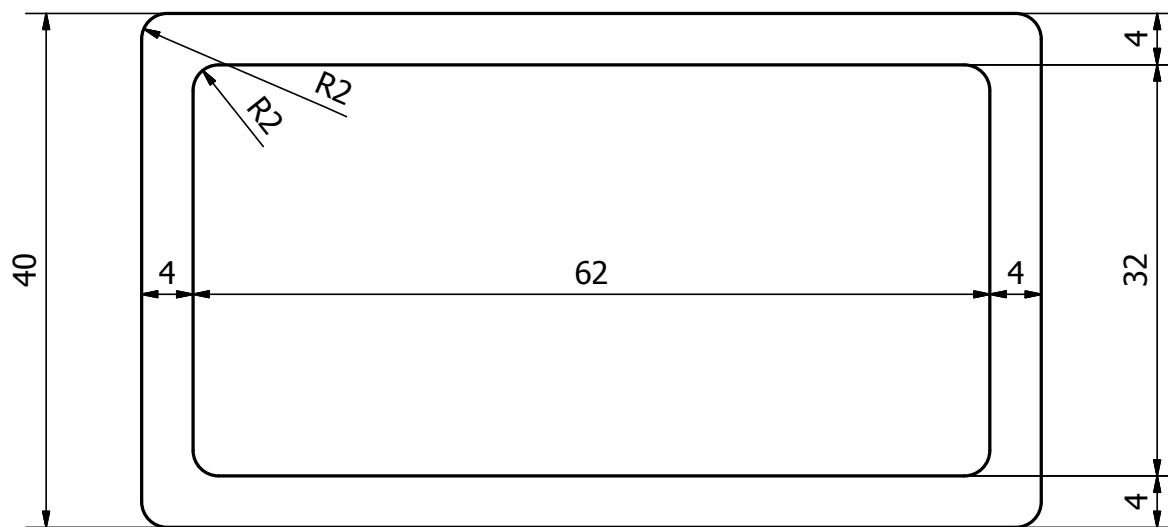

DISEÑADO POR ESTEFANÍA BURBANO	APROBADO POR FABIAN LANDÍVAR		FECHA	
PROPUESTA 3		MALETIN		
		ARGOLLA	ESCALA 2:1	HOJA 10/14

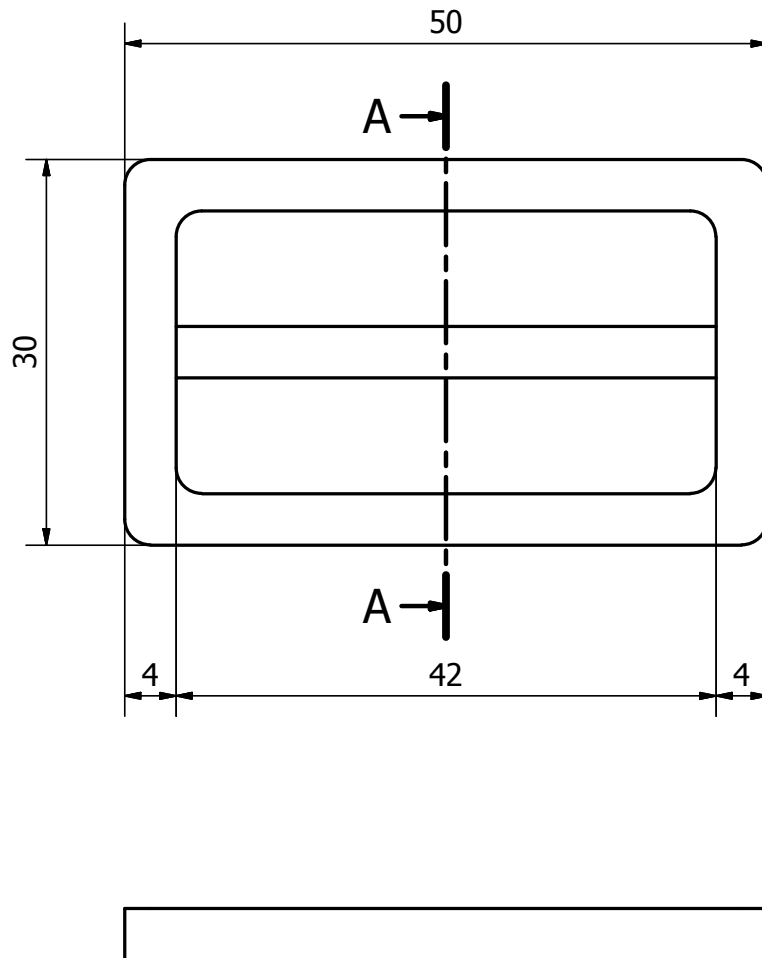

A-A (2 : 1)

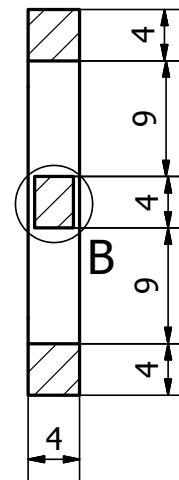

B (3 : 1)

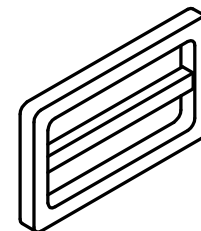
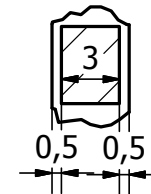

DISEÑADO POR ESTEFANÍA BURBANO	APROBADO POR FABIAN LANDÍVAR	FECHA	
PROPUESTA 3	MALETIN		
	PASADOR	ESCALA 2:1	HOJA 11/14

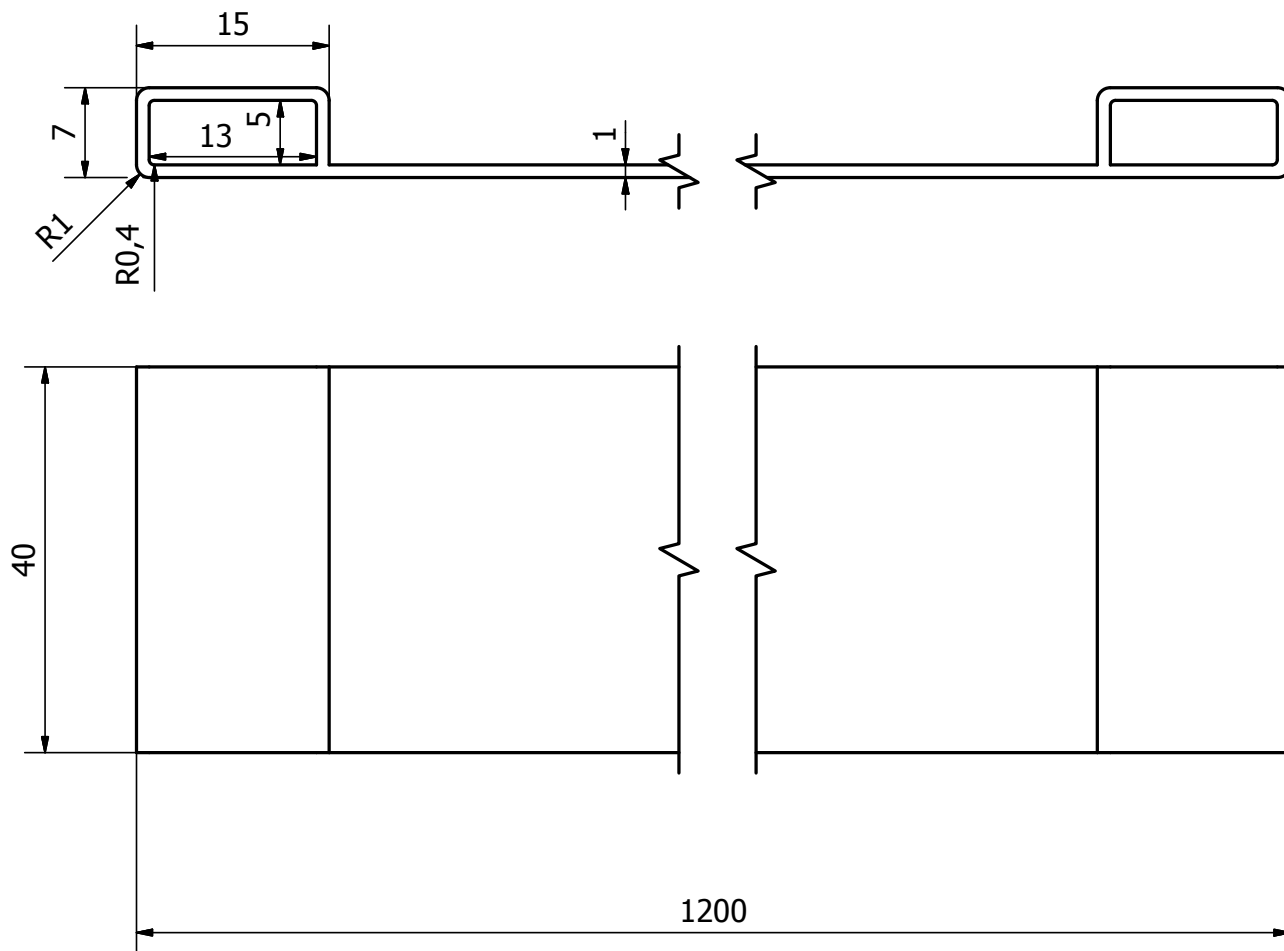

DISEÑADO POR ESTEFANÍA BURBANO	APROBADO POR FABIAN LANDÍVAR	FECHA	
PROPUESTA 3	MALETIN		
	BANDOLERA	ESCALA 2:1	HOJA 12/14

A-A (3:1)

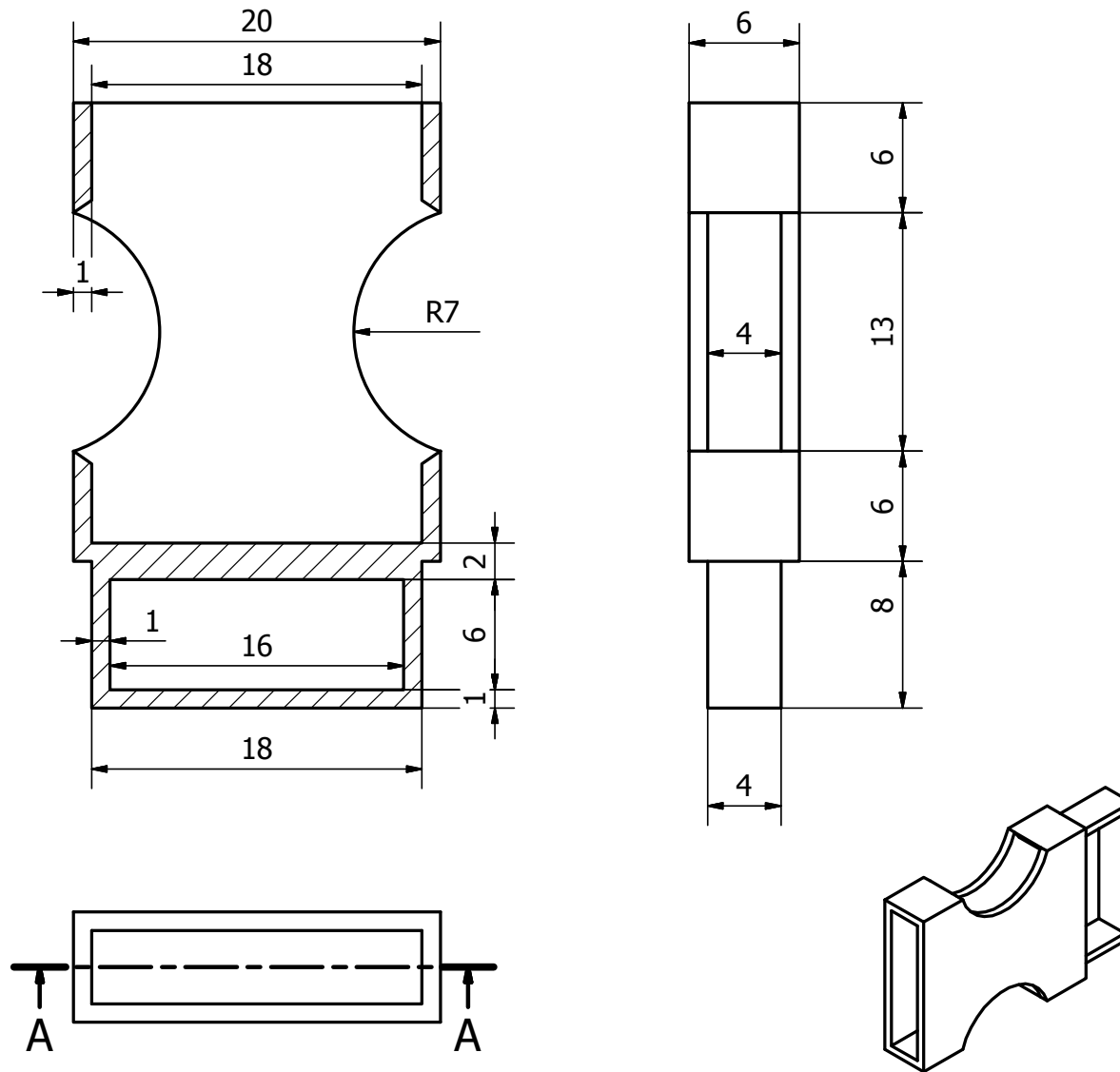

DISEÑADO POR ESTEFANÍA BURBANO	APROBADO POR FABIAN LANDÍVAR	FECHA	
PROPUESTA 3	MALETA DE MANO		
	BROCHE SUPERIOR	ESCALA 3:1	HOJA 13/14

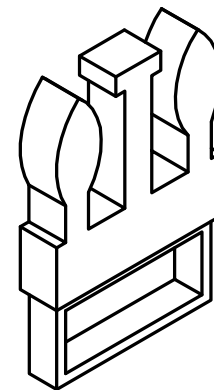
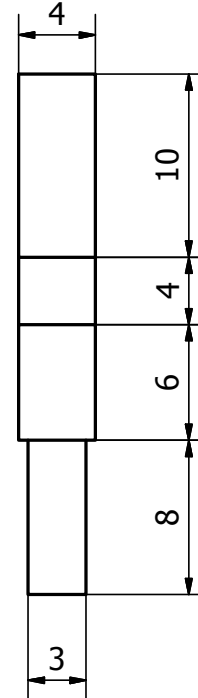
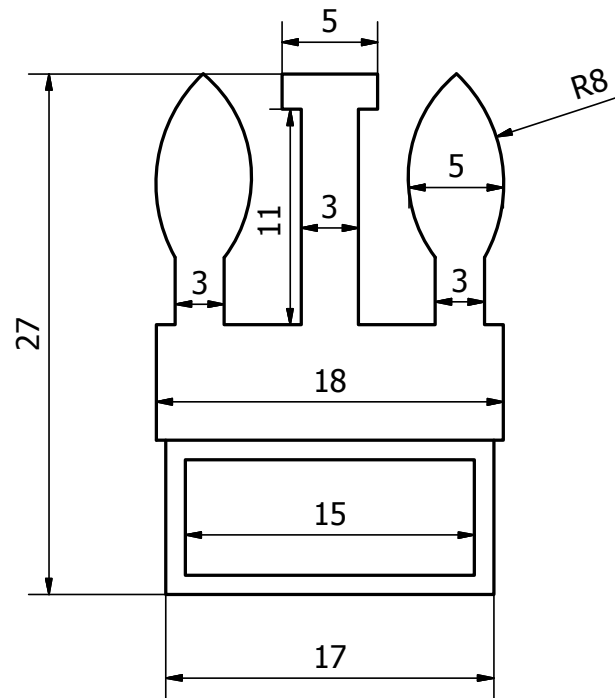

DISEÑADO POR ESTEFANÍA BURBANO	APROBADO POR FABIAN LANDÍVAR	FECHA	
PROPUESTA 3	MALETA DE MANO		
	BROCHE INFERIOR	ESCALA 3:1	HOJA 14/14

Neceser

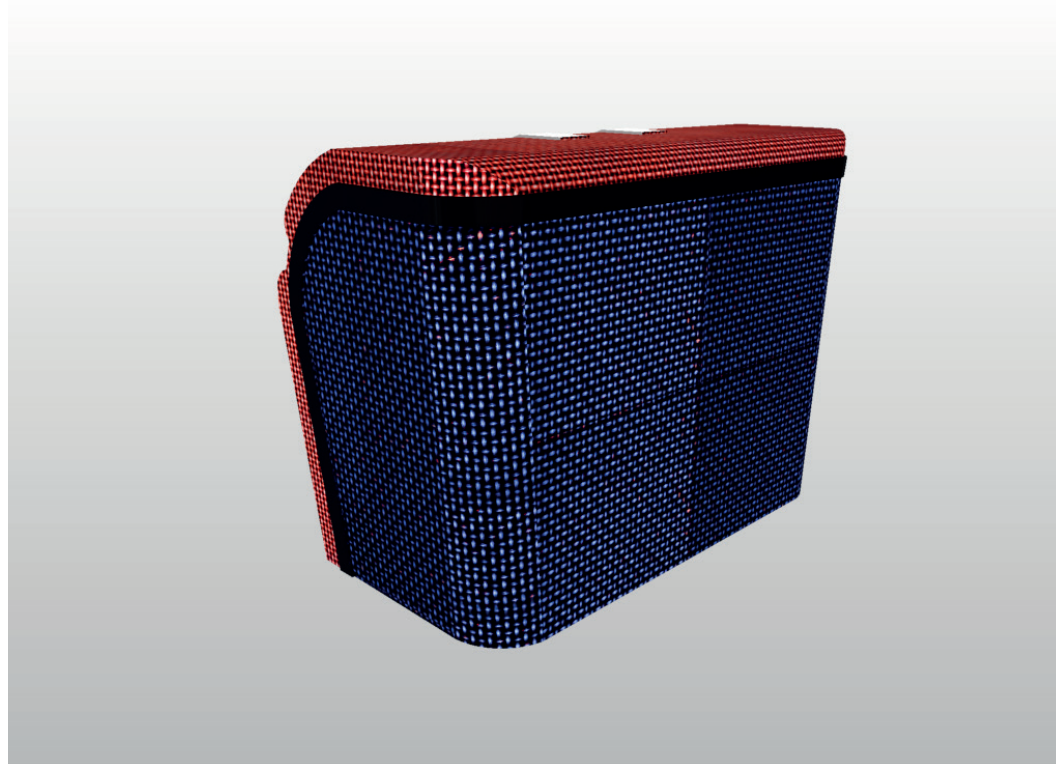
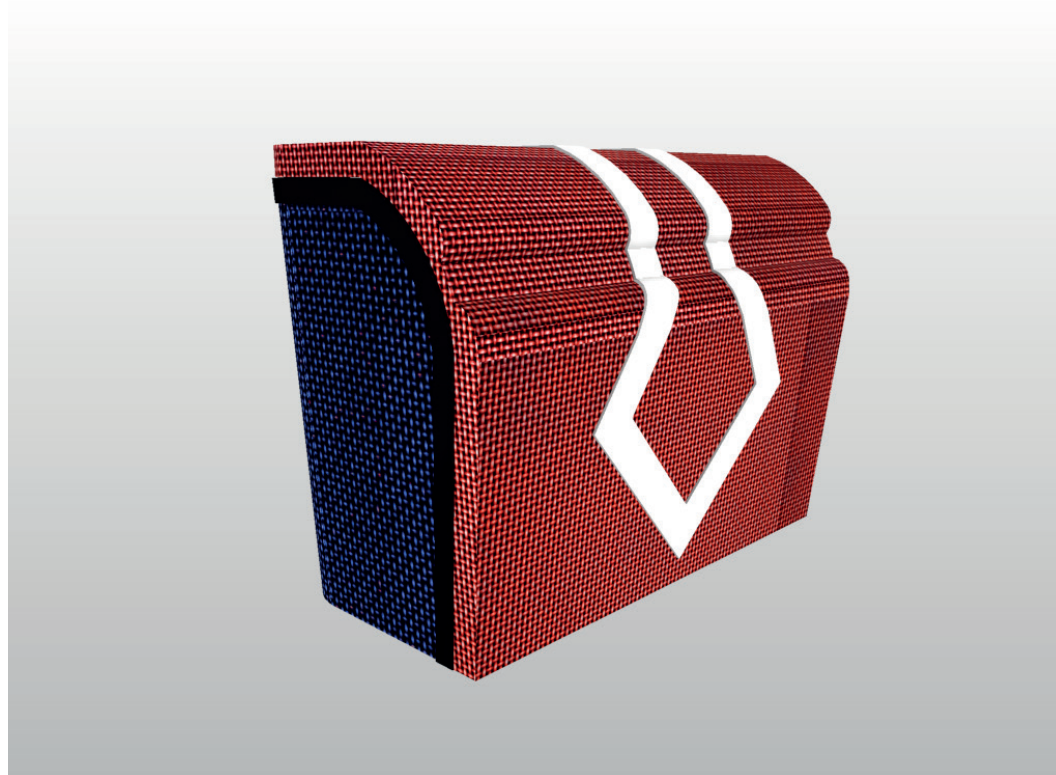

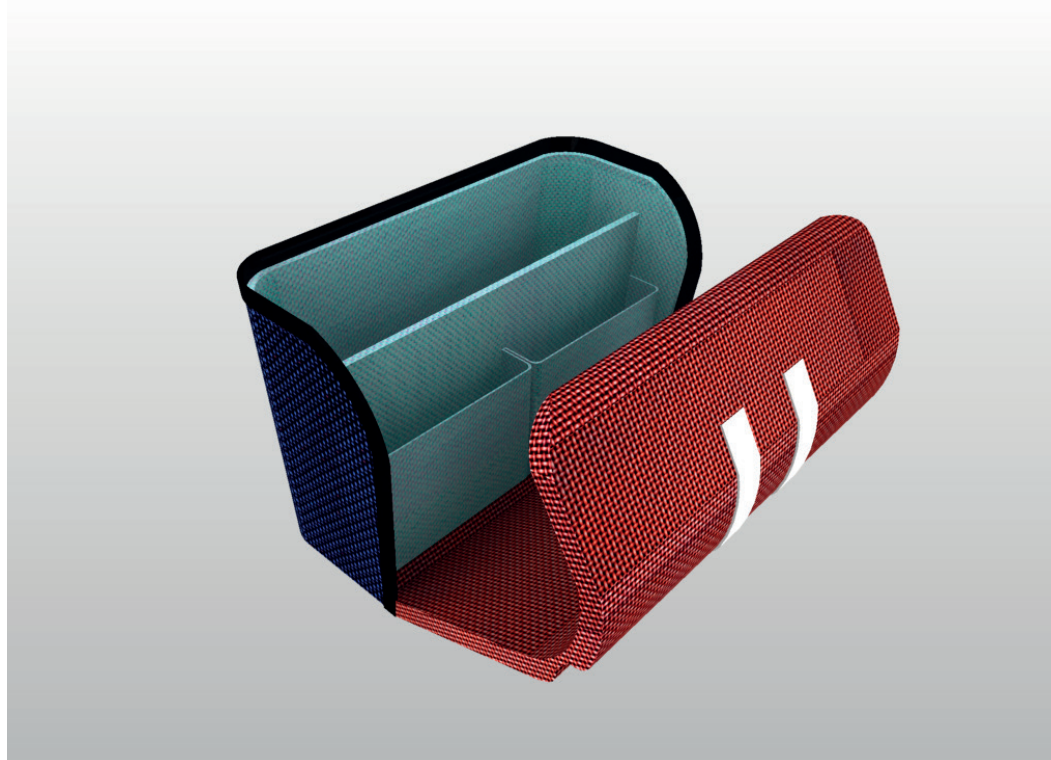
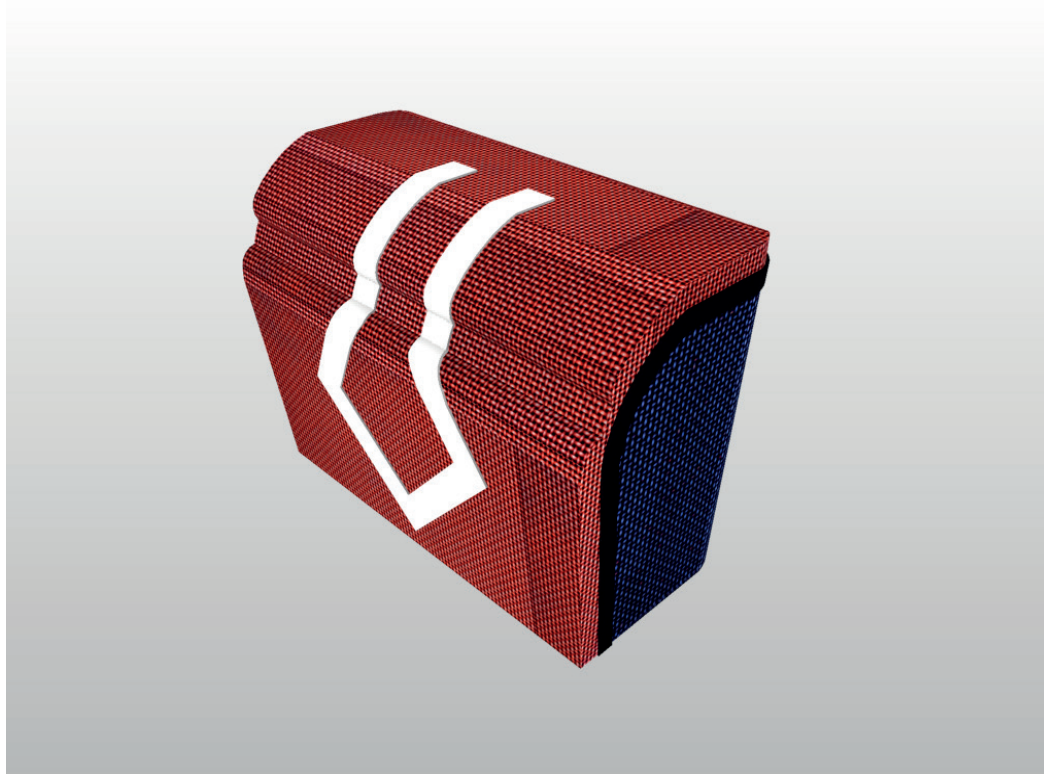

Dibujo técnico

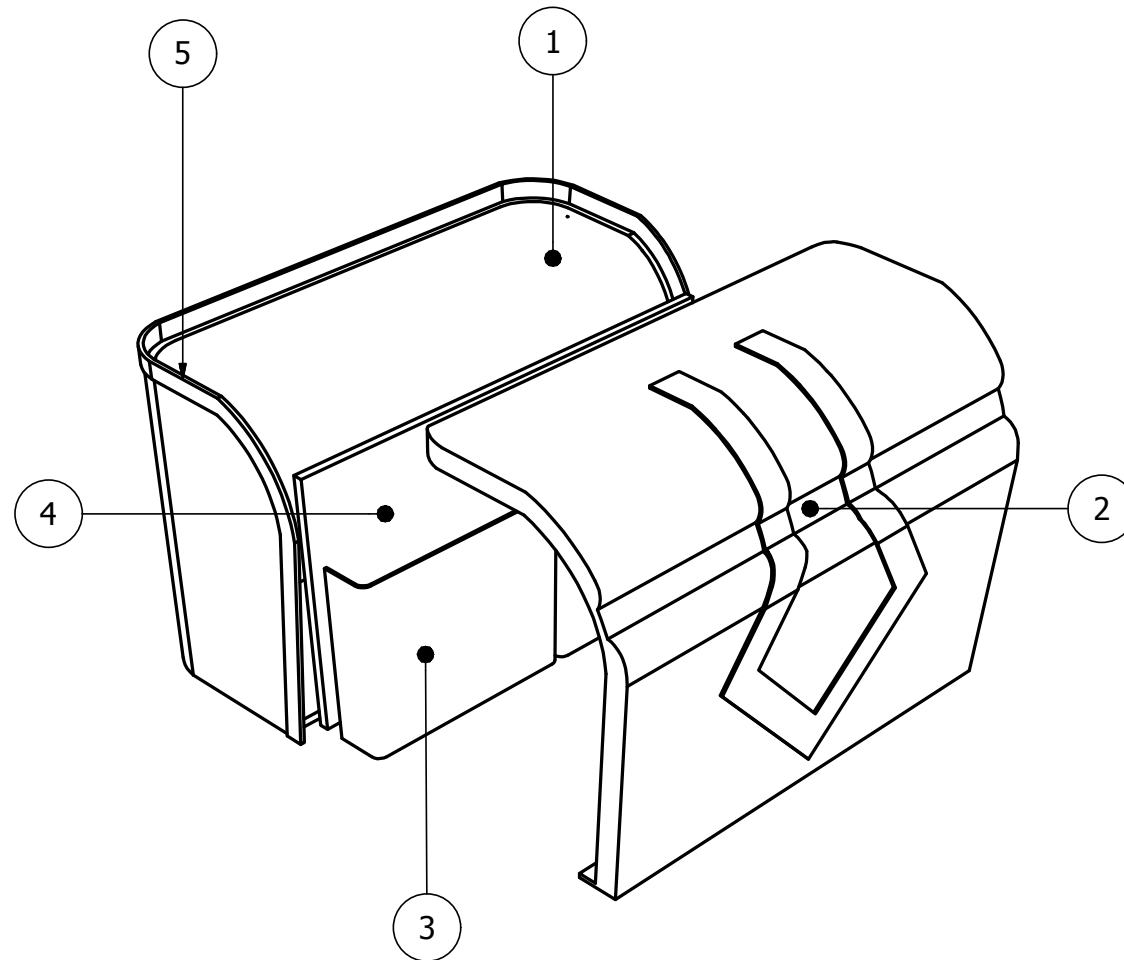

PARTS LIST			
ITEM	QTY	PART NUMBER	DESCRIPTION
1	1	Cuerpo	Lona, cartón espuma
2	1	Tapa	Lona, espuma
4	1	Bolsillos	Forro
4	1	División	Forro, espuma
5	1	Cierre	Plástico

DISEÑADO POR ESTEFANÍA BURBANO	APROBADO POR FABIAN LANDÍVAR	FECHA	
PROPUESTA 3		NECESER	
		EXPLOTADA	ESCALA 1:3
		HOJA 1/6	

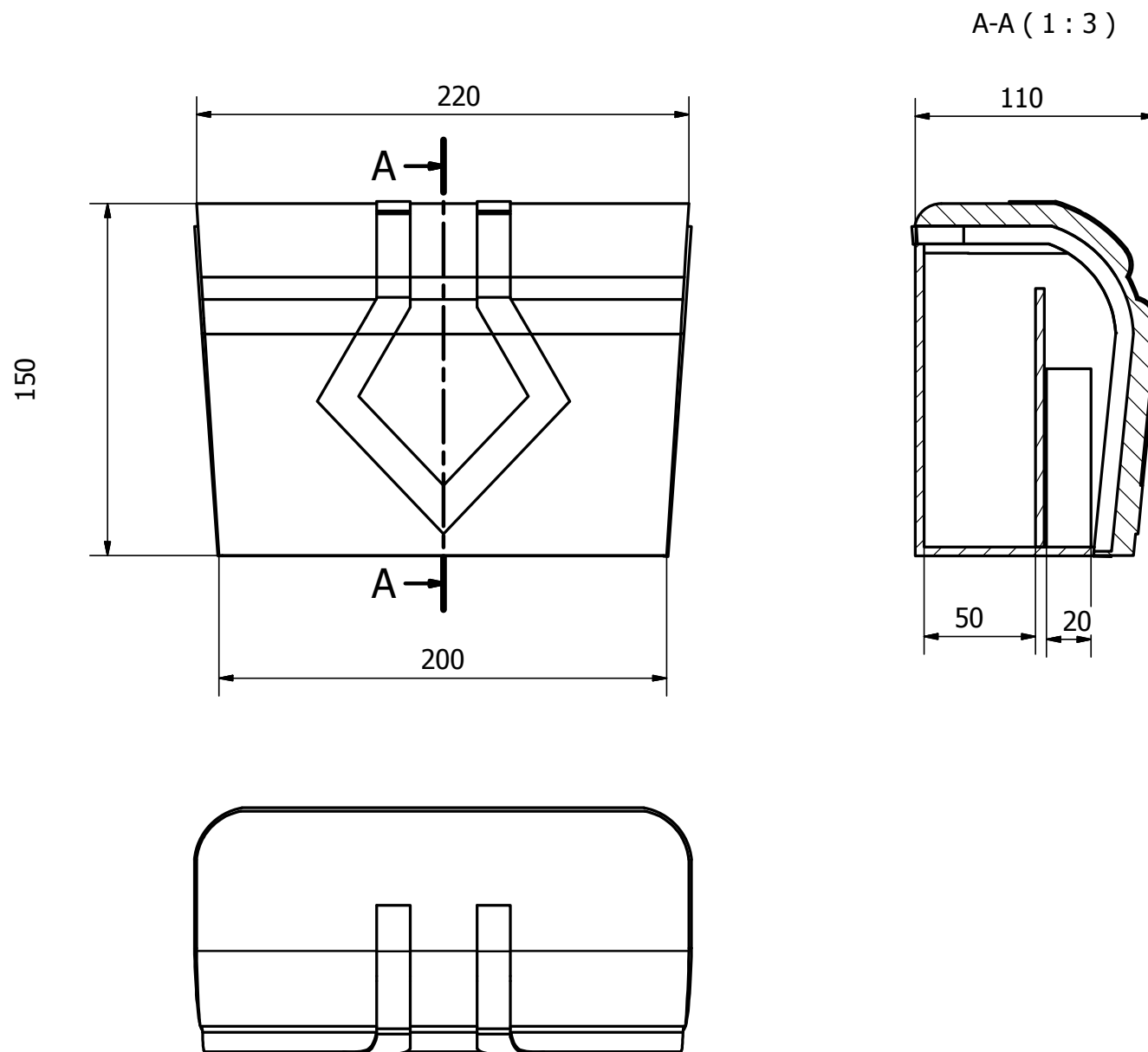

DISEÑADO POR ESTEFANÍA BURBANO	APROBADO POR FABIAN LANDÍVAR	FECHA	
PROPUESTA 3	NECESER		
	MEDIDAS GENERALES	ESCALA 1:3	HOJA 2/6

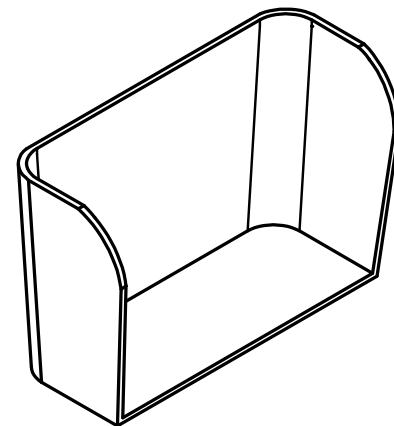
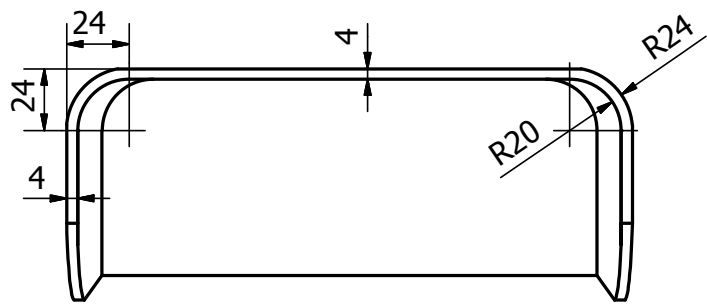
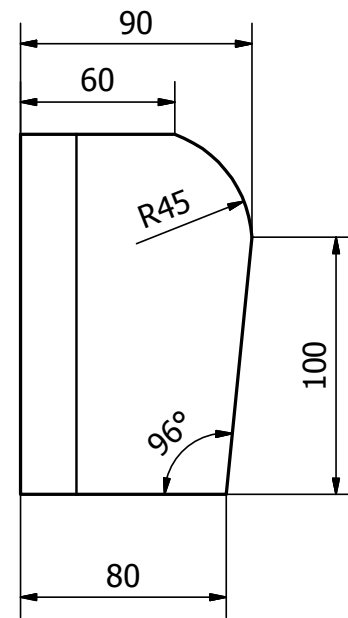
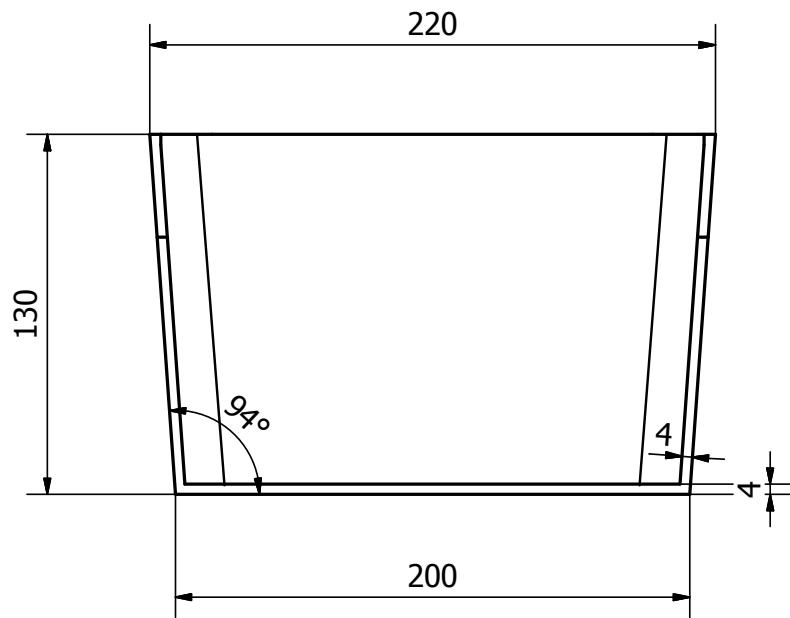

DISEÑADO POR ESTEFANÍA BURBANO	APROBADO POR FABIAN LANDÍVAR	FECHA	
PROPUESTA 3	NECESER		
	CUERPO	ESCALA 1:3	HOJA 3/6

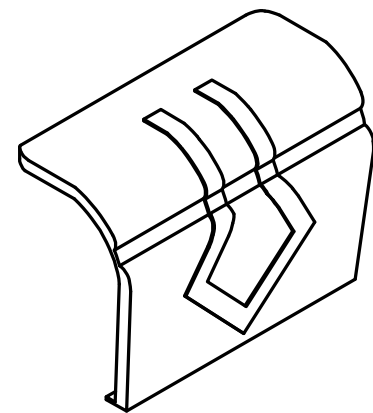
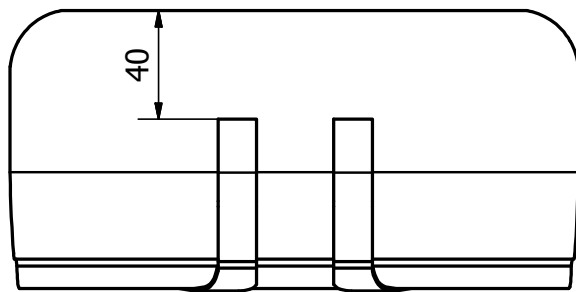
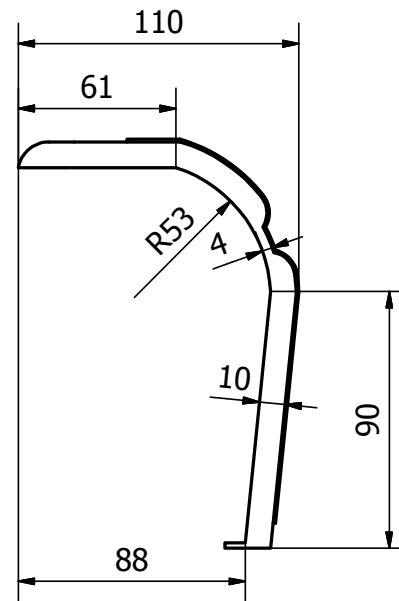
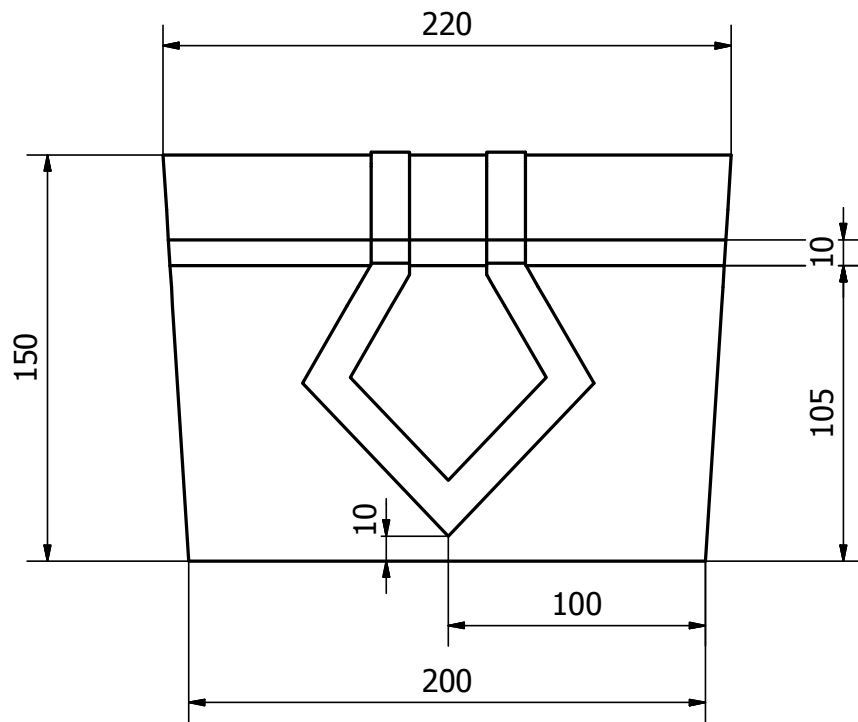

DISEÑADO POR ESTEFANÍA BURBANO	APROBADO POR FABIAN LANDÍVAR	FECHA	
PROPUESTA 3		NECESER	
		TAPA	ESCALA 1:3
		HOJA 4/6	

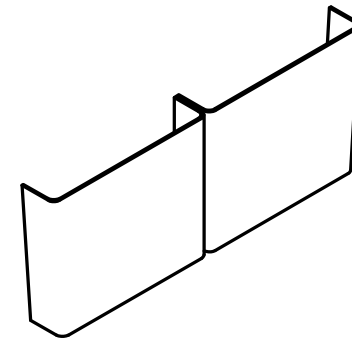
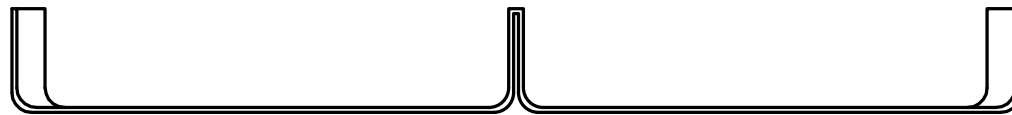
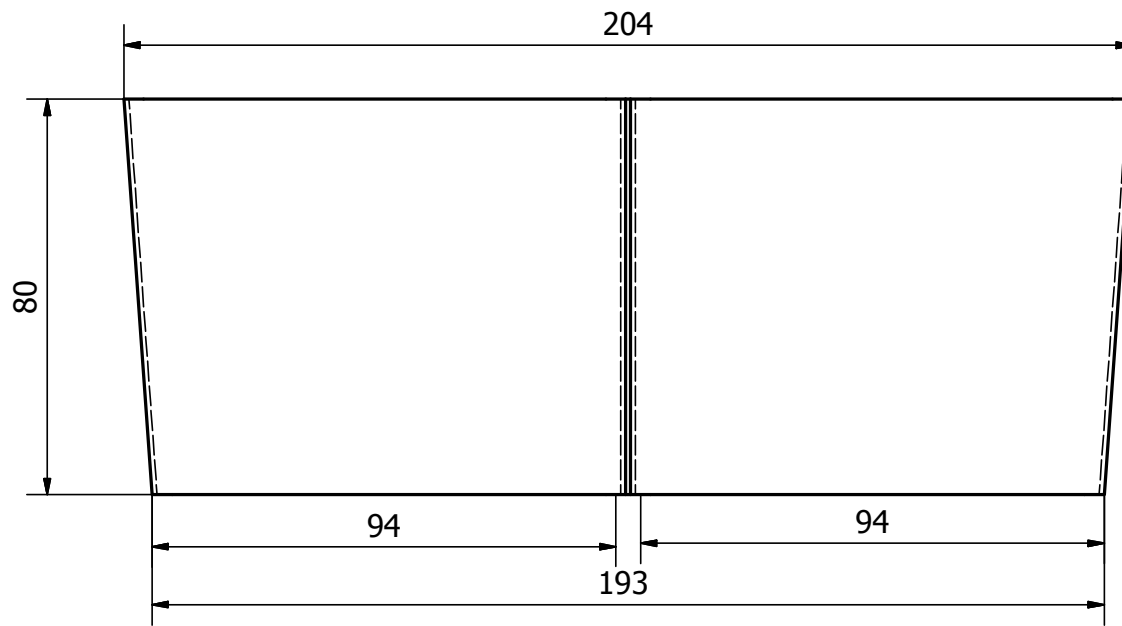

DISEÑADO POR ESTEFANÍA BURBANO	APROBADO POR FABIAN LANDÍVAR	FECHA	
PROPUESTA 3	NECESER		
	BOLSILLOS	ESCALA 1:1	HOJA 5/6

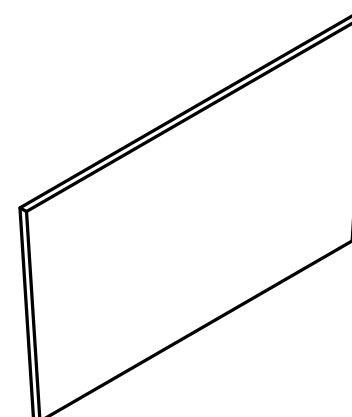
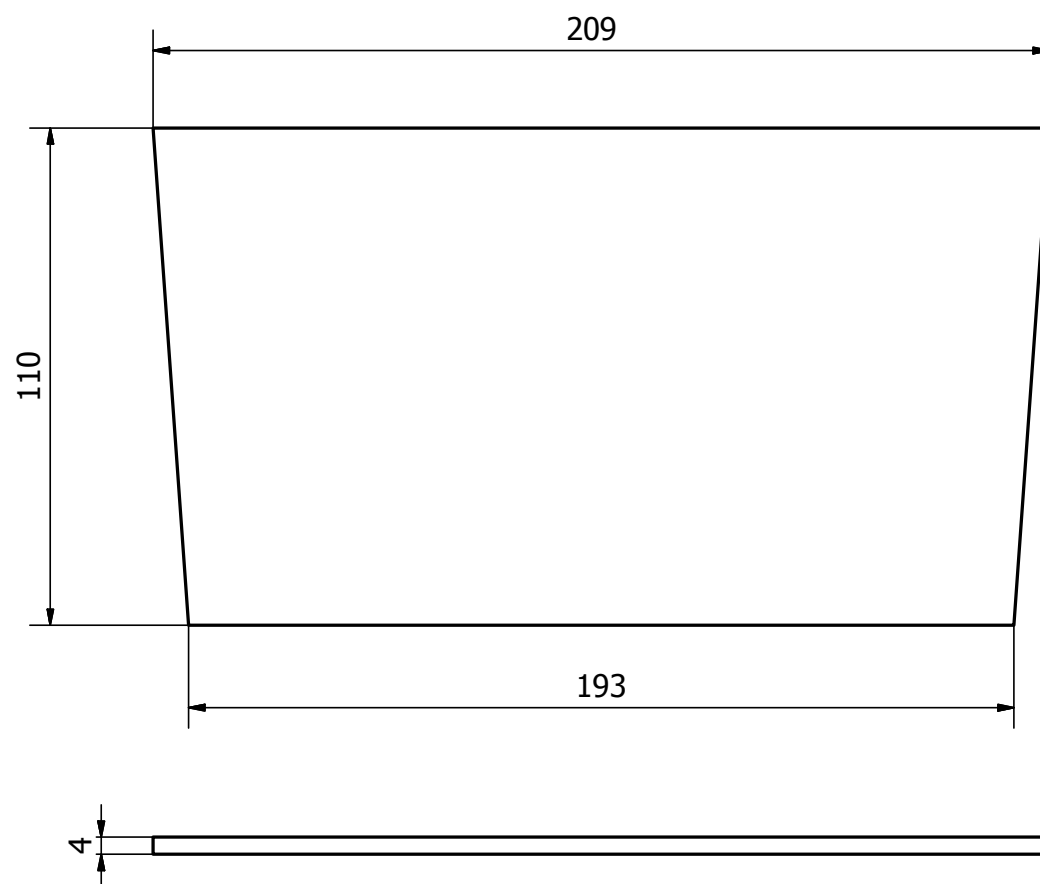

DISEÑADO POR ESTEFANÍA BURBANO	APROBADO POR FABIAN LANDÍVAR	FECHA	
PROPUESTA 3	NECESER		
	DIVISIÓN	ESCALA 1:1	HOJA 6/6

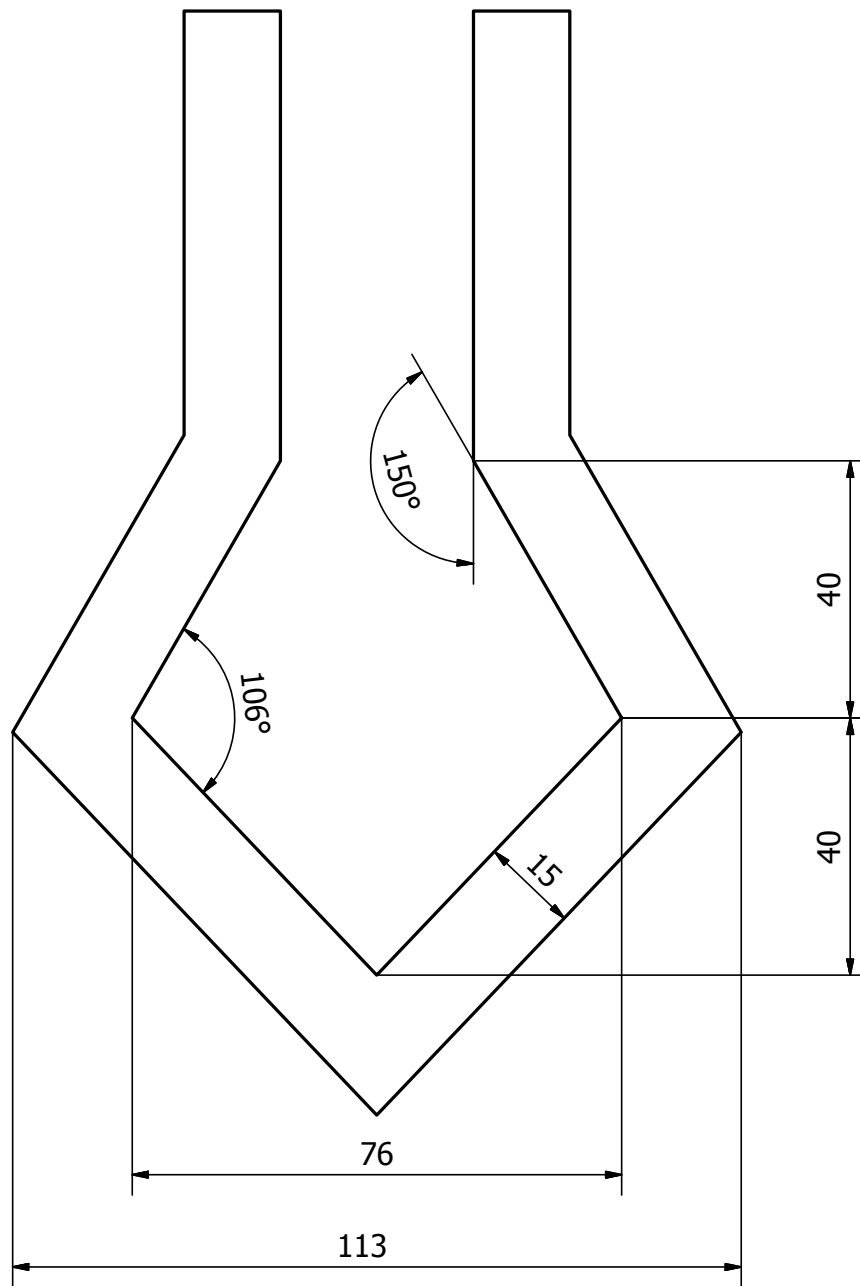

DISEÑADO POR ESTEFANÍA BURBANO	APROBADO POR FABIAN LANDÍVAR		FECHA	
PROPUESTA 3		GENERAL		
		DETALLE FLECHA	ESCALA 1:1	HOJA 1/1

CONCLUSIÓN

Al concluir con el proyecto de graduación se ha logrado diseñar una línea de maletas y bolsos de viaje contemporáneos que transmiten y mantienen rasgos identitarios de los Tsáchilas. Esto se ha conseguido a través de la investigación etnográfica de la etnia de los Tsáchilas, donde se ha podido realizar un análisis objetual, morfológico y cultural de los mismos. También a través de operatorias de diseño que han permitido tomar la morfología de los objetos analizados y adaptarlos al uso y función del producto diseñado, además de poder mantener rasgos de la etnia a través de formas texturas y cromáticas aplicadas en el diseño. Y por último gracias a la investigación de técnicas y materiales que permitan construir el diseño planteado además de la fábrica adecuada para hacerlo.

RECOMENDACIÓN

La diversidad cultural y étnica en el Ecuador nos enriquece como nación y además es una fuente inagotable de inspiración para la creatividad y diseño con identidad; por esta razón mi recomendación es que se impulse y se pretenda realizar diseño basándose y estudiando la diversidad cultural que hay en el país, con el fin de crear productos que tengan identidad ecuatoriana, que se dé a conocer y se valore a nivel local y en otros países como un elemento de interacción, difusión y rescate de nuestra identidad.

REFERENCIAS DE LIBROS

- Aviguail. D., (2013), La magia de las artesanías Tsáchila, Quito Ecuador, Ministerio de cultura y patrimonio
- Ayala Mora. E., (2002), Ecuador: Patria de todos, Quito Ecuador, 2002, Universidad andina Simón Bolívar
- Baudrillard. J., (1969), El sistema de los objetos, México, Siglo XXI
- Baxter. E., (2014), Especificaciones técnicas de las bases textiles que se ofertan en el medio (Tesis de pregrado), Cuenca Ecuador, Universidad del Azuay
- Cajamarca. F., (2014), Marroquinería (Tesis de pregrado), Cuenca Ecuador, Universidad del Azuay
- Cardona. G. & Obando. C., (2010), Estado del arte del diseño emocional (Tesis de pregrado), Medellín Colombia, Universidad de San Buenaventura
- Ceballos. A., (2007), Diseño de bolsas modernas y orgánicas con aplicaciones étnicas (Tesis de pregrado), Guatemala, Universidad del Ismo
- Conejera. O & Vega. K. & Villarroel. C., (2005), Diseño emocional (Tesis de pregrado), Santiago Chile, Universidad Tecnológica Metropolitana
- Eco. U., (1986), La estructura ausente, Barcelona España, Editorial Lumen
- Eco. U., Signo, (1988), Barcelona España, Editorial Labor
- Juncosa. J., (1997), Etnografías mínimas del Ecuador, Quito Ecuador, Abya Yala
- Patzelt. E., (2004), Hijos de la selva ecuatoriana, Quito Ecuador, Flacso
- Pineda. E. & Pineda. A., (2009), El objeto de uso como signo, Colombia, Organización Diseño LA
- Price. C., La ciencia de la semiótica, Buenos Aires Argentina, Editorial Nueva visión
- Serrano. C., (2011), Diseño y sociedad, Cuenca Ecuador, Universidad del Azuay
- Ventura. M., (2012), El cruce de caminos, Quito Ecuador, Abya Yala
- Wade. P., (2000), Raza y etnicidad en Latinoamérica, Quito Ecuador, Abya Yala
- Yépez. R.E., (2006), Identidad y pertenencia, Quito Ecuador, Abya Yala.
- Zecchetto. V., (2002), La danza de los signos, Quito Ecuador, Abya Yala

REFERENCIAS DE ARTICULOS

- Austin. T., (Marzo- 2000), Para comprender el concepto de cultura, UNAP, No 1, p13.
- Malo. C., (2002), Cultura e interculturalidad, Justicia Indígena -UASB, No 10, p 15.
- Palenzuela. P., (2009), Mitificación del desarrollo y mistificación de la cultura, Iconos, No 33, p 127
- Bustos. L., (Octubre 2015), Diseño emocional, Diseño, arte y arquitectura-Universidad del Azuay, p 8
- Delgado. G., (Octubre 2015), Diseño emocional, Diseño, arte y arquitectura-Universidad del Azuay, p 51
- Pablos. G.A., (Junio 2009), Semiótica, Contribución a las ciencias sociales, p 1
- Rodríguez. M., (2006), El diseño como estrategia cultural.
- Iñiguez. V., (Mayo 2014), La Revitalización del patrimonio cultural inmaterial, Revista PCI, No 13, p 5

REFERENCIAS DE VIDEOS

Ecuador ama la vida, (2011), Primera temporada, Capitulo 5, recuperado de <http://www.amalavida.tv/ubicacion/ecuador/andes/santo-domingo-de-los-tsachilas>

Ecuador ama la vida, (2012), Segunda temporada, Capitulo 10, recuperado de <http://www.amalavida.tv/ubicacion/ecuador/andes/santo-domingo-de-los-tsachilas>

REFERENCIAS DE PÁGINAS WEB

<http://es.louisvuitton.com/esp-es/la-maison/una-historia-legendaria>

<https://www.samsonite.es/nuestra-historia/history.html>

<https://www.tame.com.ec/index.php/es/mi-viaje/politicas-de-equipaje>

<http://blog.edreams.es/tamanos-de-equipajes-segun-la-compania-aerea/>

<http://www.viajejet.com/medidas-de-equipaje-de-mano>

<http://www.iberia.com/ec/equipajes/franquicia-bodega/>

https://www.latam.com/es_ec/informacion-para-tu-viaje/equipaje

<http://www.curiosite.es/producto/maleta-patinete-samsonite-micro.html>

<https://www.veoverde.com/2012/01/maleta-cinetica-los-viajeros-ya-no-se-quedaran-sin-bateria/>

<http://www.autoevolution.com/news/live-luggage-launches-electrically-powered-suitcase-3675.html>

REFERENCIAS DE CUADROS

Cuadro 1 Recuperado de <http://www.worldmap1.com/ecuador-map-south-america>

Cuadro 2 de elaboración propia basado en el libro “ La magia de las artesanias Tsacilas” Dora Aviguail (2013)

Cuadro 3 de elaboración propia basado en las normas de las aerolíneas nombradas

Cuadro 4 de elaboración propia

Cuadro 5 de elaboración propia basado en la triada de Charles Price

Cuadro 6 de elaboración propia basado en la clasificación de la semiótica

Cuadro 7 elaborado por el Arquitecto Leonardo Bustos en su artículo “El diseño emocional” (2015)

REFERENCIAS DE IMAGENES

Imagen 1 Recuperada de <http://puriskiri-elandariago.blogspot.com/2014/06/mercado-artesanal-de-otavalo/>

Imagen 2 Recuperada de <http://www.elcomercio.com/actualidad/ecuador/traje-chola-cuesta-hasta-usd.html>

Imagen 3 Recuperada de <http://www.andes.info.ec/es/pol%C3%ADtica/2635.html>

Imagen 4 Recuperada de <http://lahora.com.ec/index.php/noticias/fotoReportaje/>

Imagen 5 Recuperada de <https://www.flickr.com/photos/conaieecuador/albums/>

Imagen 6 Recuperada de <http://www.eltiempo.com.ec/fotosver.php/>

Imagen 7 Recuperada de <http://megaportail.skynetblogs.be/tag/images+insolites>

Imagen 8 Recuperada de <http://jessicasalazar555.wixsite.com/gira-cuyabeno>

Imagen 9 Recuperada de <http://vistazo.com/galeria/la-marimba-esmeraldena-patrimonio-inmaterial/>

Imagen 10 Recuperada de <http://www.dw.com/es/protecci%C3%B3n-del-parque-nacional-yasuni/>

Imagen 11 Recuperada de <https://abyayalainternacional.wordpress.com/2015/06/10/ekuator-invitecion>

Imagen 12 Recuperada de https://en.wikipedia.org/wiki/Santo_Domingo_de_los_Ts%C3%A1chilas_Province

Imagen 13 Imagen tomada del libro “El Cruce de los caminos”, Monserrat Ventura (2012)

Imagen 14 Recuperada de <http://vistazo.com/seccion/cultura/la-gran-fiesta-tsachila>

Imagen 15 Recuperada de <https://actualidad.rt.com/actualidad/view/131322-eeuu-petrolera-sangre-indigenas>

Imagen 16 Recuperada de <http://ecuatorianoenvivo.com/en-otavalo-se-confecciona-la-vestimenta-de-los-tsachila>

Imagen 17 Recuperada de <http://vistazo.com/seccion/cultura/la-gran-fiesta-tsachila>

Imagen 18 Recuperada de <https://es.dreamstime.com/imagen-de-archivo-editorial-estilo-de-pelo-de-achiote>

Imagen 19 Recuperada de <http://www.ec.viajandox.com/santo-domingo/tsachilas-o-colorados-A338>

Imagen 20 Recuperada de <http://solnacientenews.blogspot.com/2012/06/el-consumismo-llega-la-cultura>

Imagen 21 Recuperada de <http://www.elcomercio.com/tendencias/ministeriodesaludpublica-regulacion-medicina>

Imagen 22 Recuperada de <http://vistazo.com/seccion/cultura/la-gran-fiesta-tsachila>

Imagen 23 Recuperada de <http://santodomingoturismo.ec/nacionalidad-tsachila-y-el-turismo-cultural/>

Imagen 24 Recuperada de <http://www.lageoguia.org/centro-de-turismo-comunitario-tsachila-tolon-pele-ecuador>

Imagen 25 Recuperada de <http://www.elcomercio.com/tendencias/telares-tsachilas-cambios-tradicion-intercultural>

Imagen 26 Recuperada de <http://www.lageoguia.org/centro-de-turismo-comunitario-tsachila-tolon-pele-ecuador/>

Imagen 27 Imagen tomada del libro “La magia de las artesanías Tsáchilas” de Dora Aviguail (2013)

Imagen 28 Recuperada de <http://www.eldiario.ec/noticias-manabi-ecuador/398630-manos-tejedoras/>

Imagen 29 Recuperada de <http://www.elcomercio.com/tendencias/instrumentos-tsachilas-vigencia-cosmovision>

Imagen 30 Recuperada de <http://www.ppdigital.com.ec/noticias/ciudadania/4/fiesta-del-kasama/>

Imagen 31 Recuperada de <http://www.elcomercio.com/tendencias/tsachilas-santodomingo-fiesta-kasama-turismo/>

Imagen 32 Recuperada de <http://www.elcomercio.com/tendencias/marimba-tsachila-instrumentos-abaca-pambil>

Imagen 33 Recuperada de <http://www.santodomingo.gob.ec/index.php/la-ciudad/situacion/10-articulos-gad.html>

Imagen 34 Imagen tomada del libro “Hijos de la selva ecuatoriana” de Erwin Patzelt (2004)

Imagen 35 Recuperada de <https://www.youtube.com/watch?v=PIrwaT8AmFo>

Imagen 36 Recuperada de <https://plus.google.com/explore/history>

Imagen 37 Recuperada de <http://atlas.atlasmunicipiocolon.com.ve/multimedia/>

Imagen 38 Recuperada de <http://www.imujer.com/hogar/5456/4-ideas-para-reutilizar-un-viejo-baul>

Imagen 39 Recuperada de <https://techglimpse.com/fugu-luggage-smart-travel-durable-light-weight/>

Imagen 40 Recuperada de <http://www.lvtrunks.com/history>

Imagen 41 Recuperada de <https://historiasdemoda.com/2014/11/21/louis-vutton-de-maletas-para-viajeros>

Imagen 42 Recuperada de <http://www.hisoutlet.com/blogs/news/17088393->

Imagen 43 Recuperada de <https://www.samsonite.es/nuestra-historia/history.html>

Imagen 44 Recuperada de <https://www.samsonite.es/nuestra-historia/history.html>

Imagen 45 Recuperada de <http://www.24horas.cl/noticiasbbc/3-tecnologias-para-que-dejes-de-odiar-viajar>

Imagen 46 Recuperada de <http://www.trazeetravel.com/products/micro-luggage-carry-turns-scooter.php>

Imagen 47 Recuperada de <http://www.yankodesign.com/2011/12/30/i-got-the-power/>

Imagen 48 Recuperada de <http://www.autoevolution.com/news/live-luggage-launches-electrically-powered>

Imagen 49 recuperada de <http://www.viajejet.com/equipaje-facturado-en-air-berlin/>

Imagen 50 Recuperada de <http://www.regalabien.com/c/01006-elegir-la-maleta-de-viaje-mas-adeuada>

Imagen 51 Recuperada de <http://miequipajedemano.com/tipos-de-maletas-aceptadas-como-equipaje-de-mano/>

Imagen 52 Recuperada de <http://www.falabella.com.pe/falabella-pe/product/14463965/Bolso-de-Viaje-Dakar-L>

Imagen 53 Recuperada de <http://blog.ofertitas.es/chollo-maletin-de-viaje-portatil-barato/13835/>

Imagen 54 Recuperada de <http://hlzzhg.com/5ZOX5ZWm5ZWm.html>

Imagen 55 Recuperada de <http://www.maletas-de-viaje.com/necesar-lily-gladiator.htmlz>

Imagen 56 Recuperada de <https://www.launion.com.mx/opinion/andanzas-en-femenino/noticias/equipaje-ideal>

Imagen 57 Recuperada de <http://fem.media/4-pasos-para-organizar-tu-maleta-de-viaje/>

Imagen 58 Recuperada de <https://www.youtube.com/watch?v=H0CdSAQ96IE>

Imagen 59 Recuperada de <http://es.aliexpress.com/store/product/Leather-Briefcase-Men-s-crazy-horse-Handbags>

Imagen 60 Recuperada de <https://es.aliexpress.com/w/wholesale-backpack-60l.html>

Imagen 61 Recuperada de <https://fortyplusblog.wordpress.com/2013/11/11/empacando-como-los-profesionales/>

Imagen 62 Recuperada de <http://www.portaldelcuero.com/italcur/catalogo.asp?ref=345>

Imagen 63 Recuperada de http://www.yardas.cl/cuerina_pu.html

Imagen 64 Recuperada de <http://es.dawanda.com/product/43284230-plain-algodon-gruesa-tela-de-lona>

Imagen 65 Recuperada de <http://www.disneystore.es/maleta-con-ruedas-bb-8-star-wars>

Imagen 66 Recuperada de <https://spanish.alibaba.com/product-detail/190t-polyester-taffeta-lining-fabric>

Imagen 67 Recuperada de <https://www.grupobillingham.com/portafolios-a4-en-carton>

Imagen 68 Recuperada de <http://www.proemplas.co/laminas-plasticas>

Imagen 69 Recuperada de <http://www.galacticblum.com/esponjas>

Imagen 70 Recuperada de <http://lorbayu.com/catalogo.php?album=macros>

Imagen 71 Recuperada de <http://es.aliexpress.com/w/wholesale-plastic-slide-buckle.html>

Imagen 72 Recuperada de <http://smartatic-store.com/esp/items/16/paracord-parachute-cord>

Imagen 73 Recuperada de <http://es.aliexpress.com/w/wholesale-backpack-webbing-straps.html>

Imagen 74 Recuperada de <http://barcelonatecnica.com/complementos/39-asa-extensible-tipo-trolley.html>

Imagen 75 Recuperada de <http://es.aliexpress.com/popular/replacement-wheels-luggage.html>

Imagen 76 Recuperada de <http://www.designboom.com/design/naoki-kawamoto-orishiki-suitcase/>

Imagen 77 Recuperada de <https://www.depop.com/en-us/gioiedifimo>

Imagen 78 Recuperada de <http://www.fairer-handel-aktuell.de/2016/06/03/ethnotek-funktionale-taschen/>

Imagen 79 Recuperada de <http://www.droold.com/stack-and-pack-innovative-luggage-system/>

Imagen 80 Recuperada de <http://ifworlddesignguide.com/entry/171393-fugu>

Imagen 81 Recuperada de <https://www.pinterest.com/pin/119908408802619148/>

Imagen 82 Recuperada de <http://uk.louisvuitton.com/eng-gb/products/zephyr-70-damier-ebene-007729>

Imagen 83 Recuperada de <http://www.aceros-de-hispania.com/luggage-suitcase-victorinox.htm>

Imagen 84 Recuperada de <http://www.everythingaudrey.com/make-your-own-holly-golightly-apartment/>

Imagen 85 Recuperada de <https://sites.google.com/site/comunicacionconsentido1/>

Imagen 86 Recuperada de <http://lanuevatradicionazteca.blogspot.com/2014/02/tonatiuh-el-dios-del-sol.html>

Imagen 87 Recuperada de <http://www.ceibal.edu.uy/UserFiles/P0001/ODEA/ORIGINAL/sole.elp/inti.html>

Imagen 88 Recuperada de <https://fotostrana.ru/user/44365287/>

Imagen 89 Recuperada de <http://lifestyle.americaeconomia.com/articulos/adicta-las-compras-cinco-senales>

Imagen 90 Recuperada de <https://abelvalverde.com/page/2/>

Imagen 91 Recuperada de <http://www.gettyimages.com/detail/photo/mixed-race-woman-holding-christmas-gifts>

Imagen 92 Recuperada de <http://kids1stacademy.com/programs/>

Imagen 93 Recuperada de <http://www.abc.es/medios-redes/20121205/abci-bitacoras-lampara-humanos-2012>.

Imagen 94 Recuperada de <http://www.withmysunglasses.com/sunglasses/prada.html>
Imagen 95 Recuperada de <https://plus.google.com/collection/ITEJNB>
Imagen 96 Recuperada de <https://www.youtube.com/channel/UCNrbyXVDPaa5unZfmaa5Svg>
Imagen 97 Recuperada de <http://www.culturaypatrimonio.gob.ec/long-realiza-el-reconocimiento-oficial>
Imagen 98 Recuperada de <https://in.pinterest.com/pin/351491945898267994/>
Imagen 99 Recuperada de <http://www.mueblesbegui.es/Textil>
Imagen 100 Recuperada de <http://www.vivirdemais.com/onora-casa/>
Imagen 101 Recuperada de <http://periodico.corporacioncolorado.net/archivos/22637>
Imagen 102 Recuperada de <http://periodico.corporacioncolorado.net/archivos/18578>
Imagen 103 Recuperada de <http://www.movilzona.es/2015/10/06/los-moviles-del-futuro>
Imagen 104 Recuperada de <http://www.eldiario.ec/noticias-manabi-ecuador/398630-manos-tejedoras/>
Imagen 105 Recuperada de <http://vistazo.com/seccion/cultura/la-gran-fiesta-tsachila>
Imagen 106 Recuperada de <http://www.lageoquia.org/centro-de-turismo-comunitario-tsachila-tolon-pele-ecuador/>
Imagen 107 Recuperada de <http://www.elcomercio.com/tendencias/instrumentos-tsachilas-vigencia-cosmovision>
Imagen 108 Recuperada de <http://www.ppdigital.com.ec/noticias/ciudadania/4/fiesta-del-kasama/>
Imagen 109 Recuperada de <http://www.lageoquia.org/centro-de-turismo-comunitario-tsachila-tolon-pele-ecuador/>
Imagen 110 Recuperada de <http://vistazo.com/seccion/cultura/la-gran-fiesta-tsachila>
Imagen 111 Recuperada de <http://www.ppdigital.com.ec/noticias/ciudadania/4/fiesta-del-kasama/>



LA DIVERSIDAD ÉTNICA ES UNA FUENTE
INAGOTABLE DE INSPIRACIÓN

